



ОЛЕГ ПЛАТОНОВ
МАСОНСКИЙ ЗАГОВОР
В РОССИИ

МАСОНСКИЙ ЗАГОВОР В РОССИИ

**Труды по истории масонства.
Из архивов масонских лож, полиции и КГБ**

ОЛЕГ ПЛАТОНОВ

СОБРАНИЕ ТРУДОВ

Русская цивилизация.

История и идеология русского народа.

История русского народа в XX веке.

По материалам архивов тайных организаций и спецслужб.

Судьба царя – судьба России.

История цареубийства. Григорий Распутин.

Масонский заговор в России.

Труды по истории масонства. Из архивов масонских лож, полиции и КГБ.

Россия и мировое зло.

Труды по истории тайных обществ и подрывной деятельности сионизма.

Война с внутренним врагом.

Труды по истории русского патриотического движения. Воспоминания. Выступления. Доклады. Беседы. Интервью.

ОЛЕГ ПЛАТОНОВ

**МАСОНСКИЙ ЗАГОВОР
В РОССИИ**

**Труды по истории масонства.
Из архивов масонских лож,
полиции и КГБ**

Москва
алгоритм
2011

УДК 321
ББК 61
П 37

*Посвящается памяти Митрополита
Санкт-Петербургского и Ладужского
Иоанна (Снычева; †20.10/2.11.1995),
благословившего мой труд.*

Платонов О. А.

П 37 Масонский заговор в России. Труды по истории масонства. Из архивов масонских лож, полиции и КГБ. М., Алгоритм, 2011. — 1344 с.

ISBN 978-5-9265-0734-5

Масонство — тайное преступное сообщество, преследующее цель достижения мирового господства на началах иудейского учения об избранном народе. В книге на основе секретных масонских документов, хранившихся в Особом Архиве КГБ СССР, раскрывается подлинная история масонских преступлений против России с момента возникновения в нашей стране масонских лож в начале XVIII века до наших дней. Многие документы публикуются впервые и имеют поистине сенсационный характер, позволяя по-новому посмотреть на главные события русской истории.

Шестое издание книги значительно расширено за счет включения ранее не публиковавшихся секретных документов масонских лож, отечественных и зарубежных спецслужб (русской тайной полиции, военной разведки, французской службы безопасности Сюрте Женераль), а также редких материалов, разысканных автором в архивах Свято-Троицкого монастыря (Джорданвилль) и Гуверовского института (Стэнфорд), США. В книге используются сведения, полученные от бывших сотрудников советских и зарубежных спецслужб, а также от информаторов из кругов, близких к масонским организациям.

Книга снабжена уникальным словарем российских масонов XVIII—XX вв.

В оформлении переплета использована икона «Страшный суд» XV в. (Государственная Третьяковская галерея).

**УДК 321
ББК 66**

ISBN 978-5-9265-0734-5

© Платонов О. А., 2011.
© Алгоритм-Книга, 2011.

**ИСТОРИЯ
РОССИЙСКОГО
МАСОНСТВА**

1731–2000

ВСТУПЛЕНИЕ

Эта книга написана на основе подлинных масонских документов, хранившихся в секретных масонских архивах и не подлежавших публикации.

Русские масонские тайны оберегались так надежно, что не случись Вторая мировая война, мы, скорее всего, ничего не узнали бы до сих пор. Дело в том, что архивы масонских лож (а русские ложи были филиалами западных) и разных секретных организаций и спецслужб были захвачены Гитлером во время оккупации Европы. А после нашей победы оказались в руках Красной Армии. В качестве трофея их вывезли в Москву, где хранили под строгим секретом вплоть до 1991 года, используя преимущественно как оперативный материал для КГБ.

Десятки, сотни тысяч дел с середины XVIII века по 1939 год, а в них — протоколы заседаний масонских лож, документы, циркулярные письма и инструкции, финансовые отчеты и переписки, позволяющие с полной определенностью говорить о преступном, заговорщическом характере этой тайной организации, ставящей главной целью достижение политического влияния и господства темных закулисных сил.

В отличие от западного масонства, преимущественно игравшего роль закулисного идеологического и политического лобби, русское масонство имело свои характерные особенности. Сохраняя все черты закулисного лобби, русское масонство в силу своей зависимости от зарубежных масонских орденов было средоточием лиц, лишенных национального сознания, а нередко и носителей откровенно антирусской ориентации. Для многих из них масонство было формой русофобии — ненависти к русскому народу, его традициям, обычаям и идеалам, попрания национальных интересов России. В масонстве русская интеллигенция отчуждалась от русского народа, уходила от него в подполье, выдумывая там разные проекты и комбинации «обустройства» России на западный лад.

Главное, конечно, состояло в том, что русское масонство, начиная с XVIII века, всегда было только филиалом масонских орденов Западной Европы, тщательно исполняя все инструкции их руководителей.

Даже в те короткие моменты, когда оно получало относительную автономию, внутренняя жизнь русского масонства полностью контролировалась зарубежными центрами. Об этом уже неопровержимо свидетельствуют переписка российских масонов со своими руководителями из-за рубежа, а также отчеты о проводимой работе. Из-за рубежа русским масонам поступают инструкции

и циркулярные письма, из которых видно, какую позицию следует занимать российским братьям.

Авторитет зарубежных масонских начальников был у российских масонов очень высок, чаще гораздо выше, чем авторитет законной русской власти. Сколько раз за свою историю российские масоны вступали в тайный сговор с зарубежными собратьями, чтобы проводить линию, которая на их языке называлась «большая масонская правда»!

Российских масонских братьев совершенно не смущало, что они по своей сути являлись агентами зарубежных правительств и, выполняя установки зарубежных центров, подрывали национальные интересы России.

История масонства в России — это история заговора против России. Архивные данные свидетельствуют, что нет практически ни одного важного для России события, в котором масонские ордены не сыграли особую, всегда отрицательную для нее роль. Масонство было главной формой незримой духовной оккупации России, формой реализации антирусских импульсов Запада.

По отношению к России деятельность масонских орденов носила в чистом виде заговорщический характер, ибо предполагала тайные действия, не соответствовавшие национальным интересам России, способствовала ее ослаблению, поражению в войнах, разрушению национальных идеалов, традиций и обычаев.

По сути дела, «работа» масонских орденов велась параллельно подрывной деятельности зарубежных спецслужб, а часто и переплеталась с ними. Известно множество случаев, когда члены масонских лож и агенты иностранных разведок выступали в одном лице. Кстати говоря, зарубежные спецслужбы всегда рассматривали масонов как резерв для подбора кадров в борьбе против России.

Сами масоны всегда пытались представлять свое преступное сообщество как идейную организацию. Однако никакой положительной идеи в умственных рассуждениях масонов не существовало, а только сатанинская жажда господства над другими людьми.

Идеология масонства — это идеология избранничества, предполагающая господство над человечеством. Цель масонов — установление мирового порядка, в котором им будет принадлежать господствующая роль. В масонской литературе это символически изображается как строительство храма, вольными каменщиками на котором являются масоны. Своим отцом они считают Адонирама (или Хирама), которому Соломон поручил строение храма. Этот Адонирам «должен был великому числу работников производить плату, которых он всех знать не мог». Каждому строителю Соломонова храма масонская система обещает вознаграждение в зависимости от внесенного вклада. С этого обещания вознаграждения собственно и начинается масонская доктрина, которая подробно расписывает мзду каждого. «Дабы ему (Адонираму) ученикам не заплатить столько, сколько следует товарищам, а товарищам столько, сколько следует мастерам, то

принужден он был с каждым из них согласиться о некоторых словах, знаниях и осязаниях для различения каждого в особенности»¹.

Для установления нового мирового порядка масонские власти формируют тайное мировое правительство, которое в разные времена существовало в разных облициях, но всегда под контролем иудаистских лидеров. В XVIII—XX веках оно постоянно мигрировало из Англии в Германию Ротшильдов, а оттуда во Францию, переместившись в XX веке в США. Сегодня рабочими органами этого правительства являются руководящий орган всемирной еврейской масонской ложи «Бнай-Брит», Совет по международным отношениям, Трехсторонняя комиссия, Бильдербергский клуб, Всемирный банк и некоторые другие организации.

Русская Церковь всегда осуждала масонство, справедливо считая его проявлением сатанизма. Если на низших ступенях посвящения иногда и были религиозные люди, то масоны высших градусов были воинствующими безбожниками и врагами Церкви. Разрушение Церкви считалось одной из главных задач масонства как идеологической организации. В 1881 году бельгийский масон Флери писал: «Долой Распятого!.. Его царство кончено! Бог не нужен». Другой высокопоставленный масон заявлял в 1912 году: «...пока мы не ликвидируем Церкви, мы не сможем работать продуктивно и построить что-либо прочное». «Есть война, — вторил ему в 1913 году другой масон, — которую мы должны продолжать до победы или до смерти, — это война против всегдашних врагов масонства: всех догматов, всех Церквей». «Будем помнить, — повторяли за ним другие масоны, — что христианство и масонство абсолютно несовместимы, и потому принадлежать к одному — значит порвать с другим». У масонов треугольник с оком дьявола подменяет крест, а ложа — храм Божий. «Мы, масоны, — говорил мастер ложи Лессинга, — принадлежим к роду Люцифера (т.е. сатаны)»².

Масонство отказывалось от всего того, что придает плоть национальной жизни общества, от всей сложной жизненной системы, связанной с понятиями Родины, Отечества, Православия. Оно отходило от русских религиозных, государственных, сословных традиций и старалось заменить их некими космополитическими абстракциями.

Масоны стремились не только уничтожить Русскую Церковь и русское государство, но и духовно перестроить русского человека, сделав из него космополита. «Внутренняя работа над совершенствованием дикого камня русской души», по мнению Г. В. Вернадского, была главным направлением всей масонской работы и способствовала «созданию того типа, который надолго получил значение в русском дворянском обществе».

¹ Особый Архив СССР (далее ОА), ф. 1412, оп. 1, д. 5294 (Ритуал проведения заседания ложи «Аполлон» в г. Петербурге).

² Цит. по: Почему православному нельзя быть экуменистом. СПб., 1992. С. 200.

Русские масоны любили поговорить о борьбе со злом в мире и в самих себе, о восхождении по таинственной лестнице или о цепи, соединяющей мир земли и тления с миром духа. На лестнице этой много ступеней, в цепи много звеньев, но главнейшее из них — самопознание, покаяние, устройство внутреннего храма, высшее прозрение, у иных ищущих — экстаз, у других — великое безмолвное созерцание. Однако на практике реальное участие в масонской работе было сознательным служением темным силам сатанизма.

Среди символов, объясняющих страшную суть масонства, образ сатаны является наиболее точным и определяющим. В глубокой тайне и темноте пришел он на Русскую землю, чтобы разрушать ее святыни и духовные ценности, грабить ее богатства и поработить ее народ. Великая тысячелетняя держава, занимающая шестую часть света, жившая своим трудом и существовавшая совершенно независимо от остального мира, была не только лакомым кусочком для интернациональных паразитов, но и глубоким укором их эксплуататорской политике, направленной на грабеж и колониальное закабаление других народов. В XVIII веке окончательно выкристаллизовались главные ценности западной цивилизации, ядром которых стали масонские идеалы избранничества и особых прав управлять «темным большинством» человечества, в свою очередь выросшие из иудаизма, торы и каббалистических учений. К концу XVIII века сообщество стран, принадлежащих к западной цивилизации, осуществило широкомасштабное ограбление десятков миллионов людей в Азии, Америке, Африке, и за счет страданий этих людей обеспечило благополучную жизнь многих обывателей Западной Европы.

В таких условиях объединение западных обывателей в тайные масонские ложи было организационным и идеологическим обеспечением системы паразитизма и эксплуатации других народов западными странами. Внешние мистические и ритуальные оболочки были только ширмой, за которой по сути дела скрывалась секретная политическая партия Западного мира, провозглашавшего свою избранность и право на эксплуатацию остального человечества.

Недаром сами масоны нередко объявляют себя преемниками древнего ордена Соломонова храма (тамплиеров). Следует напомнить, что это был разбойничий орден, прославившийся своими грабежами и злодейскими убийствами в эпоху Крестовых походов. Перешагнув все христианские заветы, тамплиеры мнили себя пребывающими выше других, считали возможным заниматься колдовством и разными мистическими манипуляциями, расцениваемыми в Средневековье как сношения с дьяволом. В результате многочисленные преступления ордена Соломонова храма были разоблачены, его руководители казнены, а многие храмовники заплатились тюрьмой.

Конечно, в своей основе масонские ложи служили прикрытием еще более тайной деятельности глубоко законспирированных еврейских сект, придерживавшихся философии расового превосходства, активизация которых

со второй половины XVIII века была связана, в частности, с деятельностью банкиров Ротшильдов.

Обрядовая, символическая сторона масонства имела ядро — иудейские верования, создание исключительно хороших условий существования для своих в ущерб всем чужим (гоям). За хитросплетениями иудейских, каббалистических формул скрывалось не движение к постижению Святого Духа, а, наоборот, стремительное движение от него к формам жизни, предполагающим упиваться земными наслаждениями и искать себе благ любой ценой, за счет других людей. Христианские добродетели отбрасывались самым демонстративным образом. Так, в 1936 году в одной из лож Великого Востока Франции делается доклад «Справедливо ли отвечать добром на зло?» И дается ответ — несправедливо. На зло надо отвечать злом¹. А для масона зло — все, что противоречит его интересам. И отсюда борьба против всего человечества. В общем, иудаистский принцип «око за око, зуб за зуб», помноженный на эгоизм воинствующего безбожника.

Однако обрядовая сторона практически не влияла на политические и деловые задачи, которые решались внутри масонских организаций. Недаром еще в XVIII веке одни и те же ложи переходили из одной системы в другую. Один и тот же масон мог состоять и в ложе шотландского устава, и одновременно быть розенкрейцером или мартинистом.

Как признавался известный масон Папюс, в масонстве «всякий ритуал соответствует всегда либо политической, либо философской необходимости»². А когда этого не требовалось, масоны отказывались от всякого ритуала, обнажая свою чисто политическую сущность. Ибо философия масонства есть основание политики группового эгоизма. Это характерно проявилось в годы первой антирусской революции 1905—1907 годов.

По сути дела, масонский обряд был дымовой завесой для непосвященных. Своего рода попыткой показать, что за внешне красивым и сложным обрядом следуют выдающиеся дела. На самом деле на этой внешней театральной красивости и заканчивалось все положительное (если это слово вообще тут уместно), что было в масонстве.

Методология тайных дел масонства раскрывается при ближайшем рассмотрении системы его посвящений, которые в разных масонских орденах выражают общую закономерность беспрекословной дисциплины и послушания.

Высшие степени посвящения выполняют чисто политические функции и являются ядром правящих систем всех западных стран. Эти части масонства определяют политику государств, разрабатывают перспективы мирового развития, подготавливают и продвигают высшие кадры своих единомышленни-

¹ ОА, ф. 92, оп. 5, д. 35, л. 10—19.

² Папюс. Развитие масонских символов. СПб., 1911. С. 11.

ков (иногда даже немасонов). Ритуал для этих степеней не играет никакой роли. Дела высших степеней сохраняются в глубокой тайне от нижестоящих.

Средние степени посвящения выполняют политические функции, но на более узком, чаще региональном уровне, и больше всего участвуют в подготовке кадров из определенного рода людей и вовлечении их в масонское подполье. Действуют они всегда под жестким контролем и по определенным инструкциям деятелей высших степеней посвящения. Ритуал для этих степеней имеет чисто условный характер, а вся их деятельность также скрывается от нижестоящих.

Высшие и средние масонские степени, начиная с третьего градуса, давали их носителям тайное право на совершение любых преступлений и право на любую ложь ради общемасонского дела. «Освобождение от обетов», «ложь во спасение» были особой привилегией подавляющей части масонства.

Низшие степени посвящения представляли собой сложные, многослойные образования самых разных людей. Это своего рода кадровый резервуар масонства, часть содержимого которого отсеивается, а часть никогда не поднимается даже на средние степени.

Последние чаще всего состоят из лиц, которых по большому счету к масонам и отнести нельзя, это преимущественно духовно и нравственно дезориентированные люди, сбитые с толку псевдоидеалистической и псевдоромантической риторикой масонских орденов. Эти люди нередко за чистую монету принимают ритуальные игры и охотно участвуют в них. Но именно эта часть масонов низшей степени имеет для масонских орденов особое практическое значение — она служит интересам создания положительного имиджа этой преступной организации, представляя ее как безобидное собрание романтических чудаков, мечтающих о совершенствовании человечества. Нередко это просто приманка для вступления в орден известных людей литературы, искусства и др. Таких людей мы назвали бы «масонами для отвода глаз». Они служат невольным прикрытием масонских преступлений и подпольных дел, хотя сами о них совершенно не осведомлены. Именно такую роль в масонстве выполняли некоторые деятели русской культуры, например архитектор Баженов, художник Левицкий, писатель Вересаев. Пользуясь возвышенными романтическими настроениями этих людей, масонские конспираторы обещали им открыть «бесконечные горизонты совершенствования души» и самосовершенствования. Конечно, все это был обман, ибо мошенники не могли им дать ничего положительного, зато получали их славные имена для использования в своих спекуляциях. Масоны не гнушались даже приписывать к своим рядам людей, которые либо вовсе не состояли в масонских организациях, либо пребывали в них непродолжительный срок и никакого участия в масонской работе не принимали. Совершенно безосновательно, исключительно в целях повышения престижа своей организации, вольные

каменщики включали в свои ряды Петра I и многих из его соратников, поэтов Державина и Жуковского и даже Николая II.

Не подтверждается фактами и участие в масонских ложах великих русских полководцев Суворова и Кутузова. Легенда об их принадлежности к масонству — яркий пример обмана, на который шли вольные каменщики, чтобы возвеличить себя и скрыть свою преступную сущность.

Случайный, эпизодический характер носила причастность к масонским ложам Пушкина, Карамзина и Грибоедова, хотя вольные каменщики до сих пор в рекламных целях приводят их в качестве примера «образцовых братьев».

Пушкин был записан в ложу в середине 1821 года, а в конце этого же года ложа распалась, так и не начав работать. Конечно, масоны и позднее всячески старались привлечь великого поэта в свои ряды, но ему был глубоко противен характер масонского подполья, дух интриг, отдававший государственной изменой, и все попытки остались бесплодными. Позднее масоны сыграли трагическую роль в судьбе Пушкина. Как показали научные исследования 20-х годов, «Диплом рогоносца», ставший одной из главных причин дуэли и гибели поэта, был составлен масоном князем П. Долгоруковым. Вывод этот подтверждается графологической экспертизой. Крупным масоном был и убийца Пушкина Э. Дантес.

Сторонился масонства (хотя незначительное время и состоял в низшей степени в одной из лож) и А. С. Грибоедов. Никакой реальной масонской работы он не вел. Более того, в комедии «Горе от ума» он по сути дела высмеивает вольных каменщиков и их собрания, стремившиеся определять политику («У нас есть общество и тайные собрания по четвергам. Секретнейший союз...»).

В юные годы короткое время состоял в одной из лож Карамзин, который быстро понял антирусскую сущность масонства и вышел из его членов. Позже масоны предлагали русскому историку, уже в зрелом возрасте, вновь вступить в ложу, суля высокие масонские степени и поддержку, но он отказался. В отместку за это масоны стали травить Карамзина.

Начиная с XIX века масонские организации превратились в массовое политическое движение взаимопомощи безнравственных людей, разделявших мир на своих и чужих. Своим можно делать все, что угодно, чужими следует манипулировать и умело руководить из-за кулис. Любой чужой, осмеливающийся посягать на своих, подвергается невидимому давлению, против него допустимо использование любых приемов — травля, клевета, моральное и физическое убийство.

Самым типичным примером первичной масонской организации являются так называемые Ротари- и Лайонс-клубы — объединения избранных для взаимопомощи и поддержки в той или иной области жизни. Человек, вошедший в круг определенной группы «своих», получает массу преимуществ и каждодневную помощь своих собратьев. Правда, и собратья требуют от него по-

стоянной поддержки и участия в организации и исполнения приказов, идущих по инстанции «сверху».

Автор выражает признательность сотрудникам Особого Архива СССР (ныне Центр хранения историко-документальных коллекций РФ), Государственного архива Российской Федерации, Архива и библиотеки Свято-Троицкого монастыря (Джорданвилль, США), Гуверовского института войны, революции и мира (Станфорд, США) и Библиотеки Конгресса США за советы и консультации при подборе документов и материалов. Особую благодарность приношу бывшим сотрудникам советских и зарубежных спецслужб, а также моим информаторам из кругов, близких к масонским организациям, не без риска для своей жизни и карьеры согласившимся дать ценные сведения, без которых знание о современном масонстве и его влиянии на российскую политику было бы неполным.

ЧАСТЬ I

МАСТЕРА ГОСУДАРСТВЕННОЙ ИЗМЕНЫ

Глава 1

История первых преступлений против России. — Первые российские ложи. — Вражда к русскому и космополитизм. — Слияние государственной власти и масонства в Западной Европе. — Масонский интернационал. — Внешнеполитические интриги. — Русофобия Фридриха II. — Предательство в Семилетней войне

История российского масонства первых десятилетий существования — это метание от одного иноземного влияния к другому в поисках какой-то абстрактной «абсолютной истины», под видом которой скрывались духовная пустота и ненависть к своей Родине, патологическая нелюбовь к ее национальным началам, традициям и идеалам.

Первые русские масонские ложи возникли как филиалы масонских орденов Западной Европы, с самого начала отражая политические интересы последних. Главный постулат новоиспеченных российских масонов — мнение о духовной и культурной неполноценности России, ее темноте и невежестве, которые необходимо рассеять путем масонского просвещения. Опорой масонского проникновения в Россию стала часть правящего класса и образованного общества, оторвавшаяся от народа, не знавшая и даже презиравшая его национальные основы, традиции и идеалы. Это предопределило антирусский, антинациональный характер развития масонства в России.

С масонства начинается сознательное повреждение русского образованного общества и правящего слоя. Оторвавшись от отеческих корней, они ищут «ключи к тайнам природы» в западных ценностях бытия. Эти люди, ориентированные на Запад, несчастны в своей беспочвенности. Стремление найти истину для себя в чужой жизни приводит к болезненному духовному раздвоению.

Новообращенным российским масонам внушались мысли о бесспорном преимуществе западной культуры и общественной жизни по сравнению с русской «темнотой» и «невежеством». Духовная сторона масонства заключалась в вытеснении из сознания образованного слоя России национальной духов-

ной традиции и внедрения в него чуждых ценностей западной цивилизации. Именно масонские ложи дали первые примеры противостояния образованного слоя государственному строю России, от них идет начало революционного антирусского движения, направленного на разрушение национальных основ.

По масонскому преданию, не имеющему никакого документального подтверждения, первым русским масоном был Царь Петр I, якобы ставший членом одной из лож в Амстердаме в 1697 году. В масоны Петра будто бы посвятил английский масон, строитель храма св. Павла в Лондоне Джон Верн¹. Возвратившись в Россию, Петр якобы организовал ложу в Москве, мастером которой стал Лефорт, оратором — граф Брюс, первым блюстителем — Гордон, а вторым — сам Царь. Предание это является чистой водой позднейшей масонской выдумкой с целью освятить преступную организацию авторитетом великого человека. Царь Петр очень шепетильно относился к своим суверенным правам, высоко ценил российский самодержавный принцип, чтобы всерьез поступиться ими ради участия в иноземной секте. Кроме того, если бы факт действительно имел место, то в архивах голландских масонских лож (а они хранятся пока в Москве) он был бы обязательно отражен, чего на самом деле нет. В действительности же развитие масонства в России начинается после смерти Петра I, и вначале процесс объединяет в новых ложах прежде всего иностранцев и узкий слой космополитизированного российского дворянства и знати. Этим людям был просто необходим своего рода клуб, в котором они отделяли себя от русского народа.

Первая российская масонская ложа возникает в 1731 году. Организует ее Великая Ложа Англии и возглавляет ее английский капитан на русской службе Джон Филипс, которого через десять лет сменил на этом посту тоже англичанин — генерал Джеймс Кейт.

Одним из первых известных российских масонов стал крещеный еврей П. П. Шафиров (умер в 1739 году), занимавший при Анне Иоанновне высокий пост президента Иностранной коллегии, то есть главы внешнеполитического ведомства.

Вначале очень малочисленные, в царствование Елизаветы масонские ложи охватывают несколько сотен человек, преимущественно иностранцев. Именно через эти ложи западноевропейские монархи осуществляют свою тайную политику против России, а члены масонских лож становятся агентами влияния западноевропейских владык.

К середине XVIII века практически все влиятельные западноевропейские масонские ордены возглавлялись либо самими государями, либо представителями царствующих родов. Английское масонство еще в 1721 году становится под протекторат наследника престола принца Уэльского, и с тех пор организацию английских масонов возглавляют высшие особы государства. Француз-

¹ ОА, ф. 730, оп. 1, д. 172 (Записка масона Кандаурова).

ское масонство с 1743 года возглавлял принц королевской крови Людовик Бурбон, граф Клермон.

В Германии верховным покровителем и руководителем масонов был прусский король Фридрих Великий (вступил в ложу в 1738 году). Он имел звание гроссмейстера Великой Ложи «Трех Глобусов». Его пример подтолкнул к вступлению в масонство множество немецких государей и владетельных князей. Прежде всего здесь следует отметить Франца I, сначала герцога Лотарингского, а затем германского императора. В Швеции сложилась традиция, согласно которой национальный масонский орден возглавлял сам король. В середине XVIII века возник так называемый «Королевский орден» с различными капитулами — «Рыцарей Востока», «Императоров Востока и Запада». В 1774 году в этом ордене состояли двенадцать королевских принцев и царствующих особ различных западноевропейских стран. Конечно, объединения эти носили преимущественно политический характер и были тайным инструментом внутренней и внешней политики.

Естественно, государи и владетельные особы, загруженные государственными делами, сами не занимались текущей работой масонских лож, поручая ее своим политическим эмиссарам. Во Франции у главы масонства Людовика Бурбона, например, такими эмиссарами служили еврейский банкир Бор и учитель танцев Лакорн, выполнявшие разные щекотливые поручения интимного характера. В Германии масонским эмиссаром был член иерусалимского капитула (бывший советник ангальт-цербской консистории, лишенный должности за развратный образ жизни) авантюрист Самуил Роза. Не в меньшей степени прославились как мошенники и авантюристы масонские эмиссары великий приор Джонсон, занимавшийся открытым вымогательством денег, и барон Гунд, основатель масонской системы «Строгого чина».

Эта система была выдумана им якобы по праву начальника всех германских масонов (Седьмой провинции). «В короткое время орден “Строгого чина” приобрел господствующее положение во всей Германии, и другие масонские ложи стали переходить в этот орден, подписывая “акты повиновения” неизвестным орденским властям. Тайнственность ордена была настолько велика, что от членов ордена скрывались даже его цели, которые были будто бы известны только в тайне пребывающему начальству»¹. На самом деле все это был сплошной обман, о котором мы не стали бы упоминать, если бы именно масонская система «Строгого чина» не приобрела широчайшего распространения в России.

Сторонниками этой системы был созван масонский конгресс, на котором гроссмейстером всех лож «Строгого чина» избрали герцога Фердинанда Брауншвейгского. А в 1775 году был устроен еще один масонский конгресс в Брауншвейге, в работе которого приняли участие 26 князей.

¹ Масонство в его прошлом и настоящем. СПб., 1914. Т. 1. С. 81–82.

Тайные политические эмиссары масонских лож плетут свои невидимые сети повсюду, где пролегают государственные интересы их западноевропейских владык. Причем самой распространенной разновидностью высокого масонского функционера становится авантюрист, искатель удачи.

В середине XVIII века такой типичной фигурой является Михаил Рамзэ. Как отмечает исследователь масонства, это была личность «темная и загадочная, связанная явно с якобитами, но в то же время получающая свободный пропуск в Англию; гувернер в доме герцога Бульонского, мечтавший о “масонской космополитической республике” и вместе с тем отрекшийся перед французскими властями от своей принадлежности к масонству. Шпион Стюартов (занимавший одно из высших мест в масонской иерархии), он одновременно служил и Ганноверской династии, ловко маскируя свои политические интриги возвышенными разговорами о связи масонства и ордена крестоносцев»¹.

Под стать ему был барон Генрих Чуди, видный масон, подвизавшийся в качестве тайного масонского агента при русском дворе.

Проникновение немецкого политического масонства в Россию можно датировать 1738 годом — моментом вступления в масонство прусского короля Фридриха II, сделавшего ложи орудием политического влияния на Русское государство. Именно в 1738–1744 годах налаживаются сношения берлинской ложи «Трех Глобусов» с Петербургом², где уже существовала, по крайней мере, одна масонская ложа³, возглавляемая Д. Кейтом. Немецкие масоны из «Трех Глобусов» захватывают контроль над русскими ложами. Петербургские масоны хранят в Германии свои архивы и регулярно направляют туда свои отчеты. Уже тогда некоторые масоны включаются в политическую борьбу, участвуя, в частности, в перевороте 1742 года⁴. За спиной заговорщиков Шетарди и И. Лестока, организовавших заговор с целью захвата власти, стояли Франция, Швеция и Пруссия, но душою его был прусский король Фридрих II, который щедро оплачивал труды и Шетарди, и Лестока. Цель Фридриха — способствовать отстранению от русского престола правительницы, которая придерживалась враждебной Пруссии австрийской ориентации, а также в перспективе проведение на русский престол благоговевшего перед прусским королем с самого детства племянника, голштинского герцога, сына дочери Петра I. Как известно, этот план удался, хотя история и внесла свои коррективы.

Однако Фридриху не удалось сделать Елизавету орудием в своих руках. Более того, Елизавета поняла действительные цели Лестока как секретно-

¹ Масонство... Т. 1. С. 44.

² Вестник Европы. 1868. № 6. С. 550.

³ Кроме того, известны были ложи в Риге и Архангельске.

⁴ ОА, ф. 730, оп. 1, д. 172, л. 7.

го двойного агента одновременно и Пруссии и Франции. В 1745 году русские спецслужбы перехватили тайную переписку Лестока и Шетарди; последний был выдворен из России, а Лесток потерял прежнее влияние. В 1748 году снова были перехвачены письма Лестока и заместителя канцлера М. И. Воронцова к прусскому королю-масону Фридриху, из которых следовало, что оба они регулярно получали деньги от прусского короля за некие тайные услуги. Тесно связанные с масонскими ложами Воронцов и Лесток были наказаны: Воронцов на время отстранен от государственной деятельности, а Лесток арестован, пытан в Тайной канцелярии, приговорен к смерти как политический преступник, но помилован и сослан в Углич, а затем в Устюг Великий.

Все эти эпизоды заставили Елизавету зорко следить за масонами. В 1747 году по ее инициативе учиняется допрос вернувшемуся из Германии графу Н. Н. Головину, уличенному в тайных сношениях с королем-масоном Фридрихом II. Он признается в своей принадлежности к масонству и сообщает имена некоторых других масонов, «живших в оном же ордене»: братьев графов Захара и Ивана Чернышевых, К. Г. Разумовского и др. (принятых в ложу в 1741–1744 годах).

В 1756 году руководитель Тайной канцелярии А. И. Шувалов приносит царице показания Михаила Олсуфьева о масонской ложе «Молчаливость» в Петербурге, в которой числилось 35 представителей лучших княжеских и дворянских родов — Воронцовых, Голицыных, Трубецких, Щербатовых, Дашковых. Упомянуты там, в частности, писатель А. П. Сумароков, историк Болтин, Ф. Дмитриев-Мамонов, П. С. Свистунов. Возглавлял ложу отец будущей княгини Дашковой Р. И. Воронцов. С сороковых годов рассадником масонской идеологии среди молодежи становится Шляхетский сухопутный корпус, в котором преподавали масоны-иностранцы.

В середине пятидесятих годов масонское влияние проникает во многие центры жизнедеятельности государственного механизма России, и особенно в высшие эшелоны власти, причем ориентация его была преимущественно прогерманской. С сороковых-пятидесятих годов ведут членство в масонских ложах вице-канцлер (а позднее великий канцлер) граф М. И. Воронцов, воспитатель Павла I граф Н. И. Панин, а также брат последнего П. И. Панин.

Если самые близкие Елизавете люди — ее муж А. Г. Разумовский, А. П. Бестужев-Рюмин — и не состояли в масонских ложах (?), то их окружение было в значительной степени масонским. Состоял в масонской ложе брат А. Г. Разумовского Кирилл, гетман Украины. У самого Разумовского любимым адъютантом был знаменитый масон (а в будущем гроссмейстер) И. П. Елагин. Кроме того, в близком его окружении мы видим масонов А. П. Сумарокова, В. Е. Адаурова, Г. Н. Теплова (управляющий Академии наук).

Масоном был и другой фаворит Елизаветы, граф И. И. Шувалов¹, у которого личным секретарем состоял барон Генрих Чуди, один из виднейших идеологов мирового масонства².

Находясь под контролем масонских организаций Пруссии, русские масоны становились своего рода подданными прусского короля Фридриха, мечтавшего о разгроме и расчленении России. В первой половине пятидесятых годов Фридрихом готовится заговор с целью возведения на престол свергнутого Елизаветой младенца Иоанна Антоновича, принадлежавшего Брауншвейгской династии, к которой, кстати, относился и будущий глава мирового масонства герцог Фердинанд Брауншвейгский. Фридрихом планировалось не только отстранение от власти Елизаветы, но и военная интервенция в России.

В канцелярии Тайных розыскных дел хранится дело И. В. Зубарева, по происхождению купца, ставшего известным своими авантюрными похождениями. В 1755 году, бежав из Сысского приказа, Зубарев держит путь за границу, в Германию, где после многих приключений встречается с офицером, оказавшимся впоследствии генерал-адъютантом Манштейном (некогда состоявшим на русской службе при Минихе). Последний отправил его в Берлин, где Зубарев беседовал с родным дядюшкой свергнутого Императора Иоанна Антоновича, затем с самим прусским королем-масоном Фридрихом II, который произвел его в полковники и выделил 1000 червонцев на выполнение специального задания. Речь шла о возвращении на русский престол Иоанна Антоновича. Для этого Зубарев должен был прежде всего отправиться к раскольникам и склонить их на сторону Пруссии, убедив выбрать из своей среды епископа, который при содействии прусского короля будет утвержден в своем сане патриархом. Подготовив бунт среди раскольников, Зубарев должен был отправиться в Холмогоры, где в то время находились свергнутый Император и его родители. Изменник получил задание пробраться к герцогу Брауншвейгскому Антону Ульриху, передать ему две медали, по которым тот уже поймет, от кого и зачем прислан Зубарев. В задание Зубарева входила также подготовка герцога и его сына, низложенного Императора, к побегу за границу. Побег готовился в Архангельске, куда весной должен был направиться прусский корабль под видом купеческого. В случае, если похищение принца удастся, предполагалось, что король прусский объявит войну России и военным путем возведет Иоанна на престол³.

Однако заговор провалился. Зубарев был схвачен и после долгого следствия во всем признался, в связи с чем в 1756 году свергнутый Император был срочно перевезен из Холмогор в Шлиссельбургскую крепость. Впрочем, впоследствии масонские заговорщики пытались освободить его еще два раза (об этом позднее).

¹ Иванов В. Православный мир и масонство. М., 1993. С. 23.

² Масонство... Т. 1. С. 44.

³ Русский биографический словарь. «Жабокритский — Зяловский». СПб., 1916. С. 500.

Ярким примером масонской интриги против России стали тайные политические манипуляции английского посла-масона Вильямса, вольным или невольным орудием которого стал руководитель российского внешнеполитического ведомства граф Бестужев-Рюмин. Суть интриги состояла в том, чтобы к моменту смерти Императрицы Елизаветы и восхождения на престол Петра III обеспечить такое правление, которое отвечало бы интересам Англии и ее союзников.

За спиной России тайно был заключен Уайтхоллский договор 1756 года между Англией и Пруссией, подорвавший сложившийся в мире баланс сил и на некоторое время изолировавший Россию, которая должна была выбирать между противостоящими группировками Австрия — Франция и Англия — Пруссия, причем масонские конспираторы пытались привязать Россию к чуждому ей блоку, поссорив с ее прежними союзниками.

«Непостижимая перестановка в системе держав», которая так удивляла современников, являлась в значительной степени результатом развития масонского интернационала, приобретавшего особый вес в союзе прусских и английских масонских владык.

Конечно, национальные интересы России того времени должны были быть связаны с ограничением агрессивной политики Фридриха II. И дочь Петра Великого Елизавета это отчетливо понимала и не давала втянуть себя в борьбу против Франции и Австрии, к чему стремилась английская корона.

Для канцлера Бестужева-Рюмина участие в масонской интриге кончилось арестом, лишением всех чинов и должностей. Вместе с ним в результате этих интриг пострадал будущий глава российского масонства И. П. Елагин, состоявший в масонских ложах с двадцати пяти лет. Он был сослан в Казанскую губернию и вернулся в Петербург только с воцарением Екатерины II.

Кстати говоря, друг этого Елагина, масон Г. Н. Теплов, был, на наш взгляд, типичнейшим выразителем масонства этого времени. Теплов, управляющий Российской Академией наук, оставил после себя самую худую память. Как справедливо отмечалось, не было, кажется, ни одного факта, который свидетельствовал бы о том, что «принадлежавшая ему исключительная власть была направлена им на благо академии или отдельных выдающихся членов ее. Скорее напротив. Индифферентный к судьбам академии как целого, к ее ученым успехам, к ее славе и процветанию, он вмешивался в тогдашнюю борьбу ее членов между собою, вмешивался как начало не примиряющее, а обостряющее разногласия...»¹. Его деспотизм и гнет испытали на себе лучшие люди русской науки и литературы, и прежде всего Ломоносов и Тредиаковский, в травле которых Теплов активно участвовал. Он был типичным масоном — безнравственным и ловким, умевшим хорошо говорить и писать.

¹ Русский биографический словарь. «Суворова — Ткачев». СПб., 1912. С. 471.

Австрийский посол в секретном письме давал исчерпывающую характеристику этому искателю удачи: «Признан всеми за коварнейшего обманщика целого государства, впрочем, очень ловкий, вкрадчивый, корыстолюбивый, гибкий, из-за денег на все дела себя употреблять позволяющий. Когда он находился при гетмане Украины (масоне К. Разумовском. — *О. П.*), то несправедливостями и неотвязчивыми вымогательствами так сильно распустил всю страну, что, конечно, не избежал бы смертной казни, если в предыдущие оба царствования (Елизаветы и Петра III) господствовал хоть малейший порядок»¹. Возвышенный в свое время Разумовскими, он им коварно изменил, когда стало выгодно. После смерти Теплова его бумаги перешли в руки «брата» Елагина.

Страшным преступлением масонов против России были их интриги во время Семилетней войны. Я, конечно, далек от мысли сводить все перипетии этой войны к масонским интригам, но главное налицо — совершенно очевидно имел место факт предательства, а инфраструктурой этого предательства послужило масонство, закулисные махинации которого перечеркнули славные победы русских войск.

Ко времени Семилетней войны германский император, король прусский, герцог Брауншвейгский, Гольштейн-Бекский и некоторые другие владетельные особы были руководителями немецких масонских лож. Соответственно к масонским ложам принадлежали и дворы этих особ, и главные политические и военные деятели. Как свидетельствуют архивы, все эти люди по своим масонским каналам были тесно связаны с молодым русским масонством и всячески опекали его. Сложилась система неформальных связей, которая для многих русских масонов становилась предпочтительнее, чем служение Родине и ее интересам.

Проследившая эти связи, прежде всего следует отметить, что Наследник русского престола, будущий Император Петр III, был членом немецкой масонской ложи и горячим поклонником ее гротсмейстера, прусского короля Фридриха II.

Большое количество масонов подвизалось в штабе и среди ведущих военачальников, направленных в Восточную Пруссию для борьбы с Фридрихом II, и прежде всего в окружении фельдмаршала Апраксина, а позднее и главнокомандующего масона В. В. Фермора: генералы братья Ливены, П. И. Панин, З. Г. Чернышев, волонтеры князь Н. В. Репнин, граф Я. А. Брюс, граф Апраксин и др. Усилилось влияние масонства и в окружении самой императрицы. В частности, с 1758 года великим канцлером России становится масон М. И. Воронцов, родной брат руководителя масонской ложи «Молчаливость».

Достаточно сказать, что в разгар Семилетней войны в Восточной Пруссии в Кенигсберге действовала ложа «Три Короны», возглавляемая прусским чиновником Шредером. В эту ложу входили многие русские офицеры, воевав-

¹ Русский биографический словарь. «Суворова — Ткачев». СПб., 1912. С. 473

шие в Восточной Пруссии¹. Изменническая сущность этой ложи состояла уже хотя бы в том, что она подчинялась Великой Ложе «Трех Глобусов», великим мастером которой был прусский король Фридрих II².

19 августа 1757 года у Гросс-Егерсдорфа произошло первое крупное сражение между русскими войсками, которыми командовал фельдмаршал Апраксин, и прусской армией. В результате упорных боев русские вынудили пруссаков к беспорядочному бегству. Прусская армия была разгромлена, потеряв семь с половиной тысяч убитыми и ранеными. Для русских появилась возможность беспрепятственного продвижения в глубь Пруссии на Кенигсберг. Однако главнокомандующий Апраксин остановил преследование разбитой прусской армии, а затем приказал своим войскам отойти в Литву и Курляндию, безосновательно ссылаясь на недостаток продовольствия и распространение болезней в русских войсках.

Среди русских офицеров все это вызвало волну негодования. Вот что пишет участник этой битвы А. Т. Болотов³: «Молва носилась тогда в армии, что многие будто и представляли, что учинить за неприятелем погоню и стараться его разбить до основания; также будто советовали фельдмаршалу и со всею армиею не медля ничего, следовать за бегущим неприятелем. Но господином Ливеном (масоном. — *О. П.*), от которого советов все наиболее зависело и которому, как мы после уже узнали, весьма неприятно было уже и то, что нам... удалось победить неприятеля, сказано будто при сем случае было, что “на один день два праздника не бывает, но довольно и того, что мы и победили”»⁴.

«Фельдмаршал наш, — писал в другом месте Болотов, — в донесении своем ко Двору о сем происшествии, старался колики можно скрыть и утаить свою непростительную погрешность... Превозносил храбрость и отважность пруссаков до небес и утаивал совершенно то обстоятельство, что из армии нашей и четвертой доли не было в действительном деле, а что все дело кончили не более как полков пятнадцать, прочие же все стояли, поджав руки и без всякого дела за лесом. [...] Старался все заглушить приписыванием непомерных похвал бывшим при сражении волонтерам князю Репнину, графу Брюсу, графу Апраксину, капитану Болтингу (все — масоны. — *О. П.*)...»⁵ За предательское поведение фельдмаршал Апраксин был арестован и предан суду. Новый главнокомандующий немедля двинул войска в Германию. 11 января 1758 года

¹ По не вполне достоверным данным, полученным Т. А. Бакуниной из вторых рук, от лица, якобы имевшего доступ в архив ложи «Трех Глобусов» (из исследователей этих сведений никто лично не видел), непродолжительное время в этой ложе в 1761 году состоял молодой Суворов (см. Бакунина Т. А. Знаменитые русские масоны. М., 1991. С. 14). Однако кроме этих не вызывающих доверия сведений никаких других доказательств принадлежности Суворова к масонству не существует.

² ОА, ф. 730, оп. 1, д. 175, л. 16.

³ Здесь и далее все документы приводятся с сохранением грамматики и орфографии первоисточника.

⁴ Болотов А. Т. Жизнь и приключения Андрея Болотова... М., 1986. С. 170–171.

⁵ Там же. С. 175.

был взят Кенигсберг, его власти и жители присягнули Елизавете. К концу января вся Восточная Пруссия находилась в руках русских войск.

Но и в этой кампании проявлялось вмешательство масонов. При взятии Кенигсберга масонская ложа «Три Короны» обратилась по масонским каналам к русскому командованию с ходатайством пощадить их город и не разрушать его как военную крепость. Ходатайство было удовлетворено¹.

Несмотря на масонские интриги и недоброжелательную политику западноевропейских держав, русские войска наголову разгромили пруссаков и в сентябре 1760 года вошли в столицу Пруссии Берлин. Однако вскоре они были отозваны оттуда, в связи с чем кампания 1760 года оказалась как бы безрезультатной. Отряд войск, занявших Берлин, возглавлял тогда, в частности, старый масон З. Г. Чернышев. Возможно, это также может послужить ответом на вопрос, почему русские покинули Берлин.

Положение спас русский полководец Румянцев. В 1761 году он осуществляет серию активных боевых действий, в результате которых армия Фридриха была окончательно разгромлена, а русской армии снова открыт путь на Берлин. «Следовало ожидать конца прусской монархии», а Восточная Пруссия превращалась в одну из губерний Российской Империи. Русская армия ликовала.

Но и на этот раз Фридриха спас масонский интернационал. 25 декабря 1761 года умерла Императрица Елизавета, а на престол вззошел масон и поклонник Фридриха Петр III. С самого начала он объявил себя покровителем масонства, основав даже особую ложу в Ораниенбауме, «сразу же привлекая все, что было влиятельного в армии и при дворе». И конечно, первое, что сделал этот коронованный масон, — вопреки национальным интересам России одним росчерком пера уничтожил результаты блистательных русских побед в Германии, отозвав оттуда войска и протянув врагу русского народа Фридриху II «руку дружбы».

Своим Указом Петр III сделал главнокомандующим русскими войсками в Пруссии масона З. Г. Чернышева, дав ему одновременно распоряжение присоединиться к немецкой армии и начать военные действия против бывших союзников. Отдавая распоряжения по масонским каналам, Фридрих использовал русские войска в интересах Пруссии. Весьма характерен факт масонской солидарности прусского короля и русского масона. При воцарении Екатерины II Чернышев получил приказ о возвращении русских войск на родину. Однако по просьбе своего масонского начальника он три дня не объявлял о повелении Императрицы, скрыв его и простояв в назначенном ему Фридрихом месте. А это позволило Фридриху успешно воевать против недавних союзников России.

Таким образом, З. Г. Чернышев «оказал Фридриху великую услугу, за что был щедро одарен им»².

¹ ОА, ф. 730, оп. 1, д. 172, л. 3.

² Русский биографический словарь. «Чаадаев — Швитов». С. 314.

Глава 2

Расцвет преступного сообщества. — «Строгий чин». — Елагинские и Рейхелевские ложы. — Объединение. — Интриги шведского и прусского королей-масонов. — В руках иноземной власти. — Княжеская ложа на службе Фридриха II. — Заговоры против Екатерины. — Запрещение лож. — Жестокость масонов к русским людям. — Народное презрение к фармазонам

Российское масонство времен Екатерины II — законченное преступное сообщество, ставившее перед собой антирусские цели подрыва российской государственности и Русской Церкви и подчинение русского народа власти иноземных владык. За внешней обрядовой мишурой чувствовалась твердая политическая воля мировой масонской закулисы, шаг за шагом превращавшей правящий класс России в космополитических марионеток, живущих по шкале координат Западной Европы.

Основные преступления масонов против России сформулированы в Указе Екатерины II по делу московских масонских организаций¹.

«...Следующие обстоятельства обнаруживают их явными и вредными государственными преступниками.

Первое. Они делали тайные сборища, имели в оных храмы, престолы, кресты, евангелия, которыми обязывались и обманщики и обманутые вечною верностью и повиновением ордену золоторозового креста, с тем чтобы никому не открывать тайны ордена, и если бы правительство стало сего требовать, то, храня оную, претерпевать мучения и казни...

Второе. Мимо законной, Богом учрежденной власти дерзнули они подчинить себя герцогу Брауншвейгскому (руководителю мирового масонства того времени. — *О. П.*), отдав себя в его покровительство и зависимость, потом к нему же относились с жалобами в принятом от правительства подозрении на сборища их и чинимых будто притеснениях.

Третье. Имели они тайную переписку с принцем Гессен-Кассельским и с прусским министром Вельнером изобретенными ими шифрами и в такое еще время, когда берлинский Двор оказывал нам в полной мере свое недобротство (находился в состоянии войны с Россией. — *О. П.*). Из посланных от них туда трех членов двое и поныне там пребывают, подвергая общество свое заграничному управлению и нарушая через то долг законной присяги и верность подданства.

Четвертое. Они употребляли разные способы, хотя вообще к уловлению в свою секту известной по их бумагам особы (Наследника русского престола Павла I. — *О. П.*)...

¹ Об участии и роли в этом деле русского просветителя Н. И. Новикова мы расскажем далее.

Пятое. Издавали печатные у себя непопозволенные, развращенные и противные закону православные книги и после двух сделанных запрещений осмелились еще продавать новые, для чего и завели тайную типографию...

Шестое. В уставе соборщ их... значатся у них храмы, епархии, епископы, миропомазание и прочие установления и обряды, вне Святой Церкви непопозволенные...»

После свержения с престола своего супруга-масона Екатерина II испытывала к масонству глубочайшую неприязнь и недоверие, хотя открыто этого и не проявляла. Как реальный политик она понимала истинное значение масонства во внутренних и внешних делах западноевропейских государств и трезво считалась с этим фактом, иногда, по-видимому, сама пыталась использовать его в своих интересах.

Однако каждое новое соприкосновение с масонством вызывало у нее все большее и большее от него отторжение.

С масонскими заговорщиками Екатерина II сталкивается в первый же год своего царствования. Представители древнего дворянского рода братья Гурьевы Семен, Иван и Петр уличаются в заговоре в пользу Иоанна Антоновича, содержащегося в Шлиссельбургской крепости. На следствии выяснились определенная их связь с масонами Н. И. Паниным и И. И. Шуваловым, а также непонятная осведомленность об Иоанне Антоновиче и месте его пребывания (что сохранялось в строжайшей тайне). Заговорщики признавались: «Мы стоим за то, для чего царевич не коронован, а теперь сомнения у Панина с Шуваловым, кому правителем быть»¹. Преступники были сосланы на Камчатку и в Якутск.

Масонские корни, по-видимому, имел и заговор В. Я. Мировича, служившего в Шлиссельбургской крепости, где в заточении находился Иоанн Антонович. В 1764 году Мирович склонил на свою сторону часть охраны, чтобы освободить «царя Ивана». Однако при узнике постоянно находились два стража, имевшие инструкцию убить его при попытке освобождения. Они точно выполнили приказ, и Мировичу достался только труп свергнутого «царя». При расследовании, проведенном по этому делу, был обнаружен у сообщника Мировича, поручика Великолуцкого полка, отрывок масонского катехизиса².

Мирович был «сыном и внуком бунтовщиков» против Русского государства, крепко, судя по всему, связанных с зарубежными конспираторами. Его дед, переяславский полковник Федор Мирович, изменил Петру I и после поражения Карла XII бежал в Польшу, за что и был сослан в Сибирь, где в 1740 году и родился будущий «освободитель царя Иоанна».

Во второй половине XVIII века сознание русского правящего класса подвергается серьезному испытанию — испытанию масонской идеологией, глав-

¹ Русский биографический словарь. «Павел — Петр». С. 194.

² Брокгауз и Ефрон. Т. 72. С. 509.

ной задачей которой было разрушение ценностей русской цивилизации. Общечеловеческие ценности в понимании масонов на самом деле являлись ценностями западной цивилизации. Масонство проникает в высшие слои русского общества, а конкретнее, в ту его часть, которая была лишена национального сознания и уверена в превосходстве западной культуры. Масонство внедряется в души русских вельмож через мистицизм, пропаганду абстрактных ценностей, сентиментальные мечтания, к которым всегда были склонны люди, лишенные национального сознания и почвы.

Отмечая привнесенный, чуждый русской культуре характер масонства, один из членов масонских лож времен Екатерины II признавался, что «у нас не было ничего собственного, что чужое пришло к нам случайно и через влиятельных людей, которые умели окружить себя нимбом, но что оно было здесь приведено в действие с блеском и великолепием и с редкими самопожертвованиями»¹.

Что приводило в масонские ложи русских дворян? Любопытство, тайна, желание быть причастным к великим секретам, простое человеческое тщеславие, стремление как бы возвыситься над другими.

«Я с самых юных лет моих, — писал известный масон И. П. Елагин, — вступил в так называемое масонство, или свободных каменщиков общество, — любопытство и тщеславие, да узнаю таинство, как сказывали между ими, тщеславие, да буду хотя на минуту в равенстве с такими людьми, кои в общежитии знамениты и чинами и достоинствами и знаками от меня удалены суть, ибо нескромность братьев предварительно все сие мне благовестила. Вошед таким образом в братство, посещал я с удовольствием Ложи: понеже работы в них почитал совершенною игрушкою, для препровождения праздного времени вымышленные... препроводил я многие годы в искании в Ложах и света обетованного, и равенства мнимого: но ни того, ни другого ниже какие пользы не нашел, колико не старался...»²

Елагин приобщился к масонству, по-видимому, еще в кадетском сухопутном корпусе. В двадцать пять лет он принят в ложу английской системы и служит адъютантом при фаворите Императрицы Елизаветы А. Г. Разумовском. С воцарением Екатерины II Елагин определен в кабинет «при собственных ее величества делах, у принятия челобитен», а также членом дворцовой канцелярии. Это сделало его одним из влиятельнейших людей государства. Еще более успешно проходила его масонская карьера³.

В конце шестидесятых годов он основывает в Петербурге ложу Св. Екатерины, а в 1770 году — Великую русскую Провинциальную Ложу. В 1772 году эта ложа подпала под контроль Великой Ложи Англии, а Елагин, высокопоставленный екатерининский вельможа, стал провинциальным гроттмейстером

¹ ОА, ф. 730, оп. 1, д. 200, л. 8 — 9.

² Там же. Л. 57.

³ ОА, ф. 730, оп. 1, д. 226, л. 43 — 44.

под юрисдикцией английского масонства с титулом «Провинциальный Великий мастер всех и для всех русских»¹.

Под контролем Елагина (а точнее, английского трехстепенного масонства) действуют не менее пяти лож: «Девяти Муз» в Петербурге (основана в 1774 году), руководитель сам Елагин; «Совершенного согласия» в Петербурге (1771 год), мастер стула Д. Кели; «Уrania» в Петербурге (1772 год); «Беллоны» в Петербурге (1774 год); «Клио» в Москве (1774 год).

Передаточными звеньями между заграничными масонскими центрами и русскими масонскими ложами служат так называемые Капитулы, наделяемые особыми правами. Например, в 1765 году в Петербурге действует директивная масонская организация Капитул «Строгого чина» тамплиерской системы.

Работа Капитулов велась в строжайшем секрете. Состав их не был известен даже большей части «братьев». Только сейчас мы имеем возможность познакомиться с персональным составом этих своего рода масонских правительств, обладавших огромным влиянием и включавших в себя видных государственных деятелей.

Перед нами список членов Капитула Восток Санкт-Петербурга² (к сожалению, не все имена написаны разборчиво, поэтому приводим только те, которые удалось разобрать).

Члены Капитула Восток Санкт-Петербурга [1777]:

князь [А. Б.]³ Куракин — Приор
князь [Г. П.] Гагарин — Великий Префект
граф [А. С.] Строганов
граф [Я. А.] Брюс
граф Петр Разумовский
князь Несвицкий
князь Георгий Долгорукий
барон Строганов
президент⁴ [А. А.] Ржевский
Смирнов
Сабуров
Розенберг 1
Розенберг 2
Загряжский
Бороздин
[П. А.] Бибииков

¹ ОА, ф. 730, оп. 1, д. 172, л. 2.

² ОА, ф. 1412, оп. 1, д. 5297, л. 34.

³ Инициалы в скобках поставлены мною. — *О. П.*

⁴ Президент Медицинской коллегии.

Риббас
Балтинг
[И. П.] Елагин
[И. В.] Бебер

Одновременно с развитием масонских лож, контролируемых Елагиным, широкое распространение получает семистепенное масонство так называемой Циннендорфской системы, учрежденной агентом прусского короля, известным масоном, бывшим гофмейстером при дворе герцога Брауншвейгского бароном Рейхелем. Он был направлен в Петербург Фридрихом Великим, сделавшим из масонства инструмент внешней политики и достижения германских национальных целей. Как отмечается во внутренних масонских источниках, «правительство Фридриха Великого не было чуждо инициативе Рейхеля; действительно, никто лучше этого монарха не мог понимать важности для Германии распространения в России немецкого влияния и тех результатов, каких в этом направлении можно было надеяться достичь при помощи масонства...»¹

Барон Рейхель поселяется в Петербурге в 1771 году и делает быструю карьеру, став вскоре начальником Шляхетского кадетского корпуса, превратив его в центр масонской пропаганды и воспитания молодежи в космополитическом духе.

Под эгидой Рейхеля уже в 1771 году в Петербурге учреждается первая ложа Циннендорфской системы «Аполлон» (просуществовавшая до 1772 года), а затем еще несколько лож: «Гарпократа» в Петербурге (основана в 1773 году), первый руководитель князь Н. Трубецкой; «Изиды» в Ревеле (1773); «Горуса» в Петербурге (1774–1775); «Латоны» в Петербурге (1775); «Немезиды» в Петербурге (1775–1776).

Но главной своей задачей масонский барон считает установление всеобъемлющего политического контроля над русскими ложами. Шаг за шагом Рейхель заручается поддержкой целого ряда влиятельных лиц, терпеливо и умело ведя интригу. В масонских архивах сохранились документы, свидетельствующие о методах, какими проводилась эта работа.

Так, в 1771 году от имени Петербургской ложи «Аполлон» герцогу Брауншвейгскому, гроссмейстеру масонского ордена, направляется письмо, подписанное мастером ложи бароном Рейхелем, заместителем мастером М. Херасковым, князем А. Трубецким. В послании выражалась благодарность за руководство ложей со стороны немецкого масонства и за получение восьми грамот на возведение в высокие масонские степени.

Рейхель и его соратники просили помощи гроссмейстера для дискредитации прав шведского и английского масонства на конституирование других лож во всем мире. Нисколько не сомневаясь в наличии такого права у германского

¹ ОА, ф. 730, оп. 1, д. 172, л. 3.

масонства, Рейхель просит подсказать, что ему делать, чтобы дезавуировать влияние других масонских систем. Кроме того он извиняется перед гроссмейстером за то, что не может пока переслать в Германию третью часть взносов русских масонов, которые по уставу должно выплачивать Великой Немецкой Ложе.

Рейхелевцы жалуются на поведение их соперников — Елагина и его сторонников. В письме также сообщается о методах борьбы с инакомыслящими в масонских рядах, которые, в частности, осмеливаются сотрудничать с Елагиным.

«Мы, — пишет барон Рейхель, — отмечаем каждый такой случай в актах ложи и заносим в особый список. Мы удаляем провинившихся из наших рядов. Мы надеемся, что Высший Архитектор Вселенной избавит нас от подобных печальных происшествий в будущем и охранит нас от людей, кто неспособен научиться ценить чистоту... наших алтарей»¹.

По-видимому, именно в результате борьбы за чистоту алтарей ложа «Аполлон» просуществовала около года и была закрыта. Верные рейхелевцы перешли в ложу «Гарпократа», а остальные отсеялись.

Старания и интриги барона Рейхеля увенчались успехом. 3 сентября 1776 года произошло объединение лож елагинских и рейхелевских. Барон объяснял необходимость объединения лож требованиями установления порядка в масонской работе. Англия не имела писаных ритуалов и запрещала их иметь. По мнению Рейхеля, необходимость перевода ритуалов на русский язык вызывала много недоразумений и ошибок. Рейхель предлагал печатные ритуалы всех трех градусов². Конечно, это был только повод. На самом деле решающую роль сыграло усиление немецкого влияния в русском обществе. В результате соединенные ложи подпали под юрисдикцию и контроль берлинской ложи «Минерва», первоначальное английское господство в масонстве заменилось прусским, то есть новой закулисной победой прусского короля. В письме от 2 октября 1776 года Елагин сообщает Великой Национальной Германской Ложе, что он очень счастлив, видя «во всей России одного Пастыря и одно стадо»³. В общем под юрисдикцию немецкого масонства подпадает вся елагинско-рейхелевская Великая Провинциальная Ложа, объединившая под свое управление 18 лож, членами которых являлись многие высшие представители политического руководства России или люди, близкие к нему.

Так в ложе «Гарпократа» в 1777 году руководителем был обер-секретарь Артемьев, в ложе «Немезиды» — статс-секретарь А. В. Храповицкий.

Через рейхелевско-елагинский альянс герцог Брауншвейгский твердо контролирует деятельность русского масонства и связанных с ним политических деятелей. Право на создание новых масонских лож русские получают из Германии, туда же идут отчеты о проделанной работе. Вот, например, пере-

¹ ОА, ф. 1412, оп. 1, д. 4754, л. 7–10 (подлинник на немецком языке).

² ОА, ф. 730, оп. 1, д. 172, л. 3.

³ Масонство... Т. 1. С. 145.

до мной лежит патент немецкого гроссмейстера герцога Брауншвейгского на право создания ложи в Москве от 15 октября 1781 года¹. В Особом архиве хранится немало подобных документов.

Однако елагинско-рейхелевский альянс оказался непрочным и недолговечным. Причина тому была чисто политическая — борьба за влияние на Наследника русского престола, в которую включился шведский король, возглавлявший масонство своей страны.

Эта шведская политическая интрига реализовалась через князя А. Б. Куракина. Князь Куракин с детства оказался на попечении своего дяди Н. И. Панина, высокопоставленного масона, руководителя внешнеполитического ведомства, воспитателя Великого Князя Павла Петровича. В качестве племянника Панина Куракин стал товарищем в играх и занятиях будущего Императора Павла I, и между ними завязались еще с этого времени дружеские отношения, которые постоянно крепили.

В 1773 году по рекомендации дяди Куракин вступает в масонскую ложу и в тот же год получает назначение состоять при Наследнике престола.

Уже в 1775 году Куракин получает третью степень в ложе “Равенство”, а в 1776 году выполняет поручения Великой Ложи в Санкт-Петербурге по организации лож шведской системы. В Швеции Куракин наделяется специальными полномочиями. Он привозит с собой конституции для введения степеней шведской системы. Самому Куракину дается звание великого мастера шведской системы, которое по возвращению в Петербург он передает князю Г. П. Гагарину². Однако игра в степени была только ширмой, за которой скрывались политические интриги с целью приобрести влияние на Великого Князя Павла Петровича.

В 1777 году в дело вступает сам шведский король Густав III, стоявший во главе шведского масонства. Он приезжает в Петербург и лично основывает там ложу под юрисдикцией Великой Ложи Швеции, но самое главное — через посредство Панина и Куракина добивается посвящения в нее Наследника русского престола Великого Князя Павла Петровича³. Конечно, происходит это в глубокой тайне.

Шведская Провинциальная Ложа выделялась порядком своей внешней организации. Кроме трех символических степеней, имелись еще четыре высших градуса, по которым работал Капитул Феникса в Петербурге. В этом городе имелось девять лож, три в Москве, по одной в Ревеле, Кронштадте и Саратове. Имелась также военная ложа при южной армии.

¹ ОА, ф. 1412, оп. 1, д. 2098.

² ОА, ф. 730, оп. 1, д. 282, л. 112–113.

³ ОА, ф. 730, оп. 1, д. 172, л. 4. Есть также версия, что Великий Князь Павел Петрович был принят в ложу годом раньше, во время заграничной поездки (во Фридрихсвилде) или другой заграничной поездки в 1782 году (Бакунина Т. А. Указ. соч. С. 49 — 50). Во всех случаях прием связан с участием князя Куракина.

Под контроль шведского масонства попадает большая часть русских лож, ранее контролируемых Германией. Видные государственные деятели, состоявшие в русских ложах, подчиняются шведскому королю.

Об этом, в частности, свидетельствует переписка 1777—1779 годов между масоном князем Куракиным и шведским принцем Карлом Зюдерманландским, сохранившаяся в Особом Архиве¹. Из нее явствует, что князь Куракин получал и выполнял инструкции руководителя страны, настроенной тогда отнюдь не дружественно к России. Правда, намерения масонской закулисы разоблачаются русскими спецслужбами, перехватывается компрометирующая Куракина переписка, а сам он ссылается в свою саратовскую вотчину.

Рейхелевско-елагинский альянс, несмотря на раскол в нем, продолжает бороться за подчинение себе, а точнее немецкому масонству, русских лож шведской системы. И снова подпольные интриги и стремление всячески дискредитировать своих противников, которыми в этом случае выступают сторонники шведской системы братья Розенберги (один из которых занимал руководящую роль в шведском масонстве).

В масонском архиве сохранился документ 1777 года, отражающий атмосферу этой борьбы².

«Известно, что с начала порядочного учреждения масонства в России и постановления Провинциальной Всероссийской Ложи отправляемы были работы по обрядам Великой Английской Ложи... А как со временем от части разнообразной работ поелику не преподаны были порядочные к этому наставления, а отчасти недостаточное содержание того, что прислано было из великой английской ложи, подало некоторым братьям причин к неудовольствиям, то сие было побуждением основать сперва незаконную и непозволенную ложу, а потом иметь покровительство у состоявшейся... [неудовольствие в масонской среде] возрастало день ото дня таким образом, что наконец раздоры и несогласие имели уже вид расколов и угрожали всему братству неминуемым бедственным падением. Тогда все истинные и усердные Ордена нашего члены, соболезнуя о сем бедственном состоянии древнего и почтенного нашего сообщества, начали помышлять о поправлении таковых не порядков, коих бы следствия могли быть для всего масонства пагубны.

По сим причинам в начале прошедшего июля месяца в состоявшем провинциальном комитете между прочим предложено было Великим Мастером братом князем Гагариным от лица всей его ложи, что братское и дружеское соединение наших лож с ложами системы шведской возобновит несомненно

¹ ОА, ф. 1412, оп. 1, д. 5300.

² Там же. Л. 3 — 4.

доброе согласие и прекратит все до того бывшие раздоры. Сие предложение не могло быть решено в тогдашнем комитете по причине отсутствия брата Елагина, но по его возвращении тотчас согласен он был на оное... которое уже издавна его мыслям было согласно. Вследствие чего приступил он немедленно к исполнению приговора сначала с известным ему почтенным братом Рейхелем, послал он наконец обыкновенным порядком письмо, подписанное девятью братьями об испробовании их системы.

Но... сие письмо подано не было и в самое то время, когда уже намерение сего соединения стало всем известно, предложено было братом Розенбергом установление здесь Государственной ложи. Таковое предложение было совершенно предосудительно нашим намерениям, ибо исполнение оно могло быть наибольшим еще раздора побуждением; потому что провинциальная ложа существует уже за несколько лет начальной ложи... прискорбно было повиноваться другой. В таких обстоятельствах братья полагали в Розенберге больше желания начальствовать, нежели возвышенный порядок, не согласившись на оное; а брат Рейхель, приняв письмо от провинциального великого мастера, с согласия всех братьев вручил ему требуемые обряды, а остальных советовал просить от Великой Шведской Ложи.

В два собрания, в которых о сей Шведской системе братья рассуждали, Розенберг, хотя приглашенный, однако, не был, токмо заочно негодовал на соединение: почему и поныне между ним и братом Рейхелем продолжается несогласие, в коем, однако, брат Рейхель невинен»¹.

Из документа явствует, что елагинско-рейхелевский альянс желал управлять всеми российскими ложами, а представители шведской системы предлагали протекторат шведского короля.

В 1779 году герцог Зюдерманландский издает декларацию, в которой объявляет для всего мира Швецию девятой провинцией масонского ордена «Строгого чина», приписав к ней в числе других местностей и всю Россию². Екатерина, узнав об этом, в справедливом возмущении приказывает ложи шведской системы закрыть. Поклонники шведского короля покидают Петербург и объявляются в Москве, где учреждают ложи, которые продолжают тайно работать по шведской системе³. К масонскому подполью этой системы присоединяются ложи «Трех Мечей», «Аписа», «Трех Христианских Добродетелей» и, что самое характерное, на некоторое время даже ложа «Озирис».

О последней ложе следует рассказать особо. Она называлась княжеской, т.к. все ее основатели имели княжеский титул и принадлежали к древнейшим дворянским родам, а свои протоколы вели по-латыни.

¹ ОА, ф. 1412, оп. 1, д. 5300, л. 3–4.

² Масонство... Т. 1, С. 152.

³ Там же.

Однако и ложа «Озирис», куда входили члены правящих родов России, управлялась из Берлина.

Сохранилось подлинное обращение членов княжеской ложи к своим иноземным начальникам, в котором они просят их покровительства (долгое время оно сохранялось в тайных масонских архивах).

«Досточтимый мастер и досточтимые братья Великой национальной ложи Германии!

...Благодаря милости Великого Архитектора Вселенной мы познали счастье открыться в Москве 2 марта 1776 ложу справедливую и совершенную под названием Озирис.

Мы получили акты о трех первых градусах снабженных печатью ложи Аполлона для нашего досточтимого мастера князя Трубецкого, который уже получил их от досточтимого брата барона Рейхеля.

Мы надеемся, что вы не откажете нам в вашей братской дружбе. Направляем вам имена членов, которые составляют ложу Озирис, и наш адрес. Просим Вас прислать нам список лож, которые работают под вашим руководством... и **не отказать нам быть ведомыми светом вашей высшей науки Королевского Ордена Германии.**

Подписано: князь Николай Трубецкой (мастер); Харитон Чеботарев (секретарь); Сергей Салтыков (первый надзиратель); князь Алексей Черкасский (казначей); Михаил Пушкин (мастер церемоний); Михаил Рахманов (второй надзиратель)».

К обращению приложен список членов ложи, который сам по себе о многом говорит.

Список членов ложи «Озирис» в Москве [1776]

1. Князь Николай Трубецкой	мастер ложи
2. Князь Григорий Долгоруков	заместитель мастера
3. Князь Григорий Щербатов	заместитель мастера
4. Князь Василий Долгоруков	первый надзиратель
5. Сергей Салтыков	первый надзиратель
6. Михаил Рахманов	второй надзиратель
7. Михаил Херасков	оратор
8. Василий Майков	оратор
9. Семен Десницкий	оратор
10. Алексей Шепелев	секретарь
11. Харитон Чеботарев	секретарь
12. Князь Алексей Черкасский	казначей
13. Князь Александр Трубецкой	мастер церемоний
14. Михаил Пушкин	мастер церемоний
15. Василий Аргамаков	первый привратник
16. Князь Федор Гагарин	второй привратник

17. Александр Гурьев
18. Князь Василий Сибирский
19. Сергей Плещеев
20. Князь Владимир Щербатов
21. Князь Николай Козловский
22. Степан Колычев
23. Князь Сергей Голицын
24. Петр Салтыков
25. Николай Колычев
26. Князь Николай Трубецкой
27. Матвей Афонин
28. Князь Александр Засекин
29. Георгий Оболдуев
30. Богдан Ройенберг
31. Князь Сергей Волконский
32. Князь Сергей Голицын
33. Петр Жеребцов
34. Николай Евреинов
35. Иван Ступишин
36. Сергей Полтев
37. Сергей Бредихин
38. Князь Александр Волконский¹

Княжеская ложа «Озирис», как и другие российские ложи, колебалась от одного иноземного влияния к другому. Подпадая то под одно, то под другое, ложа эта представляла собой идеальное космополитическое образование, враждебное национальным интересам России.

Княжеская ложа «Озирис» становится ядром так называемой Великой Национальной Ложи, в которую кроме нее вошли ложа «Аполлон» и несколько других больших лож. Гроссмейстером Великой Национальной Ложи стал руководитель «Озириса» князь Трубецкой. Национальной эта Великая Ложа была только по названию, на самом деле она находилась под юрисдикцией немецкого масонства и контролировалась из Берлина, а следовательно, королем Пруссии.

Правда, некоторое время на руководство этой ложей претендовало шведское масонство, используя в качестве козыря участие в ней Наследника русского престола. Как мы уже говорили, в завязавшейся борьбе все же победила Германия, а шведская система ушла в глубокое подполье, чтобы возродиться как господствующая уже в царствование Павла I и Александра I (начальный период).

¹ ОА, ф. 1412, оп. 1, д. 4754, л. 18–19 (подлинник на французском языке).

В 1782 году Великая Национальная Ложа получила приглашение пригласить своих делегатов на конвент лож системы «Строгого чина», состоявшийся в Вильгельмсбаде. Посланы были И. Г. Шварц и П. А. Татишев. Руководил конвентом гроссмейстер всего ордена герцог Фердинанд Брауншвейгский.

На конвенте Великая Национальная Ложа России была признана независимой от Швеции и вошла в систему «Строгого чина». Здесь ей было уготовано место восьмой провинции, разделенной на четыре области: 1 — Север (Санкт-Петербург); 2 — Центр (Москва); 3 — Юг (Киев); 4 — Сибирь (Иркутск). Король Прусский и герцог Брауншвейгский получали мощный инструмент политического влияния на Россию, а русские «братья» стали их вассалами.

От герцога Брауншвейгского российские масоны получили себе в кураторы прусского чиновника, директора камеры принца Прусского Вельнера.

Руководить Великой Национальной Ложей был утвержден немец И. Г. Шварц.

Вся система ставила русских братьев в зависимое, подчиненное положение от иностранцев. Организация была установлена следующая: учрежден Капитул, целью которого было высшее руководство и обсуждение догматических вопросов. В Капитул могли входить лишь «братья» обоих теоретических градусов (их полагалось два). В принятой системе имелись и другие, более высокие масонские градусы, но никто из русских их не удостоился. Должность председателя Капитула не была замещена, так как предполагалось, что ее займет Наследник русского престола. Фактически первым лицом Капитула был гроссмейстер Шварц (Канцлер).

Определенные роли, хотя далеко не первые, играли Татишев (приор), князь Трубецкой, князь Черкасский.

Для текущей работы и переписки с зарубежными «братьями» была создана Директория.

Имелись высшие Ложы Матери, председателями которых должны были быть самые высокопоставленные масоны — «Коронованное Знамя» (Татишев), «Латона» (Трубецкой), «Озирис», «Сфинкс».

Подчинение русского масонства германскому влиянию и превращение его в орудие немецкой внешней политики активизировали проникновение в Россию одного из самых тайных представителей мировой закулисы — ордена розенкрейцеров. Центр этого ордена сначала находился в Германии, а затем в Австрии (Вена). Активное участие в нем принимал небезызвестный авантюрист Месмер. Покровительствовал ордену австрийский император Леопольд II. Как отмечают внутренние масонские источники, «розенкрейцеры писали о себе очень мало, старались пользоваться для лучшего сокрытия другими организациями...»¹. Розенкрейцеры были организованы в десятистепен-

¹ ОА, ф. 730, оп. 1, д. 172, л. 9.

ное масонство, причем градусы, следовавшие за тремя символическими, в России практически никому не давались.

Таким образом, все руководство русскими розенкрейцерами было иностранным. Первая розенкрейцерская организация появилась в Москве в конце семидесятых годов и получила развитие с помощью Шварца. Сам он вошел в нее во время путешествия в Вильгельмсбад на масонский конвент. Шварц «развил имевшиеся в Москве их ложи, которые хотя и не слились с ложами Великой Национальной Ложи, но стали работать параллельно, что облегчалось тем, что масоны теоретического градуса были все одновременно и розенкрейцерами. Всех объединенных лож в Москве было около двадцати и около того же количества в провинции исключительно Центральной России»¹.

Как и в других масонских орденах, розенкрейцеры низших градусов посвящения ничего не знали о намерениях и планах вышестоящих. На низших градусах масонство было особым видом развлечения — «собирались, принимали, ужинали и веселились; принимали всякого без разбору, говорили много, а знали мало». «Я, — признается Новиков, — по сему масонству знал только четыре градуса; так я и говорю по своему знанию, а вышних по тому масонству 5, 6 и 7 или еще какие были я не знал, так я и ведаю, что они знали». Конечно, вся реальная работа против России и за ее спиной велась в высших градусах посвящения и были неизвестна многим рядовым масонам, которые использовались как прикрытия для преступной антирусской деятельности.

С 1787 года связным российских розенкрейцеров с их германскими начальниками стал А. М. Кутузов, который в это время уехал за границу для «изучения алхимии», жил там почти безвыездно и умер в Берлине.

В 1775 году Кутузов — один из основателей ложи «Астрея», а в 1780 — член ложи «Гармония». Достиг он высших градусов, состоял членом Директории теоретической степени, находился в постоянной связи с одним из главных мировых масонов того времени Дю-Боском².

Именно среди розенкрейцеров можно увидеть самое большое количество шарлатанов и обманщиков, предлагавших в качестве платы за реальные политические услуги, измену и предательство некие высшие знания, якобы позволявшие управлять людьми и получать золото в неограниченных количествах. И среди русских вельмож и дворян находилось немало жаждущих заключить такую сделку. В Особом архиве хранятся чертеж и описание некоего аппарата по производству магических материалов³, предлагаемого розенкрейцерами простакам из числа русских вельмож:

¹ ОА, ф. 730, оп. 1, д. 172, л. 9.

² Там же.

³ ОА, ф. 1412, оп. 1, д. 5297, л. 24 — 33.

«Сие точное и справедливое Изображение
УРИМА ТУМИМА

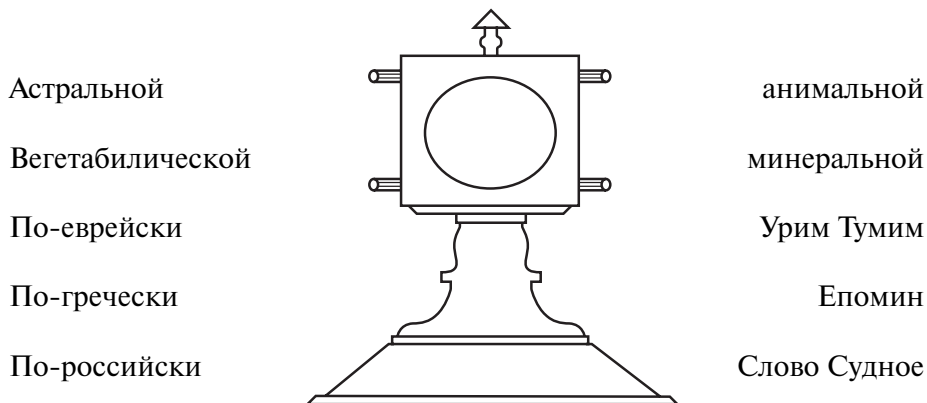

Из нижеследующего увидеть можно, каким образом оной приготавлиется и Самопотаенном Обществе так называемого Братства Розового Креста хранится. Подножие делается из Магического Елеитра или Состава и Слов Божие Елохим в округе оногo выливается, на оноe подножие поставляет Большой Хрусталь сделанный из двух Хрустальных Камней, которые в середине выгачиваются Овалом и вместе составляют, тогда в помянутую овальную хрустальную пустоту влагается четвертной камень мудрых; сверх сего еще четыре малых хрусталя кристаллизуются, кои должны быть чисто обточены; в середине также такую Пустоту, имеющую Раздвоенство на две части, дабы можно было их складывать.

Внутри же при великих двух сложенных хрусталях вырезается Слово Тетраграматон; когда же сии Хрустали готовы будут, то тогда обложить их из золота сделанными частицами, таким образом дабы можно было Разбирать Как Большие, Средние, так и Малые; у сих же малых должны крючки сделаны Быть, чтобы их в большом овале привесить можно было; а у большого также внизу два крючка приделати, которыми бы на подножие крепче поставить было можно; в Середине же Большого Хрусталя Как уже упомянуто, четвертной филозовский камень кладется, то к концам четырех сторон большого Хрусталя Реченые малые четыре Хрусталя приставляются; в каждый из оных кладется по одному филозовскому камню; а именно в первой зделанной из царства Животных, во второй из царства Растений, а в третьей из царства ископаемых то есть минеральной и в четвертой Астральной; а сверху же в пятом находится Огнь Господен; Коим Израильски дете приносимые жертвы зажигали; напоследок делается чистой футРаль (?—О. П.), дабы все оноe от пыли сохранить...»

Далее описывается процесс создания магического Елеитра и других магических материалов.

«...А Каим Урим не у каждого находится, но единственно только в доме Времянного Главного Мастера собратей...»

Далее подробно описывается процесс работы магического аппарата.

«...Кольца на руках у сих Братей сделаны и вылиты также из магического Елеитра или состава, и на оных внутри вырезывается слово Тетраграммон.

Сии Кольца имеют следующие Качества; первое кто оное на руке своей имеет, то никакой яд им вредить не может, а узнает потому, что Кольцо все по-чернеет, второе, оное Кольцо показывает злодеев и Недругов, когда с ними в Беседе находишь, то на Кольце появляются пятна кровавого цвету, третье когда оное кольцо наденешь на большой Палец левой Руки, и по оной ударишь, то сделается, что тебя никто не сможет увидеть, через то можно будет от всех своих злодеев и недругов избавляться; четвертое, отражает всех от нечистот баляющих людей и прелюбодеев; ежели из них паче чаяния кто сие кольцо оденет, то оное на малые кусочки рассыпется, и напоследок, пятое, самое главное и нужное для человека, ибо тот, кто его за всегда носит, во всех своих богоугодных намерениях предупреждает и потому за всегда здрав бывает».

Кроме ордена розенкрейцеров следует отметить и еще одну организацию мировой закулисы — орден мартинистов. Он появился в России в середине шестидесятых годов XVIII века. Первым российским мартинистом считался князь А. Б. Голицын. Проводниками мартинизма в России были граф Т. Грабьянка и адмирал Плещеев. Центром мартинизма стала Москва. Здесь в работе масонов принимали участие многие видные масонские конспираторы, и в частности А. Н. Радищев¹.

Мартинисты всегда имели высокопоставленных покровителей. В 1780-е годы открыто поддерживал мартинистов главнокомандующий Москвы старый масон З. Чернышев².

Елагинско-рейхелевские ложи в конце семидесятых годов приобрели вульгарно-авантюрный характер, «братья» собирались по вечерам, чтобы развлечься, посплетничать и обсудить текущие политические дела. Аферы обсуждались чуть ли не в открытую, все исконно русское презиралось и осмеивалось. Окончательная дискредитация елагинско-рейхелевского масонства произошла в связи со скандальными похождениями небезызвестного графа Калиостро, ставшего членом нескольких русских масонских лож и облапошившего множество «братьев» проектами получения философского камня и изготовления волшебного аппарата, вроде описанного нами выше.

Характерным эпизодом этой аферы стало дело о золоте, которое Калиостро обещал производить при помощи своего волшебства пудами. «Братья», охваченные страстью к наживе, затрачивали огромные средства на создание волшебного аппарата по «производству золота» и разных магических материалов и аппаратов.

¹ ОА, ф. 730, оп. 1, д. 172, л. 17.

² ОА, ф. 730, оп. 1, д. 226, л. 15.

Самой пикантной страницей походов Калиостро была организация им в Петербурге ложи египетского масонства. В эту ложу допускались женщины и собрания ее при участии самого Калиостро приобретали характер оргии. Как признают внутренние масонские источники, собрания этой ложи «имели иногда сходство с радениями некоторых сект»¹. Эту сторону деятельности масонских лож высмеяла сама Екатерина II в своих комедиях «Обманщик» и «Шаман Сибирский».

Все злоупотребления, случившиеся в масонских ложах, всячески скрывались, чему способствовала секретность этих организаций. По архивным источникам известны случаи похищения и утайки денег, непристойного поведения, пьянства и т.п.²

Человеческий облик большинства масонов не вызывал симпатий. Во всех их поступках проявлялось противоречие между словом и делом. Декларируя разные возвышенные чувства и деяния, масоны на практике являли собой самый отрицательный пример.

Масон граф Ф. Дмитриев-Мамонов, упоминаемый в масонских списках еще в 1756 году, отличался неслыханной жестокостью по отношению к своим крепостным, которых он мучил и пытал так, что они постоянно бежали от него. Дело дошло до Императрицы, и над ним была учреждена опека.

Выдающийся «масонский человеколюбец» князь Н. В. Репнин в царствование Павла I прославился неслыханной жестокостью при подавлении волнения безоружных крестьян в селе Брасове Орловской губернии. По приказу Репнина, лично руководившего расправой, село обстреливалось из пушек в течение двух часов, было выпущено 33 артиллерийских снаряда, а затем открыт плотный оружейный огонь. В результате село было сожжено, убито 20, а ранено 70 крестьян, в том числе женщин и детей³. Так масоны проявляли свое настоящее отношение к русскому народу.

Мучителем своих крестьян был и знаменитый масон Куракин, не считавший их за людей и называвший их подлым сословием. Как свидетельствуют даже масонские источники, для Куракина карьера и внешний блеск составляли основу жизни. В отношениях с людьми, по общему отзыву, «он был холоден, проявление дружеских чувств было для него лишь вежливостью. Его не тяготили толпы слуг, и положение крестьян, ему принадлежащих, не было блестящим»⁴. Устроенные им благотворительные учреждения были проявлением чванливого барства, а не сердечным порывом.

Распространены были в масонской среде лихоимство и взяточничество. Один из старых масонов, глава масонской ложи «Молчаливость» Роман Илла-

¹ ОА, ф. 730, оп. 1, д. 172, л. 5.

² ОА, ф. 730, оп. 1, д. 200, л. 49.

³ Русский биографический словарь. «Рейтерн — Рольцберг». СПб., 1913. С. 115.

⁴ Бакунина Т. А. Указ. соч. С. 46.

рионович Воронцов, отец княгини Е. Р. Дашковой, воспитавший двух сыновей-масонов, за взяточничество получил прозвище «Роман — большой карман». Назначенный наместником Владимирской, Пензенской и Тамбовской губерний, Воронцов до того отягощал эти земли поборами, что слух о его «неукротимом лихоимстве» дошел до Императрицы. Своей безнравственностью и невежеством Воронцов служил своего рода эталоном¹.

Для масонов подкуп и взятки служили испытанным орудием получения влияния. Следствие 1792 года установило, что масонские конспираторы подкупали многих государственных чиновников, цензоров, переводчиков и даже служащих при Тайной экспедиции. Особые суммы выделялись на подкуп газет с тем, чтобы они в положительном виде давали информацию о масонах, их изданиях и учреждениях².

Отечество масона — весь мир, он убежденный космополит. По-настоящему близкими для него являются только «братья» по масонскому ордену. Вступая в ложу, масон приносит секретную присягу с целованием креста и Евангелия, клянясь соблюдать тайну и выполнять все указания своих начальников, а они, как мы видели, были иностранцами, руководителями политики других государств.

Для примера приведем образец такой клятвы, данной князем Н. Репниным при вступлении в орден розенкрейцеров: «Я, Николай Репнин, клянусь всевышним существом, что никогда не назову имени Ордена, которое мне будет сказано почтеннейшим братом Шредером (пруссский агент в России, бывший капитан прусской армии. — *О. П.*), и никому не выдам, что он принял от меня прошение к предстоятелям сего Ордена о вступлении моем в оный, прежде чем я вступлю и получу особое позволение открыться братьям Ордена. Князь Николай Репнин, генерал-аншеф Российской службы».

На следствии по делу масонов в 1792 году масонская присяга совершенно справедливо вменялась в особую вину, так как по законам России ее подданные присягать могли только перед лицом высшей русской власти.

«По законам государственным присяга установлена для служения Государю и государству, а инаково она никому не принадлежит, но вы (масоны. — *О. П.*) в противность сего, однако же, делали присягу при приеме, как из бумаг ваших видно, да еще секретную, а к тому же и чужестранцам...»

Масонские акты обязательно требуют сохранения полной тайны о деятельности лож от российских властей. Так, по данным следствия было установлено, что в масонских документах «сказано, чтоб правительству о тайне орденской никакой грозимую казнию не открывать». Поэтому следствие справедливо вопрошало: а можно ли масона «почесть надежным государству членом?»

¹ Лозинская Л. Я. Во главе двух академий. М., 1978. С. 5.

² Новиков Н. И. Избранные сочинения. М., 1951. С. 604.

В начале восьмидесятых годов в России действовало 145 масонских лож. Императрица Екатерина II все сильнее ощущает, как вокруг нее стягивается кольцо масонского влияния, за которым проявлялась воля владетельных особ Запада, и прежде всего Германии. После конвента в Вильгельмсбаде, еще раз подтвердившего роль русских масонов как политических агентов прусского короля, Екатерина почувствовала вполне осязаемую угрозу своей власти. Принадлежавшие к правящим родам российские масоны вольно или невольно являлись орудием влияния западных владык. Часть из масонов входила в ближайшее окружение Императрицы — Н. И. Панин (возглавлявший внешнюю политику России и являвшийся воспитателем сына Екатерины Павла), И. П. Елагин (кабинет-министр), В. И. Бибииков, А. В. Храповицкий (статс-секретарь), Артемьев (обер-секретарь).

Активными проводниками масонской политики служили екатерининские вельможи из родов Долгоруких, Гагариных, Трубецких, Куракиных, Щербатовых, Чернышевых, Брюсов, Репниных и многих других.

О том, насколько опасный характер приобретало масонское влияние в окружении Екатерины II, свидетельствует пример графа Н. И. Панина, представлявшего собой типичный образец высокопоставленного масонского конспиратора, скрывавшего под личиной медлительного, добродушного человека жесткую волю, беспощадную мстительность и скрытность интригана.

В 1747 году Панин, назначенный посланником в Данию, отправляется туда через Дрезден, в Берлине представляется Фридриху II, а в Гамбурге получает известие о пожаловании его в камергеры прусского Двора. Судя по всему, именно в это время он вступает в немецкую масонскую ложу, в которой работает во все время пребывания за границей (12 лет). Очевидно, что не без сложных масонских интриг Панин внезапно становится воспитателем Наследника русского престола Великого Князя Павла Петровича. Используя свое влияние воспитателя, Панин сделал Наследника престола страстным поклонником Фридриха II и всего немецкого. С семидесятых годов рядом с будущим Павлом I, как мы уже говорили, постоянно находится для контроля доверенное лицо Панина, масон (гроссмейстер ложи) князь А. Б. Куракин. После смерти Павла I оказалось, что он князю Куракину, «своему верному другу», завещал звезду ордена Черного Орла, которую носил прежде Фридрих II, сам передавший ее русскому цесаревичу, и шпагу, принадлежавшую графу д'Артуа. О том, как осуществлялось религиозное воспитание Павла, можно судить по поступкам Панина, который, по-видимому, был человеком неверующим. При приглашении в законоучители к Наследнику престола митрополита Платона Панин больше всего интересовался, не суеверен ли он, подразумевая под этим искреннюю и горячую веру, а в письме к своему масонскому брату Воронцову, который заболел от постной пищи, утверждал, что закон требует не разоренья здоровья, а разорения страстей (масонский термин): «его одними грибами и репою едва ли учинить можно», т.е. выступал против поста.

Не без интриг Панина наблюдать за занятиями сыновей Наследника престола Павла Великих Князей Александра и Константина Павловичей был назначен масон А. Я. Будберг¹. Воспитателем же Великого Князя Александра был поставлен масон Муравьев.

Как глава внешнеполитического ведомства Екатерины масон Панин проводит линию на постоянное сближение с Пруссией, в угоду которой ущемлялись национальные интересы России. По отзыву иностранных послов, «он походил скорее на немца». Территориальный раздел славянского государства Польши, который Панин готовил по указке врагов славянского мира, был настоящим преступлением. Закулисная дипломатия Фридриха II, осуществляемая через Панина, вызвала резкое обострение русско-турецких отношений, вылившееся в войну 1768 года. В этой войне Россия осталась без союзников. Этим воспользовался Фридрих II, чтобы привести к осуществлению давно задуманный проект раздела Польши. «На приобретение части Польши нельзя было смотреть как на победу, так как Австрия и Пруссия получили лучшие части даром»². Разрушение славянской страны вело к ослаблению России и вместе с тем значительно усиливало Пруссию, постоянного потенциального противника российской державы. Чьи интересы преследовал здесь масон Панин, подготовивший этот договор? Граф Григорий Орлов, никогда не состоявший в масонских ложах, справедливо заметил, что люди, составившие договор о разделе, заслуживают смертной казни. Панин был настоящим государственным преступником, замышляя разрушение русского государственного строя и свержение Императрицы Екатерины.

Еще в 1762 году он подготавливает проект создания так называемого Императорского совета, через который, по его мнению, должны проходить все документы, требующие подписи Царя. Без санкции этого совета ни одно из решений Государя не могло иметь законной силы. Сам совет мыслился в составе самых просвещенных вельмож, под которыми Панин подразумевал лиц, принадлежащих к масонским лохам.

Позднее, примерно в 1773 году, Панин вместе со своим секретарем Д. Фонвизиным (тоже масоном), естественно с ведома масонского руководства, составляет проект «конституции» в космополитическом, антирусском духе, согласно которой политическую свободу получало космополитическое дворянство, а русский народ терял даже право апеллировать к Государю. Эту «конституцию» должен был принять после свержения Екатерины новый монарх, ставленник масонских лож.

Заговор против Екатерины готовился в подполье масонских лож. Сохранился рассказ об этом, записанный родственником секретаря Панина Д. И. Фонвизина: «В 1773 или 1775 году, когда Цесаревич (Великий Князь Па-

¹ ОА, ф. 730, оп. 1, д. 2.

² Брокгауз и Ефрон. Т. 44. С. 694.

вел Петрович) достиг совершеннолетия и женился... граф Н. И. Панин, брат его фельдмаршал П. И. Панин, княгиня Е. Р. Дашкова, князь Н. В. Репнин, кто-то из архиереев... и многие из тогдашних вельмож и гвардейских офицеров вступили в заговор для свержения с престола царствующую без права Екатерину II и вместо нее возвести совершеннолетнего ее сына. Павел Петрович знал об этом, согласился принять предложенную ему Паниным конституцию, утвердил ее своей подписью и дал присягу в том, что не нарушит этого коренного государственного закона, ограничивающего самодержавие...

При графе Панине были доверенными секретарями Д. И. Фонвизин, редактор конституционного акта, и Бакунин — оба участники в заговоре. Бакунин из честолюбивых, своекорыстных видов решил быть предателем: он открыл фавориту Императрицы князю Г. Г. Орлову все обстоятельства заговора и всех участников, стало быть, это сделалось известным и Императрице. Она позвала к себе сына и гневно упрекала его за участие в замыслах против нее. Павел испугался, принес матери повинную и список всех заговорщиков...»

Очевидно, в заговоре были замешаны многие вельможи-члены масонских лож, и Екатерина II не решилась тогда выступать открыто против столь мощной и влиятельной организации.

Как повествуется дальше, «из заговорщиков никто, однако, не погиб. Граф Панин был удален от Павла с благоволительным рескриптом с пожалованием ему 5000 душ и остался канцлером; брат его фельдмаршал и княгиня Дашкова оставили двор и переселились в Москву. Князь Репнин уехал в свое наместничество в Смоленск, а над прочими был учрежден тайный надзор»¹.

Хотя Екатерина II и одарила Панина, но с радостью писала в октябре 1773 года одной своей знакомой, что «дом ее очищен»². Однако интриги Панина не прекращались.

В 1773—1774 годы Панин был причастен к заговорщической деятельности мировой закулисы, связанной с именем самозванки, выдававшей себя за дочь Императрицы Елизаветы и гетмана Разумовского. Эта несчастная женщина, получившая известность под именем княжны Таракановой, стала жалкой игрушкой в руках жестоких и расчетливых интриганов, стремившихся подорвать стабильность русской власти. Первоначальные нити этого заговора опять же ведут к прусскому королю Фридриху II.

При расследовании самозванка показала, что в семнадцать лет ее тайно привезли из Персии (где она воспитывалась ребенком) через Россию и Петербург в Берлин. После встречи с Фридрихом II самозванка стала называть себя княжной и говорить о своих правах на русский престол. В подтверждение их несчастная показывала якобы настоящие копии завещаний Императрицы

¹ Цит. по: Лозинская Л. Я. Указ соч. С. 56 — 57.

² Брокгауз и Ефрон. Т. 44. С. 694.

Елизаветы Петровны, Екатерины I и Петра I¹. В следственном деле самозванки приводится отрывок из ее письма Н. Панину, из которого следует, что она знала о конституционных интригах этого масонского конспиратора и, более того, обещала ему свою поддержку.

«Вы в Санкт-Петербурге, — писала самозванка Панину, — не доверяете никому, друг друга подозреваете, боитесь, сомневаетесь, ищите помощи, не знаете, где ее найти: можно найти ее во мне и в моих правах. Знайте, что ни по характеру, ни по чувствам я не способна делать что-либо без ведома народа, не способна к лукавству и коварной политике, напротив, вся жизнь моя будет посвящена народу.. Если я не скоро явлюсь в Петербурге, это ваша ошибка, граф»². Как самозванка могла располагать информацией, известной очень узкому кругу лиц и державшейся в строгом секрете? Безусловно, информация эта поступила по масонским каналам, благодаря агентам Фридриха II или также связанного с самозванкой польского масона К. Радзивилла. Известно, что эта попытка мировой закулисы подорвать российскую монархию провалилась, женщина, служившая орудием этого заговора, по приказу Екатерины была арестована и умерла в крепости.

Несмотря на неудачи, Панин продолжал свои интриги и во второй половине семидесятых годов, помогая прусскому королю-масону расстроить сближение России с Австрией, выступавшей также против экспансионистских планов Берлина. В 1781 году его происки открываются. В связи с этим разыгралось известное Бибииковское дело. В перехваченных письмах масона Бибиикова к масону А. Б. Куракину (близкому другу и родственнику Панина), сопровождавшему Великого Князя Павла Петровича, его мать Екатерина прочла жалобы на страдания отечества и «грустное положение всех добромыслящих». Екатерина совершенно справедливо придавала этому делу большое значение и «искала за Бибииковым и Куракиным более важных лиц»³.

Неудивительно, что именно в 1782 году Екатерина предпринимает против масонства ряд решительных мер. Во-первых, выходит указ о запрещении тайных обществ, который, по сути дела, ставит вольных каменщиков вне закона. Во-вторых, из ближайшего окружения Императрицы постепенно изгоняются масонские функционеры. Впрочем, последняя мера применялась и раньше. Екатерина отдаляет от себя Н. И. Панина, Елагина, Храповицкого и еще целый ряд других известных масонов.

Несмотря на Указ о запрещении тайных обществ, масонские братья продолжают свою подрывную работу. Закрылась только ложа, руководимая генералом Мелиссино и представлявшая собой редкий пример масонской организации, воздерживающейся от участия в политических интригах.

¹ Молева Н. Ее называли княжна Тараканова. М., 1993. С. 72.

² Там же. С. 178.

³ Брокгауз и Ефрон. Т. 44. С. 694.

Центр масонской работы переносится из Петербурга в Москву, а деятельность масонских лож становится еще более тайной и враждебной России.

Вольные каменщики усиливают организационную работу. Перестраивают свою деятельность Директория Восьмой провинции и Капитул Восьмой провинции, их руководитель Шварц получает диктаторские полномочия. В 1784 году основывается Директория теоретической степени (Гаупт-Директория), располагалась она также в Москве, объединяя верховную масонскую элиту.

Особые полномочия получает главный координатор деятельности масонских организаций на территории России (и прежде всего их руководящего звена — теоретического градуса) И. В. Лопухин. Через него проходила вся масонская переписка как между отдельными ложами, так и между российскими масонами и заграничными центрами вольных каменщиков.

Представители российского масонства активно консультируются с зарубежными центрами. После Указа Екатерины важную роль здесь играет лично знакомый с прусским королем Фридрихом В. Н. Зиновьев. Он поддерживал контакты с руководителями иностранных масонских лож и служил одним из посредников между российским и иностранным масонством. В 1783 году Зиновьев шесть месяцев провел в Брауншвейге, где вел переговоры с герцогом Брауншвейгским. Руководитель мирового масонства дал Зиновьеву подробные инструкции, как действовать во имя ордена, и при отъезде снабдил его многими рекомендательными письмами к известнейшим масонам, жившим во Франции и Италии. С этими письмами Зиновьев посещает масонские ложи Генуи, Рима, Неаполя, Турина и других городов. В Лионе он вступает в особый масонский орден, объединявший самых знаменитых масонов, в частности Виллермоза, Ренана, Сен-Мартена. Все это — активные проповедники масонского строительства для создания всемирной религии и подчинения всего человечества.

После смерти Шварца в 1784 году великим мастером Провинциальной Ложы, председателем Капитула Восьмой провинции и великим мастером в управлении теоретическим градусом становится князь-Рюрикович Юрий Владимирович Долгоруков.

Восходит масонская звезда и других Долгоруковых. Высокие масонские должности получает и В. В. Долгоруков, генерал и действительный тайный советник. С 1784 года он становится вторым надзирателем Провинциальной Ложы, наместным мастером управления теоретическим градусом и членом Капитула Восьмой провинции¹.

Князь Алексей Николаевич Долгоруков, генерал, состоит в руководстве Дружеского Ученого Общества.

¹ ОА, ф. 730, оп. 1, д. 226, л. 33.

Князь Григорий Алексеевич Долгоруков — член тайной ложи «Нептуна», в третьей степени в 1780–1787 годах, розенкрейцер, член теоретического градуса в Петербурге.

Случаи, когда представители высших княжеских и дворянских родов покидали масонские ложи после запрещения тайных обществ, крайне редки. Напротив, усиливая работу в подполье, масоны изыскивают новые легальные формы деятельности. Такой «крышей» становится так называемая «Типографическая компания».

Одновременно вольными каменщиками активизируется деятельность Дружеского Ученого Общества, бывшего рассадником масонского обскурантизма и центром обработки сознания русской молодежи в духе космополитических «идеалов». Многие воспитанники этого общества стали видными масонами. Основал Дружеское Ученое Общество специалист еоретического градуса Соломоновых Наук наместник мировой закулисы в России И. Г. Шварц (с его смертью закрылось и общество).

Одной из основных отличительных черт масонства всегда было стремление использовать любое общественное движение в своих целях, закулисно возглавив его, регулируя в интересах своей подрывной идеологии.

Главное внимание, конечно, уделялось тем движениям, которые носили общенациональный характер и вытекали из особенностей развития русского народа. Масонские начальники были мастерами в политике и политической интриге. Как никто другой, они понимали, что с общественным движением, которое выходит из глубин национальной жизни, очень трудно или невозможно бороться в открытую, но его можно легко погубить, внедрив в него своих людей и придав ему за внешне привлекательной оболочкой противоположный характер.

Именно такая попытка и предпринимается масонскими начальниками со второй половины XVIII века. Характер общественного движения русского общества того времени был вызван потребностью реформирования русской жизни применительно к новым общественным условиям.

Петровские преобразования, носившие двойственный характер, давшие России немало положительного, вместе с тем привели к расколу, ощутимо противопоставив интересы разных слоев общества. Интересы русской жизни требовали преодоления этого раскола, проведения общенациональной реформы для смягчения противоречий между основной массой русского народа, мыслящей тысячелетними традиционными категориями, и сравнительно малочисленными слоями, рожденными преобразованиями Петра.

России требовались реформа на основе традиций, обычаев и идеалов национальной жизни и подчинение деятельности нового народившегося слоя интересам русского народа. Мировые масонские круги предлагали свой вариант реформы — создание на основе «нового слоя» малого народа, ориентированного на Запад и управляемого масонской закулисой.

В этом смысле характерна безуспешная попытка превратить в представителя «малого народа» выдающегося русского просветителя Николая Ивановича Новикова, деятельность которого чаще всего совершенно неверно рассматривается только через призму его участия в работе масонских организаций. Факты жизни Новикова свидетельствуют, что этот человек был по своему духу неизмеримо выше уровня масонских подпольных организаций и по сути своей глубоко им чужд.

Более того, как писатель-просветитель, публикатор произведений древней русской литературы, он сложился еще до своего вступления в масонство, которое по наивности пытался использовать в своих целях.

Работа в Комиссии по составлению нового Уложения в качестве секретаря («держателя дневной записки»), издание сатирических журналов «Трутень» и «Живописец» с полной очевидностью выявили его национально-русские симпатии и резко отрицательное отношение к космополитизированным знати и дворянству. Новиков в своих журналах показывает облик космополитизированной части правящего класса, рассматривающей Россию как «неприятельскую землю», жадно терзающей «...ее для того, чтобы жрать, спать и развратничать. Это какие-то изверги без роду и племени, утратившие достоинство, честь и совесть, превратившиеся в скотоподобных завоевателей»¹.

Из уст подобных дворян-космополитов, почвы, на которой, собственно, и выросло масонство, нередко можно было услышать: «Я не знаю русского языка. Покойный батюшка его терпеть не мог; да и всю Россию ненавидел; и сожалел, что он в ней родился; полно, этому удивиться нечему; она и подлинно этого заслуживает» («Трутень», лист 3). Новиков презирает и ненавидит подобных дворян. Его симпатии на стороне простого русского народа, и прежде всего крестьян, которых он показывает трудолюбивыми и добродетельными, страдающими от притеснения дворян-космополитов.

Очевидно, что Новиков стоит на позиции реформирования русской жизни на национальных основах. Именно для этого он издает сборники произведений древней русской литературы «Древняя российская вивлиофика» (1773–1775), которые свидетельствуют о величии духа русских людей. В предисловии Новиков писал: «Не все у нас еще, слава Богу! заражены Франциею; но есть много и таких, которые с великим любопытством читать будут описания некоторых обрядов, в сожитии предков наших употреблявшихся; с неменьшим удовольствием увидят некое начертание нравов их обычаев и с восхищением познают великость духа их, украшенного простотою»².

Участие Новикова в работе масонской организации — трагедия его жизни. Масонские конспираторы использовали политическую наивность Новикова,

¹ Новиков Н. И. Избранные сочинения. М.—Л., 1954. С. XIII.

² Там же. С. 373.

убедив его, что в рамках масонских лож он сможет реализовать свои просветительские замыслы, обещав ему помощь и поддержку. Руководители вольных каменщиков видели в Новикове прекрасную ширму для своих преступных планов и, кроме того, хотели взять под контроль широкую просветительскую деятельность писателя. Новиков был приглашен вступить в ложу «Астрея» в 1775 году, в возрасте 31 года, хотя безусловно имел такие возможности и раньше (в то время абсолютное большинство представителей правящего класса вступало в ложи в возрасте 18–25 лет). Как справедливо отмечал исследователь творчества Новикова Г. П. Макогоненко, в масонском ордене Новиков сразу же «занял независимую позицию», ополчившись в своих статьях против самих идеологических основ антиобщественной «философии» масонства. «На этой почве между Новиковым и руководителями русских розенкрейцеров — мистиком Шварцем, а позже политическим авантюристом Шредером — завязалась борьба, а между ним и остальными “братьями” возникла “холодность”. Попав вскоре даже в число руководителей московского ордена розенкрейцеров, Новиков сумел, тем не менее, не только отстоять свою независимость от орденских начальников, отстраниться от мистических исканий “братьев”, от нелепой обрядности, но и на какое-то время использовать средства ордена для своих просветительских целей»¹. За 1779–1792 годы Новиков создает в Москве просветительскую организацию со своими типографиями, которая издает сотни трудов по отечественной истории, сочинения русских авторов, переводы западноевропейской классики, сочинения по педагогике, экономике, грамматике и сотни различных учебных пособий, букварей и др. Конечно, все это не могло понравиться зарубежным руководителям масонского ордена.

Независимость от масонского начальства предопределила дальнейшую судьбу русского просветителя. По сути дела, он был выдан на заклатие, специально подставлен с тем, чтобы погубить просветительское дело, ради которого он жил. Из многих десятков высокопоставленных масонских руководителей, в том числе занимающих видное положение при Императорском Дворе, судебному преследованию подвергся только Новиков, хотя хорошо известны были масоны и значительно более важные. В 1792 году Новикова арестовали.

Из следственного дела Новикова видно, что многих преступных политических интриг, которые вели масоны против русского государства, Новиков просто не знал, более того, он не знал содержания некоторых масонских книг, которые печатались в его типографии по указанию масонских начальников. Ему объясняли, что он не готов к пониманию их таинств. Новиков не ведал, кто возглавляет орден розенкрейцеров, в котором состоял, а знал лишь своего непосредственного начальника. На допросе он показал: «Кто суть действительно из начальников... мне открыто не было, и я не знаю не только сих,

¹ Новиков Н. И. Указ соч. С. XXI.

но ниже того, который за моим первым или ближайшим, которого одного только и знать по введенному порядку в ордене я мог».

Вступающим в орден обещали со временем открыть все тайны бытия и умение управлять событиями с помощью магии и каббалы, а до этого требовали послушно исполнять все указания масонских начальников. Шли годы, а русских «братьев» не спешили знакомить с высшими таинствами. Причем возникало естественное сомнение, а существовали ли эти высшие таинства вообще и не было ли постоянное упоминание о них приманкой для легковверных с целью придать высший смысл существованию ордена, на самом деле носившего чисто политический характер?

На допросе Новиков сообщил: «В магии и каббале и не могли из нас никто упражняться, как то по бумагам видно, находясь в нижних только еще градусах, и мне о сих науках, кроме названия их, неизвестно».

Из показаний Новикова следовало, что каждому вступающему в орден показывали чертеж «таинственного содержания со словами “Шесть великие дни дел”» и на просьбу объяснить его говорили, «что сей чертеж расположен и писан каббалистически, и кто не упражнялся еще в нижних познаниях, тот не может понимать и разуметь вышних... а могут его разуметь только находящиеся в самых высших градусах». Рассуждения эти были чистой воды шарлатанством.

В общем, все материалы следствия говорили о том, что Новиков был сравнительно незначительной фигурой в масонской иерархии. И тот факт, что главный удар пришелся именно по нему, свидетельствует о сложной интриге, затеянной против него самими масонами из ближнего окружения Императрицы. Понимая, что удара не избежать, масонские конспираторы решили отвести его на второстепенное звено своей цепи, уничтожив одновременно один из центров русского просвещения. Механизм этой интриги еще предстоит основательно изучить. Очень характерно, что в деле о масонстве не пострадал ни один высокопоставленный масон, ни один из руководителей масонских орденов. А имена их следствию были хорошо известны. Это тем более удивительно, что Царице было доложено, что в берлинских ложах 1790–1791 годов поднимался вопрос о замене царствующей особы на русском престоле. В интриге этой были замешаны и русские масоны, пытавшиеся воспользоваться тяжелой военно-политической обстановкой в Европе для захвата власти в России. Дело против Новикова затеяно при участии московского генерал-губернатора графа Я. А. Брюса, известного своей принадлежностью к масонским ложам.

Большую роль в осуждении Новикова сыграл донос крупного масонского функционера князя Г. П. Гагарина, руководителя многих лож, великого мастера Великой Провинциальной Ложи, префекта Капитула Феникса. Кстати, это не помешало ему занимать руководящую масонскую должность и в начале XIX века.

В общем, посадив в Шлиссельбургскую крепость Н. И. Новикова и отправив в ссылку некоторых его соратников, Императрица как бы поставила точку в этом деле. Реально никто из масонов не пострадал, сохранилась сложная сеть масонских лож, которые продолжали свою подпольную деятельность, зато был уничтожен до основания один из центров русского просвещения. Поэтому можно согласиться с выводом исследователя Макогоненко, что Новикова преследовали «не за масонство, а за огромную... просветительскую деятельность, которая стала крупным явлением общественной жизни восьмидесятых годов»¹.

Просидев четыре года в крепости, не получая никакой помощи и забытый своими «братьями», Новиков многое понял. И прежде всего, что он стал заложником тайных политических интриг вольных каменщиков.

Выйдя из крепости, Новиков резко дистанцировался от масонских структур, хотя нигде и не объявлял об официальном «разводе» с ними, понимая, чем это может ему грозить. В свою очередь масонские руководители находили для себя выгодным эксплуатировать образ Новикова как «невинного мученика за масонскую идею», не признаваясь в том, что он от этой идеи фактически отошел. Об этом, в частности, свидетельствует переписка Новикова с Д. П. Руничем. Из ответа Новикова на письмо Рунича от 1808 года видно, что последний высказывал намерение не сближаться в Москве ни с кем из масонов. Новиков одобриительно к этому отнесся, предлагая Руничу свое дружеское участие².

Преследование масонов, связанное с делом Новикова, практически не затронуло никого из главных руководителей ордена. В 1792 году, по секретному сообщению Екатерине II князя А. А. Прозоровского, в России было около 800 масонов, однако эта официальная цифра сильно преуменьшала численность «братьев». По нашим расчетам их было 1500–2000 человек. Но главное — это была хорошо организованная сила, руководимая из единого центра и не имевшая никаких моральных ограничений.

В 1794 году Екатерина II специальным указом полностью запрещает деятельность масонских лож.

В простом народе, в городской среде русские люди называли масонов фармазонами, вкладывая в это слово понятие «мошенники», «обманщики», «непорядочные люди». Отношение всех истинно русских людей к масонству было крайне отрицательным. Ни один из по-настоящему выдающихся русских людей не принадлежал к масонам, хотя последние задним числом всегда стремились приписать к своему подпольному обществу таких великих личностей, как Суворов, Кутузов, Карамзин. Наши исследования в архивах позволяют сделать вывод, что участие этих выдающихся деятелей в масонской деятельности — случайный эпизод юности, не имевший никакого серьезного

¹ Новиков Н. И. Указ. соч. С. 741.

² Русский биографический словарь. «Романова—Рясовский». СПб., 1918. С. 594.

значения и последствий. Порвав еще в юности связь с масонами, люди эти не поддавались на все последующие уговоры снова вступить в ложу и посулы самых высоких степеней.

В общем, оглядываясь на царствование Екатерины, можно с удовлетворением сказать, что все по-настоящему значительные деятели ее эпохи, чьи имена сохранила история, сторонились масонских лож¹. Насмешливо или с презрением относились к этим подпольщикам Г. Потемкин, братья Орловы, Державин.

Крайне враждебно высказывался о масонстве знаменитый русский полководец Румянцев-Задунайский.

Резко отрицательно относился к масонству М. В. Ломоносов, видя в нем опасную для русской культуры болезнь. Кстати, многие его противники и недоброжелатели по Академии наук (в частности, Теплов) состояли в масонских ложах. Выступая против иноземного засилья, Ломоносов призывал готовить «национальных, достойных людей в науках».

Другой великий русский ученый и просветитель А. Т. Болотов, когда ему предложили вступить в масонскую ложу и прельщали разными выгодами тайного «братства», ответил: «Прошу покорно меня от того уволить. Все, что вы ни говорите в похвалу вашему обществу, мне уже давным-давно известно, и вы не первые, а меня уже многие и многие старались преклонить ко вступлению в масонский орден и в другие секты и общества... (не вступать в них) обязует нас... наш христианский закон, думаю, что нам и тех должностей и обязанностей довольно, какими он нас к исполнению обязует, и что нет никакой нужды обязывать себя какими-либо другими должностями, а нам дай Бог, чтоб и те только исполнить, которыми обязует нас христианская вера»².

Глава 3

Организация убийства Павла I. — Тайный масонский комитет Александра I. — Реформы вольных каменщиков. — Легализация масонства. — Новый расцвет. — Масонское государство в Русском государстве. — Подготовка заговора против Александра I. — Против Православия. — Создание сети тайных обществ. — Указ об их запрещении

Трагическая судьба Императора Павла I — яркий пример того, как личность, однажды затянута в масонские сети, подвергает себя смертельной опасности, пытаясь вырваться из них. На царствование Павла I масоны возлагали особые надежды, которые, как казалось им, имели твердое основание.

¹ Печальное исключение составляют, наверное, только В. И. Баженов и некоторые художники, которые, впрочем, романтизировали это преступное сообщество, видя в нем не то, что оно представляло на самом деле.

² Болотов А. Т. Жизнь и приключения Андрея Болотова... С. 696.

Будущий Император воспитывался под наблюдением опытного масона Н. И. Панина. Ближайшим другом Наследника престола был один из руководителей российского масонства князь А. Б. Куракин. На Куракине сходились многие нити масонской интриги, закончившейся для Павла I вовлечением в орден вольных каменщиков. Кроме Куракина, близкими друзьями Павла стали масоны С. И. Плещеев и князь Н. В. Репнин. Сохранилось несколько портретов Павла I, где он представлен на фоне масонских символов. На одном из этих портретов изображены всевидящее око в шестиугольной звезде, молоток, кирка, статуя богини Астреи, на шее у Павла — масонский золотой треугольник на голубой ленте. На другом портрете Павел в масонском переднике третьей степени шведской системы¹.

По-видимому, масоны планировали создание в России масонской организации по образцу Швеции или Англии, где руководителем ордена был монарх или представитель царствующего дома. Недаром с 1782 года оставалась вакантной должность Великого провинциального мастера, которую вольные каменщики прочили будущему Павлу I.

В первые же дни царствования Павел вызвал к себе своих друзей масонов Куракина, Плещеева, Репнина, а также их соратника И. В. Лопухина, главного надзирателя и руководителя вольных каменщиков. Куракин стал генерал-прокурором империи. Репнин получил звание фельдмаршала, был назначен орденским канцлером, а также получил 6000 крестьянских душ. Плещеев стал генерал-адъютантом и получил повеление состоять при особе Императора. Небывалые права были даны руководителю масонства И. В. Лопухину. Он был пожалован в действительные статские советники с повелением также находиться при особе Его Величества: «...таким образом тогда, как при Екатерине II и прежде, определялись в статс-секретари» (то есть он занял то же место, что масон Храповицкий при Екатерине). Лопухин получил исключительное право пользоваться архивами Тайной канцелярии, скопившей огромный компромат на многих государственных и общественных деятелей². Можно себе представить, какие выгоды для ведения масонских интриг получили представители подпольного ордена!

Вольные каменщики пытаются закрепить свое влияние на Императора и организационно. Ими подготавливается проект создания нового ордена, вроде бы не масонского, но во всем копирующего его устройство и ставившего Павла I в подчиненное положение.

Коронясь в Москве в 1797 году, Павел I пригласил к себе на беседу Матеев, «досточтимого мастера» ложи «Три Шпаги», а также «братьев» этой ложи, к которой принадлежал сам Император. По данным масонских источников,

¹ Бакунина Т. А. Указ.соч. С. 50.

² Русский биографический словарь. «Лабзин — Лященко». СПб., 1914. С. 663.

он даже «облобызал каждого, обменялся масонским рукопожатием и обещал отменить указ Екатерины (о запрещении масонства. — *О. П.*)»¹.

Однако, ознакомившись с документами следственного дела 1792 года о московских масонах, получив подробную информацию о роли масонов во французской революции и казни (а точнее убийстве) короля и королевы, а также узнав кое-что об интригах, которые вольные каменщики вели за его спиной, он меняет свое решение и в том же 1797 году издает указ, предписывающий применять закон 1794 года (о запрете масонских лож) «со всевозможной строгостью».

Постепенно Павел I удаляет от себя всех своих масонских «друзей». Они получают командировки за границу или в далекие от Петербурга местности и уже не пользуются прежним влиянием. Окончательное охлаждение между масонами и Павлом I произошло после принятия им звания гроссмейстера Мальтийского ордена, который в то время находился в состоянии соперничества со значительной частью масонства, хотя по сути дела и сам принадлежал к нему.

В общем, уже в 1798 году Павел I воспринимался масонами не как друг и покровитель, а как враг, препятствующий достижению их целей (и это при том, что никаких особых гонений на масонов он не допускал!).

Именно тогда в масонских кругах вызревает план заговора с целью покушения на жизнь Павла I и замены его сыном Александром, обещавшим быть более подходящим для достижения планов ордена. Мы, конечно, далеки от мысли сводить убийство Павла I только к заговору масонов (существовали и другие движущие силы, в частности английский посол, группы недовольных при Дворе). Однако масонское подполье сыграло определяющую роль в этом преступлении. Оно обеспечило организаторов и кадровый состав заговорщиков.

В масонском подполье идея заговора возникла еще в 1797–1798 годах. Носителем ее был триумвират влиятельных масонов, группировавшихся вокруг Наследника престола Александра I. В него входили П. А. Строганов, функционер Великого Востока Франции; Н. Н. Новосильцев, англоман, близкий кругам английского премьера масона Фокса; Адам Чарторыжский, польский националист и откровенный русофоб. Из переписки Александра I с Ц. Лагарпом следует, что этим триумвиратом, возглавляемым самим Александром I, готовится государственный заговор. «Осенью 1797 года Великий Князь Александр еще не назначил, конечно, точного числа события, которое передаст ему раньше времени отцовское наследие... Менее чем через год после восшествия на престол его отца он допускал, однако, необходимость изменить революционным путем правильный порядок престолонаследия и политическую организацию страны»².

С первого же года воцарения отца, еще во время коронационных торжеств, Александр просил Адама Чарторыжского набросать проект манифеста

¹ ОА, ф. 730, оп. 1, д. 172, л. 11.

² Валишевский К. Сын великой Екатерины Император Павел I. М., 1990. С. 521.

для его собственного вступления на престол с перечислением всех несовершенств существующего режима и всех преимуществ того, который его заменит (А. Чарторыжский. Мемуары). Как пишет историк К. Валишевский, Великий Князь Александр «организовал очаг революционной пропаганды и в 1798 году мечтал привлечь к этому делу самого государственного канцлера! При содействии одного из своих молодых друзей, Виктора Кочубея (масон с 1786 года. — *О. П.*), он просит Безбородко составить проект конституционной реформы»¹. Правда, Безбородко нашел повод, чтобы уйти от составления такого проекта. Зато масонским конспираторам удалось привлечь на свою сторону вице-канцлера Н. П. Панина, известного масона, племянника воспитателя Павла I Н. И. Панина, еще более известного и опасного масонского функционера. Племянник в чем-то пошел даже дальше дяди. Если дядя был масон-практик и рационалист, то племянник увлекался мистицизмом, оккультизмом и готов был душу дьяволу продать за свои масонские фантазии. «На свидания со своими сообщниками он отправлялся, пряча кинжал в своем жилете».

Еще одним из организаторов заговора был адмирал Иосиф Риббас, проходящий, как мы уже видели, по масонским спискам Капитула Востока Санкт-Петербурга 1777 года. По оценкам историков, он являл собой «авантюриста с разбойничьей душой», «завязтого заговорщика для совершения переворота».

В подготовке заговора также участвовали английский посол Витворт (масон туманного Альбиона) и его любовница Жеребцова (сестра масона высших градусов генерала А. Жеребцова).

Панин ведет открытые переговоры с самим Наследником престола. «Император Александр рассказывал мне, — передает Чарторыжский, — что граф Панин первый заговорил с ним об этом» (о необходимости физического устранения Павла I). Посредником в этом свидании Наследника престола с графом Паниным был граф П. А. Пален, видный масонский интриган и лукавый царедворец. «Никто не превосходил его в хладнокровии, в умении скрывать свои истинные чувства и мысли и в рассчитанной жестокости»².

Для осуществления убийства Павла I сформировалась целая гвардейская команда из лиц, состоявших в масонских ложах:

Талызин, командир Преображенского полка;
Уваров, командир Кавалергардского полка;
Аргамаков, генерал-адъютант;
князь Яшвиль, Конногвардейский полк;
князь И. Вяземский и В. Мансуров, Измайловский полк;
А. Аргамаков, Преображенский полк;
П. Кутузов, Кавалергардский полк;

¹ Валишевский К. Указ. соч. С. 520.

² Русский биографический словарь. «Павел — Петр». СПб. С. 55.

П. Толстой, Семеновский полк;
князь Б. Голицын, капитан;
И. Татаринов, капитан;
Я. Скарятин, капитан;
Н. Бороздин, Кавалергардский полк¹.

В эту команду входили также братья Зубовы² и несколько гражданских лиц, также причастных к масонству.

Непосредственным координатором заговора был П. А. Пален, который вел циничную двуличную игру с Павлом I, заявив ему, в частности, что знает о готовящемся перевороте и держит под контролем всех его участников; в их числе он назвал Великих Князей Александра и Константина. Чтобы преодолеть нерешительность Великого Князя Александра и получить его согласие немедленно начать переворот, он добивается у Павла I ордера на арест его сыновей как замешанных в заговоре. Получив подписанный Императором ордер (использовать который Павел I приказал ему только в крайнем случае), Пален показывает его Великим Князьям, провоцируя их к решительным действиям.

И наконец согласие Великого Князя Александра Павловича было получено, и в ночь с 11 на 12 марта 1801 года Павел I был убит масонскими заговорщиками. Получив власть таким ужасным путем, новый Император Александр в первые годы царствования оказался просто заложником масонских конспираторов.

Если в окружении Екатерины II и Павла I масоны составляли только часть приближенных и ближайших сотрудников, то окружение Александра I оказалось масонским сплошь. Все члены его «дружеского» кружка, или, как его еще называли, Неофициального (а точнее масонского) комитета, были высокопоставленными функционерами масонского ордена:

князь А. Чарторыжский (Великий Восток Польши, петербургские ложи);
граф П. А. Строганов (Великий Восток Франции);
граф В. П. Кочубей (ложе «Минерва»);
граф Н. Н. Новосильцев (ложе «Соединенные Друзья»);
А. Д. Балашов (ложе «Соединенные друзья», «Палестина»);
князь А. Н. Голицын (ложе, руководимая О. А. Поздеевым);
М. М. Сперанский.

С таким составом близких сотрудников деятельность Александра I, как мы увидим дальше, приобрела во многом антигосударственный и антирусский характер.

Под таким высоким покровительством масонство начинает стремительно развиваться. Выходят из глубокого подполья старые ложи, возникают новые. В первые два года царствования открываются три новые и пробуждаются три

¹ Валишевский К. Указ. соч. С. 567–569.

² Один из них Платон Зубов, последний екатерининский фаворит, ненавидевший Павла I по личным мотивам.

прежние ложи. В Петербурге 15 января 1802 года — ложа «Умиравший Сфинкс» (мастер Лабзин); в 1803-м — ложа «Нептун» (мастер П. И. Голенищев-Кутузов); в Москве в 1803-м — ложа «Гармония».

В 1802 году «досточтимый мастер» ложи «Коронованное Знамя» в Петербурге, директор первого кадетского корпуса генерал-майор Бебер испросил аудиенции у Александра I и обратился к нему с ходатайством русских масонов о разрешении масонства в России. По сведениям из масонских источников, Александр I подробно расспросил Бебера о целях, организации и истории масонства в разных странах, а в конце аудиенции заявил, что не только готов разрешить в России столь «полезную» организацию, но и сам готов к ней примкнуть.

Как утверждают масонские источники, «посвящение Императора состоялось через несколько месяцев; однако до сих пор не установлено, в какой именно из русских лож»¹.

В 1810 году в России действовала уже 31 ложа, не считая «пробудившихся к жизни» лож розенкрейцеровских и нескольких лож системы «Строгого чина». В этом же году для признания нового российского масонства иностранцами была образована Великая Провинциальная Ложа — «Владимира к Порядку», поставленная в зависимость от Швеции. Однако не надолго. Зависимость от Швеции заменяется зависимостью от Великого Востока Франции.

Война с Наполеоном вызвала новую волну масонского строительства на основе масонских лож Великого Востока Франции. Возникают так называемые русские военные ложи, в частности во Франкфурте-на-Майне, в Мобеже и Реймсе. По масонским источникам, в одной из таких военно-походных лож, собиравшихся под председательством Александра I в доме Талейрана, был посвящен в мае 1814 года король Фридрих Вильгельм Прусский. При этом посвящении были граф Меттерних и фельдмаршал Блюхер².

Русские масоны все теснее сближаются с французскими. В январе 1815 года в Париже под юрисдикцией Великого Востока Франции учреждается Великая Ложа Астрея (федерация пяти военно-походных лож). При этом было условлено, что тотчас по перенесении Великой Ложи Астреи в Россию Великий Восток признает за ней самостоятельность (на правах автономии), происходит усиление концентрации масонской власти.

Перенесенная в Россию Великая Ложа Астрея объединила в 1815 году около сорока лож (шесть лож остались под шведской юрисдикцией)³. В 1817 году в Петербурге формируется Великий Генеральный Капитул Ритуалов при Великой Ложе Астрее для ведения дел «братьев», принадлежащих к высоким

¹ ОА, ф. 730, оп. 1, д. 172, л. 13. Вероятнее всего, это была ложа «К Верности» (другое название — «Северные Друзья»), в которой членом состоял также брат Александра I Великий Князь Константин Павлович (Бакунина Т. А. Указ. соч. С. 133).

² ОА, ф. 730, оп. 1, д. 172, л. 14.

³ Там же.

степеням. В 1819 году также в Петербурге формируется Верховная Директория из Верховного Орденского Совета. Состояла она из командоров по управлению ложами шотландского ритуала.

Также функционирует тайный Капитул Духовного Рыцаря¹.

Кроме этих центров активизирует свою работу Капитул Феникса, действовавший в двух столицах и руководивший работой масонских лож шведской системы².

Фактически в первые два десятилетия царствования Александра I масонство превращается в государство в государстве, живущее по своим тайным законам и управляемое своими тайными владыками. Один только перечень лож, существовавших в разных городах, свидетельствует, насколько широко раскинула свои сети эта тайная организация.

Масонские ложи в России XVIII — первой четверти XIX века³

Название ложи	Город	Год основания
1	2	3
Александра Св.	СПб.	1777
Александра Благотворительности к Коронован. Пеликану	СПб.	1805
Александра Златого Льва	СПб.	1822
Александра к Военной Верности (походная)	...	1812
Александра к Пчеле	Ямбург	1818
Александра Тройственного Спасения	Москва	1817
Аписа	Москва	1779
Аполлона (1)	СПб.	1771
Аполлона (2)	Рига	1773
Астреи (1)	СПб.	1775
Астреи (2)	Москва	1789
Астреи Великая Ложа	СПб.	1815
Беллоны	СПб.	1773
Белого Орла	СПб.	1818
Бессмертия	Киев	1784
Блага	СПб.	1817
Благотворительности к Пеликану	СПб.	1773
Блистающей Звезды	Москва	1784
Великая Ложа Санкт-Петербурга (от Великой Ложи Англии)	СПб.	1772
Вифлеема	СПб.	1809

¹ ОА, ф. 730, оп. 1, д. 229, л. 3–4.

² ОА, ф. 730, оп. 1, д. 229, л. 5.

³ ОА, ф. 730, оп. 1, д. 1, л. 1–8.

1	2	3
Владимира к Порядку	СПб.	1810
Владислава Ягелло	Слуцк	1817 (упоминается)
Военная
Возвращенной Свободы	Люблин	1817–1820 (упоминается)
Восточного Светила	Томск	1818
Восходящей Зари	Дубно	1819
Восходящего Солнца	Казань	1776
Гармонии	Москва	1780
Гарпократа	СПб.	1773
Георгия Святого	СПб.	1812
Георгия Победоносца	Мобеж	1817
Геркулеса в Колыбели	Могилев	1777
Гермеса	Москва	1784
Гигеи	СПб.	1782
Гиппократа	Москва	1822
Горуса	СПб.	1775
Девкалиона	Москва	1782
Департаментская	Варшава	...
Директории Верховной	СПб.	1819
Директории Восьмой Провинции	Москва	1782
Директории Теоретической Степени (Гаупт-Директория)	Москва	1784
Доброго Пастыря	Вильно	1780
Дружбы (с 1779 года принято название Трех Мечей)	Москва	1777
Дубовой Долины (1)	СПб.	1817
Дубовой Долины (2)
Единства (1)		
Екатерины под Северной Звездой	Варшава	1779
Екатерины Трех Подпор	Архангельск	1775
Елизаветы к Добродетели	СПб.	1809
Зеленого Знамени
Златого Венца	Симбирск	1784
Златорозового Креста	Москва	1782
Золотого Ключа	Пермь	1781
Золотого Кольца	Белосток	1818
Избранного Михаила	СПб.	1815
Изиды	Ревель	1773
Иисуса Христа Орден
Иордана	Феодосия	1812

1	2	3
Искреннего Единения (литовская)	Плоцк	1819 (упоминается)
Ищущих Манны	Москва	1817
Казимира Великого	Варшава	1819
Candeur	Москва	1776
Капит. в. ген. Ритуалов	СПб.	1817
Капитул Восьмой Провинции	Москва	1782
Капит. выс. VIII гр.
Капитул Главный (см. Восьмой Провинции)	...	1820
Капитул Духовного Рыцаря	...	1820
Капитул Мелиссино	СПб.	1765
Капитул обрядовый (см. Ритуалов)		
Капитул Рыцарей Востока и Иерусалима (см. Капит. Феникса)		
Капитул Светский
Капитул Строгого Наблюдения	...	1765
Капитул Феникса	СПб.	1778
Кастора	Рига	1778
Клио	Москва	1763 (упоминается)
Ключа к Добродетели	Симбирск	1818
К Мертвой Голове	Москва	1809
Конклав (см. Капитул Мелиссино)		
Конкордия	СПб.	1786
Коронованного Знамени (см. Трех Знамен)		
Красного Орла	Митава	1778
Латоны	СПб.	1775
Любви к Истине	Полтава	1818
Малого Света	Рига	1790
Марса	Яссы	1772
Меча (1) (из Северной Звезды 1750)	Рига	1765
Меча (2)
Минервы (1)	Будневцы Подольск. губ.	1817–1818 (упоминается)
Минервы (2)	Немиров (Польша)	1782
Минервы (3)	СПб.	...
Минервы (4)	Сагодурах (Молдавия)	до 1774
Моисея Св.	Москва	1780 (упоминается)

1	2	3
Молчаливости (см. Скромности)		
Муз	СПб.	1772
Надежды Невинности	Ревель	1787
Народ Божий	СПб.	1806
Немезиды	СПб.	1775–1776
Нептуна (1)	Кронштадт	1779
Нептуна к Надежде	Кронштадт	1813
Овидия	Кишинев	1821
Озириса	Москва	1776
Озириса к Пламенеющей Звезде	Каменец-Подольск	1818
Ора	...	до 1781
Орден Верховного Совета (при Капитуле Фенинкса)	...	1811
Орла Российского	СПб.	1818
Орла Славянского	Вильно	1817–1819
Орфея (1)	Рязань	1785
Орфея (2)	СПб.	1818
Палемон	Россиены Ковенской губ.	1819
Палестины	СПб.	1810
Паллады (1)	в Конине	1819 (упоминается)
Паллады (2)	Москва	1812
Петра к Истине	СПб.	1810
Пламенеющей Звезды	СПб.	1815
Побежденного Предрассудка	Краков	1819–1820 (упоминается)
Поллукса	Дерпт	...
Полуночной Звезды	Минск	1817–1820
Полярной Звезды	СПб.	1809–1810
Постоянства (1)	СПб.	1762
Постоянства (2)	СПб.	до 1777
Префектуры Санкт-Петербурга	СПб.	1783
Приятеля Человечества	Гродно	1817–1819 (упоминается)
Провинциальная Великая	СПб.	1770
Провинциальная Великая Национальная	СПб.	1779
Провинциальная московская	Москва	1789
Провинциальная (Великая)	СПб.	1816
Равенства	Москва	1774

1	2	3
Рассеянного Мрака	Житомир	1787
Ревностного Литвина	Вильно	1781
Розенкрейцерская санктпетербургская Салтыковской системы	СПб.	до 1791–1792
Светоносного Треугольника	Москва	1782
Святыни Минервы	Варшава	1819
Северного Щита	Варшава	1817–1821 (упоминается)
Северной Звезды (1)	Рига	1750
Северной Звезды (2)	Архангельск	1787
Северной Звезды (3)	Вологда	1783
Северной Звезды (4)	Вологда	1817
Северных Друзей	СПб.	1817
Скромности	СПб.	1750 (упоминается)
Славянского Единения	Варшава	1817–1820
Совершенного Согласия	СПб.	1771
Совершенного Соединения	Вильно	1780
Совершенной Тайны	Дубно	1819 (упоминается)
Совершенства	Плоцк	1817–1820 (упоминается)
Совершенства Царства Польского	Полоцк	
Соединенных Друзей	СПб.	1802
Соединенных Славян	Киев	1818
Соломонова Созидания	Вильно	1817–1818
Сфинкса (1)	Москва	1783
Сфинкса (2)	СПб.	1810
Счастливого Избавления	Несвиж	1817–1820
Тайная в Москве	Москва СПб.	1850-х годов (упоминается)
Тайная в Петербурге	СПб.	1850-х годов (упоминается)
Талии	Москва	1774
Тамплиеров Союз
Темпельбург	Курляндия	1772
Теоретическая	СПб.	1821
Теоретическое собрание	Москва	1828–1829
Теоретический градус	...	1780-е годы
Теоретических братьев собрание	Москва	1828–1829
Теоретического круга собрание	Москва	1819
Треугольник	Плоцк	1818–1820

1	2	3
Трех Добродетелей	СПб.	1815
Трех Знамен	Москва	1779
Трех Колонн	Киев	1788
Трех Коронованных Мечей	Митава	1775
Трех Мечей	Москва	1779
Трех Мировых Шаров	Митава	1775
Трех Молотков (Трех Секир)	Ревель	1778
Трех Светил	СПб.	1816
Трех Секир (Трех Молотков)	Ревель	1778
Трех Сердец	СПб.	1774
Трех Царств Природы	Одесса	1818
Увенчанной Добродетели	Рафалов	1817–1818
Усердного Литвина реформ.	Литва	...
Узды Единомыслия	Новогрудок	1817–1820
Умирающего Сфинкса	СПб.	1800
Утренней Звезды (см. Поллукса)		
Урании	СПб.	1772
Felice	Москва	1811
Феникса (1)	СПб.	1768–1769
Феникса (2)	Москва	1814 (упоминается)
Freges Reunis	СПб.	1786
Храма Постоянства	Варшава	1817–1819
Церковь Нового Иерусалима
Школы Сократа	Вильно	1819 (упоминается)
Эвксинского Понта	Одесса	1817
Элевзис	Варшава	1817–1819
Эрато I	СПб.	1775
Эрато II	Владимир	1778
Эрато III	Ярославль	1779

Как отмечает Т. А. Бакунина, число масонов, входивших в два больших союза, колебалось между 1300 в 1816–1818 годах и 1600 членами в 1820–1822 годах. Существовало еще несколько лож, тайных и работавших независимо от этих союзов.

Самое большое число масонов — 700–800 членов — приходилось на Петербург, примерно столько же было в Москве. Кроме Москвы и Петербурга ложи были не менее чем в пятидесяти городах: Белостоке, Вологде, Киеве, Кишиневе, Кронштадте, Митаве, Нижнем Новгороде, Полтаве, Рязани, Томске, Феодосии, Одессе, Каменец-Подольске, Симбирске, Ревеле и др. Средняя численность лож составляла 30–50 человек, но были и небольшие ложи, до 15 человек,

и очень большие — до 150. Общее число известных масонов, кроме особо тайных орденов, за последнюю треть XVIII — первую четверть XIX века достигало 4000—5000 человек. Знатное дворянство входило в масонство целыми родами¹.

Масонство пронизывало все поры образованного общества, охватывая своим влиянием даже мелкое чиновничество из дворян. Поступали они в ложи из побуждений карьеры и готовы были во всем повиноваться своим масонским начальникам.

Один из таких масонов откровенно признавался, что заставляло чиновников вступать в тайные общества: «Желание иметь связи, как тогда уверяли, что без связей ничего не добьемся по службе и что большею частью либо масонством, либо другим каким мистическим обществом; люди, помогая друг другу на пути каждого пособиями, рекомендацией и прочее, взаимно поддерживали себя и достигали известных степеней в государстве преимущественно перед прочими»².

Известны случаи, когда масоны-господа записывали в масонские ложи и своих крепостных, чтобы те выполняли там функции мелких служителей.

Состав масонских лож конца XVIII — первой четверти XIX века³

Члены царствовавшей фамилии	6
Придворные чины	34
Высшие государственные и областные чины и почетные должностные лица	110
Гражданские чины	346
Дипломатические чиновники	36
Служащие по учебной части	76
Служащие по судебной части	32
Служащие по полицейской части	9
Магистрат Прибалтийского края	13
Военные чины	1078
Помещики и дворяне	89
Предводители дворянства	35
Торговое сословие	305
Священнослужители православные	24
Священнослужители других исповеданий	29
Профессора и ученые	103
Врачи	113
Писатели, переводчики, поэты	135
Композиторы и музыканты	40

¹ ОА, ф. 730, оп. 1, д. 200, л. 19—20.

² Восстание декабристов. Т. XVIII. М., 1984. С. 200—201.

³ Данные Т. А. Бакуниной. ОА, ф. 730, оп. 1, д. 200, л. 26.

Художники и скульпторы	50
Архитекторы	12
Юристы	12
Лица других свободных профессий	6
Актеры	25
Ремесленники	48
Крепостные	8
Учащиеся	4
Служащие частных учреждений и лиц	48
Лица частные и невыясненных занятий	431
Всего	3261

Половину членов масонских лож, действовавших в России, составляли иностранцы (заезжие или находящиеся на русской службе). А если учесть всех лиц иностранного происхождения, а также всех не относящихся к русскому народу (поляков, финнов, евреев и т.п.), то доля нерусских резко повышается, достигая 80 и более процентов. Причем в некоторых ложах доля нерусских составляла более 90 процентов.

Ряд главных лож, игравших определяющую роль в политике, состояли почти сплошь из иностранцев, не говоря уже о том, что работали они на иностранных языках. Знаменитая своей заговорщической деятельностью ложа «Соединенных Друзей» в основном состояла из иностранцев, а в ее руководстве не было ни одного русского и возглавлял ее Карл Ауде-де-Сион¹.

Руководство Великой Ложи Астреей до 1820 года осуществлялось поляком, графом А. С. Ржевуским². Его отношение к России было крайне враждебным, хотя он и скрывал масонским фразерством касательно усовершенствования и «облагораживания» нравов русского народа³.

Для полной ясности приведем список главных лож, действовавших в царствование Александра I, с указанием численности и рабочего языка⁴.

Название ложи	Количество членов	Рабочий язык
1	2	3
Соединенных Друзей	199	французский
Палестины	81	французский
Петра к Истине	287	немецкий
Изиды	92	немецкий

¹ ОА, ф. 1412, оп. 1, д. 4754, л. 291–386.

² Там же.

³ Одновременно Ржевуский был великим мастером ложи «Белого Орла» на Востоке Петербурга, работавшей по ритуалу Великого Востока Варшавы на польском языке.

⁴ Составлено по: ОА, ф. 1412, оп. 1, д. 4754, л. 291–386.

1	2	3
Нептуна (Кронштадт)	37	немецкий
Избранного Михаила (Москва)	107	русский
Александра к Коронованному Пеликану	167	немецкий
Иордана (Феодосия)	60	французский и русский
Пламенеющей Звезды	86	немецкий
Георгия Победоносца (Мобеж)	49	русский
Рассеянного Мрака (Житомир)	46	польский и французский
Восточного Светила (Томск)	10	русский
Трех Молотков (Ревель)	34	немецкий
Александра Тройственного Согласия	64	немецкий
Ключа к Добродетели (Симбирск)	38	французский и русский
Трех Мировых Шаров	34	немецкий
Орла Российского	34	русский
Соединенных Славян (Киев)	14	французский и русский
Любви к Истине (Полтава)	23	русский
Друзья Севера	47	французский
Черного Крыла	33	польский
Золотого Кольца (Белосток)	9	польский и немецкий
Александра к Пчеле (Ямбург)	12	немецкий

Как и раньше, русские ложи управлялись из-за границы и были связаны многими нитями со своими зарубежными «братьями». Например, Великая Ландложа Саксонии в Дрездене вела активную переписку с Великой Ложей Астреей о создании и деятельности масонских лож в России 1815–1818 годов¹.

Прослеживаются связи российских масонов с немецкой ложей «Карл цур гекрениш зейм» в городе Брауншвейге, в архивах которой сохраняются материалы, написанные видным российским масоном, по происхождению остзейским немцем, Унгерн-Штейнбергом в 1817–1822 годах.

Директориальная ложа «Владимира к Порядку» (преобразованная в Великую Провинциальную Ложу) находилась в постоянном контакте с Великой Ложей Швеции. Зависимость русского масонства от иностранного проявлялась совершенно очевидно и во всем, причем иностранные «братья» не доверяли своим русским подопечным и постоянно проверяли их, посылая своих тайных эмиссаров.

Своего рода контрольными органами служили собственно иностранные ложи, действовавшие на территории России и состоявшие только из иностранцев. Такими ложами, например, были «Народ Божий» или «Новый Израиль», «Единства», «Тамплиеров», «Трех Глобусов», «Трех Мортир», «Якорей

¹ ОА, ф. 1412, оп. 1, д. 5497.

и Короны», «Соединенных французов и поляков», «К Трем Ключам», «Тайное общество иллюминатов» и др.¹. Причем практически все высокопоставленные российские масоны принимали участие в работе иностранных лож² и числились в составе разных Директориальных, Теоретических, Мистических и тому подобных капитулов и орденов.

Масонское «государство», внедрившееся в российское государство, на какое-то время идеологически и политически парализовало деятельность национального механизма России. Абсолютное большинство общественных организаций находились либо под влиянием, либо под контролем масонских лож или иных масонских образований.

Внутренние масонские источники приводят длинный список таких организаций. И хотя часть этих организаций относится к последним десятилетиям XVIII века, время действия большинства из них приходится на царствование Александра I.

Общества и организации, находившиеся под контролем или под влиянием масонских лож³

Академия Художеств

Арзамас

Беседа любителей русского слова

Библейское общество

Военное общество

Вольное общество любителей словесных наук и художеств

Вольное общество любителей российской словесности и соревнователей просвещения и благотворения

Вольное собрание любителей русского слова (Вольное российское собрание)

Вольное экономическое общество

Географическое общество

Дружеское литературное общество

Дружеское ученое общество

Императорское общество испытателей природы

Комиссия об училищах и призрения требующих

Короля Саксонского Медицинское и экономическое общество

Минералогическое общество

Московское земледельческое училище

Московское общество испытателей природы

¹ ОА, ф. 730, оп. 1, д. 1А, л. 9.

² ОА, ф. 730, оп. 1, д. 198, л. 12–15.

³ ОА, ф. 730, оп. 1, д. 1А, л. 13–15.

Московское общество сельского хозяйства
Общество военных людей при гвардейском штабе
Общество друзей природы
Общество Зеленой Лампы
Общество истории и древностей российских
Общество (Рос.) любителей садоводства
Общество московских практических врачей
Общество распространения ланкастерских школ
Педагогическая семинария
Переводческая семинария
Петербургское археологическое общество
Российская Академия наук
Северное общество
Собрание университетских питомцев (студенческое собрание)
Соединенных Славян
Союз Благоденствия
Союз истинных и верных сынов отечества
Союз Освобождения
Союз Спасения
Типографическая Компания
Университетский Благородный пансион
Ученое Собрание
Физико-медицинское общество
Харьковское филотехническое общество
Человеколюбивое общество
Южное общество

Исследуя основные направления подпольного масонского влияния на русское общество, можно выявить систему приоритетов вольных каменщиков. Это обволакивание государственного аппарата и придание его деятельности антирусского характера; осуществление контроля над духовными центрами страны и овладение средствами массовой информации.

Как писал об этом в 1825 году масон С. Д. Нечаев, будущий обер-прокурор Синода: «Невидимые министры, управляющие миром, прозорливее и дальновиднее обыкновенных вельмож, которые приписывают своему благоразумию сохранение общественного порядка. Есть и невидимая полиция, с которой мирская полиция есть один сколок, весьма несовершенный и часто карикатурный»¹.

Проследим подробнее каждое из направлений деятельности этой «невидимой полиции».

¹ Отдел Рукописей Российской Государственной Библиотеки, ф. 14, 1634, л. 284.

Касаясь «обволакивания масонскими кадрами» государственного аппарата России, следует отметить, что процесс этот в начале XIX века протекал для масонов более чем успешно. С момента образования в 1802 году министерской системы и вплоть до запрещения тайных обществ в 1822 году многие ключевые посты занимали высокопоставленные масоны.

Министерство внутренних дел: В. П. Кочубей (1802–1807), А. Б. Куракин (1807–1810), О. П. Козадавлев (1810–1819), А. Н. Голицын (1819), В. П. Кочубей (1819–1823);

Министерство иностранных дел: Воронцов А. Р. (1802–1804), Чарторыйский А. А. (1804–1806), Будберг А. Я. (1806–1807);

Министерство юстиции: Лопухин П. В. (1803–1810), Дмитриев И. И. (1810–1814).

В масонских ложах состояли многие товарищи министров, а также руководители департаментов.

Особое значение во властных структурах того времени имело Министерство внутренних дел. Глава этого министерства был своего рода премьер-министром государства. С первых дней существования этого учреждения его главой стал масон с 1786 года (ложе «Минерва») граф В. П. Кочубей, а его товарищем (заместителем) — граф П. А. Строганов. Последний жил в Париже без перерыва с 1781 по 1796 годы, участвуя в работе масонских лож с юношеского возраста. Принадлежал он к ордену Великий Восток Франции, куда ввел его отец, А. С. Строганов, масон международного класса, принадлежавший к верхушке Великого Востока Франции и принимавший участие в редактировании его Устава. В Россию П. А. Строганов приезжает как готовый агент влиятельного зарубежного ордена.

При масоне-министре Кочубее в Министерстве внутренних дел все ключевые посты занимались вольными каменщиками. Собственно говоря, карьера в этом ведомстве не могла состояться вне принадлежности к ложам. Так, например, секретарем департамента государственного хозяйства и публичных зданий в 1-м отделении канцелярии министра внутренних дел был при Кочубее некто Н. С. Кожухов, позднее правитель дел Тайного департамента и тайный советник. Этот масон за 1815–1819 годы преодолел все масонские ступени и достиг должности обрядоначальника в ложе «Умирающего Сфинкса»¹.

С 1811 по 1819 годы масонскую эстафету на посту министра внутренних дел принял старейший масон (посвященный в 1775 году в ложе «Равенства») О. П. Козадавлев. Этот масон участвовал в самых разных государственных работах, а также был известен общественной деятельностью. Хотя не прославился на ниве науки, но состоял членом Российской Академии наук и других ученых обществ². После его смерти пост министра еще на четыре года вернулся к Кочубею.

¹ ОА, ф. 730, оп. 1, д. 282, л. 100.

² Там же. Л. 94.

В числе первых инициатив Министерства внутренних дел среди множества проблем, ставших перед государством, — создание «Комитета о благоустройении евреев», в который, в частности, вошли масоны Кочубей, Чарторыжский, В. А. Зубов, С. С. Потоцкий.

И хотя Кочубей утверждал, что собирается «следовать национальной системе», характер проводимых им реформ имел антирусскую направленность.

Одной из главных фигур в Министерстве внутренних дел стал М. М. Сперанский, масонским опекуном которого был один из главных руководителей российских «братьев» И. В. Лопухин. Свой идеологический багаж Сперанский формулировал так: «Вся наша духовность, собственно, сводилась к теософии. К ней же относятся творения Беме, Сен-Мартена, Сведенборга и т.п. Это лишь азбука. Десять лет провел я в ее изучении...»¹. Таким образом, вместо святоотеческого опыта и национальных духовных ценностей Сперанский руководствовался в своей деятельности оккультной литературой.

Удивительно ли, что и круг его сотрудников и друзей, готовивших российские реформы, был в основном масонским, часть из них входила в ложу «Полярная Звезда», членом которой с 1810 года был и сам Сперанский. Руководил ложей преподаватель еврейского языка в Петербургской Духовной Академии И. А. Фесслер. Из сотрудников Сперанского здесь числились, в частности, Ф. М. Гауеншильд и Г. А. Розенкамфф.

Под особым контролем масонских лож находились финансовая и экономическая сферы. Директором Государственного банка в 1810-е—1820-е годы был масон Н. С. Липкин, устраивавший у себя на дому собрания ложи. Кстати, и в ложе он состоял по финансовой части — был казначеем. Вольное экономическое общество с самого начала было захвачено масонами. Достаточно сказать, что его непременным секретарем с 1793 года был убежденный розенкрейцер, состоявший в высоких масонских степенях, писатель В. А. Левшин.

Трагедия России этого времени состояла в том, что космополитически настроенные подпольные силы пытались навязать ей чуждые по духу западнические реформы и вместе с тем сознательно торпедировали осуществление необходимых национальных реформ, и прежде всего отмены крепостного права на основе дальнейшего развития самоуправления крестьянской общины.

Предлагаемый масонскими космополитами путь отмены крепостного права предполагал уничтожение общины, а значит, подрывал одну из главных основ существования Российского государства. Подлинные национальные реформаторы предлагали ликвидацию крепостничества на основе сохранения и развития общины. Однако такой путь был невыгоден дворянам-космополитам, рассчитывавшим сохранять свою власть над крестьянством и после отмены крепостного права. Масонский вариант этой рефор-

¹ Бакунина Т. А. Указ. соч. С. 71.

мы вел к обезземеливанию крестьян и к их экономическому закабалению по образцу Западной Европы.

В масонских ложах рождается несколько проектов российской конституции. Все они носили чисто западнический характер, предусматривая использование западноевропейских (и прежде всего, английских) государственных инструментов манипулирования народными массами. Предлагаемые в проектах выборные системы гарантировали переход власти от самодержавного государя в руки хорошо организованной элиты, ликвидацию традиционных форм народного самоуправления и лишение возможности принятия решений даже на самом низком уровне для всех русских крестьян.

У Сперанского проект конституции (1809 год) предусматривал создание законодательной Государственной Думы из депутатов, выбранных в губерниях на основании имущественного ценза. По сути дела, это был прообраз той Государственной Думы, которая была осуществлена в 1906 году, став источником потрясений для России. Она значительно ограничивала власть Государя, передавая ее в руки закулисной масонской элиты. Сам механизм выборов в губерниях строился так, что в Госдуму попадала только определенная космополитически настроенная часть дворянства.

В качестве противовеса Думе создавался также Государственный Совет, однако его деятельность не могла реально остановить узурпацию государственной власти Думой.

Другой проект конституции (1819 год) составлен французским масоном П. И. Пешар-Дешаном, переводчиком при нем состоял русский масон князь П. А. Вяземский. Руководителем проекта был масон граф Н. Н. Новосильцев. По своему духу эта конституция повторяла проект Сперанского и в значительной степени напоминала польскую конституцию 1815 года.

Масон Н. И. Тургенев, состоявший в иностранных масонских ложах и одновременно занимавший пост помощника статс-секретаря Государственного Совета, подготовил проект (1816 год) введения конституции, рассчитанный на двадцать пять лет. На первом этапе предполагалось создать штат профессиональных реформаторов. Для этого 100–200 молодых людей, по-видимому, из числа вольных каменщиков, должны были быть направлены за границу. Опираясь на этих реформаторов, Тургенев предполагает перестроить все государственное здание России по образцу парламентской Англии и даже создать в России сословие пэров, которые должны были законодательно закрепить власть масонской закулисы.

Еще дальше шли наиболее радикальные члены масонских организаций М. Н. Новиков и П. И. Пестель. Они были авторами так называемой республиканской конституции и идеологами царубийства.

Первые практические шаги исполнения масонских проектов были сделаны в западных губерниях России. Эти попытки показали, что именно готови-

ли для России масонские конспираторы — расчленение территории и обезземливание крестьян.

В 1807 году часть западных губерний была неправомерно объединена в так называемое Царство Польское, в которое попали и исторически русские (малорусские и белорусские) земли. Власть в этих землях перешла к кичливой и вздорной польской шляхте, вся верхушка которой была сплошь масонской. Значительная часть русского крестьянства подпала под господство поляков.

Провозглашение конституцией 1807 года личного освобождения крестьян и декрет 21 декабря 1807 года признали находящуюся в пользовании крестьян землю и их инвентарь собственностью польских помещиков и создали юридические условия для сгона помещиками крестьян с земли. На основании этой «прогрессивной реформы» происходил захват крестьянских пахотных земель и пастбищ.

Антирусские реформы в западных губерниях связаны с именем Великого Князя Константина Павловича (получившего образование, в частности, под наблюдением масона А. Я. Будберга), а также известного русофоба Адама Чарторыжского. Особого упоминания заслуживает последний.

Воспитанник масонских лож, князь Адам Чарторыжский еще в 1796 году сблизился с Великим Князем Александром Павловичем. По восшествии на престол Павла I получил генеральский чин и назначен адъютантом к Наследнику. Служил и гофмейстером при великой княгине Елене Павловне, а затем подвизался в высших сферах Министерства иностранных дел. В царствование Александра I этот антирусски настроенный человек делает стремительную карьеру, став в 1802 году товарищем министра, с 1804 по 1806 годы — министром иностранных дел, а с 1805 — также членом Государственного Совета. Несмотря на антирусскую направленность его взглядов, после образования Царства Польского Чарторыжский назначается членом временного правительства и сенатором-воеводой Царства Польского.

Сама идея создания Царства Польского носила чисто масонский характер и была направлена на расчленение России (ибо в новосоздаваемое образование вводилось несколько исконно русских областей).

Вполне закономерно, что масонская затея образования Царства Польского с собственным парламентом закончилась крахом. Объединившиеся антирусские силы в глубоком подполье ткали нити заговора и наконец подняли восстание против русского народа. Высокопоставленный масон Чарторыжский возглавил его, став председателем антирусского правительства восставших губерний. После разгрома заговорщиков князь бежал за границу и по приговору суда был лишен княжеского и дворянского достоинства¹.

¹ ОА, ф. 730, оп. 1, д. 226, л. 6.

Масонское влияние сказывалось и во многих других делах и проектах реформаторов Александровской эпохи. Так, они вынашивали антиправославную мысль «преобразить русское духовенство путем масонства». М. М. Сперанский полагал основать для этого особую ложу и обязать наиболее «способных из духовенства» принимать участие в ее работах. Ритуал для нее был составлен руководителем ложи «Полярная Звезда» Фесслером и прошел обсуждение в ложе в 1810 году¹. По-видимому, под влиянием этой идеи образована ложа в Троице-Сергиевой лавре, которая, впрочем, была вскоре разоблачена как еретическая, а ее члены с позором изгнаны из обители.

Архивы донесли до нас список недостойных священников, активно сотрудничавших с масонскими организациями и даже числившихся в их членах.

Список духовных лиц, принадлежавших к масонским ложам².

Глухарев Макарий, алтайский священник, начало XIX века.

Десницкий Матвей Михайлович (1761–1821), священник московской церкви Иоанна Воина, впоследствии черниговский архиепископ Михаил, митрополит Новгородский и в 1818–1821 — Петербургский. Воспитывался на счет Дружеского ученого общества. Придворный пресвитер при Императоре Павле I. Член Академии наук, а также московского и казанского обществ российской словесности. Автор многих произведений духовного характера. Вице-президент Библейского общества. Член Теоретического градуса в Москве в 1780-х годах. Розенкрейцер.

Иов (?–1818), законоучитель Морского кадетского корпуса. Член ложи «К Мертвой Голове», в теоретической степени в 1809 году, 7 мая 1818 года принят в ложу «Умирающего Сфинкса», состоял в секте Татариновой.

Колоколов Андрей Николаевич (1763–1802), протоиерей в Осташкове. Питомец Дружеского ученого общества. Друг митрополита Михаила Десницкого, с которым вместе учился в Московском университете.

Крылов-Платонов Савва, в монашестве Симеон (1777–1824), архимандрит Вифанский и Заиконоспасский, ректор Московской Духовной Академии, архимандрит Донского монастыря, в 1816 году — епископ Тульский, в 1818 — Черниговский и с 1821 года — Ярославский. Писатель. Увлекался мистицизмом.

Левицкий Феодосий Нестерович (1791–1845), священник Свято-Никольской церкви города Балты Подольской губернии, автор многих сочинений на религиозные темы, известных и благосклонно принятых Александром I. В 1824 году за речь, произнесенную в масонском духе с нападками на православие, сослан в Коневский монастырь.

¹ Бакунина Т. А. Указ. соч. С. 74

² Данные Т. Бакуниной. ОА, ф. 730, оп. 1, д. 198, л. 16–20.

Лисевич Федор, подольский священник. Увлекался мистицизмом.

Малов Алексей Иванович (1787–1855), протоиерей Исаакиевского собора, магистр, проповедник, увлекался мистицизмом, участвовал в собраниях Татариновой.

Соколов Симеон Иванович (1772–1860), протоиерей, настоятель церкви Воскресения в Барашах на Покровке в Москве. Член конференции Московской Духовной Академии. Переписывался с другим известным масоном графом М. А. Дмитриевым-Мамоновым.

Сперанский, законоучитель Академии Художеств, состоял в ложе «К Мертвой Голове» и в ложе «Умиряющего Сфинкса», в теоретической степени с 1809 года.

Феофил (?–1860), иеромонах, законоучитель 2-го кадетского корпуса, а затем лицея в Одессе. Управлял разными монастырями. Умер в Федоровском монастыре в сане архимандрита. Был близок с другим масоном, А. Н. Голицыным, после падения которого и удален от должности. Оратор в ложе «Умиряющего Сфинкса» до 1818 года.

Кроме указанных духовных лиц, чья принадлежность к масонству установлена документально, существовало еще значительное число священнослужителей, чья прямая связь с масонскими ложами находилась под вопросом, но которые были близки к вольным каменщикам по духу. Среди них:

Андрей, протопоп, настоятель церкви Преображенского полка. По преданию, один из членов ложи Императора Петра III.

Боровик Онисим, в монашестве Онисифор (?–1828), с 1814 года — епископ Вологодский и Устюжский, с 1827 года — архиепископ Екатеринославский, Херсонский и Таврический. Увлекался мистицизмом.

Глаголевский Стефан В. (1761–1843), воспитывался в педагогической семинарии Дружеского ученого общества в 1782 году. Вице-президент Библейского общества. Епископ Дмитровский. Митрополит Московский, с 1821 года — Новгородский.

Иона, иеромонах, законоучитель Морского кадетского корпуса, увлекался мистицизмом.

Малиновский Федор Авксентьевич (1738–1811), протоиерей при Московском университете, законоучитель.

Павинский Иван Дмитриевич, писатель, позднее архиепископ Тверской Иона. С 1811 года духовник великой княгини Екатерины Павловны. Увлекался мистицизмом, удален из Синода.

Русанов Феофилакт (?–1821), архимандрит Зеленецкой и Сергиевской пустыней в 1795 году, Антониева (1796–1798) и Валдайского Иверского (1798–1799) монастырей. В 1799 — епископ, а с 1803 года — архиепископ Калужский, член Св. Синода в 1809–1817 годах. Позднее удален из Синода, но был архиепископом Рязанским и Экзархом Грузии.

Сулима Дмитрий, архиепископ Кишиневский, увлекался мистицизмом, удален из Синода.

Феофан, архимандрит Одесский, увлекался мистицизмом.

Своего рода легальной масонской ложей стало так называемое Библейское общество, имевшее своей главной целью реформировать Православие на «просвещенных началах», а по сути дела, заменить его каким-то суррогатом, соединившим в себе мистику и космополитизм. По России было создано 289 отделений этого общества, которые возглавлялись масонами. Руководил обществом известный масон и мистик князь А. Н. Голицын, занимавший пост министра духовных дел и народного просвещения. Это была одна из самых мрачных эпох в духовной жизни России. Истинное Православие преследовалось, монашество утеснялось, зато всячески поощрялась религиозная пропаганда других конфессий и раскольников. Голицын выполнял к тому же и роль цензора. Это позволяло ему подавлять любой протест против масонства и мистицизма.

Всячески декларируя приверженность Православию, российские масоны на самом деле сознательно разрушают его в своей повседневной практике.

Мистицизм и оккультизм заменяют Бога сатаной. Постоянное обращение к Архитектору Вселенной подразумевает совсем не Бога, а какое-то сверхъестественное существо, подавляющее людей. Масонская пирамида становится символом дьявольского контроля над человечеством.

Придумывая всевозможные мистические аппараты и материалы, масоны ищут способа уйти от Божьего произволения, поставить себя вне условий Божьей воли.

«Философский камень» и мистические слова вроде «Тетраграмматон» — все это звенья одной цепочки — стремления отделить себя от Бога, создав особые условия существования, которых нет у других людей и которыми таким образом можно управлять. На бытовом языке это называется проявлением крайнего эгоизма, ибо такие условия возможны только для своих (то есть для членов масонской ложи), все остальные рассматриваются как враждебная среда, которую надо всеми силами преодолеть. Бог говорит: благо должно быть для всех, масоны стремятся к нему только для себя. Кто не согласен с этим — тот враг. «Любовь к врагам, — утверждал великий мастер масонской ложи О. А. Поздеев, — совсем для человека не естественна, ибо как мы можем любить врагов, когда мы не умеем еще любить и друзей... надо научиться сперва любить друзей и ненавидеть врагов...»¹.

В личности Поздеева очень точно отразился нравственный облик российского масона конца XVII — начала XX века, сочетавшего возвышенные пустые фразы о самосовершенствовании с практической ненавистью к обычаям и идеалам русского народа, презрением к простым людям. Поздеев начал службу при

¹ Цит. по: Слово. 1992. № 8. С. 49.

известном масоне графе Н. И. Панине, затем перешел правителем канцелярии к другому знаменитого масону, З. Г. Чернышева. В 43 года он назначен великим мастером провинциальной, подчиненной Москве ложи «Орфея» и посвящен в члены московского ордена розенкрейцеров, а с 1789 года состоит уже обрядоначальником «теоретического градуса». В начале XIX века Поздеев считался высшим авторитетом. «Московские масоны высшего круга смотрели на него даже как на святого. У него происходило посвящение в магистры лож; к нему за советом обращались начальники лож, как теоретических, так и практических»¹.

Поздеев был в полном смысле этого слова жестоким крепостником и притеснителем своих крестьян. Он выступал против «учености» среди крестьян и был категорически «противу дарования простому народу так называемой гражданской свободы». В своем имении он обременял крепостных чрезмерными работами, подвергая нещадным телесным наказаниям, распродал в рекруты. Жестоко эксплуатируя их труд, он устроил стеклянный завод и требовал, чтобы каждый крестьянин мужского пола с 15 от 70 лет доставлял на него в год по 30 сажень дров и 30 четвертей золы (настоящая большевистская норма). Многие крестьяне от тяжелых работ, суровых наказаний и всяческих притеснений разбежались из имения. В ответ Поздеев сделал повинность еще тяжелее, заставляя крестьян выполнять норму и за беглецов, потребовав с каждого работника по 3 четверти золы и по 3 сажени дров в неделю, причем за невыполнение нормы люди несли жестокие наказания².

Сомнительный образец нравственности представлял и другой видный руководитель масонства александровского времени И. В. Лопухин, составивший несколько масонских книг. Еще в 80-х годах XVIII века он достиг высших масонских степеней, являясь надзирателем для русских «братьев» в Директории теоретической степени. Его авторитет среди вольных каменщиков был очень высок. Однако совсем иначе к нему относились русские люди, не связанные с «фармазонством». В воспоминаниях Лопухина поражает мелкая мстительность в отношении к противникам, которых он готов обвинить во всех смертных грехах. Имя Лопухина связано с многочисленными тяжбами по денежным делам. Используя свою репутацию важного масона, Лопухин брал у богатых людей деньги в долг, но редко их отдавал. Даже друзья порицали его за двуличность. «“Разве... дело наше состоит в том, чтобы исповедовать словами имя Христово, а внешние дела попускать... по общему движению страстей”», — писал о Лопухине М. М. Сперанский, осуждая его за сутяжничество и нечестность в денежных делах»³.

Современники отмечают склонность Лопухина к «пьянству и чванству». Интересную характеристику этому масону дает граф Ф. В. Ростопчин. «Лопухин, — пишет он, — человек самый безнравственный, пьяница, преданный

¹ Русский биографический словарь. «Плавильщиков — ...». СПб., 1905. С. 263.

² Там же. С. 264.

³ Русский биографический словарь. «Лабзина — Лященко». С. 666.

разврату и противоестественным порокам, имеющий 60 тысяч рублей дохода и разоряющий целые семейства, которым не платит, занимая у них деньги; издатель мистических книг, подающий одной рукой милостыню бедняку и отгоняющий другою своих злосчастных заимодавцев»¹. В старости Лопухин женился на зависимой от него девушке из купеческого сословия.

Такой нравственный облик масонских начальников подавал пример и «братии». Как отмечали исследователи этого времени, «для многих масонство, особенно в форме розенкрейцерства, было не “модой”, а “маской”, очень удобной для прикрытия самых темных дел — грязного разврата, ненасытного корыстолюбия и жестокого крепостничества»².

В это время как никогда в масонской среде процветали доносы и наушничество, особенно связанные с тем, что в ложе хлынуло космополитическое чиновничество, ждавшее от своего участия в масонском подполье немедленной награды, практикуя все испытанные этим сословием методы продвижения по службе.

Масон П. И. Голенищев-Кутузов вошел в историю как организатор травли Н. М. Карамзина³. Он состряпал ряд доносов, в которых чернил «Историю государства Российского», стремясь дискредитировать ее патриотическое содержание. Эти доносы были мстью масонских «братьев» за отказ Карамзина сотрудничать с ними. Историк в юности недолго состоял в одной из лож, а затем вышел из нее, поняв истинные намерения вольных каменщиков.

Злоупотребления в масонской среде продолжались непрерывно. Документы сохранили для нас, например, такие случаи. Смирнов, член ложи «Соединенных Друзей», получил третью степень за 300–400 рублей. О Николае Поморском, члене ложи «Урания», сохранилось постановление всех членов ложи «о недопущении его к работам ввиду непристойного его поведения и несознания в том».

Известен ряд случаев исключения из «братской» среды за пьянство и грубость. Отмечены в это время и растратчики — похитители кассы ложи. Это Андриан Случанский, член ложи «Соединенных Друзей», в 1817 году исполнивший обязанности 2-го стуарта и в том же году исключенный за расхищение кассы⁴. Масон Христиан Фридрих Матеи, по профессии филолог, похитил из московских библиотек 61 древнюю рукопись и продал их за большие деньги за границу. Были, конечно, и другие случаи расхищения казны, воровства, буйства пьяных, но многие из них заминались. «Братия» не любила выносить сор из избы, а масонские историки старательно вымарывали их из анналов лож.

Александр I, чувствовавший себя заложником масонских конспираторов, постепенно и очень осторожно стремится освободиться от опасной зависимос-

¹ Русский Архив. 1875. № 9. С. 75–81.

² Русский биографический словарь. «Лабзина — Ляшенко». С. 654.

³ ОА, ф. 730, оп. 1, д. 226, л. 95.

⁴ ОА, ф. 730, оп. 1, д. 200, л. 49.

ти. По-настоящему сделать это ему так и не удалось. Однако к концу царствования масонский контроль над Императором, что совершенно очевидно, ослаб.

Не решаясь открыто бороться с тайной силой, угрожавшей его власти, на первых порах Император избавился от наиболее одиозных фигур — масонов-цареубийц Панина, Палена, Беннигсена, братьев Зубовых, которых он осторожно удалил от Двора.

В 1805—1806 годах теряют прежнее влияние масоны Чарторыжский и Строганов. Все меньшее доверие Государь испытывает и к Сперанскому, который не отличался «прямотой и искренностью»¹ и за спиной Царя вел тайные интриги. Как позднее выяснилось, Сперанский, по сути дела, подкупал некоторых высокопоставленных чиновников, чтобы получать от них информацию, которую по роду своей службы ему знать не полагалось. Дело масона Х. А. Бека, служившего в Иностранной коллегии в качестве шифровальщика и дешифровальщика секретных документов, показало, что этот чиновник состоял в особой связи со Сперанским, который, «очевидно без ведома Государя, старался проникнуть в иностранные сношения глубже, чем, может быть, этого хотел Государь». Как видно из документов дела, Сперанский стремился подкупить Бека, интересовался его жалованьем, обещал ему свою помощь. Как пишет биограф Сперанского, «Бек давал Сперанскому и такие бумаги, на которые не имел разрешения, и со своей стороны обращался к Сперанскому с просьбой по своим личным делам; Бек был в связи со стариком графом Паленом (масоном. — *О. П.*)»². Конечно, такой интерес Сперанского определялся интересами масонского подполья, желавшего контролировать всю общественную жизнь России.

Через Сперанского осуществлялась тайная связь Александра I с французским министром иностранных дел Талейраном. Есть основания утверждать, что на каком-то этапе Александр стал подозревать Сперанского в двойной игре, хотя на самом деле связи Сперанского ограничивались сношениями с французскими масонами.

Русские люди с горечью наблюдали за возвышением Сперанского, видя в нем законченного космополита и руководителя масонского движения, связанного с Францией, готовившейся к агрессии против России. Незадолго до войны, в 1811 году, московский губернатор граф Ф. Ростопчин направляет великой княгине Екатерине Павловне записку о масонах, которая становится известна Государю. В ней, в частности, говорилось, что масонская секта «подняла голову». «Князя Трубецкие, Лопухин, Ключарев, князь Гагарин, Кутузов и сотни других, — писал Ростопчин, — собирались на сходках для предварительного обсуждения важнейших дел. Они стали распространять дурные вести, рассылать по почте мистическую книгу под заглавием «Тоска об отчизне» и забы-

¹ Русский биографический словарь. «Смеловский — Суворина». С. 228.

² Там же. С. 227.

лись до того, что возбудили мысль о необходимости изменить образ правления и о праве нации избрать себе нового государя... Они возвысили и умножили свою секту присоединением значительных лиц, которым доставили важные должности, к числу их принадлежат в Петербурге: гр. Разумовский, Мордвинов, Карнеев, Алексеев, Донауров; в Москве: Лопухин, Ключарев, Кутузов, Рунич, князь Козловский и Поздеев. Они все более или менее преданы Сперанскому, который, не придерживаясь в душе никакой секты, а может быть, и никакой религии, пользуется их услугами для направления дел и держит их в зависимости у себя. Они собираются в Москве у Ключарева, но главный всему руководитель некто Поздеев... Они скрывают свои замыслы под покровом религии, любви к ближнему и смирения. Они отлично пьют и едят, преданы роскоши и сладострастию, а между тем постоянно разглагольствуют о целомудрии, воздержании и молитвах. Через это приобретают они легковверных последователей и деньги... Я не знаю, какие сношения они могут иметь с другими странами, но я уверен, что Наполеон, который все направляет к достижению своих целей, покровительствует им и когда-нибудь найдет сильную опору в этом обществе, столь же достойном презрения, сколь и опасном...»¹

Став генерал-губернатором Москвы, Ростопчин установил за масонами наблюдение. По его мнению, масоны, принадлежащие к Сенату (Лопухин, Рунич и Кутузов), хотели задержать весь Сенат к приходу Наполеона. «Их (масонов) намерение, — считал Ростопчин, — заключалось в том, чтобы, оставаясь в Москве, играть роль при Наполеоне, который бы и воспользовался ими...»

Ростопчин справедливо считал масонов способными на любое преступление и государственную измену. Скоро это подтвердилось фактически. По Москве стали распространяться листовки — воззвание Наполеона, переведенное с немецкого языка на русский. В воззвании возвещался поход на Россию, хвастливо заявлялось, что не пройдет и шести месяцев, как Москва и Петербург станут добычей французской армии. Было проведено расследование, на котором выяснилось, что враждебные России листовки распространялись людьми, причастными к масонским организациям. Листовки были переводами из иностранных газет. А так как заграничные издания могли попасть в Россию скорее всего через почтамт, то Ростопчин послал туда полицмейстера разобратся. Однако руководитель почтамта масон Ключарев не пустил представителя власти. Когда же на допрос был вызван сам Ключарев, то он немедленно встретился с распространителем листовок и долго с ним говорил в отдельной комнате. Распространитель листовок был приговорен к ссылке в Нерчинск на вечную каторгу, однако перед вступлением французов в Москву его растерзал возмущенный народ. Позднее масоны жестоко отомстили своему врагу, распространяя слухи о том, что Москву сжег не Наполеон, а Ростопчин.

¹ Русский Архив. 1875. № 9.

Опасаясь самых неожиданных провокаций от Наполеона, Александр I отправляет в ссылку человека, который считался руководителем подпольного масонского движения и даже подозревался в связи с иллюминатами — Сперанского¹. Почти одновременно с ним был удален и другой высокопоставленный масон, председатель Департамента государственной экономии граф Н. С. Мордвинов. Этот соратник Сперанского был горячим противником отмены крепостного права, отстаивая «неприкосновенность всякой, даже самой возмутительной мелочи крепостного права», защищая даже право продажи крепостных без земли и отдельно от семьи. «Единственно возможным путем уничтожения крепостного права ему представлялся выкуп крестьянами личной свободы, но не земли, по определенным в законе ценам, размер которых в его проекте был страшно высок»².

Патриотический подъем 1812 года опрокинул надежды многих масонов на победу Наполеона и установление в России угодного им режима. Победоносное шествие русской армии заставило руководителей масонских лож отложить свои планы.

После 1815 года происходит оживление подпольной работы. Александр I получает донесение о развитии тайных обществ. В один из тяжелых моментов своей жизни, находясь за границей, он получает известие о беспорядках в лейб-гвардии Семеновском полку (октябрь 1820). В этих беспорядках Царь справедливо усматривает результат подрывной работы тайных обществ. В письме Аракчееву он раскрывает действительные причины беспорядков: «Никто на свете меня не убедит, дабы сие происшествие было вымыслено солдатами... Внушение, кажется, было не военное... внушение чуждое... признаюсь, я его приписываю тайным обществам, которые, по доказательствам, которые мы имеем, все в сообщениях между собою...»

В 1821 году, вернувшись из-за границы, Царь получает сведения о политическом заговоре масонских организаций с указанием имен главных деятелей по тайным обществам. В частности, ему передают записку о тайных обществах, составленную начальником штаба гвардейского корпуса генерал-адъютантом А. Х. Бенкендорфом.

Православная патриотическая общественность призывает Государя пресечь деятельность заговорщиков. Понимая, что речь идет о запрещении масонских лож, вольные каменщики пытаются взять инициативу в свои руки. Руководитель Директориальной Ложы «Астреи» сенатор Е. А. Кушелев (кстати, женатый на дочери другого высокопоставленного масона И. В. Бебера) обращается к Государю с «верноподданническим» донесением, в котором предлагает провести реформу масонской организации, поставив ее как бы под покровительство государства и Императора. Кушелев откровенно признает, что нынешние ложи опасны для

¹ На самом деле место Сперанского в масонской иерархии было невысоким.

² Брокгауз и Ефрон. Т. 38. С. 841.

государства и в существующем положении от них не стоит ожидать «ничего, кроме гибельных последствий»¹. Последнее, по-видимому, имело характер угрозы.

Все это переполнило чашу терпения Царя. 1 августа 1822 года в рескрипте на имя управляющего Министерством внутренних дел графа Кочубея Александр I повелел «все тайные общества, под какими бы именами они ни существовали, как то масонских лож или другими, закрыть и учреждение их впредь не дозволять; всех членов этих обществ обязать, что они впредь никаких масонских и других тайных обществ составлять не будут и, потребовав от воинских и гражданских чинов объявления, не принадлежат ли они к каким тайным обществам, взять с них подписки, что они впредь принадлежать к ним не будут; если же кто такового обязательства дать не пожелает, тот не должен остаться на службе». В официальном списке офицеров, «кои принадлежат к масонским ложам», составленном при взятии подписки, числятся на 1822 год 517 человек. Однако в списке были далеко не все².

Государь осторожно очищает свой аппарат от наиболее одиозных масонских функционеров. В 1823 году уходит с поста министра внутренних дел масон Кочубей, в 1824-м смещается с поста министра просвещения масон Голицын, еще раньше отправляется в Польшу Новосильцев. Однако масонские конспираторы не прекращают своей деятельности, а только глубже уходят в подполье. Царь получает все новые и новые сведения о готовящемся заговоре. Сохранилась собственноручная записка Александра I, написанная им в 1824 году и найденная в его кабинете после смерти: «Пагубный дух вольномыслия или либерализма разлит или, по крайней мере, сильно уже разливается и между войсками; что в обеих армиях, равно как и в отдельных корпусах, есть по разным местам тайные общества или клубы, которые имеют при том секретных миссионеров для распространения своей партии. Ермолов, Раевский, Киселев, Михаил Орлов, Дмитрий Столыпин и многие другие из генералов, полковников, полковых командиров; сверх сего большая часть разных штаб и обер-офицеров». Новый заговор, рождавшийся в масонских ложах, приобрел грозные очертания.

Глава 4

Антирусский заговор декабристов-масонов. — Состав подрывных организаций. — Планы заговорщиков. — Декабрьский путч как провокация. — За Константина и Конституцию. — Масоны — виновники побоища

Масонский заговор, получивший название декабристского, представлял собой серьезную угрозу для существования тысячелетнего русского государства. За-

¹ Бакунина Т. А. Указ. соч. С. 110–111.

² ОА, ф. 730, оп. 1, д. 225.

говорщики ставили своей целью изменить не только форму правления и государственное устройство, но и расчленить российскую державу на ряд самостоятельных обособленных территорий. Социальной опорой декабризма служила некоторая часть правящего слоя и интеллигенции России, лишенная национального сознания и готовая пойти на погром национальных основ, традиций и идеалов.

В масонских ложах состоял 121 декабрист¹ (более 90 процентов), в том числе все руководители заговора. Декабристское движение, будучи чисто масонским, выросло из наиболее опасного и тайного его ответвления — ордена иллюминатов (основатель А. Вейсгаупт), сыгравшего трагическую роль в судьбе королевской власти во Франции. Соединяя в себе методы иезуитской организации, тайной инквизиции и патологическую жестокость к своим противникам, этот орден вел тайную борьбу за уничтожение монархической государственности и христианской церкви в европейских странах. После запрета своей деятельности в Германии (1784 год) он выступает под вывеской французской масонской ложи «Соединенных Друзей», а с 1790 года — прусского тайного союза Тугенбунд (Союз Добродетели).

Российское масонство было связано с иллюминатством с самого начала его зарождения (князь Н. Репнин). Однако массовый характер эти отношения приобретают во время похода русских войск против Наполеона. Среди российских масонов, напрямую связанных с Тугенбундом, исследователи отмечают М. Ф. Орлова (основателя «Ордена русских рыцарей», члена «Союза благоденствия»), Н. И. Тургенева, С. П. Трубецкого, П. И. Пестеля, А. Н. Муравьева, М. А. Фонвизина².

Одним из представителей ордена иллюминатов в России был Эрнст-Вениамин-Соломон Раупах, с 1804 года живший в доме члена Негласного комитета Новосильцева, а затем у князя П. М. Волконского. За свою сомнительную деятельность в 1822 году Раупах был выслан из России³.

В 1816 году, по-видимому, по прямому указанию руководителей Тугенбунда молодой российский полковник, масон с юношеских лет А. Н. Муравьев основывает так называемый «Союз спасения», состоявший из трех десятков офицеров, поставивших своей целью тайную борьбу с царской властью. К числу главных активистов тайного союза относились также связанные с Тугенбундом князь С. П. Трубецкой, подпоручики Н. Муравьев и М. Муравьев-Апостол, И. Д. Якушкин. Чуть позднее к обществу присоединились М. Н. Новиков и П. И. Пестель. Устав общества составил Пестель. Он обязывал «елико возможно умножать число членов общества», стремиться к тому, чтобы члены тайного общества достигали важных постов в государстве, притворно выдавая себя за верноподданных. В духе масонских лож и, в частности, Тугенбунда, к Уставу

¹ Бакунина Т. А. Указ соч. С. 126.

² Орлик О. В. Декабристы и европейское освободительное движение. М., 1975. С. 40.

³ Декабристы. Биографический справочник. М., 1988.

прилагалась клятва, в которой члены общества клялись хранить тайну и не выдавать друг друга, а иначе «яд и кинжал везде найдут изменника».

Типичным масонским заговорщиком из числа декабристов был М. С. Лунин, русский помещик, перешедший в католичество, ярый космополит и русофоб. Состоя в масонской ложе «Трех Коронованных Мечей», он стал непременным участником всех декабристских организаций.

«Союз спасения» разрабатывает заговор, ставивший целью царевубийство во время пребывания Александра I в Москве в 1817 году¹. Произвести это убийство заговорщики собирались с особым кощунством — во время службы в Успенском соборе в Московском Кремле. Однако позднее отказались от этого плана, понимая, что в заполненном людьми соборе им не уйти от расплаты.

Результатом кощунственных планов стала реорганизация «Союза спасения» в еще более опасную организацию, построенную полностью по принципам Тугенбунда — «Союз благоденствия» (1818–1821). Как и предыдущая организация, «Союз благоденствия» ставил своей задачей подготовку вооруженного заговора против правительства и создание угодного им общественного мнения (особенно дискредитацию своих политических противников).

Заговорщики строили планы создания большой сети тайных и легальных организаций, посредством которых они хотели руководить общественным мнением. Для этого они на своих совещаниях разрабатывали круг тем и лиц, «коих необходимо порицать или хвалить» при каждом удобном случае. Уже в первый год к работе тайной организации были привлечены более 200 человек. Руководителями ее состояли в основном те же самые лица, которые возглавляли «Союз спасения». Руководство осуществлялось через Главные управления в Петербурге, Москве и Тульчине.

Стараясь понять «идеалы» заговорщиков, прежде всего отмечаем их резко неправославный характер. Масонские конспираторы мечтают об уничтожении Православной Церкви и возникновении на ее месте нового культа Верховного существа по образцу масонского Архитектора Вселенной. В литературной утопии декабриста Улыбашева рассказывается, какой будет жизнь в России после осуществления планов заговорщиков. В Петербурге на месте Александро-Невской лавры автор видел триумфальную арку, «как бы воздвигнутую на развалинах фанатизма». В прекрасном храме, великолепие которого «превосходит огромные памятники Римского величия», шло богослужение особого рода: тут перед мраморным алтарем, на котором горел неугасимый огонь, возносили хвалу Верховному существу. Православное христианство исчезло — несколько ветхих старушек еще исповедуют старую религию, но боль-

¹ Как показало следствие, масонские заговорщики из числа декабристов неоднократно готовили покушения на жизнь Царя. Было установлено семь таких попыток: в 1816 году на Царско-сельской дороге; в 1817 — в Москве; в 1823 — возле Бобруйска; в 1824 — в Петербурге; в 1825 — в лагере при Лещине; в 1825 — в Василькове; в 1825 — на Сенатской площади в Петербурге.

шинство живет уже по-новому¹. Эти мечты масонов-декабристов суждено было осуществить только большевикам.

Масонские конспираторы «Союза благоденствия» проводят ряд тайных акций по манипулированию общественным мнением, в частности распускают слухи (чаще всего клеветнические) о своих политических противниках, служивших на благо России.

В январе 1820 года заговорщики собрались на совещание, которое по своей сути являлось собранием масонской ложи, ибо все участники были вольными каменщиками. В результате большинством принято решение бороться за республиканскую форму правления². На этом собрании уясняются и способы действия заговорщиков, которые открыто (хотя пока не все) говорят о царубийстве и подготовке военного бунта.

Новое совещание заговорщиков состоялось через год (через два месяца после бунта в Семеновском полку). Масонские конспираторы явно нервничают и решают фиктивно ликвидировать «Союз спасения» и под видом его самороспуска отсеять ненадежных членов и создать новое тайное общество, хотя из-за амбициозных разборок главарей заговора фактически таковых возникло два — Южное и Северное.

МАСОНЫ В АНТИРУССКОМ ПУТЧЕ 1825 ГОДА

Фамилия, имя, отчество, титул, должность (до времени путча)	Годы жизни	В каких масонских ложах состоял	В каких тайных антиправительственных организациях участвовал	Личная роль в путче 1825 года
1	2	3	4	5
Пестель Павел Иванович, полковник	1793–1826	«Соединенных Друзей», «Трех Добродетелей»	Союз спасения, Союз благоденствия (член Коренного совета), организатор и глава Южного общества	Организатор и идеолог
Муравьев-Апостол Сергей Иванович, подполковник	1795–1826	«Трех Добродетелей» (обрядоначальник)	Союз спасения (один из основателей), Союз благоденствия (член и блюститель Коренного совета), Южное общество (один из директоров, глава Васильковской управы)	Организатор и идеолог, руководитель бунта Черниговского полка
Рылеев Кондратий Федорович, отст. подпоручик, правитель канцелярии Российско-Американской компании	1795–1826	«Пламенеющая Звезда» (мастер ложи)	«Пламенеющая Звезда» (мастер ложи)	Руководитель подготовки

¹ Нечкина М. В. Декабристы. М., 1975. С. 33–34.

² Восстание декабристов. М.–Л., 1927. Т. 4. С. 44.

1	2	3	4	5
Бакунин Василий Михайлович, полковник	1795–1863	«Орла Российского»	Союз благоденствия	Участник подготовки
Батеньков Гавриил Степанович, подполковник	1793–1863	«Избранного Михаила», «Восточного Светила»	Северное общество	Участник
Бестужев Николай Александрович, капитан-лейтенант, писатель	1791–1855	«Избранного Михаила»	Северное общество (написал проект «Манифеста к русскому народу»)	Активный участник
Бриген фон-дер Александр Федорович, отст. полковник	1792–1859	«Петра к Истине»	Союз благоденствия и Северное общество	Участник подготовки
Волконский Сергей Григорьевич, князь, ген.-майор	1788–1865	«Соединенных Друзей», «Сфинкса», «Трех Добродетелей» (основатель), почетный член Киевской ложи «Соединенных Славян»	Союз благоденствия и Южное общество (один из руководителей)	Идеолог и активный участник подготовки
Глинка Владимир Андреевич, полковник, наставник Вел. Кн. Николая и Михаила Павловичей	1790–1862	Полтавской ложи М. Н. Новикова «Любовь к Истине»	Союз благоденствия	Участник подготовки
Глинка Федор Николаевич, полковник	1786–1880	«Избранного Михаила»	Общество военных людей, Союз спасения, Союз благоденствия (член Коренного совета)	Один из организаторов
Гурко Владимир Иосифович, полковник	1795–1852	«Избранного Михаила»	Военное общество	Участник подготовки
Дельвиг Антон Антонович, барон, поэт, чиновник Министерства иностранных дел	1798–1831	«Избранного Михаила»	«Священная артель»	Участник подготовки
Дмитриев-Мамонов Матвей Александрович, граф, отст. ген.-майор	1790–1863	Ложа не установлена	«Орден русских рыцарей»	Один из основателей движения
Долгоруков Илья Андреевич, князь, полковник, адъ-т Вел. Кн. Михаила Павловича	1797–1848	«Соединенных Друзей», «Трех Добродетелей» (блюститель ложи)	Союз спасения и Союз благоденствия	Участник подготовки

1	2	3	4	5
Колошин Петр Иванович, коллежский советник	1794–1848	Ложа не установлена	«Священная артель», Союз спасения, Союз благоденствия (член Коренного совета, председатель Московской управы)	Участник подготовки
Котляревский Иван Петрович, малороссийский писатель, отст. капитан, награжден чином майора	1769–1838	Полтавская ложа М. Н. Новикова «Любовь к Истине»	Малороссийское тайное общество	Участник подготовки
Кочубей Семен Михайлович, действ. статс. советник, полтавский губ. маршал	?–1835	Полтавская ложа М. Н. Новикова «Любовь к Истине»	Малороссийское тайное общество	Участник подготовки
Краснокутский Семен Григорьевич, действ. статс. сов., обер-прокурор	1787(8?)–1840	«Елизаветы к Добродетели»	Союз благоденствия, Южное общество	Участник подготовки
Крижановский (Кржижановский) Северин Фаддеевич, польский подполковник	1787–1839	Варшавская ложа «Щит Севера»	Общество истинных поляков, Патриотическое общество (руководитель)	Участник подготовки
Лопухин Павел Петрович, светлейший кн., ген.-майор	1790–1873	«Трех Добродетелей» (великий мастер)	Союз спасения, Союз благоденствия (член Коренного совета), Северное общество	Участник подготовки
Лорер Николай Иванович, майор	1797(8?)–1873	«Палестина» и заграничная ложа в Оффенбахе	Северное и Южное общества	Участник подготовки
Лукашевич Василий Лукич, стат. сов., перемышльский поветовый маршал	1787(8?)–1866	Полтавская ложа М. Н. Новикова «Любовь к Истине» и «Соединенных Славян»	Союз благоденствия	Участник подготовки
Лунин Михаил Сергеевич, подполковник	1787–1845	«Трех Добродетелей»	Союз спасения, Союз благоденствия (член Коренного совета), Северное общество	Участник подготовки
Митьков Михаил Фотиевич, полковник	1791–1849	«Соединенных Друзей»	Северное общество	Участник подготовки

1	2	3	4	5
Мошинский Петр-Станислав-Войцех-Алоизий Игнатьевич, граф, Волынк. губ. маршал дворянства	1800–1879	Общество тамплиеров	Патриотическое общество (член провинциального совета)	Участник подготовки
Муравьев Александр Николаевич, отст. полковник	1792–1863	«Елизаветы к Добродетели», ложа во Франции, «Трех Добродетелей» (наместный мастер)	«Священная артель», Союз спасения (основатель), Военное общество, Союз благоденствия (член Коренного совета, руководитель Московской управы)	Участник подготовки
Муравьев Никита Михайлович, капитан	1795–1843	«Трех Добродетелей» (ритор)	Союз спасения (один из основателей), Союз благоденствия (член Коренного совета), Северное общество (член Верховной думы и правитель его), автор проекта конституции	Участник подготовки
Муравьев-Апостол Матвей Иванович, подполковник	1793–1886	«Соединенных друзей», «Трех Добродетелей»	Союз спасения (один из основателей), Союз благоденствия (член Коренного совета), Южное общество	Активный участник
Новиков Михаил Николаевич, отст. надв. сов., бывший правитель канцелярии малоросс. ген.-губернатора кн. Н. В. Репнина	1777–1824	«Избранного Михаила», «Любви к Истине» (основатель и управляющий мастер)	«Орден русских рыцарей», Союз спасения	Участник подготовки
Олизар Густав-Генрик-Атаназы Филиппович, граф, бывш. киевский губ., маршал дворянства, польский поэт	1798–1865	«Совершенная Тайна», «Увенчанная Добродетель»	Патриотическое общество	Участник подготовки
Пушин Павел Сергеевич, отст. ген.-майор	1785–1865	«Овидий» в Кишиневе (основатель)	Союз благоденствия	Участник подготовки
Раевский Владимир Федосеевич, майор	1795–1872	«Овидий» в Кишиневе	Союз благоденствия, участвовал в деятельности Кишиневской управы тайного общества	Участник подготовки
Скалон Александр Антонович, штабс-капитан	1796–1851	«Соединенных Друзей»	Союз благоденствия	Участник подготовки

1	2	3	4	5
Трубецкой Петр Петрович, князь, стат. советник, нач. Одесского таможен. округа	1793–1840	«Соединенных Славян»	Союз благоденствия	Участник подготовки
Трубецкой Сергей Петрович, князь, полковник	1790–1860	«Трех Добродетелей» (наместный мастер)	Союз спасения, Союз благоденствия (председатель и блюститель Коренного совета), Северное общество (один из руководителей), один из авторов «Манифеста к русскому народу», намечен в диктаторы	Идеолог и участник подготовки
Тургенев Николай Иванович, действ. стат. советник, директор Московского университета	1789–1871	Масон, ложа не установлена	«Орден русских рыцарей», Союз благоденствия, Северное общество (один из создателей и руководителей)	Один из организаторов
Фонвизин Михаил Александрович, отст. ген.-майор	1787–1854	«Александра Тройственного Спасения»	Союз спасения, Союз благоденствия (один из инициаторов и руководителей Московского съезда, член Коренного совета)	Участник подготовки путча в Москве
Чаадаев Петр Яковлевич, бывш. адъ-т ген. И. В. Васильчикова, философ и публицист	1794–1856	«Соединенных Друзей», «Друзей Севера» (блюститель и делегат в «Астрее»), носил знак 8-ой степени «Тайных белых братьев ложи Иоанна»	Союз благоденствия	Один из идеологов движения
Шаховской Федор Петрович, отст. майор	1796–1829	«Соединенных Друзей», «Трех Добродетелей» «Сфинкса»	Союз спасения, Союз благоденствия (член Коренного совета и руководитель одной из московских управ)	Участник
Яблоновский Антон Станиславович, князь, камергер и вице-референдарий Царства Польского	1793–1855	«Щит Севера» в Варшаве	Патриотическое общество (член Центрального Комитета)	Участник подготовки

Главой заговорщиков из «Южного общества» стал Пестель, стоявший за цареубийство, «революционный способ действия» и «решительный удар по»

средством войск». Пестель написал конституционный проект «Русская Правда», который русским был только по названию, а на деле противоречил самому духу русского народа — предлагалось разрушить Русскую Церковь, царскую власть, ввести в России космополитическое республиканское правление.

«Русская Правда» была как бы наказом диктатору Русской земли, который должен прийти к власти после казни всех без исключения членов Царского Дома. По мнению Пестеля, «Русская Правда» позволит обеспечить нужный ход событий в самое опасное для революции время — с момента революционного военного выступления до момента установления республики и введения в действие новых революционных учреждений. По сути дела, это означало введение режима управления, подобного большевистскому. Предполагалось после убийства Царя принудить Синод и Сенат объявить Временное правление, составленное из членов общества, «облечь оное неограниченную власть, все же места по министерствам и армии раздать членам общества».

Впрочем, приоритет в создании первой космополитическо-республиканской конституции и кровавого диктаторского режима принадлежит не масону Пестелю, а масону М. Н. Новикову, члену ложи «Любовь к Истине», целиком входившей в заговорщическую организацию «Союз благоденствия». Кстати говоря, именно он привлек к деятельности тайных заговорщических обществ Пестеля.

Не менее антирусский характер носила и конституция, созданная другим руководителем заговорщиков, Н. Муравьевым. Как и у Пестеля, она предусматривала уничтожение русского государственного устройства, устранение законной династии и в перспективе создание космополитической республики. Позднее, на следствии, Н. Муравьев показал: «Если бы императорская фамилия не приняла конституции, то как крайнее средство я предлагал изгнание оной и предложение республиканского правления». Конституция Муравьева предусматривала почти полное обезземеливание русских крестьян при ликвидации крепостного права. И наконец, по этой конституции Россия расчленялась, разбивалась на 15 «держав», каждая из которых имела свою столицу, а общим «федеративным» центром становился Нижний Новгород. Предполагались следующие «державы»: Ботническая (столица Гельсингфорс), Волховская (Петербург), Балтийская (Рига), Западная (Вильно), Днепровская (Смоленск), Черноморская (Киев), Украинская (Харьков), Заволжская (Ярославль), Камская (Казань), Низовская (Саратов), Обийская (Тобольск), Ленская (Иркутск), Московская (Москва), Донская (Черкасск). Многие планы такого государственного устройства были использованы большевиками и их наследниками.

Декабристы были связаны со всеми антирусскими силами, и прежде всего с польскими националистическими движениями, открыто призывавшими к военной борьбе с Россией. В 1817–1825 годах в западных губерниях существовал целый ряд тайных польских масонских организаций, в частности общество филوماتов. В 1819 году возникло общество «Национальное масонство»,

сменившее в 1821 году вывеску на «Патриотическое общество». Именно эти заговорщические организации и состояли в тесном контакте с декабристами.

Международные связи путчистов, конечно, тянулись в западноевропейские масонские центры в Германии, Италии, Франции, Швеции и др. Масонские эмиссары из Западной Европы приезжали в Россию, в свою очередь российские вольные каменщики постоянно ездили за советами и инструкциями за рубеж. В 1810–1820-х годах по всей Западной Европе проходит волна беспорядков и бунтов, в развитии которых наблюдались общие закономерности и которые, по мнению многих исследователей, регулировались из одного центра, управляемого масонами, — «Большой европейской карбонады». Социальные беспорядки и революции в Испании, Португалии, Италии (Неаполь, Пьемонт), масонские заговоры в Германии и Франции дестабилизировали общественную жизнь Европы. Для российских масонских заговорщиков деятельность карбонариев служила образцом для подражания. Отмечен ряд случаев участия европейских карбонариев в заседаниях российских тайных обществ.

Известный масон-карбонарий Ф. Буанаротти, состоявший в тесном контакте с российскими заговорщиками, направлял в Россию своих эмиссаров (1822 год). В 1818 году в Россию бежал карбонарий Мариано Джильи, где он подвизался в роли преподавателя итальянского языка в доме декабриста М. Д. Лаппы. В конце 1819 года карбонарий посвятил своего ученика в карбонарскую венту. «Для Лаппы путь в иллюминатский “Союз благоденствия” лежал именно через венту, существовавшую на правах филиала именно этой организации. Еще одним карбонарием усилиями Джильи стал Д. А. Искрицкий»¹.

Будущие российские путчисты с воодушевлением наблюдали за успехами своих масонских «братьев» в Латинской Америке и Греции, борцов за свободу своего народа — масонов Боливара, Миранды, Идальго и Сен-Мартена, Ипсиланти. В Северной Америке вольный каменщик президент Монро провозглашал доктрину «Америка для американцев», закрепляя тем самым систему эксплуатации коренного населения Америки и декларируя особые права США в Западном полушарии, включая присоединение сопредельных территорий, принадлежавших в то время другим странам. Такая «смелость» служила примером и для других «братьев», мечтавших об установлении своих преимущественных прав в управлении человечеством.

Масонские заговорщики ждут своего момента для выступления против русской власти. И такой момент наступает в ноябре 1825 года, когда в Таганроге умер Император Александр I. Власть формально переходила в руки его старшего брата Константина, однако по правилам престолонаследия он не мог передать престол своим потомкам, так как был женат мorganатическим браком. Поэтому Константин отрекся от престола в пользу своего брата Николая.

¹ Путилов С. Девиз масонов... // Молодая гвардия. 1994. № 2. С. 150.

Однако пока не был известен акт отречения, Императором считался Константин, которому еще 27 ноября присягнуло население России. Для возведения на престол Николая требовалась новая присяга, назначенная на 14 декабря. И тогда заговорщиками был выработан конкретный план захвата власти. Прекрасно зная, что присяга Николаю носит законный характер, они, чтобы смутить умы русских людей, распускают ложные слухи о том, что Николай хочет свергнуть с престола Константина, и призывают исполнить обязанность всех верноподданных — защитить своего законного монарха Константина. Пытаясь поднять народ и армию на восстание, заговорщики пошли на самый низкий и подлый обман. 14 декабря, в день «переприсяги», они назначили выступление войсковых подразделений, которые возглавляли. Местом выступления была выбрана Сенатская площадь, участок рядом со зданием Сената, в котором в этот день сенаторы должны были присягать новому Императору. Силой оружия заговорщики хотели заставить сенаторов объявить правительство низложенным и издать революционный Манифест к народу, в котором объявлялись «уничтожение прежнего правления» и учреждение Временного революционного правительства.

С утра 14 декабря масонские заговорщики идут в солдатские казармы и призывают солдат отречься от присяги Николаю и постоять за законного царя Константина и его жену Конституцию. Низкие обманщики эксплуатируют светлые чувства верности простых людей Царю. Таким образом солдаты, согласившиеся пойти с декабристами, поддержали не их антирусские идеи, а законную русскую власть, защищать которую они собирались вооруженным путем, обманутые заговорщиками.

Поверившие авантюристам солдаты (вначале только Московский полк) построились на Сенатской площади. Первая кровь пролилась в одиннадцать часов утра. Заговорщики, боясь разоблачения своего обмана, убили героя 1812 года генерала Милорадовича, который попытался объяснить солдатам правду. Агитаторы декабристов стремятся привлечь простой народ, используя разные обманные обещания, то тут, то там раздаются крики «За Константина и Конституцию!» (солдаты и простые люди, подхватившие эти лозунги, считали, что Конституция — это жена императора Константина).

При помощи своих агитаторов, распускавших лживые слухи, заговорщики склоняют общественное мнение явно не на сторону законной русской власти. Толпы сочувствовавших и поддерживавших «царя Константина» росли. Для Российского государства наступил трагический момент, и тогда Николай I нашел в себе силы организовать наступление на заговорщиков, по бунтовщикам ударила картечь, и через некоторое время площадь была очищена. В результате заговора декабристов погиб 1271 человек¹, кровь их целиком на совести масонских конспираторов.

¹ История СССР. 1970. № 6. С. 115.

Глава 5

В подполье. — Сохранение масонской организации. — Покровительство в высших сферах. — Продолжение конспиративной работы. — Поддержка иностранных «братьев». — Интриги против Православия. — Усиление масонской деятельности при Александре II. — Вольные каменщики за революцию. — Альянс интернациональных «братьев». — Бакунин и Нечаев. — Политический бандитизм

Разгром масонского заговора декабристов, казнь политических преступников, строгий запрет тайных обществ не остановили деятельности вольных каменщиков. Они лишь уходят в глубокое подполье, а в составе иностранных лож их работа даже активизируется. Русские дворяне-масоны под разными предлогами регулярно отправляются за рубеж — в Германию, Францию, Италию, Швейцарию, Англию, выплачивая значительные деньги в виде взносов за право участвовать в работе иностранных лож.

Здесь уместно привести список иностранных лож¹, в «работе» которых участвовали русские масоны, хотя, конечно, не все они действовали в рассматриваемое нами время, но сама их многочисленность свидетельствует о масштабах явления:

Августа Золотого Циркуля в Геттингене
Аттетице в Данциге
Амалия в Саксен-Веймаре
Американская консистория при парижском Востоке
Бюзе в Орлеане
Девяти Сестер в Туль (Франция)
Добродетель в Лейдене
Друзья Правды в Мангейме
Единство (тайное общество в Вене, Лейпциге и др. городах)
Емануель в Гамбурге
Железного Креста (Париж)
Золотого Шара в Гамбурге
Золотого Яблока или Пеликана в Дрездене
Иоанна Иерусалимского в Париже
Йозеф цур Эйнихкейт в Нюрнберге
Кеннонгент Кальвинин в Эдинбурге
Красного Орла в Гамбурге
К Трем Ключам в Эдинбурге
Лорда Саквиля во Флоренции
Луиза в Тильзите

¹ ОА, ф. 730, оп. 1, д. 198, л. 6, 8–9.

Минервы в Потсдаме
Надежды в Берне
Нерегулярная ложа в Вузьер (Франция)
Пилгер в Лондоне
Пламенеющей Звезды в Берлине
Сант Андрей в Кальштате
Св. Александра Шотландского, большой Капитул в Париже
Св. Иоанна в Валансьенне (Франция)
Св. Иоанна в Гамбурге
Св. Иоанна Иерусалимского в Нанси
Св. Иоанна ордена Иисуса Христа
Св. Людовика Благотворящего в Шалоне
Славянская в Париже
Совершенного Союза в Валансьенне
Тамплиерская в Гамбурге
Трех Глобусов в Берлине
Трех Глобусов в Тильзите
Трех Королей в Кельне
Трех Мортир в Пьемонте
Трех Мечей в Дрездене
Трех Золотых Роз в Гамбурге
Феникс в Париже
Фридрих к Белой Лошади в Ганновере
Фридрих Увенчанный Надеждою в Копенгагене
Этуаль де Шафонтен в Льеже
Якорей и Короны в Англии

Конечно, этот список не исчерпывает иностранных лож, к которым принадлежали российские масоны, но свидетельствует о широте географии этого явления.

Даже внутренние масонские источники, в частности исторические материалы масонов Бакуниной, Кандаурова, показывают, что в самой России продолжали собираться, по крайней мере, восемь лож только шведской системы масонства (включавшей, кроме трех первых «иоанновских» степеней еще и высшие степени), входивших в Великую Директориальную Ложу — «Владимира к Порядку». В эти ложи входила преимущественно аристократия, а собрания их проходили в Санкт-Петербурге и окрестностях. Имеются известия об этой системе, относящиеся к 1828 году — это инструкция, данная досточтимым мастером ложи «Коронованный Пеликан» о порядке приема документов Великой Директориальной Ложей¹.

¹ ОА, ф. 730, оп. 1, д. 173, л. 1.

Великая Ложа Астрея продолжала свою деятельность и после закрытия. Внутренние масонские источники сообщают о ее собраниях в 1827 году¹.

Особый интерес для рассматриваемого времени представляет Капитул Феникса как образец средоточия тайной масонской власти. Эта директивная организация возникла в Петербурге еще в 1778 году и служила передатчиком в Россию масонских импульсов из-за рубежа. В 1781 году она ушла в глубокое подполье, организовав свои подразделения в обеих столицах. С конца XVIII века она существовала в скрытом виде, возглавляя ложи шведской системы. Как отмечают внутренние масонские источники, этот капитул действовал в измененном виде до 60-х годов XIX века².

В архивах сохраняются и другие доказательства деятельности масонов в царствование Николая I.

Р. С. Степанов, глава московских масонов после смерти О. А. Поздеева, вел в 1824–1827 годах беседы с учениками. До 1826 года работала ложа «Эвксинского Понта», и до 1830-х годов — ложа «Нептуна» в Москве. По ситуации к 1827 году Т. Бакунина приводит следующие небезынтересные сведения: 1) привлечен к ответственности за продолжение масонских связей и вербовку новых членов командир инвалидных команд виленского внутреннего гарнизонного батальона майор Ковалевский, у которого при обыске были обнаружены масонские эмблемы, книги и рукописи; 2) 24 июня 1827 года состоялось собрание Великой Ложи Астреи в доме надворного советника Ионатана Отто, члена ложи «Петра к Истине»; 3) московские масоны постановили: «...принадлежащими к союзу братьями считать тех, кои прикосновенны были к Николаю Ивановичу (Новикову. — О. П.)» В 1829 году П. И. Шварц, сын известного масона профессора И. Г. Шварца, участвовал в собраниях «Теоретических Братьев» в Москве, а в 1830–1840 годах проводил масонские сборища в своем тульском имении. Здесь же бывал его друг, также тульский помещик, Елагин³.

О подпольных сходках масонских братьев рассказывается также в воспоминаниях графини М. В. Толстой: «...после закрытия лож все обряды исчезли, но собрания братьев продолжались в виде бесед довольно часто, особенно по средам в доме П. А. Курбатова, и принятие новопоступающих продолжалось тайно. Нужно думать, что некоторые из братьев, несомненно принадлежащих к ложе Ищущих Манны, как, например, Зилов и вотчим мой Красильников, были приняты уже после указа 1822 года...». Как сообщает Т. Бакунина, в конце 1850-х годов существовала тайно ложа на Полянке в Москве, где, по слухам, мастером стула был известный в то время проповедник одной из церквей на Арбате. К тому же времени относится существование двух тай-

¹ ОА, ф. 730, оп. 1, д. 229, л. 1.

² Там же. Л. 5..

³ ОА, ф. 730, оп. 1, д. 198, л. 2.

ных лож — в Москве под руководством С. П. Фонвизина и в Петербурге под руководством графа С. С. Ланского¹.

Вот, например, как проходила масонская карьера одного из потомственных масонских братьев В. С. Арсеньева, родившегося после запрета масонства, в 1829 году, и достигшего больших государственных чинов. В 21 год, в 1850 году, он вступил в ложу в качестве ученика, через четыре года он мастер, а еще через три года, в 1857-м, — шотландский мастер. В 1861 году Арсеньев — теоретический брат (розенкрейцер). Успешную карьеру он сделал не только в подпольной деятельности, но и на государственной службе, где достиг чина действительного тайного советника и почетного опекуна. Умер этот высокопоставленный масон в 1915 году, подготовив большое количество ему подобных масонских кадров². Статский советник П. А. Курбатов, много лет занимавший должность начальника типографии Московского университета, достиг высоких степеней в масонстве, исполняя должности надзирателя и наместного мастера, состоя членом Капитула Феникса в 6-ой степени. После запрещения масонства в 1822 году продолжал вести беседы у себя в доме и производил тайные посвящения новых членов³.

Николай I так по-настоящему и не понял всей глубины масонского заговора; ликвидировав радикальную верхушку (и ту далеко не всю), Царь поверил на слово многим высокопоставленным масонам и простил их участие в подпольных организациях.

В апреле 1827 года на высокую должность председателя Государственного Совета и Кабинета министров был назначен все тот же масон Кочубей. Еще ранее (в декабре 1826 года) он получил назначение возглавлять «комитет для рассмотрения разных предложений касательно улучшения в государственном устройстве». Членами этого комитета стали также старые масонские конспираторы Сперанский и А. Н. Голицын. Не удивительно, что предложения этого комитета оставались в рамках старых западных программ, которые были осуществлены при новом масонском правительстве Александра II.

Тот же Голицын был назначен Николаем I на почетную должность канцлера российских орденов. Доверие к нему было так велико, что, когда Царь и Царица уезжали из Петербурга, то попечение о своем семействе они передавали Голицыну. А с 1839 по 1841 год этот масон председательствовал на общих собраниях Государственного Совета. Есть и немало других подобных примеров, когда лица, принадлежавшие раньше к масонским ложам, занимали высокое положение в правительстве Николая I. Так, управляющий III-м отделением собственной Его Императорского Величества канцелярии, начальник штаба корпуса жандармов, член Цензурного комитета Л. В. Дубельт был из-

¹ ОА, ф. 730, оп. 1, д. 198, л. 2.

² ОА, ф. 730, оп. 1, д. 202, л. 1.

³ ОА, ф. 730, оп. 1, д. 228, л. 114.

вестным масоном, членом лож «Палестины», «Золотого Кольца», «Соединенных Славян». В последней ложе Дубельт исполнял обязанности 2-го надзирателя в 1818–1820 годы, наместного мастера в 1820–1821-м и представителя в Великой Ложе Астрее¹.

Конечно, при блюстителях государственного порядка с таким масонским прошлым вольным каменщикам, особенно в провинции, нечего было беспокоиться. По рукам свободно ходила масонская литература, привезенная из-за границы. Интересное описание этой стороны жизни дано в романе Писемского «Масоны». Действие его начинается в 1835 году в одном из губернских городов. Многие видные горожане, включая губернского предводителя дворянства, — масоны. Они не скрывают своей масонской принадлежности. В их домах много масонской литературы, на стенах — изображения масонского характера. Так, в кабинете губернского предводителя висит портрет гроссмейстера масонского ордена герцога Фердинанда Брауншвейгского в рыцарских латах.

Масоны собираются и беседуют о своих делах, мечтая о восстановлении былой «славы» своего ордена. Видно, что масонская «работа» не останавливается, соблюдаются ритуалы, производится прием новых членов. Конечно, среди этих людей есть просто сбитые с толку романтики-идеалисты, для которых масонство — своего рода игра, но это нисколько не изменяет общего значения масонской организации как социально опасной и подрывной.

Еще более точное проникновение в преступную сущность масонства николаевского времени — в повестях А. Григорьева. Писатель очень точно показывает масонов как «ледяных эгоистов», взирающих сверху вниз на всех и вся. Душа масонов «самолюбивая и сухая». А. Григорьев видит, что они чувствуют себя «маленькими наполеонами», способными на любое преступление. Столь верная характеристика представителей масонства объясняется тем, что А. Григорьев на некоторое время сам был затянут в масонскую ложу своим товарищем по университету, неким аферистом Милановским, который, разглагольствуя о высоких материях, собрал с «братьев» деньги и исчез. Недолгое пребывание в масонской ложе стало серьезным жизненным уроком для А. Григорьева.

Но, пожалуй, самое глубокое понимание масонства прослеживается в романах Ф. М. Достоевского, который прежде всего отмечает его сатанинский, антиправославный характер и стремление подчинить себе Русскую Церковь.

Замысел масонов подчинить себе Русскую Церковь был просто чудовищен. По сути дела, это означало перевернуть Церковь, а идеи, с которыми она боролась, сделать господствующими и таким образом разрушить Православие. Как справедливо отмечает исследователь творчества Достоевского В. Е. Ветловская, имя Христа используется масонами для подмены одного понятия другим. Делается это для того, чтобы завоевать доверие людей, а затем заставить

¹ ОА, ф. 730, оп. 1, д. 226, л. 31 — 32.

поклоняться дьяволу. Противоречие это ярко выражается в легенде о Великом Инквизиторе, который олицетворяет собой собирательный образ масона.

Великий Инквизитор говорит Иисусу Христу: «...мы скажем, что послушны Тебе и господствуем во имя Твое... (и)... обманем опять, ибо Тебя уже не пустим к себе».

«В поэме Ивана, — пишет В. Ветловская, — Великий Инквизитор признается Христу: “И я ли скрою от Тебя тайну нашу? Может быть, Ты именно хочешь услышать ее из уст моих, слушай же: мы не с Тобой, а с ним, вот наша тайна!” “Тайный начальник” не тот, “который был поставлен” (то есть Иисус Христос), но тот, который, искушая соблазном власти, Его “поставил”»¹.

В романе «Братья Карамазовы» Алеша называет своего брата Ивана масоном. Причем характер реплики не оставляет сомнений в отрицательном отношении к масонству самого Достоевского. В силу этого особую достоверность приобретают специфически масонские черты Ивана Карамазова, тщательно исследованные Достоевским.

Иван Карамазов — типичный представитель масонского мира, который говорит о «возвращении билета Богу» с тем, чтобы получить билет от сатаны и участвовать вместе с ним в разрушении ненавистной ему исторической России. До конца осознавая подрывную роль масонства, Ф. М. Достоевский проницательно отмечает, что проповедуемые Иваном Карамазовым безбожные принципы свободы на самом деле являются лишь жестом, запускающим ту адскую машину, которой является стихийная жадность Смердяковых, носителей грубо-сладострастного отношения к жизни. Это гениальное видение великого писателя очень точно иллюстрируется отношениями между масоном-идеологом М. Бакуниным и его учеником, политическим бандитом Нечаевым (но об этом позднее).

Положение масонов изменяется к лучшему с воцарением Александра II, одним из главных актов которого по случаю коронации была амнистия масонским заговорщикам-декабристам. По данным внутренних масонских источников со ссылкой на переводную английскую масонскую литературу, этот Император сам принадлежал к вольным каменщикам и был посвящен в их орден в одной из английских лож². С приходом его к власти масонское движение оживилось. В 1856–1863 годах были возобновлены «работы» ложи «Нептун» в Санкт-Петербурге, где тогда и были посвящены известный историк русского масонства Пыпин и П. Беклемишев, впоследствии руководивший ложей «Карма» в Петербурге³.

¹ Миф — фольклор — литература. М., 1972. С. 95 — 98.

² В этот период масонство глубоко пронизало европейскую монархию. Английское масонство в это время, например, «деятельно возглавлял» король Эдуард VII, а в Германии масонством руководил дядя императора принц Луитпольд (ОА, ф. 730, оп. 1, д. 173).

³ ОА, ф. 730, оп. 1, д. 173, л. 3.

Усиливают свою деятельность и мартинисты. Ряды их быстро растут. «В пользу этого утверждения, — пишет Кандауров, — может говорить то, что в мартинизме не требуется, чтобы регулярный мартинист был посвящен непременно в “правильной и совершенной ложе”, как у нас, посвящение может быть сообщено профану каждым мартинистом, получившим в своей системе 3-й градус, даже если он и не состоит больше членом какой-нибудь мартинистской ложи. Таким образом довольно одного пережившего всех старца, который перед смертью посвятил бы будущего такого старца, чтобы правильная передача мартинистского посвящения смогла бы дойти до наших дней»¹. Наряду с мартинистами продолжали действовать розенкрейцеры и иллюминаты².

Первым министром при Александре II — министром внутренних дел — становится глава петербургской масонской ложи граф С. С. Ланской.

Масонская карьера Ланского началась в ложе «Соединенных Друзей» в 1820 году. Некоторое время он был членом и подрывного «Союза благоденствия». Граф-масон исполнял должности: наместного мастера и мастера стула в ложах «Елизавета к Добродетели», «Соединенных Друзей», «Александра Златого Льва»; наместного мастера в ложе «Палестина». Был также наместным мастером и 2-м великим надзирателем Великой Провинциальной Ложи, командором и субпрефектом Капитула Феникса в 1817 году с орденским именем Рыцарь Воскресшего Феникса и девизом «Из смерти жизнь»; членом Верховной Директории в 1819 году. Почетный член лож «Ключа к Добродетели» и «Польского Востока». В 1821 году открыл вместе с М. Ю. Виельгорским «Теоретическую ложу Св. Иоанна Богослова». В 1828 году участвовал в собраниях «Теоретических братьев». В 1860 и предшествующие годы Ланской был председателем тайной ложи в Петербурге³. Тайная масонская деятельность не мешала ему перебираться со ступени на ступень по должностной лестнице. Каким надо было быть двуличным человеком и лицемером, чтобы убедить Николая I в своей лояльности и вместе с тем продолжать работать в подполье! С 1831 по 1834 годы он губернатор в Костроме, впоследствии сенатор, почетный опекун петербургского Опекунского совета.

Сохранились интересные воспоминания князя П. В. Долгорукова, который дает емкую оценку (хотя и не бесспорную — он, например, считает, что масоны перестали заниматься политикой) деятельности масонов и их руководителя С. С. Ланского в годы правления Александра II. «Масонство, — пишет Долгоруков, — преобразилось в общество взаимного вспомоществования и поддержки взаимной; богатые масоны щедро помогали бедным; люди влиятельные, сильные, имеющие связи, усердно покровительствовали своим братьям: хотел ли масон получить какое-либо место, искал ли выиграть про-

¹ ОА, ф. 730, оп. 1, д. 173, л. 2.

² Там же. Л. 3.

³ ОА, ф. 730, оп. 1, д. 227, л. 9.

цесс, все масоны помогали ему своим влиянием, и эта поддержка, тем более сильная, что оставалась тайной и невидимой, много способствовала карьере Ланского. Он, доселе председатель тайной петербургской масонской ложи, точно так, как недавно умерший Сергей Павлович Фонвизин, был до самого конца жизни своей председателем тайной московской масонской ложи. Ланской, от природы ленивый, беспечный и бестолковый, промотал почти все имение жены и детей своих.

Поселясь после своей свадьбы в Москве, он влиянием масонов был избран в совестные судьи и оказался совершенно не понимающим дело. Его назначили губернатором во Владимир: вскоре по губернии пошел хаос. Куда девать бестолкового губернатора? Разумеется... в Сенат. И Ланского сделали сенатором. Оказалось, что он вовсе не понимает дел. Его сажают в почетные опекуны Петербургского воспитательного дома... У нового почетного опекуна пошел ералаш во вверенных ему делах. Тогда, отчасти поддержкой масонов, отчасти покровительством своего родственника, князя Чернышева (мать коего была Ланская), Сергей Степанович был назначен 1 января 1850 года членом Государственного Совета. (...) В 1851 году, во время летней поездки на воды графа Льва Перовского, Ланской четыре месяца управлял Министерством внутренних дел, показал свою неспособность, но вместе с тем и угодливость III-му отделению. Орлов знал, что Ланскому 69 лет от роду; знал, что Ланской не способен ни к чему, что Ланской трус, что Ланской промотался и ему нечем жить: лучше Ланского ему найти было нельзя. Это была пародия басни лягушек, просящих чурбана в цари: тут мы увидели министров, которые стали просить себе у царя в товарищи чурбана — и получили. Ланской назначен был министром внутренних дел 20 августа 1855 года, через полгода по воцарении Александра II...»¹ Эта злая характеристика во многом соответствовала истине. Ланской являл собой пример человека, малоспособного к полезной государственной деятельности и достигшего высоких постов посредством закулисных масонских интриг и взаимной поддержки вольных каменщиков.

В царствование Александра II финансовым агентом русского правительства за рубежом становится известный масон, еврейский банкир Лионель Ротшильд. Через его руки прошли все русские консолидированные железнодорожные займы. Его влияние помогло стремительному росту еврейских финансовых воротил и предпринимателей. Мощь этого банкира подкреплялась семейными капиталами Ротшильдов. Барон Джеймс Ротшильд, например, имел при Людовике Филиппе (тоже принадлежащем к масонским ложам) 600 миллионов франков и был вторым после короля Франции богачом (тот владел 800 миллионов франков)².

¹ Долгоруков П. В. Петербургские очерки. Памфлеты эмигранта. 1860–1867. М., 1992. С. 354–355.

² Брокгауз и Ефрон. Т. 53. С. 163.

Деятельность масона Л. Ротшильда была неразрывно связана с антирусскими интригами Всемирного еврейского союза, созданного в 1860 году известным масоном Адольфом Кремье. Союз существовал под патронатом банкирского дома Ротшильдов. В 70-е годы по России было учреждено около 40 местных комитетов этого союза, действовавших в абсолютной тайне и служивших базой политического течения для создания русофобских настроений среди евреев. Ряд организаций этого тайного, в основе своей масонского, союза действовал под крышей так называемого Общества для распространения просвещения между евреями в России. Именно это Общество стало одним из центров по созданию масонских кадров по всей России, через него же проводили свою работу эмиссары международных масонских центров.

Проникнувшая с Запада новая масонская идеология окрашивала представителей российского масонства в розово-красный цвет социалистического революционного движения. Социалисты-масоны Пьер Леру, Прудон открыто проповедают масонскую идею под видом социалистических учений. Пропагандистский аппарат масонских лож по своим каналам создает новое общественное мнение, сочувственное к неким социалистическим идеям космополитического переустройства мира.

Масоны активно пропагандируют, например, романы Ж. Санд «Консуэло», «Графиня Рудольштадт». Главный герой этих романов граф Альберт Рудольштадт, член масонской ложи, создает организацию «Невидимых», провозглашающую своей целью полное переустройство мира на началах «правды и любви» и лозунга Великой французской революции: свобода, равенство и братство. На поверку за этими декларациями, призванными сбить с толку легковверных идеалистов и романтиков, скрывалась тайная сила, стремившаяся подчинить себе мир. «Невидимые» — могущественный союз «высших посвященных», где масонство всего лишь первоначальная ступень, за которой стоят владыки мировой закулисы, в частности из Всемирного еврейского союза.

Эта схема завоевания всемирного господства над человечеством претворяется в жизнь и в России посредством развития социалистических и революционных движений.

Все выдающиеся российские революционеры либо сами принадлежали к масонству, либо были тесно связаны с ним. Так, два главных «классика» российской революционности, Бакунин и Кропоткин, состояли в масонских ложах. «Русскому революционному движению, — утверждал князь П. Кропоткин, — хорошо и полезно быть связанному с масонством»¹. И как свидетельствуют факты, российское революционное движение инициировалось и формировалось на основе космополитической антирусской идеологии.

¹ Вопросы литературы. 1990. № 1. С. 155.

Середина XIX века — это эпоха масонских революций, разрушавших духовно-нравственные богатства национальных государств, космополитизируя и увлекая их к созданию некоего общеевропейского сверхгосударства. Все руководители революции 1848 года были высокопоставленными масонами. Именно этих людей — Мадзини, Гарибальди, Саффи, Бертани — предлагала масонская пропаганда в качестве примеров для подражания. Революционное разрушение и политические убийства становятся образцами высшей общественной добродетели, на которых воспитываются будущие российские террористы. В 1867 году под руководством Гарибальди создается международная масонская организация — Лига мира и свободы, провозгласившая идею Соединенных Штатов Европы, в которых предполагалось ликвидировать национальную самобытность и создать идеальное космополитическое сообщество.

В рамках этой масонской лиги М. Бакунин создает тайную организацию «Альянс интернациональных братьев»¹, члены которой делились на три степени посвящения. На самом вершине стояли действовавшие абсолютно тайно и никем не контролируемые «интернациональные братья». Им подчинялись «национальные братья». Ниже всех стояли члены полуправильной, полутайной организации «Международный альянс социалистической демократии»². Масонский Альянс, филиалы которого имелись в ряде европейских стран, подобно ордену иллюминатов соединял в себе черты вольных каменщиков и иезуитов³. В борьбе за власть этот Альянс масонских заговорщиков столкнулся с другой ветвью подрывных организаций, которую представлял Интернационал Маркса. В 1869 году масонские заговорщики под руководством М. Бакунина и Д. Гильома попытались захватить Интернационал под свой контроль. «Опираясь на эту франкмасонскую организацию, о существовании которой ни рядовые члены Интернационала, ни их руководящие центры даже не подозревали, Бакунин рассчитывал, что ему удастся на Базельском конгрессе в сентябре 1869 года захватить в свои руки руководство Интернационалом»⁴. Однако в этой интриге Бакунин и его масонские «братья» потерпели неудачу.

Весьма характерно, что в борьбе с Интернационалом Бакунин оказался в самом центре формирования антирусских сил и заговоров. В частности, связующим звеном между «Интернациональным братством» Бакунина и А. И. Герценом с его окружением был масон Г. Н. Вырубов, своего рода офицер тайных сил мировой закулисы (состоящий в том числе и в «Интернациональном братстве»). Уже позднее, в 1880–1890-е годы этот человек (для внешнего мира ученый и публицист) сыграл одну из главных теневых ролей в орга-

¹ М. Бакунин просто кичился своим космополитизмом. «Ты только русский, а я интернационалист», — писал, например, Бакунин Огареву (Пирумова Н. Бакунин. М., 1970. С. 333).

² Пирумова Н. Бакунин. М., 1970. С. 268.

³ Замойский Л. За фасадом масонского храма. М., 1990. С. 234–235.

⁴ Маркс К., Энгельс Ф. Соч. Т. 18. С. 345.

низации масонских лож в России¹. Вырубов был ближайшим другом Герцена в последние годы его жизни, и тот даже сделал его своим душеприказчиком. Дружба такого видного масона с Герценом наводит на мысль об участии и последнего в этой организации.

Потерпев неудачу с Интернационалом, Бакунин, тем не менее, продолжает свою подрывную деятельность в ряде европейских стран, и прежде всего в России. Именно он дает толчок развитию главных революционных организаций, придавая им крайне антирусский и террористический характер. Такой главной организацией масонского Альянса Бакунина в России стала группа Нечаева, получившая от Альянса большие полномочия на революционную работу в России.

Отправляя Нечаева в Россию, один из «отцов русской революции» Бакунин благословляет его на террор и любые формы бандитизма, в том числе разбойный бунт. «Разбой, — заявлял Бакунин, — одна из почетнейших форм русской народной жизни... Разбойник — это герой, защитник, мститель народный, непримиримый враг государства и всего общественного и гражданского строя, установленного государством...»² Абсолютно неразборчивый в средствах, масонский конспиратор Бакунин призывает молодежь заняться откровенным бандитизмом. «Данное поколение должно начать настоящую революцию... должно разрушить все существующее сплеча, без разбора, единым соображением “скорее и больше”. Формы бандитизма могут быть различные: ...яд, нож, петля и т.д. ... Революция все равно освящает в этой борьбе... Это назовут терроризмом! Этому дадут громкую кличку! Пусть! Нам все равно!»³ Бакунин призывает поддержать «инициативу Каракозова» — «инициативу цареубийства». Воспитанный масонскими братьями, Нечаев создал революционную организацию с железной дисциплиной и беспрекословным подчинением ее членов воле единоличного диктатора. Один из членов организации Иванов, отказавшийся подчиниться некоторым бессмысленным приказам, был зверски убит. Как признавался один из революционеров: «Я знал, что Успенский (участник убийства. — *О. П.*) выманил Иванова в лес под приличным предлогом, и я всегда удивлялся, почему, идя с ним рядом, он не выстрелил ему в висок? Для чего тут понадобилось пять человек?.. (убийцы. — *О. П.*) стали бить Иванова камнями и кулаками и душить руками; вообще убийство было самое зверское. Когда Иванов был уже мертв, Нечаев вспомнил о револьвере и для большей уверенности выстрелил трупу в голову»⁴.

¹ В материалах Т. А. Бакуниной в Особом Архиве, в частности, отмечается: “Основатели русской заграничной ложи 90-х годов — Роберти Евгений Валентинович, Кедрин Евгений Иванович, Вырубов Г. Н.” (ОА, ф. 730, оп. 1, д. 202).

² Пирумова Н. Бакунин. М., 1970. С. 295–296.

³ Там же. С. 297.

⁴ Там же. С. 308.

Нечаев способствовал созданию еще одного подрывного центра, во главе которого сначала стоял Каспер-Михаил Турский, а затем П. Н. Ткачев. Этот центр имел за рубежом печатный орган «Набат». Сам Ткачев привлекался по делу нечаевцев, а позднее бежал за границу, где на иностранные деньги, собранные, по-видимому, масонскими ложами, вел активную антирусскую работу, ядром которой были идеи заговора и царубийства.

Заговорщики-бакунисты во многом были близки с заговорщиками-лавристами (движение, возглавляемое публицистом П. Л. Лавровым). И те и другие стояли за массовую социальную революцию, которая невозможна без царубийства.

Все эти движения, инициированные масонской идеологией Альянса интернациональных «братьев» и подобных ему организаций, в свою очередь составили идеологию российского революционного движения 70-х–80-х годов, идеологию политического бандитизма, кульминационным действием которого стало убийство Александра II. Этот Царь зашел слишком далеко в уступках антирусскому подпольному движению, а когда спохватился, то было уже поздно, ибо венцом этого движения всегда было царубийство.

Страшное преступление против Русского государства всколыхнуло и еще сильнее объединило всех истинно русских людей. Для многих становится ясным преступный характер подрывной масонской идеологии, несовместимость ее с мировоззрением патриота. Для масонских конспираторов наступают тяжелые времена. Они жалуются на трудность работы, сокращение членства и непонимание их в обществе, но продолжают свои преступные дела. «В некоторых ложах, — пишет масон В. А. Нагородский, — осталось по 5–6 человек, но все же немногие братья ревностно берегли свои традиции в надежде на лучшие времена»¹.

¹ ОА, ф. 730, оп. 1, д. 175, л. 7.

СЛОВАРЬ МАСОНОВ XVIII — XIX ВЕКОВ (до царствования Николая II)¹

Ададуров В. Е., масон середины XVIII века, состоял в окружении гетмана Малороссии К. Разумовского — 3.

Адам Лев Александрович, именитый гражданин, ложа «Ключа к Добродетели» (1821, 3°) — 3.

Адинцов Евстафий Степанович, генерал-майор, ложа «Нептуна» (1780-е, 3°) — 3.

Адлерберг, полковник, адъютант великого князя Николая Павловича, ложа «Верности» (Оф., 1821) — 3.

Адлерберг Владимир Федорович (1791—1884), граф, министр Двора и уделов, директор канцелярии Военного министерства (1833), один из высоких покровителей Дантеса, ложа «Александра к Военной Верности» (учреждена в 1802) — 3, 17.

Адуевский Петр, князь, майор, ложа «Марса» (Яссы, Молдавия, 1774) — 14.

Аккерманн Иоганн Фердинанд, портной, ложа «Трех Секир» (1818—1819, 3°) — 3.

Александр Вюртембергский, герцог, генерал-аншеф, военный губернатор Белоруссии, ложа «Соединенных Друзей» — 14.

Алексеев Д. Л., надворный советник, губернский маршал Екатеринославской губернии, ложа «Любви к Истине» (1818—1819, 1°) — 1.

Алексеев Яков, офицер, ложа «Музы Урании» (СПб., 1774) — 14.

Анджейкович, генерал-майор, ложа «Белого Орла» (СПб., 1821) — 3.

Андреевский, генерал-майор, Военная ложа (СПб., 1821) — 3.

Андрей, протоиерей лейб-гвардии Преображенского полка, ложа «Верности» (СПб., 1760-е) — 14.

Анедин Федор, купец, ложа «Палестины» (1818—1819, 3°, Д-ь) — 3.

Аничков Иван Васильевич, полковник лейб-гвардии, ложа «Александра к Военной Верности» (Оф., 1821) — 3.

Ансельм де Жибори, генерал-майор, ложа «Соединенных Друзей» (1821) — 3.

Антропов Николай, майор, ложа «Музы Урании» (СПб., 1774) — 14.

Апраксин 3-й, граф, полковник, ложа «Трех Добродетелей» (1821) — 3.

Апраксин Матвей, граф, офицер, ложа «Музы Клио» (Москва, 1774) — 14.

Апраксин Степан Федорович (1702—1758), фельдмаршал, главнокомандующий русской армией в Семилетней войне, член немецкой ложи, вступил в стовор с королем Фридрихом — 3.

Апухтин Г. П., 1-я пол. XIX в. — 15.

Арапов Пимен Николаевич, корнет-кавалергард, ложа «Орла Российского» (1818—1819, С) — 1.

Аргамаков, генерал-адъютант, участник убийства Павла I — 3.

Аргамаков А., офицер Преображенского полка, участник убийства Павла I — 3.

Аргамаков Василий, ложа «Озирис» (СПб., 1776, 1-й П-к) — 2.

Арендт Николай Федорович, дивизионный доктор, надворный советник, ложа «Св. Георгия Победоносца» (1818—1819, 3°) — 1.

Аржевитинов Иван Семенович, майор, ложа «Ключа к Добродетели» (1818—1819, В) — 1.

Аржевитинов С. В., ложа «Златого Венца» (С-к, 1784) — 3.

Армс-Гофен, барон, полковник, ложа «Петра к Истине» (1821) — 3.

Арсеньев Александр Васильевич (1788—1820), камергер, директор московских театров — 3.

¹ Список условных обозначений и сокращений см. на стр. 167.

Арсеньев Александр Иванович (1751–1840), действительный тайный советник, товарищ министра уделов — 3.

Арсеньев Александр Павлович (1803–1844), ярославский полицмейстер — 3.

Арсеньев Алексей Николаевич (1790–1862), офицер Семеновского полка — 3.

Арсеньев Андрей, поручик, ложа «Марса» (Яссы, Молдавия, 1774) — 14.

Арсеньев Василий Сергеевич (1829–1915), действительный тайный советник, вступил в 1850 г. (1857 ШМ), теоретический брат (Р) — 3.

Арсеньев Дмитрий Николаевич (1779–1864), ложа «Соединенных Друзей» (1817–1820) — 1, 3.

Арсеньев Павел Михайлович (1767–1820), действительный статский советник, ложа «Орла Российского» (1818–1819, 3°), ПЧ ложи «Соединенных Друзей», 2-й ВН, Директор ложи (1816) — 3.

Арсеньев Сергей Николаевич (1802–1860), ложи «Трех Добродетелей», «Ищущих Манны» — 3.

Арсеньев Федор Николаевич (1775–1845), офицер Семеновского полка, ложа «Северных Друзей» (1818–1819, 2°) — 3, 1.

Артельев, обер-секретарь Екатерины II — 3.

Ауде де Сион Карл, полковник, ложа «Соединенных Друзей» (СПб., с 1802 М) — 1.

Афонин Матвей, ложа «Озирис» (СПб., 1776) — 2.

Бабаев Иван Федорович, тульский почтмейстер (1816–1820) — 3.

Бабарыкин Дмитрий Лукьянович, помещик, совестный судья в Орловском наместничестве (ЧТГ в Орле, 1788–1791) — 3.

Бабкин Петр Петрович, майор, ставропольский уездный предводитель дворянства, ложа «Ключа к Добродетели» (1821, 2-й Ст) — 1, 3.

Баженев Николай Николаевич (1857–1923), психиатр, посвящен в ложе шотландского ритуала (П-ж, 1884) — 19.

Базилевский, полковник, ложа «Избранного Михаила» (1821) — 3.

Байков Сергей, полковник, ложа «Соединенных Друзей» (1818–1819, 3°) — 1.

Бакленовский Иван, подполковник, ложа «Музы Урании» (СПб., 1774) — 14.

Бакунин Василий Михайлович (1795–1863), полковник, член Союза благоденствия, участник подготовки декабристского путча, ложа «Орла Российского» — 3, 6.

Бакунин Михаил Александрович (1814–1878), теоретик анархизма, идеолог политического бандитизма, руководитель «Альянса интернациональных братьев» — 10.

Балашов Александр Дмитриевич (1770–1837), генерал-лейтенант, министр полиции, ложи «Соединенных Друзей», «Палестины» (1818–1819, в. ст.) — 1, 3.

Балтинг (Болтинг), член Капитула Восток С.-Петербурга (1777) — 4.

Баранов 1-й, лейб-гвардии подполковник, адъютант московского военного генерал-губернатора, ложа «Трех Добродетелей» (1821) — 3.

Баратаев Михаил Петрович, князь, симбирский предводитель дворянства, ложа «Ключа к Добродетели» (на Востоке С-ка, 1818–1819, УМ), ПЧ лож «Соединенных Друзей», «Александра Троиственного Спасения» и «Ревностного Литвина» — 1.

Барашов Михаил Петрович, князь, симбирский губернский предводитель дворянства, ложа «Ключа к Добродетели» (на Востоке С-ка, учреждена в 1818) — 14.

Барбаев Михаил, князь, ПЧ ложи «Соединенных Друзей» (1818–1819) — 1.

Барвик Андрей, купец, ложа «Музы Урании» (СПб., 1774) — 14.

Барк Густав Александрович, барон, поручик, ложа «Св. Георгия Победоносца» (1818–1819, 2°) — 1.

Барков Дмитрий Николаевич, гвардии подпоручик, ложа «Избранного Михаила» (1815, 2°) — 1.

- Бароци** Яков Иванович, подполковник, ложа «Св. Георгия Победоносца» (1818–1819, 3°) — 1.
- Бартоломей** 1-й, генерал-майор, ложа «Петра к Истине» (1821) — 3.
- Барти** Петр, маклер, ложа «Музы Урании» (СПб., 1774, МЦ) — 14.
- Барцов** Дмитрий, купец, ложа «Девяти Муз» (СПб., 1774) — 14.
- Батеньков** Гавриил Степанович (1793–1863), подполковник, член Северного общества, участник декабристского путча, ложи «Избранного Михаила» (1815, 2°), «Восточного Светила» (1818–1819, С) — 1, 3, 6.
- Баумгартен** Христиан, придворный хирург, ложа «Музы Урании» (СПб., 1774) — 14.
- Бахман** Карл Иоганн, секретарь ревельской таможни, титулярный советник, ложа «Изиды» (1818–1819, 2°) — 3.
- Бахметьев** Иван, ассессор, ложа «Девяти Муз» (СПб., 1774) — 14.
- Бахметьев** Иван, офицер, ложа «Музы Клио» (Москва, 1774) — 14.
- Башмаков**, полковник, ложа «Трех Добродетелей» (1821) — 3.
- Бебер** Иван Васильевич (Иоганн Якоб) (1746–1820), генерал-майор, преподаватель в артиллерийском и инженерном Шляхетском корпусе (с 1800 г. Кадетский), директор Кадетского корпуса, масон с 1776, член Капитула Восток С.-Петербурга (1777), Великая Национальная Ложа (ВС), руководитель масонских лож шведской системы в начале XIX в. — 3, 4, 15, 19.
- Бебер** Петр-Карл (?–1813), сын предыдущего, посвящен в масоны в Швеции — 15.
- Бebutov**, князь, полковник, ложа «Трех Добродетелей» (1821) — 3.
- Безобразов** Борис, секретарь в канцелярии уделов, ложа «Музы Клио» (Москва, 1774) — 14, 15.
- Безобразов** Петр Михайлович, капитан Семеновского полка, ложа «Избранного Михаила» (1815, 3°) — 1.
- Бек** Х. А., шифровальщик иностранной коллегии, связанный с М. Сперанским — 3.
- Беклемишев** полковник, ложа «Трех Коронованных Мечей» (Д-н, 1821) — 3.
- Беклемишев** П., масон с 1850-х гг., впоследствии руководитель ложи «Карма» в СПб. — 7, 19.
- Беклемишев** Сергей, вице-президент Коллегии торговли, ложа «Девяти Муз» (СПб., 1774) — 14.
- Белецкий-Носенко**, майор, жандармский полк, ложа «Золотого Кольца» (Б-к, 1821) — 3.
- Беликов** В. В., участник собраний Теоретических братьев (1820-е) — 18.
- Белявский** Максим Потапович, надворный советник, ложа «Избранного Михаила» (1815, 3°) — 1.
- Беляев** А. П., посещал собрания в доме С. С. Ланского, делегат украинских лож после запрещения масонства в России — 15, 18.
- Бенкендорф** Александр Христофорович (1783–1844), граф, шеф корпуса жандармов, ложа «Соединенных Друзей» (1810) — 3, 17.
- Беннигсен** Леонтий Леонтьевич (1745–1826), граф, генерал, ганноверская масонская ложа, один из участников убийства Павла I — 3.
- Берард**, французский купец, ложа «Музы Клио» (Москва, 1774) — 14.
- Берг** 1-й, генерал-лейтенант, комендант в Ревеле, ложа «Изиды» (Р-ь, 1821) — 3.
- Берг** 2-й, генерал-майор, комендант в Выборге, член Большой Директории «Владимира к Порядку» и ложи «Петра к Истине» (1821) — 3.
- Берг** Иван, переводчик, ложа «Девяти Муз» (СПб., 1774) — 14.
- Берг** Христиан, майор, ложа «Марса» (Яссы, Молдавия, 1774) — 14.
- Бернард**, французский купец, ложа «Музы Клио» (Москва, 1774) — 14.
- Берхман**, полковник, командир гренадерского Его Величества короля Прусского полка, ложа «Елизаветы к Добродетели» (СПб., 1821) — 3.

Бестужев А., издатель «Полярной звезды» — 17.

Бестужев Григорий Васильевич, полковник, ложа «Ключа к Добродетели» (1818–1819, 3°) — 1.

Бестужев Николай Александрович (1791–1855), капитан-лейтенант, писатель, член Северного общества (написал проект «Манифеста к русскому народу»), участник декабристского путча, ложа «Избранного Михаила» (1815, 3°) — 1, 6.

Беттихер, генерал-майор, ложа «Соединенных Друзей» (1821) — 3.

Бибиков, генерал-фельдцейхмейстер, ложа «Александра Тройственного Спасения» (1821, М) — 3.

Бибиков Александр, ложа «Соединенных Друзей» (1818–1819, 3°) — 1.

Бибиков Василий Ильич (1740–1787), камергер, тайный советник — 3.

Бибиков Виктор Александрович, гофмаршал — 3.

Бибиков Григорий, офицер, ложа «Девяти Муз» (СПб., 1774) — 14.

Бибиков Иван, ложа «Александра Тройственного Спасения» (1818–1819) — 1.

Бибиков Л. М., гвардии ротмистр, ложа «Любви к Истине» (1818–1819, 3°) — 1.

Бибиков Павел Александрович (?–1784), флигель-адъютант, член Капитула Востока С.-Петербурга (1777) — 3, 4.

Билибин Яков Иванович, коммерции советник, купец I гильдии, ложа «Избранного Михаила» (1815, 3°) — 1.

Бирон Эрнст Иоганн (1690 — 1772), граф, фаворит Императрицы Анны Иоанновны, герцог Курляндский (с 1737), покровительствовал масонству — 19.

Богданович Ипполит Федорович (1743–1803), писатель, переводчик в Коллегии иностранных дел, ложа «Девяти Муз» (СПб., 1774, МЦ) — 3, 14.

Богданович Николай Петрович, лейтенант флота, ложа «Орла Российского» (1818–1819, 2°) — 1.

Боголюбов Филипп, секретарь русского театра, ложа «Девяти Муз» (СПб., 1774) — 14.

Большевик 1-й, барон, полковник, ложа «Храма Постоянства» (В-а, 1821) — 3.

Боровков Александр Дмитриевич (1788–1856), ложа «Избранного Михаила» (С) — 3.

Бороздин, член Капитула С.-Петербурга (1777) — 4.

Бороздин Михаил, генерал-лейтенант, ложа «Соединенных Друзей» (1818–1819, 3°) — 1.

Бороздин Н., офицер кавалергардского полка, участник убийства Павла I — 3.

Бороздин Николай Михайлович, Великая Директориальная Ложа, Капитул Феникса (1818, К-р) — 15.

Браницкий Владислав, граф, генерал-майор, ложа «Соединенных Друзей» (1821, 3°) — 1, 3.

Браун Федор, аптекарский магистр, ложа «Музы Урании» (СПб., 1774) 14.

Бредихин Сергей, ложа «Озирис» (СПб., 1776) — 2.

Бремерфон, полковник ген. штаба, ложи «Александра к Военной Верности» (П-ж, 1814, 2-й Н), «Астрея» — 3.

Брзостовский, камер-юнкер, ложа «Соединенных Друзей» (до 1818–1819, 2°) — 3.

Бригенфон дер Александр Федорович (1792–1859), полковник, член Союза благоденствия и Северного общества, участник подготовки декабристского путча, ложа «Петра к Истине» — 3, 6.

Бриммер Эдуард Владимирович (1797–1874), генерал-лейтенант, ложа «Св. Георгия Победоносца» (1818–1819) — 3.

Бринкен фон-дер, барон, полковник, ложа «Петра к Истине» (1821) — 3.

Брозин 2-й, генерал-майор, ложи в России и вне ее (1821) — 3.

Броневский С. М., житель Феодосии, мартинист, вел переписку с М. Сперанским (см.) — 17.

Брониковский, адвокат, один из руководителей крайней революционной партии в Польше — 17.

Брункман Федор, ложа «Марса» (Яссы, Молдавия, 1774, МЦ) — 14.

Брунс И. Г., служащий общества страхования жизни, посетитель ложи «Урании» в 1775 и 1780 годах — 3.

Брусилов Николай Петрович (1782—1849), писатель, ложа «Соединенных Друзей» (1818—1819) — 3.

Брюс Яков Александрович (1732(?)—1791), граф, генерал-губернатор Москвы (после З. Г. Чернышева, см.), генерал-губернатор С.-Петербурга, ложа «Совершенный Союз», член Капитула Восток С.-Петербурга (1777) — 3, 4.

Бугман Бальтазар, ложа «Музы Урании» (СПб., 1774, докладчик) — 14.

Будберг, граф, ложа «Церковь Нового Иерусалима» — 3.

Будберг Андрей Яковлевич (Андрей Эбергард) (1750—1812), барон, генерал от инфантерии, наблюдал за занятиями великих князей Александра и Константина Павловичей, с 1804 года член Государственного Совета, с 1806 г. министр иностранных дел, ложи рейхелевской системы, затем елагинской — 3.

Будберг Владимир, барон, директор Канцелярии, ложа «Петра к Истине» (1818—1819, 3°) — 1, 3.

Будберг Иоганн, коллежский ассессор, ложа «Пламенеющей Звезды» (в 1818—1819, 3°) — 3.

Буденброк Г., Великая Директориальная Ложа (1815, великий канцлер) — 15.

Будри, брат Ж. П. Марата, преподаватель Царскосельского лицея — 17.

Будхарт Иван Яковлевич, чиновник, ложа «Северного Щита» (до 1820—1821, 2°) — 3.

Буйвит, полковник, ложа «Золотого Кольца» (Б-к, 1821) — 3.

Булатов, генерал-майор, ложи «Трех Святителей», «Северного Орла» (1821) — 3.

Булатов Михаил Левонтьевич, генерал-майор, ложа «Орла Российского» (1818—1819, 3°) — 1.

Бутурлин Владимир, офицер, ложа «Музы Клио» (Москва, 1774, К) — 14.

Бутурлин Николай, полковник, ложа «Девяти Муз» (СПб., 1774) — 14.

Буцевич Бенуа, коллежский советник, помещик, ложа «Соединенных Друзей» (1818—1819, 3°) — 3.

Буцевич Иван, майор, ложа «Соединенных Друзей» (в 1818—1819, 3°) — 3.

Бучаров Николай Николаевич, ложа «Равенства» (с 1775, 2°) — 3.

Бучинский Иван Юрьевич, сенатский секретарь, ложа «Соединенных Друзей», член-основатель ложи «Белого Орла» (в 1818—1819 С, далее 1-й Н и П в Великую Ложу Астрею), ПЧ лож «Рассеянного Мрака», «Ревностного Литвина» — 3.

Бюхнер Михаил, купец, ложа «Александр-а Благотворительности к Коронованному Пеликану» (1818—1819, 3°) — 3.

Вагнер Иван, часовщик, ложа «Музы Урании» (СПб., 1774) — 14.

Вадковский, полковник, ложа в С.-Петербурге (1821) — 3.

Вакмут, полковник, ложа «Избранного Михаила» (1821) — 3.

Вакмут Андрей Яковлевич, лейб-гвардии капитан, ложа «Избранного Михаила» (1815, 3°) — 1.

Вальц Карл, один из руководителей ложи «Астрея» (СПб., 1818—1819) — 1.

Вальц Яков, ложа «Северных Друзей» (1818—1819, 2-й П-к) — 1.

Ван-Миль, доктор и хирург, ложа «Музы Урании» (СПб., 1774) — 14.

Васильчиков Василий, камер-юнкер, ложа «Беллоны» (СПб., 1774) — 14.

Вахтен, генерал-майор, ложа «Девяти Сестер» (г. Туль, Франция, 1821) — 3.

Вегилин, лейб-гвардии капитан, адъютант графа Ланжерона, ложа «Эвксинского Понта» (Од., 1821) — 3.

Вейс 1-й, лейб-гвардии подполковник, адъютант Наследника престола, ложа «Храма Постоянства» (В-а, 1821) — 3.

Вейс (Вейссе) Иван Иванович, статский советник, бывший УМ ложи «Аполлона», ПЧ ложи «Избранного Михаила» (1815), член Капитула Феникса — 1, 15.

Величко Александр Павлович, кандидат Московского университета, служащий в Министерстве финансов, ложа «Любви к Истине» (1818–1819, 3°) — 1.

Величко Павел Елисеевич, коллежский советник, начальник Оренбургского таможенного округа, ложа «Избранного Михаила» (1815, 3°) — 1.

Вендramини Ф., ложа «Астрея» (1820) — 14.

Вердеревский, учредитель ложи «Талиа» (1770-е) — 14.

Веревкин, генерал-майор, комендант Москвы, ложа «Славянская» (В-а, 1821) — 3.

Вигель Филипп, член литературного кружка «Арзамас», ложа «Северных Друзей» (1818–1819, 3°) — 1, 3.

Вильгорский Михаил Юрьевич (1788–1856), граф, действительный статский советник, гофмейстер, «почетный член всех московских масонских лож», ложи «Палестины» (в. ст.), «Соединенных Друзей» (ПЧ), Великая Провинциальная Ложа (СПб., нач. XIX в., Г), Великая Директориальная Ложа (1-й ВНМ), Капитул Феникса (1817, великий суб-префект, К-р), вместе с графом Ланским С. С. открыл «Теоретическую ложу Св. Иоанна Богослова» (1821) — 3, 14, 15, 1.

Вилде Иван, подполковник, ложа «Марса» (Яссы, Молдавия, 1774, докладчик) — 14.

Винциер Роберт Антонович, полковник, УМ военных лож «Св. Георгия Победоносца» (М-ж, 1818–1819) и «Северного Щита» (В-а) — 1, 3.

Витковский Адам, ложа «Соединенных Друзей» (1818–1819, 3°) — 1.

Витте Д. Г., купец, ложа «Изиды» (1818–1819) — 1.

Витте Петр, ложа «Петра к Истине» (1818–1819, 2°) — 1.

Виттенгейм, ложа «Астрея» (1820) — 15.

Воейков Александр Павлович, лейб-гвардии полковник, член походной ложи «Александра к Военной Верности» (1812, 2°) и ложи «Астрея» — 3.

Воейков Дмитрий, полковник, ложа «Соединенных Друзей» (1818–1819, 3°) — 1.

Воейков Иван, офицер, ложа «Музы Клио» (Москва, 1774) — 14.

Воейков Иван, ложа «Соединенных Друзей» (1818–1819, 3°) — 1.

Волков, царедворец, ложа «Верности» (СПб., 1760-е) — 14.

Волков Алек., полковник, директор фарфоровой фабрики, член канцелярии Путьей сообщения, ложа «Девяти Муз» (СПб., 1774, С) — 14.

Волков Гаврила, актер, ложа «Девяти Муз» (СПб., 1774) — 14.

Волконский Александр, князь, ложа «Озирис» (СПб., 1776) — 2.

Волконский Сергей, князь, подполковник, ложа «Музы Клио» (Москва, 1774, МХ) — 14.

Волконский Сергей, князь (возможно, то же лицо, что и предыдущий), ложа «Озирис» (СПб., 1776) — 2.

Волконский Сергей Григорьевич (1788–1865), князь, генерал-майор, член Союза благоденствия и один из руководителей Южного общества, активный участник подготовки декабристского путча, ложи «Соединенных Друзей», «Сфинкса», «Трех Добродетелей» (основатель), ПЧ ложи «Соединенных Славян» (Киев), Капитул Феникса (нач. XIX в.) — 3, 6, 15.

Вольский Семен Федорович, штаб-лекарь, коллежский ассессор, ложа «Избранного Михаила» (1815, 3°) — 1.

Воронцов Александр Романович (1741–1805), граф, министр иностранных дел — 3.

Воронцов Иван, ложа «Соединенных Друзей» (1818–1819, 3°) — 1.

Воронцов Михаил Илларионович (1714–1767), граф, государственный канцлер при Елизавете Петровне — 3.

Воронцов Роман Илларионович (Ларионович) (1707–1783), граф, генерал-аншеф, сенатор, руководитель ложи «Молчаливость» (1750-е), Великая Провинциальная Ложа (1770-е, М) — 3, 14.

Воронцов Семен, граф, полковник, ложа «Марса» (Яссы, Молдавия, 1774, МХ) — 14.

Воропанов, полковник Измайловского полка, ложа «Елизаветы к Добродетели» (1821) — 3.

Ворцель, граф, полковник, в масоны принят во Франции, ложа «Александра Благотворительности к Коронованному Пеликану» (1821) — 3.

Врангель Георг, чиновник, ложа «Изиды» — 1.

Врангель Рейнгольд, ложа «Изиды» — 1.

Вырубов Григорий Николаевич (1843–1913), ученый и публицист, друг и душеприказчик Герцена, масон с 1860-х гг., член «Альянса Интернациональных братьев», один из организаторов русского масонства — 10, 11, 18.

Вяземский И., князь, офицер Измайловского полка, участник убийства Павла I — 3.

Вяземский П. А., князь, масон начала XIX в. — 3.

Гааз Августин, аптекарь, ложа «Расеянного Мрака» (с 1818–1819, 2°) — 3.

Габбе 1-й, полковник, ложа «Петра к Истине» и ПЧ ложи «Храма Постоянства» (1821) — 3.

Габбе 2-й, полковник, ложа «Святого Иоанна» (В-н, 1821) — 3.

Габбефон Генрих, экзекутор в Сенате, коллежский советник, ложа «Петра к Истине» (1818–1819, 3°) — 3.

Габерзанг Иоганн Готлиб, штаб-лекарь, коллежский асессор, ложа «Александра

Благотворительности к Коронованному Пеликану» (1818–1819, 3°) — 3.

Габерцеттель Иоганн Андрей Леопольд (1753(55?)–1823), учитель музыки, камер-музыкант, ложа «Александра Благотворительности к Коронованному Пеликану» (1818–1819, 2°) — 3.

Габленц, правитель дел у графа Брюса — 3.

Габлер С. Ж., ложа «Изиды» (до 1818–1819, 2° или 3°) — 3.

Габлиц Карл Иванович (1752–1821), сенатор, президент мануфактур-коллегии — 3.

Гаврилов Матвей Гаврилович (1759–1828(29?)), профессор Московского университета, ложи «Озирис» (1780), «Сфинкса» (до 1786) и «Александра Тройственного Спасения» — 3.

Гагарин Гавриил Петрович (1745–1808), князь, министр коммерции, сенатор, действительный тайный советник, член Дружеского ученого общества, член Капитула (1760-е), МС лож «Равенства» (1775–1777), «Аписа» (1780) и «Сфинкса», член «Союза гармонии» (с 1783), ПЧ ложи «Гармонии», 2-й Н Великой Ложи, руководитель масонов шведской системы и ВМ Великой Провинциальной Ложи, префект Капитула Феникса, в начале XIX в. О ложи «Умирающего Сфинкса» — 3.

Гагарин Дмитрий Иванович, князь, генерал-майор, Керчь-Эникольский градоначальник, ложа «Орла Российского» (до 1818–1819, 2°) — 1, 3.

Гагарин Иван Алексеевич (1771–1832), князь, действительный тайный советник, управляющий двором Екатерины Павловны, шталмейстер Двора Его Императорского Величества, сенатор, действительный камергер, член-основатель, МС и УМ ложи «Орла Российского» (1818–1819) и П этой ложи в Великую Ложу Астрею, ПЧ лож «Соединенных Друзей», «Петра к Истине», «Ключа к Добродетели», член Капитула Феникса — 1, 3.

Гагарин Иван Петрович (1745–1814), князь, генерал-майор, член одной из лож шведской системы, член Капитула Восьмой Провинции (1789), С шотландской ложи — 3.

Гагарин И. С., князь, Великий Префект Капитула Восток С.-Петербурга (1777) — 4.

Гагарин Михаил, князь, ложа «Соединенных Друзей» (учреждена в 1802) — 14.

Гагарин Павел, князь, генерал-майор, ложа «Орла Российского» (1818–1819, пом. М) — 1.

Гагарин Павел Гаврилович (1777–1850), князь, генерал-майор, директор инспекторского департамента, чрезвычайный посланник и полномочный министр при Сардинском Дворе, ложа «Орла Российского» (1818–1819, НМ, МС и П в Великую Ложу Астрею), ПЧ многих лож Союза Великой Ложы Астреи и союза Великой Провинциальной Ложы, ВВ Великой Ложы Астреи, посещал ложу «Умиряющего Сфинкса», председатель комиссии для разбора отзывов лож о системах, по которым производились работы — 3.

Гагарин Петр Сергеевич, князь — 3.

Гагарин Федор, князь, 2-й П-к ложи «Озирис» (СПб., 1776) — 2.

Гагарин Федор Сергеевич (1757–1794), генерал-майор, член Великой Провинциальной Ложы (в 1780 Обр), ЧТГ в Москве, в 1776 посещал ложу «Беллоны» (возможно, то же лицо, что и предыдущий) — 3.

Гагарин Федор Федорович (1786–1863), князь, генерал-майор, член «Военного общества», предшествовавшего Союзу благоденствия, ложа «Трех Добродетелей» (1816–1821) — 3.

Гайн Фридрих, лекарь флота, ложа «Нептуна» (до 1780–1781, 2°) — 3.

Гаккель Иоганн Христиан, адвокат, ложа «Петра к Истине» (1818–1819, 3°), П ложи «Александра Тройственного Спасения» в Великую Ложу Астрею — 3.

Галич, преподаватель Царскосельского лицея (1810-е) — 17.

Галлер Г. Альб., пастор и содержатель пансиона, ложа «Александра Тройственного Спасения» (1818–1819, 1°) — 3.

Галлера Анж., помещик, ложа «Иордана» (до 1818–1819 и.о. О) — 3.

Галлино Андрей, купец, ложа «Палестины» (в 1818–1820 1-й Н и П в Великую Ложу Астрею) — 3.

Гальтенгоф Иоганн, певец Петербургского придворного театра и музыкант, ложа «Петра к Истине» (1818–1819, 3°), БГ — 3.

Гам, магистр, член-основатель ложи «Малого Света» и С Высокого Капитула 8° — 3.

Гамалея Н. С., полковник, ложа «Соединенных Друзей» (1-я пол. XIX в.) — 3, 15.

Гамалея Семен Иванович (1743–1822), надворный советник, правитель канцелярии графа З. Г. Чернышева (с 1774), переводчик мистических книг, член Дружеского ученого общества и Типографической компании, ложи «Девкалиона» (МС), «Гармонии» (ритор), член-основатель и МС ложи в Туле, соприкасался с ложами «Геркулеса в Колыбели» (Могилев) и «Восходящего Солнца» (Казань), с 1782 — Р, член Директории теоретической степени — 3.

Гамалея 2-й, подполковник, ложа «Соединенных Друзей» — 3.

Гамельман Гиерон Генрих, доктор теологии и пастор в церкви святого Петра, ложа «Петра к Истине» (1818–1819, 3°) — 3.

Гамм Иоганн, фабрикант и купец, ложа «Александра Благотворительности к Коронованному Пеликану» (1818–1819, 3°) — 3.

Гаммерау фон Генрих Дейбель, начальник отделения в министерстве, ложа «Храма Постоянства» (МС), с 1818–1819 ПЧ лож «Александра Благотворительности к Коронованному Пеликану», «Пламенеющей Звезды» — 3.

Ган, художник, ложа «Трех Секир» — 3.

Ган Август, пастор — 3.

Ган Готлиб, Богдан Иванович (?–1845), хирург, статский советник, ложа «Нептуна к Надежде» (1818–1819, 1°) — 3.

- Ганский** Винцеслав, бывший маршал дворянства Волынской губернии, в 1818–1819 О ложи «Рассеянного Мрака» и ПЧ ложи «Белого Орла» — 3.
- Ганф** Август Фердинанд, купец, ложа «Петра к Истине» (1818–1819, 2°) — 3.
- Ганф** Людвиг Готлиб, купец, ложа «Александра Тройственного Спасения» (1818–1819, 1°) — 3.
- Ганф** Фридрих Х., купец, ложа «Петра к Истине» (1818–1819, 3°) — 3.
- Гардерфон** Густав, коллежский советник, ложа «Трех Коронованных Мечей» (1818–1819 О) — 3.
- Гардер** фон Карл, полковник, адъютант великого князя Михаила Павловича, ложа «Александра Благотворительности к Коронованному Пеликану» (1818–1819, 1°) — 3.
- Гарди** Яков, граф, генерал-лейтенант, гвардейский капитан-лейтенант корпуса короля Шведского, казначей королевских орденов, НМ, кавалер ордена Карла XIII, ПЧ-к Великой Национальной Ложи в Швеции, ПЧ ложи «Палестины» (1818–1819) — 3.
- Гарднер** Ф., основатель Английского клуба в С.-Петербурге в 1770, постоянный посетитель ложи «Урании» — 3.
- Гарп** фон В., надворный советник, председатель управления кредитными кассами в Эстляндии, ПЧ ложи «Трех Секир» (1818–1819) — 3.
- Гаррерфон** Рудольф, врач, ложа «Петра к Истине» (с 1818–1819, 3°) — 3.
- Гартвиг** И. Ф., купец, ложа «Петра к Истине» (до 1818–1819, 2°) — 3.
- Гартвиг** Иог. Карл Фридрих, купец, ложа «Петра к Истине» (1818–1819, 3°) — 3.
- Гартенберг**, барон, ложа «Минервы» (в 1774 МС) — 3.
- Гарткиевич** Михаил, прокурор, ложа «Золотого Кольца» (в 1818–1819 О) — 3.
- Гартман** Георг, адвокат, ложа «Петра к Истине» (1818–1819, 3°) — 3.
- Гартман** Иоахим Фридрих, пастор Никольской кирхи, ложа «Изиды» (в 1782 и 1786 МС) — 3.
- Гартог** Эдуард, помещик, ложа «Петра к Истине» (с 1818–1819, 2°) — 3.
- Гартонг**, полковник, ложа «Александра Тройственного Спасения» (1821, М) — 3.
- Гарценский** Фредерик, офицер-кавалергард, ложа «Белого Орла» (1818–1819, 2°) — 3.
- Гассе**, секретарь посольства в Турине — 3.
- Гассельман** Георг В., консул, ложа «Нептуна к Надежде» (в 1818–1819 К) — 3.
- Гау** Иоганн, художник, ложи «Изиды» (3°) и «Трех Секир» (после 1818–1819 Обр) — 3.
- Гауеншильд** фон Фридрих Леопольд Август, Федор Матвеевич (1780–1830, барон, в России с 1811 по 1822, коллежский советник, преподаватель Царскосельского лицея, директор благородного лицейского пансиона, сотрудник М. Сперанского (см.), ложи «Полярной Звезды», «Петра к Истине» (1809–1810) и др. — 3.
- Гаусвирт** Конрад, кондитер, ложа «Александра Благотворительности к Коронованному Пеликану» (с 1818–1819, 2°) — 3.
- Гаусман**, доктор философии Дерптского университета, ложа «Соединенных Славян» — 3.
- Гаяшин** Павел, князь, полковник, ложа «Музы Клио» (Москва, 1774) — 14.
- Гебгардт**, ложа «Петра к Истине» (до 1818–1819, 3°) — 3.
- Гебгардт** Иван, придворный музыкант, ложа «Избранного Михаила» (1818–1819, 1°), БГ — 3.
- Гебель** Христиан, ювелир, ложа «Музы Урании» (СПб., 1774) — 14.
- Гевес** Оттон, надворный советник, ложа «Александра Благотворительности к Коронованному Пеликану» (в 1821 МС) — 3.
- Гедике** Генрих Готтф., музыкант, ложа «Изиды» (с 1818–1819), БГ — 3.
- Гедикке** И. Ф. Б., учитель гимназии в С.-Петербурге., титулярный советник, ложа «Петра к Истине» (1818–1819, 1°) — 3.
- Гедихин**, полковник, ложа «Пламенеющей Звезды» (К.-П., 1821) — 3.
- Гедлунд** Александр, придворный серебряных дел мастер, ложа «Александра Благо-

творительности к Коронованному Пеликану» (1818–1819, 3°) — 3.

Геерлейн Иоганн Каспар, купец, иностранной ложи (1-й Н), ПЧ ложи «Нептуна к Надежде» (с 1818–1819) — 3.

Гезелер Карл Готлиб, купец, ложа «Александра Благотворительности к Коронованному Пеликану» (1818–1819, 3°) — 3.

Гей Иван Ф., прусский государственный советник, ПЧ ложи «Соединенных Друзей» (1818–1819) — 3.

Гейде фон дер, ложа «Скромности» (с 1750), один из основателей ложи «Северной Звезды» — 3.

Гейде Карл Фридрих, купец, ложа «Александра Благотворительности к Коронованному Пеликану» (с 1818–1819, 1°) — 3.

Гейдеккен фон, генеральный консул, ложа «Александра Благотворительности к Коронованному Пеликану» (до 1818–1819, 3°) — 3.

Гейкинг Карл Александрович (1751(52?)–1809), барон, на русской службе с 1777, при Павле I сенатор и президент Коллегии лифляндских, эстляндских и финляндских дел, действительный тайный советник, в. ст., член-основатель ложи «Совершенного Соединения» в 1780-м, учредил ложу для женщин, в 1785 году посещал различные ложи в Париже, в 1787-м был на съезде масонов в Берлине, в С.-Петербурге встречался с Калиостро — 3.

Гейм Иван Андреевич (1758–1821), профессор словесности, всеобщей истории, статистики и географии, преподаватель в Демидовском коммерческом училище, ложа «Александра Тройственного Спасения» (1816–1819, 3°) — 3.

Гейн Альберт, сотрудник общества страхования жизни, ложа «Екатерины Трех Подпор» (К), член-основатель ложи «Северная Звезда» — 3.

Гейн де Иоганн Карл, барон, сержант, ложа «Нептуна» (с 1781 2°) — 3.

Гейндерфер, ложа «Изиды» (3°) — 3.

Гейндорфф Иоах. Фрид., председатель квартирной палаты, ложа «Изиды» (1818–1819, 3°) — 3.

Гейниш Виктор, музыкант, ложа «Петра к Истине» (1818–1819, 2°), БГ — 3.

Гейниш Вильгельм, музыкант, ложа «Петра к Истине» (1818–1819, 2°) — 3.

Гейнц Севастьян, казенный седельный мастер, ложа «Александра Тройственного Спасения» (1818–1819, 1°) — 3.

Гейнч Франц, доктор медицины, ложи «Рассеянного Мрака» (в 1787 и 1818–1821 МС и П в Великую Ложу Астрею) и «Элевзис», ПЧ лож «Белого Орла», «Соединенных Славян» и «Озириса к Пламенеющей Звезде» и ВПЧ Великой Ложы Астреи — 3.

Гейсмар Фридрих Каспар (Федор Климентьевич) (1783–1848), барон, генерал-майор, ложи «Петра к Истине» (до 1818–1819, 3°) и «Амалия» (Германия) — 3.

Гекшен, доктор медицины, ложа «Александра Благотворительности к Коронованному Пеликану» (до 1818–1819, 3°) — 3.

Гелвих, иностранец, ЧТГ в Москве — 3.

Геленфон Иоанн Готлиб Самуил (?–1796), придворный доктор, член-основатель, главный и высший носитель креста ложи «Малого Света» — 3.

Гелльманн Готлиб, купец, ложа «Александра Благотворительности к Коронованному Пеликану» (с 1818–1819, 2°) — 3.

Гельман Карл (1782 – после 1822), полковник, иностранная ложа — 3.

Гельмерсен Петр, титулярный советник, ложа «Петра к Истине», ПЧ ложи «Нептуна к Надежде», ПЧ-к Великой Ложы Астреи — 3.

Гельтцер Рейнг., типограф, ложа «Нептуна к Надежде» (1818–1820, 2-й Н и П в Великую Ложу Астрею) — 3.

Гемстедт Иог., купец, ложа «Александра Благотворительности к Коронованному Пеликану» (1818–1819, 3°) — 3.

Гемстедт Н. П. (?–1818(19?)), ложа «Александра Благотворительности к Коронованному Пеликану» (3°) — 3.

Гендт Георг Эдуард, купец, ложа «Трех Секир» (до 1818–1819, 1°) — 3.

Гензель Иог. Георг., купец, ложа «Петра к Истине» (с 1818–1819, 1°) — 3.

Геннинг Иван-Гильом, ложа «Урании» (в 1790 и.о. С) — 3.

Геннингс Вильгельм (?–1786), ложа «Урании» (О) — 3.

Генс Вильгельм, коллежский регистратор, студент философии, ложа «Петра к Истине» (до 1818–1819, 3°) — 3.

Геншель Готфрид, купец, ложа «Александра Благотворительности к Коронованному Пеликану» (1818–1819, 3°) — 3.

Геннер Эдуард, учитель рисования в Императорской гимназии в Ревеле, ложа «Трех Секир» (1818–1819, 2°) — 3.

Гербер Христиан Людвиг, часовых дел мастер, ложа «Александра Тройственного Спасения» (1818–1819, 1°) — 3.

Гердер, ложа «Меча» (в 1767 и.о. МС) — 3.

Гердтцен Николай, капитан корабля, ложа «Нептуна к Надежде» (до 1818–1819, 1°) — 3.

Геревин Петр, майор, ложа «Беллоны» (СПб., 1774) — 14.

Геркен Карл Готфрид, датский королевский генеральный консул, ложа «Александра Благотворительности к Коронованному Пеликану» (1818–1819, 3°) — 3.

Герланд Федор Федорович, капитан, ложа «Пламенеющей Звезды», член-основатель лож «Дубовой Долины» и «Северных Друзей» (в 1818 и.о. НМ), блюститель короны Капитула Феникса (1817) — 3.

Германн Иоганн, купец, ложа «Александра Благотворительности к Коронованному Пеликану» (до 1818–1819, 3°) — 3.

Гернгрос Федор Федорович, купец, член-основатель ложи «Соединенных Друзей» (и.о. МС, НМ и П в Великую Ложу Астрею), Обр, НМ и МС ложи «Северных Друзей», (1818), Обр, НМ и МС, ПЧ лож «Ревностного Литвина», «Палемон» и «Доброго Пастыря» — 3.

Гернгросо Федор, капитан, ложа «Северных Друзей» (1818–1819, НМ) — 1.

Герсдорф фон Мориц, лифляндский ландрат, ложа «Петра к Истине» (до 1818–1819, 3°) — 3.

Герсдорф фон Фрид., помещик, ложа «Петра к Истине» (до 1818–1819, 3°) — 3.

Герси Филипп, купец, ложа «Иордана» (в 1818–1819 2-й Ст.) — 3.

Герт Отто, купец, ложа «Петра к Истине» (до 1818–1819, 3°) — 3.

Герценберг Иван, ложа «Екатерины Трех Подпор» (5°) и член-основатель ложи «Северной звезды» в 1787 — 3.

Герштенцевейг Даниил Александрович (1790–1848), ближайший сотрудник Цесаревича Константина Павловича по артиллерийской части, дежурный генерал отряда Цесаревича (1830), генерал от артиллерии, застрелился, ложа «Северного Щита» (В-а, 1821) — 3.

Гескет Тимофей, ювелир, ПЧ ложи «Соединенных Друзей» (1818–1819) — 3.

Гесс Яков Григорьевич, капельмейстер в морском кадетском корпусе, ложа «Нептуна» (1780–1781, 2°) — 3.

Гессель А., ложа «Урании» (в 1774 С) — 3.

Гесслерфон Александр, надворный советник, служащий Министерства иностранных дел, ложа «Петра к Истине» (1818–1819, 3°) — 3.

Гесслерфон Павел, титулярный советник, служащий Коллегии иностранных дел, ложа «Петра к Истине» (1818–1819, 3°) — 3.

Гетце (Гец?) фон Отто Петрович (1793–1880), чиновник особых поручений при князе А. Н. Голицыне, директор комиссии погашения долгов, ложа «Петра к Истине» (1818–1819, 3°) — 3.

Гецель Эрнест Федорович, полковник в Военно-топографическом депо, ложа «Орла Славянского» (1819, 3°) — 3.

Гильдеман Ант., врач, ложа «Нептуна к Надежде» (1818–1819) — 3.

Гильдеништрубе 1-й Александр Иванович (1800–1884), генерал от инфантерии, командующий войсками Московского военного округа, член Государственного Совета — 3.

Гильдерсон, в 1820-х имел 33° — 3.

Гине Егор Егорович, адъютант князя Н. В. Репнина, судья головной палаты в Риге, ложа «Трех Знамен» (и.о. 1-го Н), ЧТГ в Москве, после 1784 управлял ложами — 3.

Гиррикс Иван Христиан, статский советник, ложа «Соединенных Друзей» (в 1818—1819 К) — 3.

Гинш Христиан, купец, ложа «Петра к Истине» (до 1818—1819, 2°) — 3.

Гиппин Николай, регистратор, ложа «Александра Благотворительности к Коронованному Пеликану» (1818—1819, 3°) — 3.

Гирлянда Рафаэль, доктор медицины и хирург, член-основатель и Обр ложи «Овидия» — 3.

Гирс Александр Карлович (1785—1859), генерал-майор, ложа «Приятеля Человечества» — 3.

Гирш Бернг., доктор медицины, ложа «Петра к Истине» (1818—1819, 2°) — 3.

Гиршфельд Фридрих, помещик, ложа «Соединенных Славян» — 3.

Гиршфельд Фридрих Август, лютеранский пастор 1-го кадетского корпуса, ложа «Пламенеющей Звезды» (НМ в 1818—1820 и П в Великую Ложу Астрею), ПЧ ложи «Александра Благотворительности к Коронованному Пеликану» и Капитула Искреннего Единения в Плоцке и Д-ь Великой Ложи Астреи (1819—1820) — 3.

Глазенап 1-й, командир польского уланского полка, ложа «Елезис» (В-а, 1821) — 3.

Глазенап 1-й Отто Вольдемар, Владимир Григорьевич (1784—1862), генерал-лейтенант, ложа «Трех Добродетелей» — 3.

Глазко Август, коллежский советник, ложа «Соединенных Друзей» (до 1818—1819, 3°) — 3.

Гланстрем Август Фридрих, доктор медицины, ложа «Изиды» (1818—1819, 2°) — 3.

Глебов Федор Иванович (1734 — 1799), генерал-аншеф и сенатор, ложа рейхелевской или шотландской системы — 3.

Гленфон Петр Готлиб, коллежский регистратор, ложа «Изиды» (1818—1819, К) — 3.

Глинка Владимир Андреевич, генерал от артиллерии, наставник великих князей Николая и Михаила Павловичей, сенатор, член Союза благоденствия, участник подготовки декабристского путча, ложа «Любви к Истине» (1821) — 3, 6.

Глинка Евграф, ложа «Соединенных Друзей» (2°) — 1.

Глинка Федор Николаевич (1786(87?)—1880), писатель, лейб-гвардии полковник, действительный статский советник, член «Общества военных людей при гвардейском штабе», Союза спасения, Союза благоденствия и Общества распространения ланкастерских школ, один из организаторов декабристского путча, ложа «Избранного Михаила» (с 1810, О, 1-й Н, НМ, П в Великую Ложу Астрею и член ее), деятельно сотрудничал в большинстве сборников, издаваемых русскими масонами — 1, 3, 6.

Глир Иоганн Вильгельм Рудольф, фабрикант, ложа «Александра Благотворительности к Коронованному Пеликану» (1818—1819, 3°) — 3.

Глои Георг, секретарь сиротского суда, ложа «Изиды» (1818—1819, 3°) — 3.

Глухарев Макарий, алтайский священник, начало XIX века — 3.

Глэр, швейцарец, секретарь у графа Ржевусского — 3.

Гнатовский Павел, польский полковник, ложа «Рассеянного Мрака» (1818—1819, 3°) — 3.

Гоберт Мор, офицер, ложа «Иордана» (до 1818—1819, 3°) — 3.

Говенфон дер, граф, алхимик, тайный посланник при саксонском Дворе, представитель Курляндского герцогства при русском Дворе, генерал-майор, ложа «Трех Коронованных Мечей» (М-а, в 1779 МС) — 3.

Гогенлое, князь, генерал, ПЧ ложи «Соединенных Друзей» (1818—1819) — 1, 3.

Годениус Георг, коллежский асессор, ложа «Пламенеющей Звезды» (в 1818—1820 1-й и 2-й Н и П в Великую Ложу Астрею) — 3.

Голеницус Александр, лютеранский пастор, ложа «Нептуна к Надежде» (в 1821 МС) — 3.

Голенищев-Кутузов Василий Павлович (1803–1873), граф, генерал-лейтенант, ложа «Соединенных Друзей» — 3.

Голенищев-Кутузов П. В., петербургский военный губернатор — 17.

Голенищев-Кутузов Павел Иванович (1767–1829), генерал-адъютант адмирала Грейга, тайный советник, сенатор, куратор Московского университета (1798–1803), попечитель Московского учебного округа, занимался доносительством на Н. М. Карамзина, ложа «Нептуна» (член-основатель и МС), управлял ложей «Феникса» (1814), участвовал в собраниях теоретического градуса, ПЧ лож «Елизаветы к Добродетели», «Петра к Истине», «Александра Благотворительности к Коронованному Пеликану», «Соединенных Друзей» и «Орла Российского» — 3, 15, 19.

Голицын, князь, лейб-гвардии прапорщик, ложа «Соединенных Друзей» — 3.

Голицын 1-й, князь, полковник гвардейского ген. штаба, обер-квартирмейстер, ложа «Соединенных Друзей» — 3.

Голицын Александр Борисович (1792–1865), князь, действительный статский советник, адъютант Великого Князя Константина Павловича, писатель, ложа «Трех Добродетелей» (1815) — 3.

Голицын Александр Михайлович (1723–1807), князь, действительный тайный советник, вице-канцлер и вице-президент Коллегии иностранных дел, обер-камергер — 3.

Голицын Александр Николаевич (1773–1844), князь, действительный тайный советник, сенатор, министр духовных дел и народного просвещения, член Государственного Совета (с 1810), председатель Библейского общества — 3.

Голицын Алексей, князь, лейтенант корпуса путей сообщения, ложа «Соединенных Друзей» (1818–1819, 2°) — 1, 3.

Голицын Алексей Борисович (1732–1792), князь, генерал-майор, масон 1750-х гг., «первый русский мартинист» — 3.

Голицын Андрей Борисович (1790–?), князь, генерал-майор, ложи «Александра к Военной Верности» (1812) и «Астрея» — 3.

Голицын Б., князь, капитан, участник убийства Павла I — 3.

Голицын Василий Сергеевич (1794–1836), князь, поручик, адъютант генерала графа Воронцова, ложа «Св. Георгия Победоносца» (1818–1819, член-основатель) — 1, 3.

Голицын Владимир Борисович (1731–?), князь, бригадир Семеновского полка, масон 1750-х гг. — 3.

Голицын Владимир Сергеевич (1793(94?)–1861), князь, флигель-адъютант Его Императорского Величества, тайный советник и сенатор, писатель, ложа «Орла Российского» (1818–1819, 3°) — 1, 3.

Голицын Михаил, князь, бригадир, ложа «Музы Клио» (Москва, 1774, 1-й распорядитель) — 14.

Голицын 4-й Михаил Федорович (1800(01?)–1873), князь, лейб-гвардии полковник, флигель-адъютант, действительный статский советник, звенигородский уездный предводитель дворянства, ложи «Астрея», «Александра к Военной Верности», «Соединенных Друзей» и «Трех Добродетелей» (1816, и.о. Обр) — 3.

Голицын Николай, князь, гвардии капитан, ложа «Северного Щита» (до 1820–1821, 2°) — 3.

Голицын Петр, князь, ложа «Соединенных Друзей» (1818–1819, 3°) — 1.

Голицын Сергей, князь, ложа «Озирис» (СПб., 1776) — 2.

Голицын Федор Иванович (1700–1759), князь, генерал-майор, масон 1750-х гг. — 3.

Голицын Яков, князь, поручик ложа «Беллоны» (СПб., 1774) — 14.

Головин Василий Михайлович, статский советник, ложи «Трех Светил» (с 1818 1-й Н), «Сфинкса» (1-й Н) и «Александра

Златого Льва» (1-й Н и О), член Капитула Феникса — 3.

Головин Евгений Александрович (1782—1858, генерал-адъютант, главнокомандующий гражданской частью Грузии, Армении и Кавказской области, рижский военный, лифляндский, курляндский и эстляндский генерал-губернатор, член Государственного Совета, ложа «Ищущих Манны» (в 1817 О) — 3.

Головин Николай (XVIII в.), граф, волонтер прусской службы, вступил в масонский орден за границей — 3.

Головин Николай Александрович, ?—1832, граф, тайный советник, действительный камергер, ложа «Ищущих Манны» (3°), член Великой Провинциальной Ложи Капитула Феникса (1817, 6°), Р — 3.

Головин Степан Николаевич, ложа «Равенства» — 3.

Головкин Иван, граф, ложа «Совершенного Единения» (1770-е гг.) — 14.

Головлев Петр Иванович, губернский секретарь, ложа «Избранного Михаила» (1815, и.о. 1-го Н, 3°) — 1, 3.

Голоневский, ШМ (Порхов, с 1814), затем ложа «Сфинкса» — 3.

Голубев Андрей Федорович (1798—?), прапорщик, ложа «Умиряющего Сфинкса» (1821, 3° и и.о. О) — 3.

Голубцов Александр Федорович (1735—1796), помещик, воевода Пермской провинции (1774—1781), вице-губернатор Симбирска, действительный статский советник, ложа «Златого Венца» (в 1784 МС) — 3.

Гольст фон Валентин, лифляндский ландрат, ПЧ ложи «Александра Благотворительности к Коронованному Пеликану» (1818—1819) — 3.

Гольст Вильгельм, купец, ложа «Александра Благотворительности к Коронованному Пеликану» (1818—1819, 3°) — 3.

Гольст Иоганн, каретник, ложа «Александра Благотворительности к Коронованному Пеликану» (1818—1819, 1°) — 3.

Гольстен фон Константин, актуарий в Коллегии иностранных дел, ложа «Петра к Истине» (1818—1819, 3°) — 3.

Гольтгоер Иоганн Генрих, ложа «Урании» или «Скромности» (1787) — 3.

Гольц Иоганн Христиан, эстляндский комиссар, ложа «Изиды» (1818—1819, 3°) — 3.

Гонигман Федор Иванович, ветеринарный врач, титулярный советник, ложа «Петра к Истине» (1818—1819, 3°), член-основатель ложи «Восточного Светила» (1818—1819, К, 1-й Н) — 1, 3.

Гоппе Георг Христиан, актер немецкой труппы в СПб., ложа «Александра Благотворительности к Коронованному Пеликану» (1818—1819, 3°) — 3.

Гоппнер Адам Христиан Иоганн, судебный секретарь, ложа «Изиды» (в 1818—1820 С) — 3.

Гоппнер Карл Август, купец, ложа «Изиды» (1818—1819, 2°) — 3.

Гоппнер Эдуард Фабиан, купец, ложа «Изиды» (1818—1819, 1°) — 3.

Горбачевский Иван Иванович (1800—1869), член общества «Соединенных Славян» — 3.

Горбунов Василий Саввич, купец, ЧТГ в Москве — 3.

Горголий (Горголи?) Иван Саввич (1770—1862), петербургский обер-полицмейстер, генерал-майор, сенатор, действительный тайный советник, ложа «Соединенных Друзей» (1818—1819, 3°) — 3.

Горенберг, майор, ложа «Совершенного Соединения» (1781) — 3.

Горленко Яков Андреевич (?—1827), титулярный советник, маршал дворянства, ложа «Любви к Истине» (1818—1819, 1°) — 3.

Горлов Николай Петрович, статский советник, томский вице-губернатор, ложа «Избранного Михаила» (1815, в 1818—1819 2°), член-основатель ложи «Восточного Светила» (1818—1819, УМ) и П от нее в Великую Ложу Астрею, ПЧ лож «Петра к Истине» и Великой Ложи Астреи — 1, 3.

Горн И. Хр., директор пансиона, ложа «Александра Тройственного Спасения» (в 1818–1819 1-й Н, далее 1-й Н для собраний на немецком языке, П в Великую Ложу Астрею) — 3.

Горохов, чиновник особых поручений, титулярный советник — 3.

Горшувль фон Христоф. Г., доктор философии и учитель, ложа «Пламенеющей Звезды» (1818–1819, 3°) — 3.

Горяинов, лейб-гвардии капитан, ложи «Соединенных Друзей» и «Трех Добродетелей» — 3.

Госсе Луи, художник, ложа «Соединенных Друзей» (1818–1819, 1°) — 3.

Гот И., купец, ложа «Петра к Истине» (1818–1819, 2°) — 3.

Гофман, ложа «Малого Света» (1790) — 3.

Гоффман Вильгельм Христиан, механик, ложа «Петра к Истине» (до 1818–1819, 1°) — 3.

Гоффман Карл, химик, ПЧ ложи «Северного Щита» (в 1820–1821) — 3.

Грбарич, подполковник, тифлисский комендант, ложа «Александра Благотворительности к Коронованному Пеликану» (1821) — 3.

Грbbe, командир Шлиссельбургского полка — 3.

Грбовский Ксаверий, польский граф, ложа «Северных Друзей» (до 1818–1819, 3°) — 1, 3.

Грбянка (Лешиц-Грбянка) Тадеуш, граф, один из основателей ордена мартистов в России, основатель ложи «Новый Израиль» — 3, 19.

Граве (?–1817(?)), ложа «Петра к Истине» (2°) — 3.

Градирици Франц, декоратор и архитектор русского театра, ложа «Девяти Муз» (СПб., 174) — 14.

Грамберг фон Вильгельм (Василий Антонович), инженер-полковник, в 1824 генерал-майор, ложа «Пламенеющей Звезды» (1818–1819, 3°) — 3.

Граммани Карл, купец, ложа «Александра Благотворительности к Коронованному Пеликану» (1818–1819, 3°) — 3.

Граммани Христиан, купец, ложа «Александра Благотворительности к Коронованному Пеликану» (до 1818–1819, 3°) — 3.

Гран Г., член-основатель и 1-й Н ложи «Бессмертия» в 1787 — 3.

Грапперон Иван Иванович, из французских дворян, медик, ложа «Иордана» (в 1812 МС) — 3.

Граутофф Георг Берхард, доктор теологии и проповедник, ложа «Св. Георгия Победоносца» (МС), с 1818–1819 ПЧ ложи «Нептуна к Надежде» — 3.

Гребницкий, надворный советник, ложа «Ревностного Литвина» (1781) — 3.

Греен Николай, сотрудник общества страхования жизни, член-основатель ложи «Урании» — 3.

Грейг Самуил Карл (1735(36?)–1788), шотландец, на русской службе с 1764, главный командир Кронштадтского порта, адмирал, ложа «Нептуна» (и.о. 1-го Н и МС) — 3.

Грейм Георг Генрих, купец, ложа «Александра Благотворительности к Коронованному Пеликану» (1818–1819, 2°) — 3.

Грекк Петр, губернский секретарь, ложа «Соединенных Друзей» (1818–1819, 3°) — 3.

Гренек Вильям, переводчик, ложа «Девяти Муз» (СПб., 1774) — 14.

Греси Николай, купец, ложа «Музы Урании» (СПб., 1774, 1-й распорядитель) — 14.

Грессан Андрей Леонтьевич, советник, ложа «Северных Друзей» (1818–1819, О), ПЧ ложи «Палемон», в 1817 2-й ВОбр Капитула Феникса — 3.

Грессан Петр, капитан, ложа «Северных Друзей» (в 1818–1819 1-й Ст) 3.

Греч Николай Иванович (1787–1867), тайный советник, писатель, ложа «Избранного Михаила» (в 1815 С, в 1818–1819 НМ), П в Великую Ложу Астрею и ПЧ-к ее — 1, 3. Григорович Василий Иванович, титулярный советник, ложа «Избранного Михаила» (1815, В) — 1.

Григорович Василий Иванович (1786–1865, действительный статский советник, преподаватель в Академии худо-

жеств, ложа «Избранного Михаила» (в 1818–1819 и.о. О) и П в Великую Ложу Астрею от ложи «Любви к Истине» — 3.

Григорьев Иван, придворный музыкант, ложа «Избранного Михаила» (1815, в 1818–1819, 2°) — 1, 3.

Грипенвальдт Е. В. Е., купец, ложа «Петра к Истине» (1818–1819, 2°) — 3.

Гроддек Готфрид, Богдан Вениаминович (1786–1825), профессор классической литературы Виленского университета, ложа «Доброго Пастыря» (МС), ПЧ лож «Северных Друзей» и «Орла Славянского» — 3.

Гроссер Иоганн, член-основатель ложи «Бессмертия» — 3.

Гроссмани Готфрид, купец, ложа «Александра Благотворительности к Коронованному Пеликану» (до 1818–1819, 3°) — 3.

Гротенгельм Александр Максимович, лейб-гвардии штабс-капитан, ложа «Орла Российского» (1818–1819, 2°) — 1, 3.

Гротенгельм 2-й Максим Максимович (1789–1867), генерал-лейтенант, иностранная ложа — 3.

Грохольский Николай Мартынович, губернатор, ШМ (Порхов, с 1814) — 3.

Грубе Карл Генрих, королевский прусский тайный советник, ложа «К Мертвой Голове» (МС) и ПЧ ложи «Пламенеющей Звезды» (1818–1819) — 3.

Грузинский, князь, царевич Григорий Иоаннович (1789–1830), лейб-гвардии поручик, ложа «Соединенных Друзей» — 3.

Грушецкий, ложа «Палестины» (в 1813 1-й Н) — 3.

Грушецкий Иван, юрисконсульт, ложа «Рассеянного Мрака» (и.о. 1-го Н, в 1818–1819, 3°) и ПЧ-к Великой Ложы Астреи — 3.

Грюн Иван, ассессор Коллегии иностранных дел, ложа «Музы Урании» (СПб., 1774, 2-й распорядитель) — 14.

Грюнбладт фон Готл., подполковник, ложа «Петра к Истине» (1818–1819, 2°) — 3.

Гудович Николай Николаевич (1789–1846), граф, полковник, мглинский уезд-

ный предводитель дворянства (1833–1835), ложа «Соединенных Друзей» (3°), ПЧ ложи «Соединенных Славян» (1820–1821) — 1, 3.

Гульденов Федор, капитан, ложа «Соединенных Друзей» (1818–1819, 3°) 3.

Гумпрехт Фердинанд, аптекарь, ложа «Александра Благотворительности к Коронованному Пеликану» (1818–1819, 3°) — 3.

Гун фон Отто (17??–1832), в России с 1789, доктор медицины, надворный советник, ложа «Петра к Истине» (3°) — 3.

Гунаропуло Феопомпт Афанасьевич, коллежский советник, ложи «Соединенных Друзей» (с 1817 Ст), «Златого Льва» (с 1817 Ст), «Сфинкса» (с 1818 и.о. 2-го Н), ритор Великой Провинциальной Ложы — 3.

Гундиус Карл, аптекарь, ложа «Александра Тройственного Спасения» (1818–1819, 1°) — 3.

Гунниус Карл, актер немецкого театра в Москве, ложа «Изиды» (до 1818–1819, 3°) — 3.

Гурко Владимир Иосифович (1795–1852), генерал от инфантерии, командующий войсками, расположенными на кавказской линии, член Военного Общества в 1817, участник подготовки декабристского путча, ложа «Избранного Михаила» (1821, 1°) — 3, 6.

Гурьев Александр, ложа «Озирис» (СПб., 1776) — 2.

Гурьев Василий Николаевич (?–1809), член Государственного Совета, ложи рейхелевской системы — 3.

Гурьев Дмитрий Александрович (1751–1825), граф, министр финансов в царствование Императора Александра I, был связан с крупным масонским конспиратором Н. Тургеневым (см.) — 17.

Гурьев Николай Дмитриевич (1789–1849), граф, тайный советник, посол в Гааге, Риме и Неаполе, ложа «Северных Друзей» (1815, в 1818–1819, 2°) — 1, 3.

Гуэк Адам Иоганн, бургомистр, ложа «Изиды» (1818–1819, 3°) — 3.

Гуж Вил., купец, ложа «Петра к Истине» (1818–1819, 3°) — 3.

Гюбнер Эрнест, негодант, ложа «Иордана» (1818–1819, 2°) — 3.

Гюлезенфон Эбер, купец, ложа «Пламенеющей Звезды» (до 1818–1819, 2°) — 3.

Гюльпен фон Фердинанд (1779–1835), камер-музыкант, ложа «Петра к Истине» (БГ) — 3.

Гюионно де Луи Август, генерал-майор, М иностранных лож и ПЧ ложи «Соединенных Друзей» — 3.

Гюнтер Иоганн, купец, ложа «Петра к Истине» (до 1818–1819, 1°) — 3.

Гюнцель (Гинцель?) Христиан, полковник, ложа «Петра к Истине», П от ложи «Нептуна к Надежде» в Великую Ложу Астрю (1818–1819), ПЧ лож «Св. Георгия Победоносца», «Нептуна к Надежде», «Александра Тройственного Спасения», «Треугольника», «Совершенства» и «Северного Щита», ВПЧ Великой Ложы Астреи (и.о. 1-го ВН) — 3.

Гюльбекк К. Луи Генрих, прусский тайный военный советник, ПЧ ложи «Соединенных Друзей» (1818–1819) — 3.

Давид Петр, купец, ложа «Палестины» (1818–1819, 3°) — 3.

Давыдов Андрей, полковник, ложа «Беллоны» (СПб., 1774) — 14.

Давыдов Василий Львович (1793–1855), полковник, член Союза благоденствия и один из руководителей Южного общества, участник декабристского путча, ложа «Александра Тройственного Спасения» — 3, 6.

Давыдов Иван, генерал-лейтенант, ложа «Беллоны» (СПб., 1774, 1-й распорядитель) — 14.

Давыдов Иван Иванович (1794–1863), писатель, профессор Московского университета, директор Главного педагогического института, тайный советник, сенатор, ложа «Избранного Михаила» (1820–1822), посещал ложи «Александра

Тройственного Спасения» и «Ищущих Манны» — 3.

Давыдов Лев, поручик, ложа «Беллоны» (СПб., 1774) — 14.

Давыдов Михаил Михайлович, князь, генерал-майор, правитель Тамбовского наместничества (1781), ложи шведской системы — 3.

Давыдовский Лаврентий Яковлевич, член Студенческого собрания, ученик Шварца, участник розенкрейцеровского кружка — 3.

Дальвиц фон, барон, штабс-капитан, ложа «Петра к Истине» — 3.

Далмас Иосиф, актер французского театра и литератор, ложа «Соединенных Друзей» (в 1812 и.о. С, в 1818–1819 1-й Н, ПЧ), член Великой Директориальной Ложы «Владимира к Порядку» (в 1815 С) и Капитула Феникса (ВС), лож «Сфинкса» (в 1817 С) и «Соединенных Друзей» (С) — 3.

Даниельсен Фридрих, купец, ложа «Александра Благотворительности к Коронованному Пеликану» (1818–1819, 3°, Д-ь) — 3.

Данилевский, Его Императорского Величества флигель-адъютант, полковник, ложа «Избранного Михаила» (1815, 3°) — 1.

Даревский Николай, член одесского отдела Библейского общества, директор коммерческой гимназии в Одессе, ложа «Эвксинского Понта» — 3.

Дашков Михаил Иванович (1736–1764), князь, камер-юнкер, полковник кирасирского полка, масон 1750-х гг. — 14, 3.

Дворников Василий Федорович, надворный советник, ложа «Ключа к Добродетели» (1821, 3°) — 3.

Девель фон, надворный советник, ложа «Александра Благотворительности Коронованному Пеликану» (после 1803, МС) — 3.

Девель Александр, титулярный советник, ложа «Соединенных Славян» (в 1818–1819 и.о. Обр) — 3.

Девель Бенедикт, надворный советник, полковник, ложа «Соединенных Сла-

вян», ПЧ ложи «Александра Тройственного Спасения» — 3.

Девель Даниил Федорович (1771–1839), поручик, ложа «Соединенных Славян» (в 1818–1819 1-й Ст) — 3.

Де Витте, полковник, инженер, ложа «Петра к Истине» (1821) — 3.

Деденев А. И., псковский вице-губернатор, ложа «Елизаветы к Добродетели» (О) — 3.

Де Жибори Ансельм, генерал-майор, ложа «Соединенных Друзей» — 3.

Дейф Михаил, советник Коммерц-коллегии, ложа «Девяти Муз» (СПб., 1774) — 14.

Делаво, книготорговец в Москве, ПЧ ложи «Соединенных Друзей» (1818–1819) — 3.

Де-ла-Мот Осип Осипович, учитель французского языка в Морском корпусе, ПЧ ложи «Нептуна» (1781, 3°) — 3.

Де-ла-Розыр, французский капитан, ложа «Музы Клио» (Москва, 1774) 14.

Делетр Людвиг, учитель, ложа «Соединенных Друзей» (1820–1821, 1°) — 3.

Дельвиг Антон Антонович (1798–1831), барон, поэт, чиновник Министерств финансов, внутренних и иностранных дел, член «Священной артели» и участник подготовки декабристского путча, ложа «Избранного Михаила» — 3, 6.

Де-Мулэн, машинист, ложа «Музы Клио» (Москва, 1774) — 14.

Денфон Иоахим, надворный советник, ложа «Иордана» (1818–1819, 3°) — 3.

Денисов Франц Михайлович, флота капитан-поручик, ложа «Нептуна» (1780, 3°) — 3.

Дерикке Вильгельм, механик, ложа «Александра Благотворительности к Коронованному Пеликану» (1818–1819, 2°) — 3.

Деринг, купец, ложа «Минервы» (в 1777 МС) — 3.

Дернер, польский советник посольства в Митаве, ложа «Трех Коронованных Мечей» (М-а), жил на счет ордена — 3.

Дерусси Иван, член-основатель и К ложи «Малого Света» — 3.

Де-Санглен Яков Иванович (1775(76?)–1864, директор особенной канцелярии Министерства полиции, военный советник, писатель, ложи «Изиды» (посвящен в Ревеле), «Петра к Истине» (с 1810) — 3.

Декур, полковник, ложа в городе Люр (Франция, 1821) — 3.

Десницкий Матвей Михайлович (1761–1821, придворный пресвитер при Павле I, митрополит Новгородский и в 1818–1821 Петербургский, член Российской Академии наук, вице-президент Библейского общества, ЧТГ в Москве (1780-е гг.), Р — 3.

Десницкий Семен, ложа «Озирис» (СПб., 1776, О) — 2.

Деспине, зубной врач Его Императорского Величества, ложа «Соединенных Друзей» (1818–1819, 3°) — 3.

Детенгогг (Детенгоф?) Иоганн Вильгельм (1781–1831), маркшейдер и бухгалтер в Горном департаменте, писатель, ложа «Александра Благотворительности к Коронованному Пеликану», 2-й Н и П в Великую Ложу Астрею, ПЧ ложи «Петра к Истине» — 3.

Деттлов-Бой Звен, купец, ложа «Петра к Истине» (1818–1819, 2°) — 3.

Дидрикс Вильгельм, протоколист губернского правления, ложа «Трех Коронованных Мечей» (1818–1819, 2°) — 3.

Диец Ф. Е., купец, ложа «Нептуна к Надежде» (1818–1819, С) — 3.

Диммер Франсуа, доктор, надворный советник, ложа «Озириса к Пламенеющей Звезде» (в 1819–1820 НМ и П в Великую Ложу Астрею, в 1821 и.о. МС) — 3.

Динокур Андрей Варфоломеевич, профессор, ложа «Ключа к Добродетели» (1818–1819, Обр) — 1, 3.

Дитмар, полковник, ложа «Александра Тройственного Спасения» — 3.

Дирзен Иоганн, купец, ложа «Александра Благотворительности к Коронованному Пеликану» (1818–1819, 2°) — 3.

Диттмар Август Иог. Христиан, художник, ложа «Александра Благотворительности к Коронованному Пеликану» (1818–1819, 3° и и.о. зам. 1-го Н) — 3.

Дихт Генрих, губернский архитектор, ложа «Трех Коронованных Мечей» (1818–1819, 2°) — 3.

Длуск (Длуский?) Михаил Степанович, прелат Виленского Капитула, старый масон в Вильно, начальник Литовской Провинциальной Ложи «Совершенного Соединения», член депутации Литовской провинции, ложа «Ревностного Литвина» (в 1812 С, в 1813 1-й Н, в 1816–1819 МС), в 1818–1819 ПЧ лож «Соединенных Друзей», «Северных Друзей» и «Орла Славянского» — 3.

Дмитриев, лейб-гвардии капитан, адъютант главнокомандующего 1-й армией, ложа в Париже (1821) — 3.

Дмитриев Иван Иванович (1760–1837), действительный тайный советник, писатель, почетный член «Арзамаса», поэт, член Государственного Совета (с 1810), член Российской Академии наук, министр юстиции, сенатор — 3.

Дмитриев-Мамонов Александр Иванович (1788–1836), граф, действительный статский советник, ложи «Нептуна к Надежде», «Елизаветы к Добродетели», «Трех Добродетелей» (с 1818–1819, в том же году и.о. НМ и МС), «Орфея», «Ищущих Манны» (в 1817 и.о. МС) и «Александра Златого Льва», член Великой Провинциальной Ложи (2-й ВН), Капитула Феникса (6°) — 3.

Дмитриев-Мамонов Матвей Александрович (1790–1863), граф, генерал-майор, член «Ордена русских рыцарей», один из основателей декабристского движения, ложа «Ищущих Манны» (?), мартинист — 3, 6.

Дмитриев-Мамонов Федор Иванович (1727–1805), граф, бригадир, литератор, масон 1750-х гг. — 3, 8, 14.

Дмитриевский Дмитрий Иванович (1758(63?)–1848), писатель и переводчик,

философ, директор училищ Владимирской губернии, ЧТГ в Вологде, Р — 3.

Дмитриевский Иван, первый актер Ее И. В. театра, ложа «Девяти Муз» (СПб., 1774, СХ) — 14.

Добберт Джеймс, Яков Данилович (1790–1867), почетный лейб-хирург, писатель, ложа «Александра Благотворительности к Коронованному Пеликану» (2°) — 3.

Доброхотов Петр Егорович (1786–1831), ложа «Избранного Михаила» (в 1815 и 1818–1819, 3°) — 1, 3.

Довнорович Казимир, предводитель дворянства Соколовского повета и Белостока, ложа «Золотого Кольца» (1818–1819, и.о. НМ, в 1819–1821 МС, П в Великую Ложу Астрею), ПЧ ложи «Ключа к Добродетели» (1821) — 3.

Долгополов Федор Иванович, лейб-гвардии капитан, ложи «Соединенных Друзей» (с 1816), «Трех Светил» и «Ищущих Манны» (в 1817 и.о. Обр) — 3.

Долгоруков Алексей Иванович (?–1840), князь, камергер, ложи «Ищущих Манны» (с 1817), «Нептуна» (1815, 3°) — 3.

Долгоруков Алексей Николаевич (1750–1816), князь, генерал-лейтенант, член Дружеского ученого общества — 3.

Долгоруков Василий, князь, ложа «Озирис» (СПб., 1776, 1-й Н) — 2.

Долгоруков Василий Васильевич (1752–1812), князь, генерал-поручик, действительный тайный советник, ложа «Равенства», Великая Провинциальная Ложа (с 1784 2-й Н), НМ Управления теоретическим градусом и член Капитула Восьмой Провинции — 3.

Долгоруков Георгий, князь, член Капитула Восток С.-Петербурга (1777) — 4.

Долгоруков Григорий, князь, ложа «Озирис» (СПб., 1776, НМ) — 2.

Долгоруков Григорий Алексеевич (?–1812), князь, капитан 3-го ранга, ложа «Нептуна» (1780–1781, 3°), ЧТГ в СПб., Р (возможно, то же лицо, что и предыдущий) — 3.

Долгоруков Илья Андреевич (1797–1848), князь, адъютант великого князя Михаила Павловича, генерал-адъютант, член Союза спасения и Союза благоденствия (1817), участник подготовки декабристского путча, ложи «Соединенных Друзей» (с 1814) и «Трех Добродетелей» (в 1816–1817 и.о. С, 2-го Ст и 2-го Н) — 3, 6.

Долгоруков Михаил, князь, камергер, ложа «Девяти Муз» (СПб., 1774) — 14.

Долгоруков Николай, князь, офицер, ложа «Музы Клио» (Москва, 1774) — 14.

Долгоруков Павел Иванович, князь, генерал-майор — 3.

Долгоруков Юрий Владимирович (1740–1830, князь, писатель, генерал от инфантерии, начальник войск, расположенных в Польше, главнокомандующий в Москве, член Капитула (1760-е гг.), ложа «Аписа» (1779, МС), член Великой Провинциальной Ложи (с 1784 ВМ), председатель Капитула Восьмой Провинции и ВМ в Управлении теоретическим градусом — 3, 14.

Дольст Иоганн Август, Иван Богданович (1747–1813), барон, хирург, директор 3-й С.-Петербургской гимназии и училищ С.-Петербургской губернии, ложа «Марса», в 1774 посещал ложу «Урании», в 1777 МС ложи «Александра Благотворительности к Коронованному Пеликану» — 3.

Донат Иоганн Вильгельм, купец, ложа «Пламенеющей Звезды» (1818–1819, 3°) — 3.

Дорнаус Филипп, музыкант, ложа «Петра к Истине» (1818–1819, 3°), БГ — 3.

Драгушевич Матвей, купец, член-основатель ложи «Овидия» (3°) — 3.

Дрейгер Андрей, придворный медик, ложа «Девяти Муз» (СПб., 1774) — 14.

Дрейер Карл, бронзовых дел мастер, гравер, ложа «Александра Благотворительности к Коронованному Пеликану» (1818–1819, 3°) — 3.

Дрентельн, полковник, ложа «Эвксинского Понта» или «Трех Царств Природы» (Од.) — 3.

Дрентельн фон Максим, капитан, ложа «Соединенных Друзей» (в 1818–1819 НМ и в 1820–1821 1-й Н) — 1, 3.

Дрентельн Ром, полковник, ложа «Палестины» (3°) — 3.

Дрешерн, ложа «Орфея» (в 1785 1-й Н) — 3.

Дризен 2-й, барон, лейб-гвардии полковник, ложа «Храма Постоянства» — 3.

Дризен фон Вильгельм (1746(47?)–1827, барон, генерал-лейтенант, курляндский гражданский губернатор, ложа «Петра к Истине» (1818–1819, 3°) — 1, 3.

Дроз Сам. Фр., преподаватель, ложа «Палестины» (1818–1819) — 3.

Друцкий Андрей, экипажный Ее Величества мастер, ложа «Девяти Муз» (СПб., 1774) — 14.

Друцкой Иван Сергеевич, князь — 3.

Дубельт Леонтий Васильевич (1792–1862), генерал-лейтенант, управляющий III отделением Собственной Его Императорского Величества канцелярии и начальник штаба корпуса жандармов, ложи «Палестины», «Золотого Кольца» и «Соединенных Славян» (в 1818 член-основатель, в 1818–1820 и.о. 2-го Н, в 1820–21 НМ и П в Великую Ложу Астрею) — 1, 3.

Дубенский Николай Порфирьевич (1779–1841), симбирский и воронежский губернатор, сенатор, действительный тайный советник, управляющий Департаментом гос. имуществ, ложа «Ключа к Добродетели» (3°) — 3.

Дубенский Яков, майор, ложа «Музы Урании» (СПб., 1774) — 14.

Дубрович Иван, профессор Ришельевского лицея, член одесского отдела Библиейского общества, ложа «Эвксинского Понта» — 3.

Дубянский Петр Яковлевич, коллежский советник, ложа «Избранного Михаила» (1818–1819, 3°) — 1, 3.

Дубянский Яков Федорович, майор, ложа «Урании» (с 1773 3о, и.о. 2-го Н), в 1775 открыл новую ложу «Астрея», член-основатель и НМ ложи «Немезиды» (1776, в 1777 и.о. МС) — 3.

Дудин Алексей Андреевич (? — после 1837), майор, член-основатель ложи «Орла Российского» (в 1819—1820 2-й Н и П в Великую Ложу Астрею) и ПЧ лож «Соединенных Друзей» и «Ключа к Добродетели» — 1, 3.

Дудрович Н. Н., учитель коммерческой гимназии, и.о. директора Ришельевского лицея в Одессе, ложа «Эвксинского Понта» — 3.

Думберг Готлиб Бурхард, фабрикант, ложа «Пламенеющей Звезды» (с 1818—1819, 2°) — 3.

Дуний Степан, помещик, ложа «Рассеянного Мрака» (в 1818—1819 1-й Ст) — 3.

Дурново Иван, бригадир, ложа «Марса» (Яссы, Молдавия, 1774) — 14.

Дучинский Эдуард Осипович (?—1885), генерал-майор, ложа «Счастливого Избавления» — 3.

Дьяков Лука Максимович, надворный советник, советник Правления в Полтаве, ложа «Любви к Истине» (1818—1819, 2-й Н) — 1, 3.

Дьяков Николай Алексеевич (1757—1831), подполковник, статский советник, член Дружеского ученого общества, ЧТГ (конец XVIII в.), управлял собраниями Теоретического круга (1819) — 3.

Дьяконов Алексей Степанович, бригадир, ложи елагинской системы, ложа «Музы Урагии» (СПб., 1774) — 3, 14.

Дю Борг Петр Иоганн, купец, ложа «Изиды» (3°) — 3.

Дю Брюкс Август, начальник таможи в Керчи, ложа «Иордана» (до 1818—1819, 1°) — 3.

Дю Брюкс Павел (1774—1835), ученый-археолог, начальник керченской таможи, начальник керченских соляных озер и солеварен, ложа «Иордана» (1818—1819, 1°) — 3.

Дюкло Александр, купец, ложа «Соединенных Друзей» (до 1818—1819 и.о. К) — 3.

Дюливье Луи, ювелир, ложа «Соединенных Друзей» (1818—1819, 3°) — 3.

Дюме Алексей, преподаватель, ложа «Соединенных Друзей» (1818—1819, 3°) — 3.

Евреинов, подполковник, ложа «Орла Российского» — 3.

Евреинов Иван Михайлович, действительный статский советник, директор технологического института в С.-Петербурге, ложи «Соединенных Друзей» (с 1808, в 1818—1819 ПЧ), «Сфинкса» (МС), «Трех Светил» (в 1816—1818 МС), блюститель Наугольного Капитула Феникса (1817) — 1, 3.

Евреинов Николай, ложи «Музы Клио» (Москва, 1774) и «Озирис» (СПб., 1776) — 2, 14.

Егоров Алексей Егорович (1776—1851), художник, воспитанник, пенсионер и профессор живописи Императорской Академии художеств, ложа «Палестины» (в 1813 2-й Н) — 3.

Ежовский Иосиф, преподаватель греческого языка в Московском университете — 3.

Езерский, ложа «Рассеянного Мрака» (1817—1818, 3°) — 3.

Елагин, помещик, друг П. И. Шварца, посещал масонские собрания в имении Шварца (1830—1840-е гг.) — 3.

Елагин Василий Иванович, флота капитан-поручик, ложа «Нептуна» (в 1780 и.о. О) — 3.

Елагин Иван Перфильевич (1725—1793), адъютант А. Г. Разумовского, действительный тайный советник, сенатор и главный директор музыки и театров (с 1768), член Российской Академии наук, обер-гофмейстер, ложи английской системы (с 1750), провинциальный великий мастер Российской империи, основатель Великой русской Провинциальной Ложы (СПб., 1770), Великая Ложа (с 1772 ВМ), управлял ложами «Александра Благодетельности к Коронованному Пеликану» и «Муз», член Капитула Восток С.-Петербурга (1777), учредил ло-

жи «Скромности» (в 1775) и «Аписа», Шотландский рыцарь, ложа «Скромности» (рыцарь), в 1786 объединил вокруг себя петербургских масонов разных направлений, около 1790 гермейстер Высокого Капитула, 8° — 3, 4, 14, 19.

Елиашев Иван, полковник, ложа «Девяти Муз» (СПб., 1774) — 14.

Елизен Егор Егорович, действительный статский советник, член Великой Ложи, ПЧ ложи «Избранного Михаила» (1815) — 1.

Ельцин Прокофий Яковлевич, ложи «Немезиды», «Астрея» (с 1776 3°) и «Равенства» — 3.

Емчевский Павел, таможенный офицер, ложа «Девяти Муз» (СПб., 1774) — 14.

Енгальцев Константин Михайлович, князь, судья, титулярный советник, член Дружеского ученого общества и Типографической компании, ложа «Гармонии» (в 1780 МС), с 1782 Р — 3.

Ентальцев Андрей Васильевич (1788—1845, подполковник, член Союза благоденствия и Южного общества, ложи «Елизаветы к Добродетели» и «Трех Добродетелей» (с 1816) — 3.

Ермолов 2-й Петр Николаевич (1784—1844), генерал-майор, ложа «Побежденного Предрассудка» — 3.

Ершов Василий, член-основатель и НМ ложи «Бессмертия» — 3.

Есаков Дмитрий Семенович, генерал-лейтенант, ложа «Орла Славянского» (В-о) — 3.

Есмикольский Павел, придворный музыкант, ложа «Музы Урании» (СПб., 1774) — 14.

Ефимов Григорий, священник, ложа «Малого Света» (с 1791, и.о. О для собраний на русском языке) — 3.

Жемник, ложа «Палестины» (до 1818—1819, 3°) — 3.

Жерве фон Амандус, капитан, ложа «Пламенеющей Звезды» (в 1818—1819 2°) — 3.

Жеребцов Александр Александрович, генерал-майор, камергер, ВМ 27 лож в С.-Петербурге, Москве и разных российских и иностранных городах, (1821) — 1,3.

Жеребцов Петр, капитан, ложи «Беллоны» (СПб., 1774, МЦ) и «Озирис» (СПб., 1776) — 2, 14.

Жуков Василий, ложа «Иордана» (1812) — 1.

Журавский Альфред, ложа «Северных Друзей» (1818—1819, 3°) — 1.

Завадовский Василий, ложа «Соединенных Друзей» (1818—1819, 2°) — 1.

Завадовский Петр, старший адъютант фельдмаршала графа А. Г. Разумовского, ложа «Марса» (Яссы, Молдавия, 1774) — 14.

Загряжский, член Капитула Восток СПб., (1777) — 4.

Загряжский, штабс-капитан Преображенского полка, адъютант генерал-адъютанта барона Розена 1-го, ложа «Соединенных Друзей» (1821) — 3.

Загряжский Борис Александрович, Великая Провинциальная Ложа (1789, МЦ) — 14.

Засекин Александр, князь, ложа «Озирис» (СПб., 1776) — 2.

Засс 4-й, подполковник, состоял при Наследнике престола, ложи «Якорей и Короны» (Англия), «Трех Мировых Шаров» (М-а), «Св. Иоанна Иерусалимского» (Франция, г. Нанси) и «Св. Георгия Победоносца» (М-ж, 1821) — 3.

Засс 5-й, полковник, ложа «Пламенеющей Звезды» (СПб., 1821) — 3.

Засс Осип Григорьевич, полковник, комендант крепости Лекенуа, ложа «Св. Георгия Победоносца» (1818—1819, В) — 1.

Затценгофер, капельмейстер, ложа «Астрея» (1820) — 14.

Захарин Тимофей, прапорщик, ложа «Музы Клио» (Москва, 1774) — 14.

Захаров Иван, кабинетский регистратор, ложа «Девяти Муз» (СПб., 1774) — 14.

Звенигородский Виктор Иванович, титулярный советник, ложа «Избранного Михаила» (1815, 2°) — 1.

Зейлер Алекс., кассир в канцелярии уделов, ложа «Музы Урании» (СПб., 1774) — 14.

Зембулатов Василий, коллежский советник, ложа «Музы Клио» (Москва, 1774) — 14.

Зибен Михаил, бригадир, начальник полиции, ложа «Беллоны» (СПб., 1774) — 14.

Зилов, ложа «Ищущих Манны» (после Указа 1822) — 3.

Зиновьев Василий Николаевич (1755–1827), президент Медицинской коллегии, тайный советник, сенатор, в масонстве с 1784 (Лион), видный масонский функционер, один из главных посредников между мировой масонской закулисой и российскими масонами — 3, 8.

Зотов Иван, полковник, ложа «Музы Клио» (Москва, 1774) — 14.

Зотов Рафаил Михайлович, переводчик при Театральной дирекции, ложа «Избранного Михаила» (1815, С) — 1.

Зубов В. А., член Комитета о благоустройстве евреев (нач. XIX в.) — 3.

Зубов Дмитрий, граф, ПЧ ложи «Соединенных Друзей» (1818–1819) — 1.

Зубов Дмитрий Александрович, граф, капитул Феникса (Бл лампы) — 15.

Зубов Платон, фаворит Екатерины II, участник убийства Павла I — 3.

Иваненко Аркадий, ложа «Соединенных Друзей» (1818–1819, 3°) — 1.

Иваницкий Борис Иванович, обер-бергмейстер, ложа «Избранного Михаила» (1815, 3°) — 1.

Иванов Иван Григорьевич, титулярный советник, ложи «Избранного Михаила» (1815, 2°) и «Восточного Светила» (1818–1819, В) — 1.

Ивановский Александр, маршал Заславского уезда, ложа «Рассеянного Мрака» (в 1818–1819 2-й Ст) — 3.

Ивановский Иосиф, надворный советник, ложа «Белого Орла» (в 1819–1820 2-й Н и П в Великую Ложу Астрею) — 3.

Ивашев Петр Никифорович, генерал-майор, начальник штаба при фельдмаршале Суворове, ложи «Соединенных Друзей» (до 1818–1819) и «Ключа к Добродетели» (1818–1819, НМ) и основал новую ложу — 1, 3.

Ивин Дмитрий Александрович, губернский секретарь, ложа «Избранного Михаила» (с 1818–1819) — 3.

Игельстром 2-й, генерал-майор, ложи в Новогрудке, Несвиже, Слуцке и Рафалове (1821) — 3.

Измайлов Александр Ефимович, коллежский советник, ложа «Избранного Михаила» (1815, 2°) — 17, 1.

Ильер Никита, аптекарь, ложа «Музы Урании» (СПб., 1774) — 14.

Ильин Андрей Терентьевич, титулярный советник, ложа «Избранного Михаила» (1815, 3°) — 1.

Ильин Иван Ильич, надворный советник, ложа «Избранного Михаила» (1815, Н) — 1.

Инассе Иван, аптекарь, ложа «Музы Урании» (СПб., 1774) — 14.

Иззов, генерал-лейтенант, главный попечитель и председатель комитета о колонистах южного края России, ложа «Золотого Шара» (Г-г, 1821) — 3.

Иззов Иван Никитич (1768–1845), и.о. наместника Бессарабской области, ложи «Золотого Шара» (Г-г), учредитель и покровитель ложи «Овидия» (Кишинев, 1821; в мае образовалась, в декабре закрылась, так и не начав настоящую работу), ложа «Эвксинского Понта» (Од.) — 3.

Ипсиланти Николай, князь, ложа «Северных Друзей» (1818–1819) — 1.

Иов, законоучитель Морского кадетского корпуса, ложи «К Мертвой Голове» (в теоретической степени с 1809) и «Умиряющего Сфинкса» (с 1818), был в секте Татариновой — 3.

Ипсиланти Александр, князь — 14, 17.

Исаев Петр Иванович, майор, ложа «Избранного Михаила» (1815, 3°) — 1.

Искрицкий Д. А., член Союза благоденствия и карбонарской венты — 3.

Каблуков 1-й Владимир Иванович (1780—1848), генерал-лейтенант, сенатор (1834), действительный тайный советник, ложа «Соединенных Друзей» (1821) — 3.

Каверин Петр Павлович (1794—1855), полковник, член общества «Зеленая Лампа» и Союза благоденствия — 3.

Кавье, французский купец, ложа «Музы Клио» (Москва, 1774) — 14.

Кагель И. Д., маркшейдер, ложа «Александра Благодетельности к Коронованному Пеликану» (1818—1819) — 3.

Казаров Николай, инженерный капитан, ложа «Девяти Муз» (СПб., 1774) — 14.

Казачковский, генерал-лейтенант, основатель ложи в Иркутске (конец XVIII в.) — 3.

Казинский Степан, мичман, ложа «Нептуна» (1780, 2°) — 3.

Казначеев Дмитрий Петрович (1793 — после 1854), гвардии поручик, ложа «Соединенных Друзей» (3°) — 1, 3.

Кайданов Иван Кузьмич, профессор истории, преподаватель в Александровском лицее, член-корреспондент Российской Академии наук, действительный статский советник, ложа «Петра к Истине» (1810) и др. лож Союза Астреи — 3.

Кайзер де Нилькгейм Иоганн, доктор медицины, надворный советник, ложа «Петра к Истине» (в 1815 и.о. МС, в 1816 1-й Н, Б-ь и П в Великую Ложу Астрею), ПЧ лож «Палестины» и «Св. Георгия Победоносца» (1818—1820) — 3.

Кайзерлинг де Федор, граф Курляндский, камергер, ложа «Трех Коронованных Мечей» (1818—1820, МС), ПЧ ложи «Соединенных Друзей» и ПЧ-к Великой Ложы Астреи — 3.

Кайсаров Петр Сергеевич (1777—1854), обер-прокурор Сената, директор Департамента разных податей и сборов, камергер, сенатор, тайный советник, ложи «Елизаветы к Добродетели» (1818—1820,

и.о. 1-го и 2-го Н), «Сфинкса» (С) и «Александра Златого Льва» (1818, О), член Великой Провинциальной Ложы (1822, и.о. ВО) — 3.

Калашиников Ф. С., купец, ложа «Астрея» (1783, У) — 3.

Калиневский Михаил, майор, ложа «Иордана» (1818—1819, 3°) — 3.

Калинеський (Калинеску?) Михаил, валах, 2-й инспектор Ришельевского лицея в Одессе, ложа «Эвксинского Понта» — 3.

Калиновский Иван, адъютант Ришельевского лицея, ложа «Эвксинского Понта» — 3.

Калиновский Лев Ефимович, штабс-капитан, ложа «Ключа к Добродетели» (1818—1819, 2°, в 1821 и.о. К) — 1, 3.

Кальшкин И. Н., коллежский советник, ложа «Соединенных Друзей» (3°, 2-й Н) — 3.

Кальнейн де Леопольд Фридрих, прусский полковник, ложа «Соединенных Друзей» (1818—1819, ПЧ) — 3.

Каменев Гавриил Петрович (?—1803), из купцов, писатель, член масонского общества «Восходящего Солнца» в Казани — 3.

Каменский Михаил, генерал-лейтенант, ложа «Марса» (Яссы, Молдавия, 1774) — 14.

Каминский Фил., казначей Белостокского уезда, ложа «Золотого Кольца» (1818—1819, К) — 3.

Кампенгаузен фон Бальтазар Бальтазарович (1772—1823), барон, член Государственного Совета (1811), сенатор, был близок М. Сперанскому, ложа в начале XIX века — 3.

Камынин Василий Дмитриевич (1774—1842), коллежский советник, предводитель дворянства в Можайском уезде, ложа «Ищущих Манны» (в 1817 1-й Ст, в 1819—1820 1-й Н) — 3.

Канкиевич Матвей, титулярный советник, попечитель о бедных, ложа «Соединенных Друзей» (1818—1819) — 3.

Карамышев Александр Матвеевич (?—1791), надворный советник, директор

банковой ассигнационной конторы в Иркутске, и.о. начальника нерчинских заводов, член-корреспондент Российской Академии наук, МС одной из лож шведской системы — 3.

Караулов Павел Петрович (1770–184?), коллежский советник в Коллегии иностранных дел, действительный статский советник, ложа «Соединенных Друзей» — 1, 3.

Карачаров Павел Алексеевич, капитан, директор искусственной части тульских оружейных заводов, ложа «Св. Георгия Победоносца» (с 1817, в 1818 3°) — 3.

Карачинский Василий Яковлевич, надворный советник, чиновник в московской казенной палате, масон не позднее 1774 — 3.

Карбонье Д'Арсит Лев Львович (1770–1836), француз, генерал-инженер, академик, член-основатель ложи «Соединенных Друзей» (в 1810 ЦР) — 3.

Карвицкий Казимир, граф, помещик, ложи «Палестины» (1818–1819) и «Рассеянного Мрака» (1818–1819, 1°) — 3.

Карвицкий Станислав, поддерживал отношения с Южным обществом, ложа «Рассеянного Мрака», в Париже получил 33° и играл очень важную роль среди тамплиеров Волыни — 3.

Каринский Ефим Сергеевич, ложа «Немезиды» (1776, К) — 3.

Карнеев Захар Яковлевич (1747(48?)–1828), орловский вице-губернатор, правитель Казенной палаты, губернатор в Минске, действительный статский советник, член Государственного Совета и сенатор, в 1784 был основателем и П ложи в Орле, ГН над орловскими членами в теоретическом градусе — 3.

Карнеев Иван Яковлевич, член ложи в Орле в теоретическом градусе (1784) — 3.

Карниолин-Пинский Матвей Михайлович (1796–1866), преподаватель в Лефортовском кадетском корпусе в Москве и театральной школе, сенатор, действительный

тайный советник, ложа «Ключа к Добродетели» (1821, 3°, и.о. С) — 3.

Карпов 3-й Иван Михайлович, полковник, ложа «Любви к Истине» (1818–1819, 1°) — 3.

Картакузин Егор, полковник, ложа «Соединенных Славян» (1820–1821, 3°) — 3.

Карташев Николай Григорьевич (?–1800), генерал-лейтенант, масон 1750-х — 3.

Картмазов Алексей Иванович, военный советник, ложи «Соединенных Друзей» (НМ), «Орла Российского» (член-основатель и НМ) и «Сфинкса» (1814, ИБ), ПЧ лож «Орла Российского» и «Ключа к добродетели» — 3.

Карцов 1-й Дмитрий Александрович поручик, паж, ложи «Св. Георгия Победоносца» (со дня ее основания, 1°) и «Александра Тройственного Спасения» — 3.

Карякин Павел, купец, ложа «Александра Благотворительности к Коронованному Пеликану» (1818–1819, 3°) — 3.

Каряков Николай, помещик, ложа «Иордана» (1818–1819, 1°) — 3.

Каслов Николай, офицер, ложа «Северного Щита» (1820–1821, 5°) — 3.

Кастрецов Николай, коллежский регистратор, ложа «Девяти муз» (СПб., 1774) — 14.

Каульбарс Карл, полковник, ложа «Марса» (Яссы, Молдавия, 1774) — 14.

Каульбарс фон Рейнгольд Август, барон, эстляндский ландрат, ложа «Изиды» (1818–1819, 3°) — 1, 3.

Кашанский Николай Федорович, профессор Царскосельского лицея — 3.

Кашперов Никита Прохорович, полковник, ложа «Ключа к Добродетели» (1°) — 3.

Кашперов Яков Александрович, член Капитула Феникса (1817, 6°) — 3.

Кашталинский Матвей Федорович (? — после 1810), церемониймейстер, управляющий церемониальной экспедицией при Коллегии иностранных дел, сенатор (1797), действительный статский советник, ложа «Равенства» — 3.

Квитницкий Ксенофонт, генерал-лейтенант, виленский комендант, ложа «Золотого Кольца» — 3.

Кейбель Иоганн Вильгельм, золотых дел мастер, ложа «Александра Благотворительности к Коронованному Пеликану» (1818–1819, зам. 1-го Ст) — 3.

Кейт Джеймс (1696–1758), англичанин, генерал на русской службе, Г первой русской ложи Великой Ложи Англии (СПб., 1741) — 3.

Келер фон Герман Иоганн (1792–1860), доктор медицины, профессор истории медицины в Дерптском университете, ложа «Петра к Истине» (3°) — 3.

Келлингусен, П ложи «Урании» при гамбургских ложах — 3.

Кельхет Иван, лейб-хирург Ее Величества, ложа «Девяти Муз» (СПб., 1774) — 14.

Кеммерер Александр Богданович (Август Александр) (? — после 1846), гоф-аптекарь, основатель и председатель фармацевтического общества в С.-Петербурге, преподавал естественные науки будущему Императору Александру II, ложа «Палестины» (1818–1819, 3°) — 3.

Кене Карл Вит. (Карл Вильгельм) (1781–1822), скульптор, ложа «Александра Благотворительности к Коронованному Пеликану» (в 1818–1819, 3°) — 3.

Кентер Ф., служащий общества страхования жизни, ложа «Урании» (1775, Э) — 3.

Кентнер Яков, купец, ложа «Музы Урании» (СПб., 1774) — 14.

Керн Иоганн Гельнр. Август, купец, ложа «Александра Благотворительности к Коронованному Пеликану» (1818–1819, 3°, зам. Д-я) — 3.

Керр Вильгельм, купец, ложа «Нептуна к Надежде» (ранее 1818–1819 1-й Н) — 3.

Кессель Андрей, купец, ложа «Музы Урании» (СПб., 1774) — 14.

Кестер Христиан, купец, ложа «Александра Благотворительности к Коронованному Пеликану» (в 1818–1819 зам. Обр) — 3.

Кибер Яков Эд., купец, ложа «Петра к Истине» (1°) — 3.

Киенитц фон Вугнер, юрист, ложа «Петра к Истине» (до 1818–1819 1°) — 3.

Кизеветтер Георг Иоганн Георг (?–1818(19?)), ложа «Пламенеющей Звезды» (с 1818–1819) — 3.

Киль Людвиг, Лев Иванович (179?–1851), адъютант Великого Князя Константина Павловича, генерал-майор свиты Его Императорского Величества, начальник русских художников в Риме, ложа «Феникса» (П-ж, 1821) — 3.

Кинен Георг, купец, ложа «Александра Благотворительности к Коронованному Пеликану» (до 1818–1819, 1°) — 3.

Кинитц Франц, английский генеральный консул, ложа «Петра к Истине» (до 1818–1819, 3°) — 3.

Киреевский Петр, офицер, ложа «Музы Клио» (Москва, 1774) — 14.

Кирульф Иоганн Христиан Леон., купец, ложа «Александра Благотворительности к Коронованному Пеликану» (1818–1819, 1°) — 3.

Кирхнер, негоциант, ложа «Скромности» (после 1786 МС) — 3.

Кирьяков Алекс., купец, ложа «Петра к Истине» (до 1818–1819 3°) — 3.

Кистер Федор Иванович (1772–1849), профессор Московского университета, доктор права, надворный советник, главный смотритель Московской коммерческой академии, директор школы при евангелической лютеранской церкви Св. Михаила, ложа «Александра Тройственного Спасения» — 3.

Кишенский (Кишинский?) Александр Егорович, статский советник, ложи «Елизаветы к Добродетели», «Сфинкса» и «Александра Златого Льва» (с 1817 1-й Ст, в 1818 Обр) — 3.

Кишкин 2-й Василий Михайлович, генерал-майор, ложа «Славянского Единения» (В-а, 1821) — 3.

Клавер Петр Петрович, флота капитан-поручик, ложа «Нептуна» (1781, 4°, в 1780–1781 и.о. Н) — 3.

Клуде Антон Иванович, живописец, ЧТГ в Москве — 3.

Клейн Алексей Яковлевич, Великая Провинциальная Ложа (1789, С) — 14.

Клейнер Михаил Иванович, обер-берггауптман, начальник златоустовских заводов, ложа «Избранного Михаила» (до 1818–1819 1°) — 3.

Клеммер, полковник, ложа в Кельне (1821) — 3.

Кленц Фридрих, купец, ложа «Александра Благотворительности к Коронованному Пеликану» (1818–1819, 3°) — 3.

Климов Иван, придворный музыкант, антрепренер Нижегородского театра, ложа «Избранного Михаила» (1815, в 1818–1819 2°) — 1, 3.

Клими Иван, титулярный советник, ложа «Палестины» (3°), ПЧ ложи «Иордана» — 3.

Клингенберг Христофор, лейтенант-полковник, ложа «Озириса к Пламенеющей Звезде» (в 1819–1820 МС и П в Великую Ложу Астрею), ПЧ ложи «Рассеянного Мрака» — 3.

Клингер Фридрих Максимилиан, Федор Иванович (1752–1831), драматург, чтец при великом князе Павле Петровиче, попечитель Дерптского учебного округа, генерал-лейтенант, ложа «Урании» (1773–1775, брат-служитель) — 3.

Клостерманн фон Г. Ф., подполковник, полицмейстер, ложа «Петра к Истине» (3°) — 3.

Клостерманн Карл, полицмейстер, ложа «Соединенных Славян» (в 1818–1819 2-й Ст) — 3.

Клотш (Клотц?) Иван, придворный метрдотель, ложа «Музы Урании» (СПб., 1774) — 14.

Клуз И. Кр. Фрид., доктор медицины, МС ложи (1818–1819) и ПЧ ложи «Соединенных Друзей» — 3.

Клэн, переводчик Коллегии иностранных дел, ложа «Музы Клио» (Москва, 1774, С) — 14.

Ключарев Федор Петрович (1751–1822), писатель, московский почт-директор (1801–1812), организовал распространение листовок Наполеона в 1812, сенатор, тайный советник (1816), член Дружеского ученого общества, ложа «Св. Моисея» (1781, МС), член Директории Восьмой Провинции, Р, ложа «К Мертвой Голове» (1809), участвовал в собраниях Теоретического круга (1819) — 3, 19.

Кнаппе фон Иван Федорович, полковник, ложа «Александра Благотворительности к Коронованному Пеликану» (1818–1819, 3°) — 3.

Кнаппе Карл Генрих, титулярный советник, чиновник Министерства внутренних дел, полковник, ложа «Александра Благотворительности к Коронованному Пеликану» (О, с 1818–1819 ПЧ) — 3.

Книпер Карл П., купец, ложа «Урании» (СПб., 1774, СХ) — 3, 14.

Книспер Павел, купец, ложа «Музы Урании» (СПб., 1774) — 14.

Кнооп Христиан Иоганн, купец, ложа «Александра Благотворительности к Коронованному Пеликану» (1818–1819, 3°) — 3.

Кнорринг фон Людвиг Иоганн, королевский нидерландский консул, ложа «Трех Секир» (в 1818–1819 С) — 3.

Кнот Иван, главный доктор госпиталя, ложа «Соединенных Славян» (в 1820–1821 С) — 3.

Князев Иван, инженер-капитан, переводчик, ложа «Аполлона» (нач. XIX в.) — 16.

Кобылин Василий Михайлович, надворный советник, ложа «Восточного Светила» (в 1821 О) — 3.

Кобылинский Петр, ложа «Александра Златого Льва» (1818, К) — 3.

Ковалевский Аким Яковлевич, губернский секретарь, ложа «Орла Российского» (1818–1819, 2°) — 1, 3.

Ковалевский О. И., профессор греческого и латинского языков в Ришельевском лицее в Одессе, ложа «Эвксинского Понта» — 3.

Ковальков Александр Иванович (1794(95?)—1852), писатель-мистик, тайный советник, камергер — 3.

Кожевников Матвей, поручик, масон 1750-х — 3.

Кожевников Петр, актер, ложа «Девяти Муз» (СПб., 1774) — 14.

Кожин, корнет конной гвардии, ложа «Беллоны» (1776, 2°) — 3.

Кожин Илья Никитич (1742—?), ЧТГ в Москве — 3.

Кожухов Николай Степанович (1790—1866), правитель дел Почтового департамента, московский почт-директор, тайный советник, ложа «Умиряющего Сфинкса» (с 1815, в 1817 3°, в 1819 и.о. Обр) — 3.

Козадавле Осип Петрович (1754—1819), сенатор, 1799, член Государственного Совета (1810), министр внутренних дел (1811—1819), член Российской Академии наук, советник при директоре Академии наук княгине Дашковой (1783), ложа «Равенства» (с 1775) — 3.

Козегартен Франц Фридрих, доктор философии, ложа «Изиды» (1818—1819, 2°) — 3.

Козельский Федор Яковлевич (1734 — после 1799), переводчик и секретарь Коллегии иностранных дел, коллежский советник, ложа «Девяти Муз» (СПб., 1774), посещал ложу «Урании» (1774) — 3, 14.

Козюль Иосиф, граф, гвардии капитан, ложа «Петра к Истине» (1818—1819, 3°) — 3.

Козлаков, ложа «Равенства» (в 1776 и.о. К) — 3.

Козлов Дмитрий Алексеевич, лейб-гвардии полковник, камер-юнкер, надворный советник, ложи «Палестины» (1818—1819, Обр, МЦ), «Восточного Светила» (П в Великую Ложу Астрею), ПЧ ложи «Избранного Михаила» (1815) — 1, 3.

Козловский Александр Михайлович (?—1813), князь, гвардии прапорщик, ЧТГ в Москве — 3.

Козловский Николай Михайлович (1749—1812), князь, подполковник, статский советник, ложа «Озирис» (СПб., 1776), член Великой Провинциальной Ложи (1780, 2-й Н) и теоретического градуса в Москве — 2, 3.

Козмин Александр, гвардии капитан, ложи «Елизаветы к Добродетели» и «Сфинкса» (1814, ИБ, 7°) — 3.

Козаков Иван, секретарь, ложа «Девяти Муз» (СПб., 1774) — 14.

Колиандер Иван Любимович, титулярный советник, ложа «Елизаветы к Добродетели» — 3.

Кольмани Карл Иванович (1788—1846), академик Академии художеств, ложа «Александра Благотворительности к Коронованному Пеликану» (1818—1819, 3°) — 3.

Кологривов Дмитрий Михайлович (1780—1830), обер-церемониймейстер, тайный советник, ложа «Орла Российского» (1818—1819, 3°) — 1, 3.

Колоколов Андрей Николаевич (1763—1802), протоиерей в Осташкове, «питомец» Дружеского ученого общества, друг митрополита Михаила Десницкого — 3.

Колокольников Василий Яковлевич (?—1792), «питомец» Дружеского ученого общества, ложи «Гермес», «Блистающей Звезды» (1788, ШМ 5-й степени) — 3.

Колокольцов Иван Гаврилович, бригадный адъютант, подпоручик, ложа «Св. Георгия Победоносца» (1818—1819, С) — 1.

Коломейцов, лейб-гвардии штабс-капитан, ложа «Минервы» (В-а, 1821) — 3.

Колосов А. Д., купец, ложа «Астрея» (1783, 1°) — 3.

Колошин Петр Иванович (1794—1848), статский советник, член Совета Министерства государственных имуществ, член «Священной артели», Союза спасения и Союза благоденствия (предсе-

датель Московской управы), участник подготовки декабристского путча, ложа «Трех Добродетелей» (1817, в 1821 2°) — 1, 3, 6.

Колпачкиевич Михаил, профессор, ложа «Рассеянного Мрака» (1818–1819, 2°) — 3.

Колховский Василий, польский дворянин, ложа «Соединенных Друзей» (1818–1819, 2°) — 3.

Колычев Николай, капитан, ложи «Музы Клио» (Москва, 1774) и «Озирис» (СПб., 1776) — 2, 14.

Кольчев Степан, ложа «Озирис» (СПб., 1776) — 2.

Колычев Федор, подполковник, ложа «Музы Клио» (Москва, 1774) — 14.

Кольб Иоганн Готтфрид, серебряных дел мастер, ложа «Александра Благотворительности к Коронованному Пеликану» (1818–1819, 2°) — 3.

Колобакин Иван Васильевич, ложа «Златого Венца» (1780-е, 2-й Н) — 3.

Колобакин Николай, гвардии лейтенант-полковник, ложа «Северного Щита» (4°) — 3.

Комаровский Балтазар, граф, президент 1-го департамента на Волыни, ложа «Рассеянного Мрака» (2-й Н), член-основатель ложи «Белого Орла» (1818–1819), 1-й Н и П в Великую Ложу Астрею — 1, 3.

Коморевич Фортюнэ, служащий в доме графа Адама Ржевусского, ложа «Белого Орла» (1818–1819, 1°) — 3.

Комынин Василий Дмитриевич (1776–1842), предводитель дворянства Можайского уезда — 3.

Конже де Монтейль, наставник в гимназии, ложи «Сфинкса» (К) и «Соединенных Друзей» (1818–1819, 3°) — 3.

Кониербург Иоганн, профессор, ПЧ ложи «Трех Секир» (1818–1819) — 3.

Коновалов Иван Иванович, секретарь Томской казенной экспедиции, ложа «Восточного Светила» (1821, С) — 3.

Конопацкий Семен, ложа «Рассеянного Мрака» (в 1818–1819 Исп) — 3.

Конопка Винцентий, бывший наполеоновский офицер, городничий г. Слонима и уездный исправник, ложа «Узды Единомыслия» (ок. 1820–1821) — 3.

Конради Карл Фридрих Георг, кандидат теологии, ложа «Пламенеющей Звезды» (1818–1819, 1°) — 3.

Конради Людвиг, купец, ложа «Петра к Истине» (1818–1819, 1°) — 1, 3.

Константи Павлович, Цесаревич и великий князь (1779–1831), при Николае I наместник в Польше, ложи «Соединенных Друзей» и «Александра к Военной Верности» (1812), посещал Великую Ложу Астрею — 3.

Конс Иоганн Як., титулярный советник, заведующий портом, ложа «Петра к Истине» (3°) — 3.

Корер Алекс., поручик, ложа «Беллоны» (СПб., 1774) — 14.

Корнилов Николай, лейтенант флота, ложа «Нептуна» (1780, 2°) — 3.

Коробын Григорий Николаевич, агроном, член московского общества сельского хозяйства, ложа «Ищущих Манны» (1818–1819, 3°) — 3.

Королев, купец, в его доме (СПб.) помещались ложи Капитул Феникса и ложи «Союза Астреи» — 15.

Королевский, майор, вел после декабристского путча пропаганду масонства в России и имел близкие связи с польскими ложами — 18.

Корон Карл, купец, ложа «Петра к Истине» (1818–1819, 3°) — 3.

Корсаков, инженерный офицер, ложа «Девяти Муз» (СПб., 1774) — 14.

Корсаков, ложи «Палестины» (1813, О) и «Елизаветы к Добродетели» (1816–1817, 1-й Н) — 3.

Корсаков Михаил Александрович, капитан Преображенского полка, ложа «Избранного Михаила» (1815, 3°) — 1, 3.

Корсаков Петр, майор, ложа «Музы Клио» (Москва, 1774) — 14.

Корсаков Петр Александрович, коллежский асессор, ложа «Избранного Михаила» (1815, 3°, О) и ВОбр Великой Ложи Астреи — 1, 3.

Корф, гвардии офицер, ложа «Беллоны» (1776, 2°) — 3.

Корф, барон, лейб-гвардии ротмистр, ложа «Соединенных Друзей», основатель другой ложи (1818–1819) — 3.

Корф Г. Ф., барон, Великая Директориальная Ложа (1815, 1-й Н) — 15.

Корф Генрих, барон, действительный статский советник, председатель Гос. юстиц. коллегии, сенатор, ложа «Пламенеющей Звезды» (МС и П в Великую Ложу Астрею в 1818–1819), ПЧ-к Великой Ложи Астреи и П в нее от Капитула Ритуалов, ПЧ лож «Храма Постоянства», «Александра Благотворительности к Коронованному Пеликану», «Соединенных Друзей», «Трех Коронованных Мечей», «Трех Секир» и «Золотого Кольца» — 3.

Корф Генрих Эрнст, губернский секретарь, ложа «Петра к Истине» (1818–1819, 1°) — 1, 3.

Корф Николай Андреевич (1710–1776, барон, действительный камергер, сенатор, генерал-аншеф, главный директор над всеми полициями, служил посредником для переписки Петра III с королем Пруссим — 3.

Корф Ульрих-Казимир-Генрих Федорович (1765–1823), барон, сенатор, тайный советник, писатель, ложа «Сфинкса» (в 1815 НМ) и 1-й ВН Великой Провинциальной Ложи — 3.

Корф Федор Иванович, барон, штабс-капитан, член Союза благоденствия, ложа «Пламенеющей Звезды» — 3.

Корф Фердинанд, барон, помещик, майор, алхимик, в масонстве не позднее 1779, ложа «Трех Коронованных Мечей» (в 1818–1819 и.о. К), рыцарь ордена иоаннитов — 3.

Корф 2-й Франц, барон, гвардии офицер, ложа «Пламенеющей Звезды» (2°) — 3.

Корф Фридрих Вильгельм, барон, лейб-гвардии поручик, ложа «Пламенеющей Звезды» (2°) — 3.

Корф фон Фридрих Генрих, барон, ротмистр, ложа «Петра к Истине» (1818–1819, 1°) — 3.

Косович Федор Андреевич, штаб-лекарь лейб-гвардии полка, ложи «Трех Добродетелей» (с 1819) и «Трех Светил» — 3.

Костка-Потоцкий Станислав, граф, министр Царства Польского, ВМ Великого Востока Польши — 1.

Костромитинов Николай, капитан, ложа «Соединенных Друзей» (3°) — 3.

Котляревский Иван Петрович (1769–1838), украинский писатель, капитан, член Малороссийского тайного общества, участник подготовки декабристского путча, ложа «Любви к Истине» (П-а, 1818–1819, и.о. С и О) — 3, 6.

Коханов 2-й, полковник, ложа «Петра к Истине» (1821) — 3.

Коханов Алексей Евсеевич, сенатский регистратор, ложа «Орла Российского» — 3.

Кохановский Михаил, статский советник, ПЧ ложи «Северного Щита» (1820–1821) — 3.

Кохиус фон Павел, полковник, ложа «Петра к Истине» (3°) — 3.

Коцебу, ложа «Гигеи» (в 1782 О) — 3.

Коцебу Август-Фридрих-Фердинанд (1761–1819), писатель-драматург, член-корреспондент Российской Академии наук, статский советник, ложа «Трех Секир» (3°) — 3.

Коцебу 1-й Мориц Августович (ок. 1790–1861), подполковник свиты Его Величества, комендант Ивановгородской крепости, генерал-лейтенант, ложа «Храма Постоянства» (В-а, 1821) — 3.

Кочубеев, надворный советник, секретарь Московской тайной экспедиции, ложа «Девкалиона» (Москва, в. ст.) — 3.

Кочубей, граф, фельдмаршал, ложа «Девяти Муз» (СПб., 1774) — 14.

Кочубей Виктор Павлович (1768–1834), граф, князь (с 1831), вице-канцлер (1798), член Государственного Совета (1801), министр внутренних дел (1802–

1807 и 1819–1823), председатель Государственного Совета и Комитета Министров (1827), ложи «Минервы» (1786), «Девкалиона» и ЧТГ в Москве — 3.

Кочубей Демьян, ложа «Соединенных Друзей» (1818–1819, 2°) — 1.

Кочубей Семен Михайлович (?–1835), полтавский губернский маршал, действительный статский советник, член Малороссийского тайного общества, участник подготовки декабристского путча, ложа «Любви к Истине» (П-а, в 1818–1819 НМ) — 1, 3.

Кошанский, профессор, директор Царскосельского лицея после Малиновского, ложа «Избранного Михаила» (нач. XIX в., В) — 17.

Кошелев Родион Александрович (1749–1827), председатель комиссии прошений, член Государственного Совета, действительный тайный советник, обер-гофмейстер, член Дружеского ученого общества, мистик, член Библейского общества, почитатель и друг Сен-Мартена — 3.

Кошкарев Николай Иванович, подпоручик Семеновского полка, ложа «Избранного Михаила» (1815, 2°) — 1.

Кошкин, ложа «Астрея» (1776, 3°) — 3.

Краевич Николай Александрович (1756–1790), ассессор уголовного суда в Орловском наместничестве, друг И. В. Лопухина, орловская ложа (ПЧ) — 3.

Краие Николай Христиан, учитель в Императорской гимназии, ложа «Александра Благотворительности к Коронованному Пеликану» (1818–1819, 2°) — 3.

Краммер Федор Иванович, советник виленской казенной палаты, ложа «Орла Славянского» (в 1819 МС) — 3.

Крампе Христиан, актер, ложа «Изиды» (3°) — 3.

Красильников Александр Иванович, купец, ложа «Избранного Михаила» (1815, в 1818–1819 2°) — 1, 3.

Красильников Петр И., титулярный советник, управляющий делами графа В. Толс-

того, ложа «Ищущих Манны» (после 1822?) — 3.

Красноглазов М. Т., купец, У ложи «Ура-нии» (1775) — 3.

Краснокутский (Краснокуцкий?) Семен Григорьевич (1787(88?)–1840), обер-прокурор Сената, действительный статский советник, член Союза благоденствия и Южного общества, участник подготовки путча, ложа «Елизаветы к Добродетели» (1816–1819) — 3.

Краузе, полковник свиты Его Императорского Величества, ложа «Минервы» (Подольская губ., 1821) — 3.

Краулов, поручик, ложа «Беллоны» (1776, 2°) — 3.

Краффт Карл Фердинанд, купец, ложа «Палестины» (1818–1819, 1°) — 3.

Крейц Киприан Антонович (1777–1850), барон, граф (с 1839), генерал-лейтенант, ложа «Св. Иоанна» (Г-г, 1821) — 3.

Кремтовский Иван Авксентьевич, статский советник, ложа «Избранного Михаила» (1815, 1818–1819, 3°) — 1.

Креуз фон Гуальб. Киприан, генерал-майор, ложа «Пламенеющей Звезды» (до 1818–1819, 1°) — 3.

Крешин Николай, коллежский советник, ложа «Соединенных Друзей» (3°) — 3.

Кригер Карл Готтфр., титулярный советник, хирург Императорского Воспитательного дома, ложа «Александра Благотворительности к Коронованному Пеликану» в 1818–1819 3° и и.о. 1-го Ст) — 3.

Кридель (Крыдель?) Онуфрий, титулярный советник, ложа «Северных Друзей» (до 1818–1819 3°) — 3.

Криднер А. Г., фон, барон — 18.

Крижановский (Кржижановский?) Северин Фаддеевич (1787–1839), польский подполковник, член Общества истинных поляков и Патриотического общества (руководитель), участник подготовки декабристского путча, ложа «Северного Щита» (В-а) — 3, 6.

Кристьянович Фил. Ив., губернский секретарь, ложа «Орла Российского» (1818–1819, 1°) — 3.

Кроль Иван Христианович (?–185?), генерал-майор инженеров, ложа «Орла Российского» — 3.

Крон Абрам Давыдович (1766–1827), купец, ложа «Александра Благотворительности к Коронованному Пеликану» (3°, до 1818–1819 и.о. К) — 3.

Крон Андрей Иоганн, лейтенант, ложа «Александра Благотворительности к Коронованному Пеликану» (1818–1819, 2°) — 3.

Крон Фридрих, купец, ложа «Александра Благотворительности к Коронованному Пеликану» (1818–1819, 2°) — 3.

Кронеберг Андрей Иоганн Яковлевич, ?–1828, доктор медицины, профессор медико-хирургической академии в С.-Петербурге, ложа «Петра к Истине» (1818–1819, 3°) — 3.

Кропоткин Петр Алексеевич (1842–1921), князь, теоретик анархизма, член иностранных масонских лож — 11.

Кропотов Иван Иванович (1724–1769), писатель-драматург, полковник, начальник войск по границам с Китаем, масон 1750-х гг. — 3.

Кротков Иван Степанович, поручик, ложа «Ключа к Добродетели» (в 1821 НМ, 3° и П в Великую Ложу Астрею, К Комитета Воспитания при ложе) — 3.

Круа де-ля Иоганн, титулярный советник, ложа «Трех Коронованных Мечей» (в 1818–1819 С) — 3.

Кругликов Иван Гаврилович (позднее граф Чернышев-Кругликов) (1781(87?)–1847), лейб-гвардии полковник, тайный советник, ложи «Александра Златого Льва» (в 1818–1819 и.о. 2-го Н) и «Орфея» (СПб.) — 3.

Круз Александр Иванович, контр-адмирал, ложа «Нептуна» (1780–1781, 3°) — 3.

Крузе Александр Романович, генерал-майор, ложа «Соединенных Друзей» (3°) — 3.

Крузенштерн фон Фрид. Фил., секретарь дворянства, ложа «Трех Секир» (1818–1819, 2°) — 3.

Круликовский Иван, учитель рисования, ложа «Рассеянного Мрака» (1818–1819, Э) — 3.

Крупеников Григорий Прохорович, надворный советник, воспитатель и инспектор в университетском пансионе, служащий канцелярии Московского университета (1778), член Директории Восьмой Провинции — 3.

Крушенинников (Крашенинников?) Г. П., член Исполнительного Совета Капитула (1780-е гг.) — 14.

Крыгер (Кригер?) Карл, музыкант, ложа «Соединенных Славян» (1820–1821, 1°) — 3.

Крылов Александр Алексеевич, коллежский советник, начальник удельной конторы, ложа «Ключа к Добродетели» (в 1821 Обр) — 3.

Крылов Илья, флота музыкант, ложа «Нептуна» в 1781 1 о, брат-служитель) — 3.

Крылов-Платонов Савва (1777–1824), епископ Тульский, Черниговский, Ярославский, писатель — 3.

Крюднер (Крюденер), баронесса, мартистка (нач. XIX в.) — 19.

Крюденер фон Александр, управляющий именем, ложа «Петра к Истине» (1°) — 3.

Крюденер (Криденер?) Антон Карлович, один из основателей ложи «Золотого Ключа» (1781) — 3.

Крюденер фон Григорий Карлович, барон, майор, губернский прокурор в Тобольске, ложа «Ключа к Добродетели» (с 1819) — 3.

Крюденер фон Карл Антонович (?–1856), 2-й петербургский комендант, генерал-майор, командир Семеновского полка, ложа «Петра к Истине» (3°) — 3.

Крюковский Василий Иванович (1744–1819), действительный статский советник, потомственный почетный опекун С.-Петербургского Опекунского совета,

МС одной из лож рейхелевской системы, ЧТГ в С.-Петербурге — 3.

Кувшинников Иван Николаевич, купец, ложа «Избранного Михаила» (1815, 1818–1819, 2°) — 1, 3.

Кудряшев Петр Михайлович (1801–1892), писатель, аудитор в Оренбургском орденанс-гаузе, ложа в Оренбурге — 3.

Кузавицкий (Кузевицкий?) Иван Андреевич, майор, ложа «Ключа к Добродетели» (1818–1819, 3°) — 1, 3.

Кузьмин Василий Николаевич, генерал-майор, (1855), ложа «Нептуна» — 3.

Кулебаев Михаил Семенович, полковник, лейб-гренадер, ложа «Соединенных Друзей» — 3.

Куликовский, генерал-майор, ложа «Александра Тройственного Спасения» (1-й Н для собраний на русском языке, в 1819–1820 П в Великую Ложу Астрею) — 3.

Кульчинский, учитель киевской гимназии, ложа «Соединенных Славян» — 3.

Кулябка (Куляпка?) Григорий Иванович (1731(32?)) — между 1784 и 1787, секунд-майор, масон 1750-х гг. — 3.

Куприянов Федор, прапорщик, гренадер Его Величества короля Прусского полка, подпоручик лейб-гвардии Московского полка, ложа «Орла Российского» (1818–1819, 1°) — 3.

Куракин Александр Борисович (1752–1818), князь, состоял при Цесаревиче Павле Петровиче, сопровождал его в поездке за границу, вице-канцлер (при Павле I), управлял Коллегией иностранных дел (при Александре I), посол в Вене (1806–1808) и Париже (1808–1812), масон с 1773, ложа «Равенства» (1775, 3°), из Швеции привез Конституцию для введения степеней шведской системы, сам получил звание VM шведской системы, которое передал Г. П. Гагарину; учредил и был МС ложи «Св. Александра», а также участвовал в деятельности других лож — 3, 8.

Куракин Алексей Борисович (1759–1829), князь, канцлер российских орденов, дей-

ствительный тайный советник, сенатор, малороссийский генерал-губернатор (1802), министр внутренних дел (1807), масон шведской системы 3.

Курбатов Петр Александрович, статский советник, секретарь посольства в Лиссабоне, начальник типографии Московского университета, ложа «Ищущих Манны» (с 1817 3°, и.о. 1-го Н, в 1819–1820 НМ), член Капитула Феникса (1817, 6°) — 3.

Курманалеев Василий Никитичевич, капитан флота I ранга, советник Гос. заемного банка, ПЧ ложи «Нептуна» (3°) — 3.

Куровский фон Иоганн Герхардт Фридрих, член-основатель и С ложи «Бессмертия» — 3.

Куррекк Карл, содержатель пансиона, ложа «Петра к Истине» (1818–1819, 2°) — 3.

Курицейль Генрих, гравер, титулярный советник, ложа «Петра к Истине» (1818–1819, 3°) — 3.

Кусов Алексей Иванович (1780(90?)–1848), из купцов, потомственный дворянин (с 1830), член Вольного Экономического общества, директор от купечества в Гос. коммерческом банке, член совета гос. кредитных установлений, ложа «Избранного Михаила» (1815, 1-й Н) — 3.

Кусов Николай Иванович (1780–1856), купец I гильдии, действительный статский советник и коммерческий советник, петербургский городской голова (1824–1833), один из директоров Российской Американской компании, ложи «Избранного Михаила» (1815, К, в 1818–1819 и.о. К) и «Восточного Светила» (НП в Великую Ложу Астрею) — 1, 3.

Кусовников Алексей, лейб-гвардии капитан, владелец дома на Мясницкой ул. в Москве, в котором ряд комнат был специально отделан для масонских работ, ложа «Соединенных Друзей» (1818–1819, 2°) — 3.

Кутузов Александр Петрович (1777–1817), генерал-майор Измайловского полка, командующий войсками в Грузии (1817), ло-

жи «Елизаветы к Добродетели» (с 1813) и «Сфинкса» (с 1815 ШМ, 5°) — 3.

Кутузов Алексей Михайлович (1749–1797, паж, премьер-майор, член Дружеского ученого общества и Типографической компании, один из членов-основателей ложи «Астрея» (1775), ложа «Гармония» (1780), Р (1782), МС ложи «Светоносного Треугольника» (1782–1784), член Директории теоретической степени, долгое время жил в Берлине для связи между русскими розенкрейцерами и их немецкими начальниками, переписывался с масонским идеологом Дю-Боском — 3, 14.

Кутузов П., кавалергардский полковник участник заговора против Павла I — 1.

Кутузов Павел, сенатор, ложа «Александра Благотворительности к Коронованному Пеликану» (1818–1819) — 1.

Кучетовский Кир. И., учитель начальной школы при Ришельевском лицее (с 1818), член одесского отдела Библейского общества, ложа «Эвксинского Понта» — 3.

Кушелев Георгий, генерал-лейтенант, ПЧ ложи «Соединенных Друзей» — 1.

Кушелев Григорий Григорьевич (1754–1833), граф (с 1799), вице-президент Адмиралтейств-коллегии, адмирал, масон с кон. XVIII в. — 3.

Кушелев Егор Андреевич (1763–1826), граф, генерал-лейтенант, московский комендант (1796), сенатор (1820), ложи «Елизаветы к Добродетели» (и.о. МС) и «Умиряющего Сфинкса» (НМ, в 1819 управлял ею), ПЧ лож «Петра к Истине», «Соединенных Друзей», «Пламенеющей Звезды» и др. лож Союза Астрея, НМ Великой Ложи Астреи, затем ее ВМ — 3.

Кушковский Игнатий Максимович (1788–?), губернский секретарь, ложа «Умиряющего Сфинкса» (1°) — 3.

Кушинов Федор, титулярный советник, ложа «Соединенных Друзей» (1818–1819, 2°) — 3.

Кюлевейн Яков Фридрих, купец, ложа «Пламенеющей Звезды» (1818–1819, 1°) — 3.

Кюмановский Георг, помещик, ложа «Белого Орла» (1818–1819, 2°) — 3.

Кюммель Фред. Вильгельм, купец, ложи «Палестины» (до 1818 К) и «Петра к Истине» (3°), ПЧ и П ложи «Иордана» (1818, 2°) — 3.

Кюнерт Иоганн Христиан, фабрикант, ложа «Александра Благотворительности к Коронованному Пеликану» (1818–1819, 1°) — 3.

Кюнстлер Сам., инженер, ложа «Александра Благотворительности к Коронованному Пеликану» (до 1818–1819, 3°) — 3.

Кюстер Вильгельм, коллежский секретарь лифляндского комитета, ложа «Петра к Истине» (1818–1819, С) — 3.

Кюстер Готл., прусский консул в Ревеле, ложа «Изиды» (1818–1819, 3°) — 3.

Кюстер И. Фрид. Дан., доктор права, ректор немецкой школы при старой лютеранской церкви, «Александра Тройственного Спасения» (1818–1819, 1°) — 3.

Кюхельбекер Вильгельм Карлович (1797–1846, поэт, учитель языков в университетском благородном пансионе, секретарь канцлера российских орденов А. Нарышкина (см.), член Северного общества, ложа «Избранного Михаила» (1818–1822) — 3.

Кюхельбекер 2-й Михаил Карлович (?–1859), лейтенант гв. флота, член Северного общества, ложа «Избранного Михаила» (1821, 3°) — 3.

Лабзин Александр Федорович (1766–1825), действительный статский советник, «питомец» Дружеского ученого общества, секретарь Библейского общества, основатель и издатель «Сионского Вестника», секретарь Библейского общества, с 1773 в одной из московских лож, в 1800 основал и был МС ложи «Умиряющего Сфинкса»; ложи «К Мертвой Голове», «Вифлеема» (основатель и МС), участвовал в собраниях Теоретического круга в 1819, ложи «Народа Божьего» и ПЧ лож «Петра к Истине»,

«Александра Благотворительности к Коронованному Пеликану» и др. лож Союза Астреи — 3, 8, 15, 19, 20.

Лаврентий Иннокентий, придворный музыкант, ложа «Избранного Михаила» (1818–1819, 1°), БГ — 3.

Лагарп, французский масон, воспитатель Государя Императора Александра I — 17.

Лаговский, полковник, член-организатор Союза тамплиеров на Волыни в 1820 — 3.

Лагорио Иван, купец, ложа «Иордана» (до 1818–1819, Обр) — 3.

Лагорио Феликс, купец, вице-консул обеих Сицилий, ложа «Иордана» (в 1817–1821 МС), ПЧ ложи «Эвксинского Понта» и Великой Ложи Астреи — 1, 3.

Ладомирский Василий Николаевич, лейб-гвардии поручик, ложа «Избранного Михаила» (1815, 2°) — 1, 3.

Ладыженский Алексей Федорович (1796–1848), полковник, член Дружеского учебного общества и Типографической компании, ложа «Девкалиона», ЧТГ в Москве и член ордена розенкрейцеров — 3.

Ладыженский И. Ф. (?–1811), полковник, коллежский асессор, прокурор, член Типографической компании — 3.

Ладыженский Петр Федорович, бригадир, член Дружеского учебного общества и один из основателей Типографической компании, Р — 3.

Ладыженский Федор Николаевич (? – после 1824), бригадир, ложа «Златого Венца» (1-й Н) — 3.

Лазаревич Иван Федорович, надворный советник, почтмейстер в Симбирске, ложа «Ключа к Добродетели» (в 1818–1819 К, в 1821 1-й Ст) — 1, 3.

Лазинский Виктор, помещик, ложа «Соединенных Славян» (1820–1821, 3°) — 3.

Лайкевич Николай Петрович, судья Можайского уезда (в 1824) — 3.

Ламб И. В., в 1787 правитель Костромского наместничества — 3.

Лампинг Сильвестр Вильгельм, учитель музыки, ложа «Александра Благотвори-

тельности к Коронованному Пеликану» (1818–1819, 2°) — 3.

Ламздорф 2-й, граф, генерал при великом князе Михаиле Павловиче, ложа «Трех Коронованных Мечей» (М-а, 1821) — 3.

Ламздорф Матвей Иванович, Густав Матиас (1745–1828), граф, член Государственного Совета, воспитатель великих князей Николая и Михаила Павловичей (в 1800–1817), генерал от инфантерии, правитель Курляндии, ложа «Трех Коронованных Мечей» — 3.

Ланг Фил., купец, ложа «Александра Тройственного Спасения» (до 1818–1819, 3°) — 3.

Ланганс Готтфрид Генрих, купец, ложа «Александра Благотворительности к Коронованному Пеликану» (1818–1819, 2°) — 3.

Ланге Гиацинт Христианович, доктор медицины, ложа «Св. Георгия Победоносца» (1817, 3°) — 1, 3.

Ланге Иоганн Фердинанд, купец, ложа «Петра к Истине» (1818–1819, 2°) — 3.

Ландграф К., аптекарь, ложа «Александра Тройственного Спасения» (1818–1819, 2°) — 3.

Ландезен Георг, купец, ложа «Изиды» (1818–1819, 2°) — 3.

Ландезен Фрид. В., купец, ложа «Пламенеющей Звезды» (1818–1819, 2°) — 3.

Ландражен (Ландрожин?) Иван, француз, учитель нежинской гимназии, ложа «Соединенных Славян» (1820–1821, пом. 2-го Н) — 3.

Ланжерон Александр Федорович (1763–1831), граф, француз, генерал от инфантерии, одесский, херсонский и новороссийский генерал-губернатор, член Верховного суда по делу декабристов, ложа «Эвксинского Понта» (Од., почетный МС), член-основатель ложи «Трех Царств Природы», Капитул Феникса (в 1831), ПЧ лож «Соединенных Друзей» и «Иордана» — 3.

Ланжерон Луи, граф, ПЧ ложи «Соединенных Друзей» (1818–1819) — 1.

Ланской, ложа «Скромности» (1776, 3°) — 3.
Ланской, генерал-майор, член-основатель ложи «Трех Добродетелей» (в 1816 НМ), Бл меча Капитула Феникса, ПЧ ложи «Соединенных Друзей» — 3.
Ланской Михаил, ложа «Трех Добродетелей» (в 1816 2-й Н) — 3.
Ланской Павел, генерал-майор, ПЧ ложи «Соединенных Друзей» — 1.
Ланской Павел Сергеевич, Капитул Феникса (1818, Бл меча) — 15.
Ланской Сергей Степанович (1787—1862), граф, сенатор, член Государственного Совета, министр внутренних дел, один из главных деятелей реформы 1861, член Союза благоденствия, ложа «Соединенных Друзей» (с 1810, с 1811 7°) НМ и МС в ложах «Елизаветы к Добродетели», «Соединенных Друзей» и «Александра Златого Льва», НМ в ложе «Палестины», НМ и 2-й ВН Великой Провинциальной Ложи, К-р и субпрефект Капитула Феникса в 1817, член Верховной Директории, ПЧ ложи «Ключа к Добродетели» и «Польского Востока», открыл вместе с М. Ю. Виельгорским теоретическую ложу «Св. Иоанна Богослова», председатель тайной петербургской ложи (сер. XIX в.) — 3, 12.
Ланин Иван Федорович (1743 — до 1795, актер и гравер, ложи «Девяти Муз» (СПб., 1774) и «Немезиды» (1776, О) — 3, 14.
Ланинг Иван, аптекарь, ложа «Музы Урании» (СПб., 1774) — 14.
Ланпа М. Д., член Союза благоденствия и карбонарской венты — 3.
Лантев 4-й, полковник, член Великой Провинциальной Ложи (СПб., 1821) — 3.
Лантев Николай Семенович (?—1814), прокурор юстиц-коллегии, тульский и тамбовский губернатор, тайный советник, Великий придворник Великой Провинциальной Ложи в 1784 и 1789 — 3.
Лапунов Яков, сенатский секретарь, ложа «Соединенных Друзей» (с 1818—1819, 1°) — 3.

Ларедя Андрей, кондитер, ложа «Александра Благодетельности к Коронованному Пеликану» (1818—1819, 2°) — 3.
Ларедя Томас, купец, ложа «Петра к Истине» (1818—1819, 3°) — 3.
Лакман К., купец, ложа «Петра к Истине» (до 1818—1819, 3°) — 3.
Лачинов Евдоким Емельянович (1799—1875), поручик, директор харьковской акционерной компании по торговле шерстью, член Южного общества, ложа «Соединенных Друзей» — 3.
Лебедев Семен, секретарь Адмиралтейств-коллегии, ложа «Девяти Муз» (СПб., 1774) — 14.
Лебедев 3-й Юлий, майор, ст. адъютант в главном штабе 1-й армии, ложа «Соединенных Славян» (1820—1821, 2°) — 3.
Леберехт Карл Александрович (?—1827), главный медальер С.-Петербургского Монетного двора, действительный статский советник, ложа «Петра к Истине» (3°), ПЧ лож «Александра Благодетельности к Коронованному Пеликану», «Св. Георгия Победоносца» и ВПЧ Великой Ложи Астреи в 1818—1819 — 3.
Ле Блан Шарль, художник, ложа «Палестины» (до 1818—1819, 2°) — 3.
Левашев Павел, статский советник, ложа «Девяти Муз» (СПб., 1774) — 14.
Левенгаген Петр Иванович, петербургский уездный предводитель дворянства, ложа «Сфинкса» (в 1814 НМ) и и.о. 1-го Бл храма Капитула Феникса — 3.
Левенгаупт Адам, и.о. Обр при посвящении Куракина А. Б. в Стокгольме (1776) — 15.
Левендаль фон Карл, лейтенант флота, ложи «Изиды» (1818—1819, 3°) и «Трех Секир» — 3.
Левенец Степан Федорович (1763—?, на-дворный советник, полтавский губернский маршал, ложа «Любви к Истине» (1818—1819) — 1, 3.
Левенитерн Владимир Иванович (1777—1858), барон, действительный статский

советник, комендант в Ревеле, генерал-майор, ложа «Св. Георгия Победоносца» с ее основания (1818, 3°) — 1, 3.

Левеништерн фон Вольд., полковник, ложа «Изиды» (до 1818—1819, 3°) — 3.

Левеништерн Георг, полковник, ложа «Изиды» (до 1818—1819, 3°) — 3.

Левеништерн фон Герм., капитан флота, ложа «Изиды» (1818—1819, 2°) — 3.

Левеништерн Ермолай Ермолаевич, капитан 2-го ранга, ложа «Трех Секир» — 3.

Левенштерн Иван Иванович, Иван-Эдуард Германович (1790—1837), барон, генерал-майор, атаман астраханского казачьего войска, ложа «Изиды» (в 1818—1819, 2°) — 3.

Левин Исаак, еврей из Потсдама, ложа «Урании» (1788, 3°) — 3.

Левис Иван, подполковник, ложа «Марса» (Яссы, Молдавия, 1774) — 14.

Левицкий Дмитрий Григорьевич (1735—1822), художник, получил три степени иоанновского масонства в 1797, повышен в степень шотландских мастеров и теоретический градус, ложа «Умиряющего Сфинкса», Р — 3.

Левицкий Иван Павлович, титулярный советник, ложа «Избранного Михаила» (1815, 3°) — 1, 3.

Левицкий Феодосий Нестерович (1791—1845), священник — 3.

Левшин Василий Алексеевич (1746—1826), писатель, секретарь Вольного экономического общества, Р, в. ст., имел трех сыновей-масонов — 3.

Лега Иван Иванович, экспедитор канцелярии литовского военного губернатора, ложа «Орла Славянского» (1819, 2°) — 3.

Лега Петр Иванович, виленский губернский казначей, ложа «Орла Славянского» (в 1820 1-й Н) — 3.

Лейкум Георг, художник, ложа «Александра Благотворительности к Коронованному Пеликану» (до 1818—1819, 1°) — 3.

Лейшке Андрей, купец, ложа «Петра к Истине» (1818—1819, 3°) — 3.

Лекандер Фридрих, фабрикант, ложа «Александра Благотворительности к Коронованному Пеликану» (1818—1819, 3°) — 3.

Леман Иван, фабрикант, ложа «Музы Урании» (СПб., 1774) — 14.

Леман Карл, музыкант, учитель музыки, ложа «Соединенных Славян» (1820—1821, 1°) — 3.

Лемониус Иоганн Христиан, коллежский советник, служащий в таможне, ложа «Петра к Истине» (с 1818—1819, 3°) — 3.

Ленивцев Александр Алексеевич (?—1818), коллежский советник, видный масонский функционер, Р, член (а позднее ГН) теоретического градуса, в 1784 управлял масонскими ложами в СПб., ложа «Народа Божьего» — 3.

Ленивцев Петр Александрович, губернский секретарь, ложа «Ключа к Добродетели» (1821, 2°) — 3.

Леонтьев Николай, капитан лейб-гвардии, ложа «Девяти Муз» (СПб., 1774) — 14.

Ленский Иосиф, польский капитан, ложа «Золотого Кольца» (в 1818—1819 Обр) — 3.

Ленуард Иван, книготорговец, ложа «Соединенных Славян» (в 1820—1821 пом. С) — 3.

Ленц Адам, фабрикант, ложа «Александра Благотворительности к Коронованному Пеликану» (в 1818—1819, 3°) — 3.

Леонарди Франческо, учитель танцев, ложа «Дубовой Долины» (МС) — 3.

Леонтьев, генерал-майор, ложи «Александра к Военной Верности» и «Астрея» — 3.

Леопольд Фридрих, портной, ложа «Петра к Истине» (1818—1819, 3°) — 3.

Лерхе Густав Васильевич (?—1869), доктор права и секретарь цензурного комитета при Министерстве юстиции, ложи «Изиды» (до 1818—1819) и «Александра Тройственного Спасения» (П в Великую Ложу Астрею), ПЧ лож «Северного Щита», «Ревностного Литвина», «Петра к Истине», «Палестины», «Изиды», «Нептуна к Надежде», «Избранного Михаила»,

«Иордана», «Соединенных Друзей», «Пламенеющей Звезды», «Св. Георгия Победоносца», «Рассеянного Мрака», «Трех Секир», «Ключа к Добродетели» и «Белого Орла», ВС и ПЧ-к Великой Ложы Астреи в 1818–1819 — 1, 3.

Лерхе Теодор-Генрих-Вильгельм, Василий Васильевич (1791–1847), доктор медицины, главный врач глазной лечебницы, действительный статский советник, ложи «Изиды» (1818–1819, и.о. П в Великую Ложу Астрею) и «Петра к Истине» — 3.

Лесников И. В., купец, ложа «Астрея» (1783, 1°) — 3.

Лесовский Степан Иванович (1782–1830), генерал-майор, сенатор, начальник Московского округа жандармов, ложа «Св. Георгия Победоносца» (с 1817, в 1818–1819 3°) — 1, 3.

Лефевр Доминик, танцор С.-Петербургского придворного театра, ложа «Трех Сердец», посещал ложу «Урании» в 1774 — 3.

Леффлер Георг, книготорговец, ложа «Палестины» (1818–1819, 3°) — 3.

Лециано фон Борис Борисович (1750–1827), генерал от инфантерии, член Государственной военной коллегии, сибирский генерал-губернатор, ложа «Пламенеющей Звезды» (1818–1819, 3°) — 3.

Лециано Иван Борисович, генерал, ложа «Девяти Муз» (СПб., 1774), ложи елагинской системы, с 1776 должностное лицо в Великой Провинциальной Ложе и в момент соединения лож елагинской и рейхелевской систем П от первых — 3, 14.

Леш фон Эрнс Людвиг, барон, поручик, ПЧ ложи «Нептуна» (1781, 3°) 3.

Лешерн фон Гиршфельд Карл Карлович, действительный статский советник, ложа «Орла Российского» (1818–1819, 3°) — 1, 3.

Лешерн Иван, капитан, ложа «Соединенных Друзей» (1818–1819, 2°) — 3.

Лешерн 1-й Иван, ложа «Соединенных Друзей» (до 1818–1819) — 3.

Лешерн Федор, офицер, ложа «Соединенных Друзей» (1818–1819, 2°) — 3.

Либ Зигмунд-Фридрих, купец и фабрикант, владелец королевской ситцевой фабрики в Ямбурге, ложи «Александра Благотворительности к Коронованному Пеликану» (в 1818–1819 3 о, 2-й Н, ПЧ) и «Александра к Пчеле» (МС и П в Великую Ложу Астрею) — 3.

Ливен Андрей Романович (1726–1781, барон, генерал, прусская масонская ложа — 3.

Ливен Иван, барон, поручик, ложа «Беллоны» (СПб., 1774) — 14.

Ливрон де Франц, лейтенант-полковник, ложа «Пламенеющей Звезды» (1818–1819, 3°) — 3.

Лидем, барон, ложа «Трех Коронованных Мечей» (ПЧ) — 14.

Лизагуб (Лизогуб?) Илья Иванович (1787–1867), полковник, ложа «Соединенных Друзей» (1817, 1°) — 3.

Линген, подполковник, ложа «Александра Благотворительности к Коронованному Пеликану» — 3.

Линген фон Иоганн-Готтфрид, купец, ложа «Александра Благотворительности к Коронованному Пеликану» (1818–1819, 2°) — 3.

Линген фон Карл-Иоганн, надворный советник, помещик, ложа «Изиды» (1818–1819, 3°) — 3.

Линген фон Магнус, купец, ложа «Александра Благотворительности к Коронованному Пеликану» (в 1818–1819 Обр) — 3.

Линдекугель Христиан, портной, ложа «Александра Благотворительности к Коронованному Пеликану» (1818–1819, 3°) — 3.

Линден Александр Егорович, генерал-майор, директор комиссариатского Департамента, ложа «Совершенства» — 3.

Линдестрем (Линдстрем?) фон Петр Иванович (1767–1841), лейб-медик Великого Князя Константина Павловича, затем Его Императорского Величества, тайный советник, ложа «Петра к Истине» (до 1818–1819, 3°) — 3.

Лиюзен, ложа «Палестины» (в 1822 С) — 3.

Липген, ложа «Изиды» (3°) — 3.

Липкин Никита Семенович, директор государственного ассигнационного банка, ложа «Умирающего Сфинкса» (1818–1821, К) — 3.

Липранди Иван Петрович (1790–1880), генерал-майор, историк, чиновник особых поручений при Министерстве внутренних дел и при удельном ведомстве, ложа «Иордана» (в 1818–1819 С, К и Д-ь) — 1, 3.

Лисевич Федор, священник (нач. XIX в.) — 3.

Лиснер Карл Иос., книготорговец, ложа «Александра Благотворительности к Коронованному Пеликану» (1818–1819, 1°) — 3.

Литвинский Илья, капитан польской службы, ложа «Рассеянного Мрака» (1818–1819, 3°) — 3.

Лихачев Александр Логинович (1750–1814), известный библиофил, заседатель в казанском верхнем земском суде, депутат казанского дворянского собрания, надворный советник, основатель и МС ложи «Восходящего Солнца» — 3.

Лихонин Петр Степанович, писатель, член Вольного экономического общества, Р — 3.

Лобанов-Ростовский 2-й Александр Яковлевич (1788–1866), князь, писатель, флигель-адъютант Его Императорского Величества, генерал-майор, ложи «Палестины» и «Орла Российского» (член-основатель и ВНМ), ПЧ лож «Соединенных Славян», «Ключа к Добродетели», «Св. Георгия Победоносца», «Петра к Истине», «Палестины», «Изиды», «Нептуна к Надежде», «Избранного Михаила», «Александра Благотворительности к Коронованному Пеликану», «Соединенных Друзей», «Пламенеющей Звезды», «Рассеянного Мрака», «Трех Секир», «Александра Тройственного Спасения», «Белого Орла», «Северного Щита» и «Побежденного Предрассудка», ВНМ Великой Ложи Астреи (в 1818–1819) — 1, 3.

Лобанов-Ростовский Алексей Александрович (1786–1848), князь, тайный советник, сенатор, рязанский гражданский губернатор, тульский губернский предводитель дворянства, ложа «Соединенных Друзей» (до 1818–1819) и член-основатель еще одной ложи — 3.

Лобанов-Ростовский 3-й Алексей Яковлевич (1795–1848), князь, генерал-лейтенант, ложа «Св. Георгия Победоносца» (с ее открытия, в 1818 3°) — 1, 3.

Лобанов-Ростовский Иван Александрович (1789–1869), князь, тайный советник, сенатор, ложа «Соединенных Друзей» (до 1818–1819, 3°) — 1, 3.

Лоде фон Георг, капитан, ложи «Петра к Истине» (1818, 3°) и «Александра к Пчеле» (3°), учредитель еще одной ложи — 3.

Лодер Юстин-Христиан, Христиан Иванович (1753–1832), доктор медицины, лейб-медик, доктор философии, действительный статский советник, ложи «Александра Тройственного Спасения» (с 1818–1821 и.о. 1-го Н, МС и П в Великую Ложу Астрею) и «Петра к Истине» (1818–1819, 3°) — 3.

Лодий Петр Дмитриевич (1764–1829), действительный статский советник, профессор в С.-Петербурге педагогическом институте и во Львовском университете, ложи «Полярной Звезды», «Петра к Истине» (в 1810), «Александра Тройственного Спасения» и др — 3.

Лопухин, князь, поручик, ложи «Петра к Истине» (1810) и др — 3.

Лопухин Иван Владимирович (1756–1816), тайный советник, статс-секретарь, сенатор, член Дружеского ученого общества, Типографической компании и Библейского общества, координатор деятельности масонского ордена, и прежде всего теоретического градуса, масонский писатель, ложа «Гармонии», МС лож «Латоны» и с 1784 «Пламенеющей Звезды», с 1782 Р, Н для русских «братьев» в Директории теоретической степени

и вице-президент в Директории Восьмой Провинции, ложа «К Мертвой Голове» — 3.

Лопухин П. В., министр юстиции (1803—1810) — 3.

Лопухин Павел Петрович (1790—1873), светлейший князь, генерал-лейтенант, член Союза спасения, Союза благоденствия (один из его основателей) и Северного общества, участник подготовки декабристского путча, ложи «Соединенных Друзей» (с 1803, в степени «избранных») и «Сфинкса» (7°), член-основатель ложи «Трех Добродетелей» (СПб., 1821, и.о. 1-го Н, НМ и МС), 2-й герольд Капитула Феникса — 3, 6.

Лопухин Петр Владимирович (1752—1805), бригадир, член Дружеского ученого общества и Типографической компании, ЧТГ и Р — 3.

Лоренцини Николай, купец, ложа «Палестины» (с 1818—1819, 3°) — 3.

Лорингсгофен фон Карл Фрейтаг, полковник, ложа «Петра к Истине» (до 1818—1819, 3°) — 3.

Лорер Алексей, подполковник, ложа «Палестины» (до 1818—1819, 3°) — 3.

Лорер Николай Иванович (1797(98?)—1873), майор, член Северного и Южного обществ, участник подготовки декабристского путча, ложи «Палестины» и «Александра к Военной Верности» (Оф.) — 3, 6.

Лотиц Иван, шотландский дворянин, ложа «Музы Клио» (Москва, 1774) — 14.

Лофтус Карл, ложа «Екатерины Трех Подпор» (1-й Н и 5°), член-основатель ложи «Северной Звезды» (в 1787) — 3.

Лоэн Христиан Генрих, купец, ложа «Петра к Истине» (и.о. К до 1818—1819) — 3.

Лубинский, граф, ПЧ ложи «Соединенных Славян» (в 1820—1821) — 3.

Лубяновский Федор Петрович (1777—1869), пензенский и подольский гражданский губернатор, сенатор, действительный тайный советник, ложа «На-

рода Божьего», участвовал в деятельности ложи «К Мертвой Голове» — 3.

Лузанов Герасим Иванович, титулярный советник, ложа «Избранного Михаила» (1815, 3°) — 1, 3.

Луганский Ефим, придворный музыкант, ложа «Музы Урании» (СПб., 1774) — 14.

Лукашевич Василий Акимович (1801—1874), титулярный советник, председатель дворянства Переяславского уезда, член одной из лож иоанновского масонства в С.-Петербурге — 3.

Лукашевич Василий Лукич (1787(8?)—1866), статский советник, переяславский поветовый маршал, член Союза благоденствия, участник подготовки декабристского путча, ложи «Любви к Истине» (П-а, в 1818—1819 1°) и «Соединенных Славян» (и.о. НМ, МС и П в Великую Ложу Астрею, 6°), в 1821 получил степень тамплиера (7°) — 3.

Лукашевич Григорий Михайлович, подполковник, член петербургской масонской префектуры в 1783 — 3.

Лукашинский Валериан, майор, организатор «Патриотического общества», замаскированного масонской ложей в 1821 в Варшаве, ложа «Рассеянного Мрака» (МС), основатель общества «Польское национальное масонство» — 3.

Лукин Владимир Игнатъевич (1737—1794), писатель-драматург, секретарь при кабинет-министре И. П. Елагине, действительный статский советник, ложа «Муз», член-основатель ложи «Музы Урании» (СПб., 1774), великий провинциальный секретарь Великой Ложы (1773—1774), намечен Елагиным И. П. в шотландские рыцари, в Капитул и великим секретарем новой организации шведского подчинения — 3, 14.

Лукин Игнатий Игнатъевич (1745—178?), художник, член-основатель ложи «Музы Урании» — 3.

Лукин Тимофей, майор, ложа «Музы Урании» (СПб., 1774) — 14.

Лумиан Августин, генерал-майор, жожа «Соединенных Друзей» (с 1802 НМ) — 1.
Луневский Фабиан, помещик, жожа «Соединенных Славян» (1820–1821, 1°) — 3.
Лунип Александр Михайлович (1745–1816), генерал-поручик, полоцкий губернатор, ЧТГ в Москве, П московского Капитула Восьмой Провинции — 3.
Лунип Михаил Сергеевич (1787–1845), ординарец Александра I, адъютант Великого Князя Константина Павловича, член Союза благоденствия, Союза спасения и Северного общества, участник подготовки декабристского путча, жожи «Трех Коронованных Мечей» и «Трех Добродетелей» — 3.
Лутковский Егор Алексеевич (?–1831), генерал-майор, жожа в г. Торно — 3.
Лутковский Сергей Алексеевич (1778–1859), юхновский предводитель дворянства, жожа «Палестины» (1818–1819 3°) — 3.
Лухманов Е. А., купец, жожа «Астрейя» (1783, 1°) — 3.
Лучинский Дмитрий Иванович, доктор медицины, надворный советник, жожа «Св. Георгия Победоносца» (1815, в 1818–1819 3°) — 1, 3.
Лыков Федор, доктор медицины, жожа «Иордана» (1818–1819, НМ) — 1.
Лыкошин Александр, офицер, жожа «Соединенных Друзей» (1818–1819, 3°) — 1.
Лыкошин Владимир И., генерал-майор, жожа «Соединенных Друзей» (1818–1819, 3°) — 1, 3.
Люблинский Юльян Казимирович (1798–1873), один из основателей Общества соединенных славян — 3.
Любов Василий, банковский чиновник, жожа «Музы Урании» (СПб., 1774) — 14.
Любовицкий, генерал-лейтенант, шеф Нежинского кирасирского полка, уполномоченный Литовской Провинциальной Жожи — «Совершенного Соединения» в 1820 — 3.
Любомирский Михаил, помещик, жожа «Восходящей Зари» (МС) — 3.

Людер, купец, ВМ Капитула тамплиерской системы, член Капитула Феникса — 3.
Люке Иван, аптекарь, жожа «Музы Урании» (СПб., 1774) — 14.
Люткенс Иоганн, коллежский советник, жожа «Изиды» (1818–1819, 2-й Н) — 3.

Магницкий Михаил Леонтьевич (1778–1855), обманом вовлечен в одну из лож, откуда демонстративно вышел, в дальнейшем противник масонства — 3.
Мадатов, князь, генерал-майор, жожа в Париже (1821) — 3.
Мазер, окулист, жожа «Музы Клио» (Москва, 1774) — 14.
Майков Василий Иванович (1728–1778), поэт, жожа «Озири» (СПб., 1776, О) — 2.
Маковкин Иван Федорович, купец, жожа «Избранного Михаила» (1815, 2°) — 1.
Малаев Василий Семенович, коллежский советник, жожа «Ключа к Добродетели» (1818–1819, 1-й Н) — 1.
Малиновский Василий Федорович (1765–1814), директор Царскосельского лицея — 17.
Малов Алексей Иванович (1787–1855), протоиерей Исаакиевского собора в Петербурге, участник секты Татариновой — 3.
Мандеритерн, полковник гв. Ген. штаба, жожа «Петра к Истине» (1821) — 3.
Мандеритерн 3-й, майор, полицмейстер в Одессе, жожа в С.-Петербурге (1821) — 3.
Мансуров В., полковник, жожа «Орфея» (СПб., 1821) — 3.
Мантейфель Готлиб, майор, жожа «Марса» (Яссы, Молдавия, 1774) — 14.
Масмейер Яков, купец, жожа «Музы Урании» (СПб., 1774) — 14.
Матей Христиан Фридрих (1744–1811), профессор греческой и латинской словесности, жожа «Три Шпаги» (Москва, 1797, М) — 3, 19.
Мейендорф 1-й, барон, полковник, находился при герцоге Александре Вюртембергском, жожа в Познани (1821) — 3.

Мейер, лейб-гвардии штабс-капитан, адъютант графа Ланжерона, ложа «Эвксинского Понта» (Од., 1821) — 3.

Мейндорер, майор, ложа «Музы Клио» (Москва, 1774, 2-й распорядитель) — 14.

Мелиссино Петр Иванович (1718–1795 (1803?)), грек, генерал-лейтенант русской службы, директор, а затем куратор Московского университета, ложи «Марса» (Яссы, Молдавия, 1774, М) и «Молчаливости», Русская Провинциальная Ложа (1765, 1-й страж), руководитель ложи своей системы — системы Мелиссино — 3, 14, 19.

Мельгунов Алексей Петрович (1722–1788), сенатор, президент камер-коллегии, генерал-губернатор Новороссийской губернии — 3.

Мельников Иван Андр., Капитул Феникса (1818, 1-й герольд) — 15.

Мендоза де лео Суза, граф, ложа «Музы Клио» (Москва, 1774) — 14.

Мензбир Генрих Иоах., купец, ложа «Петра к Истине» (1818–1819, 2°) — 3.

Ментель фон, лейб-поручик, ложи «Александра Благотворительности к Коронованному Пеликану», «Св. Георгия Победоносца» (с 1813), «Железного Креста» и «Избранного Михаила» (НМ), посещал ложи в Париже, где получил высшие степени (в 1814 32°) — 3.

Мениш Христиан, генерал-майор, ложа «Петра к Истине» (1818–1820, П в Великую Ложу Астрею), ПЧ лож «Совершенства» и «Треугольника» — 3.

Менишиков Александр Сергеевич (1787–1869) князь, адмирал, финляндский генерал-губернатор, главнокомандующий войсками в Крыму, военный генерал-губернатор Кронштадта, член Государственного Совета, ложа «Цум Гольден Апфель» или «Пеликана» (Д-н, 1821) — 3.

Менишиков Петр, князь, полковник, ложа «Марса» (Яссы, Молдавия, 1774, 2-й распорядитель) — 14.

Мерзляков Алексей Федорович (1778–1830), поэт — 3.

Мерке, штаб-хирург, ложа «Музы Клио» (Москва, 1774) — 14.

Мещерский, князь — 14.

Мещерский Алек., князь, статский советник, член Таможенной коллегии, ложа «Девяти Муз» (СПб., 1774, 1-й распорядитель) — 14.

Мещерский А. И., князь, ложа «Эрато» (СПб., 1775, М) — 14.

Миелли Сальватор, портной, ложа «Иордана» (в 1818–1819 3° и 1-й Ст) — 3.

Миелли Фил., художник, ложа «Иордана» (1818–1819, 2°) — 3.

Миковский Карл, бывший подпоручик польской службы, ложа «Рассеянного Мрака» (1818–1819, 1°) — 3.

Микулин 1-й Василий Яковлевич, генерал-адъютант главного штаба Николая I, командир Преображенского полка, ложа «Нептуна» — 3.

Микулин Михаил Иванович, майор и помещик, ложа «Избранного Михаила» (1815, 2°) — 1, 3.

Микулин Степан Данилович, инженер, генерал-майор, ЧТГ в С.-Петербурге, ложа «Умирающего Сфинкса» — 3.

Миркович Александр Яковлевич (1792–1888), лейб-гвардии полковник, ложи «Астрея» и «Александра к Военной Верности» — 3.

Миркович Федор Яковлевич (1786–1866), генерал-майор, инспектор и член совета военно-учебных заведений, ложа «Астрея», в 1812 посещал ложу «Александра к Военной Верности» — 3.

Митьков Михаил Фотиевич (1791–1849), полковник, член Северного общества, участник подготовки декабристского путча, ложа «Соединенных Друзей» (3°) — 3, 6.

Михайлов Николай, актер, ложа «Девяти Муз» (СПб., 1774) — 14.

Михайловский-Данилевский Александр Иванович (1790–1840), военный историкограф, член Военного Совета, сенатор, генерал-лейтенант, ложи «Железного Креста», «Избранного Михаила» (1821), ложи

в Париже: «Св. Иоанна Иерусалимского» и др., в Варшаве (в 1814 32°) — 3.

Михаловский Иван, помещик, ложа «Рассеянного Мрака» (3°, до 1818–1819 Обр) — 3.

Михаловский Константин, помещик, ложа «Рассеянного Мрака» (1818–1819) — 3.

Молчанов Василий, ложа «Соединенных Друзей» (1818–1819, 3°) — 1.

Мордвинов Михаил, генерал-майор Корпуса инженеров, ложа «Девяти Муз» (СПб., 1774) — 14.

Мордвинов Николай Семенович (1754–1845), граф, председатель Департамента экономики (1810–1818), Департамента гражданских и духовных дел (1821–1838), Государственного Совета, президент Вольного экономического общества — 3.

Мордвинов Петр, майор, ложа «Марса» (Яссы, Молдавия, 1774) — 14.

Мотыль Даниил, губернский секретарь, ложа «Избранного Михаила» (1818–1819, 1°) — 3.

Мохначкий Маврикий, писатель, один из руководителей крайней революционной партии в Польше — 17.

Мочинский Иос., польский дворянин, ложа «Соединенных Друзей» (до 1818–1819 3°) — 3.

Мошинский Петр Игнатьевич, граф, губернский предводитель дворянства (в 1823–1826), был связан с Южным обществом, ложа «Рассеянного Мрака» — 3.

Мошинский Петр Станислав-Войцех Алоизий Игнатьевич (1800–1879), граф, волынский губернский маршал дворянства, член «Патриотического общества», участник подготовки декабристского путча, член Общества тамплиеров — 3, 6.

Мошков Петр, подполковник, ложа «Музы Клию» (Москва, 1774) — 14.

Мудров Матвей Яковлевич (1772–1831), доктор медицины, директор медицинского и клинического институтов, действительный статский советник, ложи «Малого Света» (с 1802), «Железного

Креста», «Умирающего Сфинкса», «Александра Тройственного Спасения», «Ищущих Маннны», «Нептуна» и др., посещал ложи в Берлине и Париже, участвовал в собраниях Теоретического круга (в 1819 в степени ШМ) — 3.

Муит Петр Иванович, Капитул Феникса (1818, 1-й ВОбр) — 15.

Муравьев 1-й, генерал-майор, начальник Московского учебного заведения для колонновожатых, ложа в Страсбурге (1821) — 3.

Муравьев Александр Николаевич (1792–1863), полковник гв. Ген. штаба, член «Священной артели», Союза спасения (основатель), Военного общества и Союза благоденствия (руководитель Московской управы), участник подготовки декабристского путча, ложи «Елизаветы к Добродетели», «Трех Добродетелей» (НМ) и др., ложи во Франции, где (в г. Мелэне) получил в 1814 7°, Капитул Феникса (1818) — 3, 6, 15.

Муравьев Никита Михайлович (1795–1843), капитан, член Союза спасения, один из основателей Союза благоденствия и Северного общества (правитель его), автор проекта конституции, участник подготовки декабристского путча, ложа «Трех Добродетелей» (ритор) — 3.

Муравьев С., офицер, ложа «Соединенных Друзей» (1818–1819, 2°) — 1.

Муравьев-Апостол Матвей Иванович (1793–1886), подполковник, член Союза спасения (один из основателей), Союза благоденствия и Южного общества, активный участник декабристского путча, ложи «Соединенных Друзей» и «Трех Добродетелей» — 6.

Муравьев-Апостол Сергей Иванович (1795–1826), подполковник, член Союза спасения (один из основателей), Союза благоденствия и Южного общества (один из директоров), организатор декабристского путча, ложа «Трех Добродетелей» (Обр) — 6.

Мусин-Пушкин-Брюс Василий Валентинович (?–1836), граф, тайный советник, Капитул Феникса (на рубеже XVIII — XIX вв.), ложа «Орла Российского» (ВМ), ВМ Великой Ложи, ПЧ ложи «Избранного Михаила» (1815) — 1, 3, 15.

Муссар Петр, литератор, ложи «Трех Добродетелей» (член-основатель, в 1816 и.о. О) и «Сфинкса» (О) — 3.

Мухин Иоахим, коллежский асессор, ложа «Соединенных Друзей» (в 1818–1819 2°) — 3.

Мусин-Пушкин А. И., граф, Капитул Феникса (1780) — 15.

Навзоров Яков, капитан, ложа «Музы Урании» (СПб., 1774) — 14.

Наврозов Владимир Матвеевич, виленский вице-губернатор, ложа «Ключа к Добродетели» (1821, 3°) — 3.

Наковский Николай, помещик, ложа «Соединенных Славян» (1820–1821) — 3. Намстер Андрей, ложа «Музы Урании» (СПб., 1774) — 14.

Нарышкин 1-й, ложи «Соединенных Друзей» (СПб.), «Совершенного Союза» (В-н) и Американской консистории при парижском Востоке (1821) — 3.

Нарышкин Александр Львович (1760–1826), обер-гофмаршал, обер-камергер, канцлер российских орденов, директор Императорских театров (1799–1819), петербургский губернский предводитель дворянства, ложи «Орла Российского» (1818–1820, 3°) и «Астрея» (1819–1820, ВМ), ПЧ ложи «Соединенных Друзей» (1818–1819) — 1, 3.

Нарышкин Григорий Иванович (1790–1835), полковник Семеновского полка, ложа «Северных Друзей» (1818–1819, К) — 1, 3.

Нарышкин Дмитрий Васильевич, полковник, действительный статский советник, таврический губернатор, ложа «Св. Георгия Победоносца» (М-ж, 1815, 1818–1819, член-основатель и 2-й Н) — 1, 3.

Нарышкин Дмитрий Львович (1764–1838), гофмаршал, камергер, обер-егермейстер, ложи «Северных Друзей» (1818–1819, 3°) и «Сфинкса» (1817, 2-й Ст) — 1, 3.

Нарышкин Иван Александрович (1761–1841), граф, тайный советник, сенатор, обер-церемониймейстер, ложа «Соединенных Друзей» (в степени «избранных», 7-й, 1810) — 3.

Нарышкин Лев Александрович (1733–1799), обер-штальмейстер при Екатерине II, писатель, ложа «Аполлона» (1771) — 3.

Нарышкин Лев Александрович (1787–1846), генерал-лейтенант, состоял в свите Его Величества (с 1843), ложа «Соединенных Друзей» (1815, 3°), Американской Консистории и др. — 1, 3.

Нарышкин Михаил Михайлович (1798–1863), полковник, член Союза благоденствия и Северного общества, ложа «Св. Георгия Победоносца» — 3.

Нарышкин Семен Васильевич (1731–?), президент обер-коллегии, статский советник, писатель и переводчик — 3.

Нарышкин Семен Кириллович (1710–1775), генерал-аншеф и обер-егермейстер, член-основатель (единственный русский) ложи «Аполлона» — 3.

Насонов Александр, титулярный советник, ложа «Петра к Истине» (1818–1819, 2°) — 3.

Нассе Джемс, адмиралтейский капитан, ложа «Нептуна» (1781, 3°) — 3.

Нассер фон Фридрих Иоганн Федор., главный доктор почтового управления, ложа «Александра Благотворительности к Коронованному Пеликану» (1818–1819, 3°) — 3.

Натакиевич Феликс, доктор медицины, ложа «Соединенных Друзей» (1818–1819, 1°) — 3.

Наттер Лоренц (?–1763), резчик по камню, ложа «Лорда Саквиля» — 3.

Наттье Антон, интендант в театре, ложа «Петра к Истине» (1818–1819, 3°) — 3.

Нашон Иван, скульптор, ложа «Палестины» (1818–1819, 3°) — 3.

Невахович Лев (Лейба) Николаевич (1780–1831), писатель и драматург, принял православие, служил в ведомстве Министерства финансов, ложа «Петра к Истине» (3°) — 3.

Невзоров Максим Иванович (1763–1827), доктор медицины, литератор, директор типографии при Московском университете (1806–1815), ложи «Гермеса» и «Пламенеющей Звезды» (1788, ШМ), Р, отказался от вступления в ложи в XIX в. — 3.

Нейдгард 2-й, генерал-майор, почетный член Военно-ученого комитета, ложа «Александра Тройственного Спасения» (Москва, 1821) — 3.

Нейдгардт фон Александр Иванович (1784–1845), генерал от инфантерии, московский генерал-губернатор (1841), член Военного Совета (1844) ложи «Петра к Истине» (1°) и «Александра Тройственного Спасения» — 3.

Нейендаль фон Руд. Генр., помещик, ложа «Петра к Истине» (3°) — 3.

Нейендаль фон Руд. Михаил, коллежский ассессор, ложа «Петра к Истине» (3°) — 3.

Нейер Фридрих, гравёр, ложа «Петра к Истине» (1818–1819, 3°) — 3.

Нейман В., пастор лютеранской церкви в Москве, ложи «Петра к Истине» (3°) и «Александра Тройственного Спасения» (1818–1819, и.о. О) — 3.

Неймиш Федор Карпович, член Капитула Феникса (1817, 6°) — 3.

Неклюдов Михаил Васильевич, действительный статский советник, тверской губернский предводитель дворянства, ЧТГ в Москве — 3.

Нелединский Григорий Николаевич (?–1801), статский советник, член орловской ложи в теоретическом градусе — 3.

Нелединский-Мелецкий Александр Юрьевич (1729–1804), действительный камергер, действительный тайный советник, с 1767 в ближайшем окружении Екатерины II, ложа «Равенства» — 3.

Нелединский-Мелецкий Юрий Александрович (1752–1828), писатель, тайный со-

ветник, сенатор, статс-секретарь Павла I, директор народного училища в Москве, ложа «Равенства» (с 1776 и.о. 1-го Н) — 3.

Неплюев Семен Александрович, правитель Орловского наместничества, действительный тайный советник, член орловской ложи в теоретическом градусе (1784) — 3.

Несвицкий Иван Васильевич (1740–1804(06?)), князь, камергер, участник переворота в пользу Императрицы Екатерины II, тайный советник, обер-шенк, Великая Провинциальная Ложа (1770-е МХ), Капитула Восток С.-Петербурга (1777), ложа «Беллоны» (МС), член Великой Ложи, в 1784 назначен к принятию в теоретическую степень — 3, 4, 14.

Несвицкий Петр, князь, майор, ложа «Беллоны» (СПб., 1774) — 14.

Нечаев С. Д., обер-прокурор Синода в 1830-е — 9.

Нидецкий Онуф., помещик, ложа «Соединенных Славян» (1820–1821, 1°) — 3.

Никитин Андрей Афанасьевич (1794–1858), писатель, тайный советник, член Совета Министерства гос. имуществ, член комиссии прошений на Высочайшее имя приносимых, ложа «Избранного Михаила» (1818–1819, и.о. О) — 3.

Никифоров Стефан, переводчик, ложа «Сфинкса» (О) — 3.

Никкельс Генрих, купец, ложа «Александра Благотворительности к Коронованному Пеликану» (1818–1819, 3°) — 3.

Николаев Боголеп Николаевич, коллежский советник, комиссионер, ложа «Орла Славянского» (3°) — 3.

Николаи Христоф Фридрих (1733–1811), генерал, член Великой Ложи (с 1776, должностное лицо) — 3.

Николев Николай Николаевич (1779–1835), адъютант главного штаба фельдмаршала Барклая де Толли, полковник, верховный великий генерал-инспектор 33-й и последней степени для Франции, П Верховной Великой Консистории для

островов Америки на всем севере и великий почетный официал Шотландской Консistorии Феникс в Париже; был снабжен полномочиями для распространения системы в Пруссии, Польше и России — 3.

Николев Яков Сергеевич, петербургский вице-губернатор, директор государственной комиссии погашения долгов, ложа «Побежденного Предрассудка» (1822, 2°) — 3.

Николь Христ. А. Луи, преподаватель, ложа «Палестины» (3°) — 3.

Нимейер Иван Иванович, хирург, титулярный советник, ложи «Избранного Михаила» (член-основатель) и «Восточного Светила» (1818–1819, 1-й И) — 1, 3.

Ниппа Готл., аптекарь, ложа «Александра Благотворительности к Коронованному Пеликану» (1818–1819, 3°) — 3.

Нирод фон Густав, граф, майор, ложа «Изиды» (1818–1819, 3°) — 3.

Нитшке Гофрат, основатель Теософско-герметической ложи в Москве — 3.

Ниша Николай, подпоручик-инженер, ложа «Петра к Истине» (3°) — 3;

Новиков Алексей Иванович (1749–1799), надворный советник, член Дружеского ученого общества и Типографической компании (в 1782 Р) — 3.

Новиков Михаил Николаевич (1777–1824), надворный советник, правитель канцелярии малороссийского генерал-губернатора масона князя Н. В. Репнина, член «Ордена русских рыцарей» и Союза спасения, участник подготовки декабристского путча, ложи «Избранного Михаила» и «Любви к Истине» (основатель и УМ, 1818–1819) — 1, 3, 6.

Новиков Николай Иванович (1744–1818), писатель и издатель, в масоны посвящен в 1775 г., посещал ложу «Урании», один из 9 членов, составивших ложу «Астрея»; ложа «Латоны» (МС, 4°, в 1778 — 7° шведской системы), в 1780 организовал ложу «Гармонии», с 1782 член и К Капитула

Восьмой Провинции и президент в Директории, ложа «Златорозового Креста», член Директории теоретической степени, посещал ложу «Пламенеющей Звезды», оратор теоретического градуса в Москве; в ложах XIX в. участия не принимал — 3, 19.

Новосильцев Николай Николаевич (1761–1836), граф, был близок к Александру I, сенатор, действительный тайный советник, председатель Государственного Совета и Комитета министров (с 1834), ложа «Соединенных Друзей» — 3.

Новосильцев Петр Петрович, московский вице-губернатор, начальник Рязанской губернии, действительный статский советник, ложа «Избранного Михаила» (1815, 3°) — 1, 3.

Новотный Ант., помещик, ложа «Соединенных Славян» (1820–1821, 1°) — 3.

Нолькен фон Рейнгольд, капитан, ложи «Петра к Истине» (3°) и «Александра к Пчеле» (1818–1819, и.о. О) — 3.

Норвит де Иван, дворянин и помещик Царства Польского, ложа «Белого Орла» (1818–1819, 3°) — 3.

Нюман Карл Иванович, лейтенант флота, ложа «Нептуна» (1780 — 1781, 3°) — 3.

Нюске Иоганн Дан., ложа «Екатерины Трех Подпор» (5 о, и.о. О), член-основатель ложи «Северной Звезды» — 3.

Норден фон Карл Готлиб, служащий общества страхования жизни, ложа «Конкордии» (1787, НМ и МС), член Высокого Капитула Восьмой Провинции (ок. 1790, викарий), ПЧ ложи «Малого Света» (1791) — 3.

Норов Авраам Сергеевич, полковник, писатель, министр народного просвещения (1854–1858), председатель Императорской археологической комиссии, член Государственного Совета, действительный тайный советник, ложи «Соединенных Друзей» (1816) и «Трех Добродетелей» (1819, 2°) — 3.

Норов Василий Сергеевич (1793–1853), капитан, член Южного общества, ложа «Трех Добродетелей» — 3.

Оболдуев Георгий, ложа «Озирис» (СПб., 1776) — 2.

Оболенский Евгений, князь, декабрист — 18.

Обренберг, барон, полковник, ложа «Пламенеющей Звезды» (СПб., 1821) — 3.

Оде де Сион Карл Осипович, Капитул Феникса (на рубеже XVIII—XIX вв., великий канцлер) — 15.

Одоевский Иван, князь, полковник, ложа «Музы Клио» (Москва, 1774) 14.

Одоевский Николай Иванович (?—1798), князь, полковник, ложа «Музы Клио» (Москва, 1774, М), Великая Провинциальная Ложа (1789, старший Бл) — 3, 14.

Одоевский Сергей, князь, полковник, ложа «Музы Клио» (Москва, 1774, С) — 14.

Озеров-Дерябин Петр Иванович (1778—1843), член Государственного Совета, сенатор, ложа «Нового Израиля» — 3.

Оленин Александр, ложа «Соединенных Друзей» (1818—1819, 2°) — 1.

Олизар Густав-Генрик-Атаназы Филиппович (1798—1865), граф, киевский губернский маршал дворянства, польский поэт, член «Патриотического общества», участник подготовки декабристского путча, ложи «Совершенной Тайны» и «Увенчанной Добродетели», ложа «Соединенных Славян» (Киев, председатель) — 3, 6, 17.

Олсуфьев Дмитрий Сергеевич, лейб-гвардии капитан, ложа «Орла Российского» (В-а, 1818—1819, К), ПЧ ложи «Элевзи-са» — 1.

Опиц Эрнст, купец, ложа «Музы Урании» (СПб., 1774, МХ) — 14.

Орлов Григорий, полковник, ложа «Соединенных Друзей» (1818—1819, 3°) — 1.

Орлов Григорий, граф, ложа «Александра Благотворительности к Коронованному Пеликану» (1818—1819) — 1.

Орлов Михаил Федорович (1788—1842), граф, флигель-адъютант Свиты, генерал-майор, основатель тайного «Ордена русских рыцарей», член Союза благоден-

ствия, вице-президент киевского отделения Библейского общества — 8.

Орлов Николай Алексеевич (1827—1885), князь, генерал-адъютант, посол в Брюсселе, Париже и Берлине — 3.

Орлов Федор, ложа «Соединенных Друзей» (1818—1819, 2°) — 1.

Остен Карл, барон, ложа «Соединенных Друзей» (1818—1819, 2°) — 1.

Остен-Сакен Дмитрий Ерофеевич (1789—1881), генерал-адъютант, ложа «Астрей» — 3.

Остерман-Толстой Александр Иванович (1770—1857), граф, действительный статский советник, командир Преображенского полка, генерал от инфантерии, ложа «Соединенных Друзей» (в степени Розового Креста) — 1, 3.

Остолопов Николай Федорович (1783—1833), писатель, поэт, автор масонской оды, вологодский вице-губернатор (1814—1819), директор С.-Петербургских театров (1825—1827) — 15.

Отрок Семен Семенович, коллежский советник, ложа «Избранного Михаила» (1815, 2°) — 1.

Отто Ионатан, ложа «Петра к Истине» — 3.

Паглиновский Дмитрий Моисеевич, статский советник, ложа «Орла Российского» (1818—1819, 1-й Н) — 1.

Пален, генерал-майор, ложа «Соединенных Друзей» (1818—1819, 3°) — 1.

Пален Петр Алексеевич (1745—1826), граф, генерал-майор, петербургский генерал-губернатор, непосредственный координатор заговора против Павла I — 3.

Панин Андрей Абрамович, купец, ложа «Избранного Михаила» (1815, 3°) — 1.

Панин Никита Иванович (1718—1783), граф, первоприсутствующий в Коллегии иностранных дел, воспитатель Наследника престола (будущего Павла I), сенатор, член разных масонских лож, ВНМ Великой Ложи Англии в России — 3, 8.

Панин Никита Иванович, граф, обер-гофмейстер, премьер-министр, ложа «Девяти Муз» (СПб., 1774) — 14.

Панин Никита Петрович (1770—1836), граф, племянник Никиты Ивановича **Панина**, вице-канцлер — 8.

Панин Николай, ложа «Соединенных Друзей» (1818—1819, 3°) — 1.

Панин Петр Иванович (1721—1789), граф, генерал-аншеф — 3.

Паненгут Петр Иванович, лейб-гвардии поручик, ложа «Избранного Михаила» (1815, 2°) — 1.

Паткуль Владимир Григорьевич, генерал-майор, ложа «Избранного Михаила» (1815, 3°) — 1, 3.

Пашкевич Василий, придворный музыкант, ложа «Музы Урании» (СПб., 1774) — 14.

Пейкер 1-й, генерал-майор, ложи «Петра к Истине» и др. в разных городах (1821) — 3.

Перовский, полковник, адъютант Великого Князя Николая Павловича, ложа «Кенонгет Кильвининг» (Эдинбург, Шотландия, 1821) — 3.

Перфильев Степан Васильевич (1734—1793), флигель-адъютант Петра III, генерал-майор, петербургский губернатор, масон с 1756, член разных лож, вице-префект Префектуры Великой Ложи Англии, Великая Провинциальная Ложа (1770-е К) — 3, 14.

Пестель Павел Иванович (1793—1826), полковник, член Союза спасения и Союза благоденствия, организатор и глава Южного общества, один из организаторов декабристского путча, ложи «Соединенных Друзей» и «Трех Добродетелей» (1821) — 3, 6.

Песферов Алек., майор, ложа «Беллоны» (СПб., 1774) — 14.

Петерсен Альрард, булочник, ложа «Нептуна к Надежде» (1818—1819, 3°) — 3.

Петерсен фон Иоганн, полковник, адъютант герцога Александра Вюртембергского, ложа «Петра к Истине» (2°) — 3.

Петерсен Карл, ложа «Екатерины Трех Подпор» (5°), член-основатель ложи «Северной Звезды» (1787) — 3.

Петерсон, генерал-майор, ложа «Петра к Истине» (СПб.) и ложа в Данциге (1821) — 3.

Петерсон Иоганн-Христиан (Иван Иванович) (1732—1794), генерал-майор, обер-комендант в крепости св. Елизаветы — 3.

Петерсон Христиан, полковник, ложа «Марса» (Яссы, Молдавия, 1774) — 14.

Петр III (1728—1762), российский Император (с 1761), покровительствовал масонству — 14, 19.

Петров Александр Андреевич (нач. 1760-х — 1793), переводчик, член внутреннего розенкрейцеровского ордена — 3.

Пинаяль, полковник, ложа «Соединенных Друзей» и литовская ложа в Вильно (1821) — 3.

Пинаяль Луис Варон, ложа «Соединенных Друзей» (1818—1819, 3°) — 1.

Плахай Василий, гвардии офицер, ложа «Девяти Муз» (СПб., 1774) — 14.

Плещеев Сергей Иванович (1752—1802), генерал-адъютант, вице-адмирал, ложа «Озирис» (СПб., 1776), в 1788 в мистическом братстве «Новый Израиль — Народ Божий» (Авиньон), ЧТГ, один из основателей ордена мартинистов в России — 2, 3, 19.

Плохово, полковник, ложа «Соединенных Друзей» (1821) — 3.

Поздеев Иосиф (Осип) Алексеевич (1746—1820), начальник канцелярии графа З. Чернышева (см.), руководитель российских масонов в начале XIX в. — 3, 15, 19.

Поливанов Григорий, поручик, ложа «Беллоны» (СПб., 1774) — 14.

Полкинский Михаил, князь, ложа «Беллоны» (СПб., 1774, К) — 14.

Полтев Сергей, ложа «Озирис» (СПб., 1776) — 2.

Полянский Александр, полковник, ложа «Девяти Муз» (СПб., 1774) — 14.

Поморский Андрей Петрович, писатель, ложи «Соединенных Друзей», «Орла Российского» (О, зам. 1-го Н и П в Великую Ложу Астрею) и «Ключа к Добродетели» (ПЧ и П в Великую Ложу Астрею в 1818–1821) — 3.

Поморский Николай Григорьевич (1747–1804), скрипач, композитор, ложа «Урагии» (1774) — 3.

Пономарев Иван, титулярный советник, ложи «Избранного Михаила» (1°) и «Восточного Светила» (1818–1819) — 3.

Попов Алексей, актер, ложа «Девяти Муз» (СПб., 1774) — 14.

Потоцкий Карл, ложа «Соединенных Друзей» (1818–1819, 2°) — 1.

Потоцкий (Носк-Потоцкий?) Станислав С., граф, министр просвещения в Царстве Польском, Великая Ложа Астрея (1815, ПЧ), Великая Директориальная Ложа (1815, великий маршал), ложа «Северных Друзей» (на Востоке СПб., учреждена в 1817), Капитул Феникса (1818, К-р), член Комитета о благоустройении евреев — 3, 14.

Походяшин Григорий Максимович (ок. 1760–1820), премьер-майор, руководитель масонов в Москве в нач. XIX в. — 3.

Прати, актер итальянской оперы, ложа «Девяти Муз» (СПб., 1774) — 14.

Пришеев Михаил, надворный советник, ложа «Музы Клио» (Москва, 1774) — 14.

Пришеев Николай, офицер, ложа «Музы Клио» (Москва, 1774) — 14.

Протасов Иван, ложа «Соединенных Друзей» (1818–1819, 2°) — 1.

Прянишников, полковник Преображенского полка, ложа «Избранного Михаила» (1821) — 3.

Пушкин Василий, Львович, дядя А. С. Пушкина, масон с 1810 года, ложи «Соединенных Друзей», «Елизаветы к Добродетели» (СПб.), «Ищущих Мань» (1819–1820, С и 1-й Ст) — 17.

Пушкин Михаил, ложа «Озирис» (СПб., 1776, МЦ) — 2.

Пушкин Павел, полковник, ложа «Соединенных Друзей» (1818–1819, 3°) — 1.

Пушкин Семен, капитан, ложа «Марса» (Яссы, Молдавия, 1774) — 14.

Пушкин Сергей Львович, отец А. С. Пушкина, вольтерьянец, ложа «Северного Щита» (В-а, с 1814), шотландская ложа «Александра» (какая именно?—их две: «Александра к Военной Верности» и «Александра Тройственного Спасения») (1817), ложи «Сфинкса» и «Северных Друзей» (1818–1819, 2-й Ст) — 17.

Пуцин Иван Иванович (1798–1859), декабрист, член Союза благоденствия и Северного общества, участник декабристского путча — 17.

Пуцин Павел Сергеевич, (1785–1865), генерал-майор, член Союза благоденствия, участник подготовки декабристского путча, ложа «Овидия» (Кишинев, основатель и МС) — 3, 6.

Пытин Александр Николаевич (1833–1904), этнограф, литературовед, историк, автор книги о российском масонстве, масон с конца 1850-х гг. — 3, 7, 19.

Раевский Владимир Федосеевич (1795–1872), майор, член Союза благоденствия, участник подготовки декабристского путча, ложа «Овидия» (Кишинев) — 3, 6.

Рагманов Николай, майор, ложа «Марса» (Яссы, Молдавия, 1774) — 14.

Радищев Александр Николаевич (1749–1802), писатель, мартинист — 3, 17, 19.

Разумовский Алексей, граф, камер-юнкер, ложа «Девяти Муз» (СПб., 1774) — 14.

Разумовский Василий, граф, гость ложи «Совершенного Единения» (1772) 14.

Разумовский Кирилл Григорьевич (1728–1803), граф, последний гетман Малороссии, член Государственного Совета — 3.

Разумовский Петр, граф, член Капитула Восток С.-Петербурга (1777) — 4.

Раунах Эрнст Вениамин Соломон, представитель ордена иллюминатов в России (выслан из страны в 1822) — 3.

- Рахманов** Михаил, ложа «Озирис» (СПб., 1776, 2-й Н) — 2.
- Рачинский** Климентий Григорьевич, поручик, ложа «Св. Георгия Победоносца» (1818–1819, 3°) — 1.
- Рашет**, генерал-майор, ложа «Полуночная Звезда» (М-к, 1821) — 3.
- Рейхель** П. Б., барон, агент прусского короля, в Петербурге с 1771, начальник Шляхетского кадетского корпуса, ложа «Аполлона» (1771, ВМ), один из учредителей лож в России руководителей российского масонства — 3, 5, 19.
- Рененкамф** Павел, ложа «Петра к Истине» (1818–1819, 3°) — 1.
- Ренне**, барон, полковник, ложа «Фридрих Увенчанный Надеждою» (Копенгаген, 1821) — 3.
- Ренненкамф**, гофмаршал герцога Ольденбургского, ложа «Полярная Звезда» — 3.
- Ренненкамф** Павел Александрович, лейб-гвардии прапорщик, ложа «Орла Российского» (1818–1819, 2°) — 1.
- Репнин** Николай Васильевич (1734–1801), князь, генерал-фельдмаршал, видный масонский функционер, член многих лож, в т. ч. и самого изуверского ордена иллюминатов и секты «Новый Израиль», руководитель военно-масонской ложи шведской системы, член Капитула Феникса, имел теоретический градус, состоял в непосредственном сношении с руководством мирового масонства — 3, 8.
- Рерберг** Христофор Иванович, титулярный советник, ложа «Избранного Михаила» (1815, 1-й Исп) — 1.
- Ржевский** Алексей Андреевич (1737–1804), камергер, президент Медицинской коллегии, префект масонского Капитула в С.-Петербурге, член нескольких масонских лож — 3, 14.
- Ржевский** П. А., Великая Директориальная Ложа (1816) — 15.
- Ржевский** Пав. Алексеевич, Капитул Феникса (1817, Бл хоругви) — 15.
- Ржевусский** Адам С. (1760–1825), польский граф, сенатор, тайный советник, руководитель Великой Ложи Астреи (до 1820), М ложи «Белого Орла» на Востоке С.-Петербурга, входившей в систему Великой Ложи Варшавы — 14, 1.
- Ржевусский** Генри, ложа «Белого Орла» (СПб., 1818–1819, НМ) — 1.
- Рибас** (Риббас?) де, Иосиф (1749–1800), адмирал, член Капитула Восток С.-Петербурга (1777) — 4, 8.
- Ризенкамф** 1-й, штабс-капитан гв. ген. штаба, ложа «Элевзис» (В-а, 1821) — 3.
- Римский-Корсаков** Андрей Петрович, граф, Капитул Феникса (1817, ВС) — 15.
- Ритто** Джон, придворный музыкант, ложа «Девяти Муз» (СПб., 1774) — 14.
- Ровжов** Федор, художник, ложа «Музы Клио» (Москва, 1774) — 14.
- Родзянко** Михаил, гвардии капитан, ложа «Соединенных Друзей» (1818–1819, 3°) — 1.
- Ройенберг** Богдан, ложа «Озирис» (СПб., 1776) — 2.
- Розенберг** Вильгельм, организатор шведской системы масонства в России, член Капитула Восток С.-Петербурга (1777, 1780-е гг.) — 3, 4.
- Розенберг** Георг, организатор шведской системы масонства в России, член Капитула Восток С.-Петербурга (1777, 1780-е гг.) — 3, 4.
- Розенкамф** Густав Андреевич (1764–1831), барон, сотрудник М. Сперанского — 3.
- Рознатовский** Андрей, инженер-капитан, ложа «Музы Урании» (СПб., 1774) — 14.
- Рознатовский** Ефим, ассессор, ложа «Музы Урании» (СПб., 1774) — 14.
- Ростопчин** Сергей, граф, ложа «Северных Друзей» (1818–1819, 3°) — 1.
- Рот**, генерал-лейтенант, ложа «Ключа к Добродетели» (1821) — 3.
- Ртищев** Дмитрий Яковлевич, Капитул Феникса (1817) — 15.
- Рубановский** Андрей, адъютант фельд-маршала графа З. Чернышева (см.), ложа «Девяти Муз» (СПб., 1774) — 14.

- Рубец** Петр Иванович, Капитул Феникса (1817, великий казнохранитель) — 15.
- Руднев** Алексей Александрович, губернский секретарь, ложа «Ключа к Добродетели» (1818–1819, пом. С) — 1.
- Рудовский** Василий, капитан, ложа «Девяти Муз» (СПб., 1774) — 14.
- Руссет** Петр Иванович, комиссионер, ложа «Св. Георгия Победоносца» (1818–1819, К) — 1.
- Рылеев** Кондратий Федорович (1795–1826), подпоручик, правитель канцелярии Российской Американской компании, руководитель Северного общества, руководитель подготовки декабристского путча, ложа «Пламенеющей Звезды» (М) — 3, 6.
- Рынди**н Петр, ложа «Северных Друзей» (1818–1819, 2°) — 1.
- Сабуров**, член Капитула Восток С.-Петербурга (1777) — 4.
- Сабуров** Алексей, камер-юнкер, ложа «Беллоны» (СПб., 1774, МХ) — 14.
- Сабуров** Дмитрий, ложа «Соединенных Друзей» (1818–1819, 3°) — 1.
- Сабуров** Яков, ложа «Соединенных Друзей» (1818–1819, 2°) — 1.
- Саворицкий** Григорий, магистр Московского университета, ложа «Музы Клио» (Москва, 1774) — 14.
- Садьков** Николай Алексеевич, статский советник, ложа «Орла Российского» (1818–1819, 1-й Ст) — 1.
- Сазонов** Павел Петрович, купец I гильдии, ложа «Избранного Михаила» (1815, 2-й Исп) — 1.
- Салтыков** Алекс., граф, подполковник, ложа «Музы Клио» (Москва, 1774) — 14.
- Салтыков** Петр, ложа «Озирис» (СПб., 1776) — 2.
- Салтыков** Сергей, граф, генерал-майор, ложа «Музы Клио» (Москва, 1774) — 14.
- Салтыков** Сергей (возможно, то же лицо, что и предыдущий), ложа «Озирис» (СПб., 1776, 1-й Н) — 2.
- Самарин**, капитан, гость ложи «Совершенного Единения» (1770-е гг.) — 14.
- Самарин** Андрей, тайный советник, ложа «Девяти Муз» (СПб., 1774, М) — 14.
- Сапег**а Евстафий (Эсташ) князь, ложа «Северных Друзей» (1818–1819, 3°) — 14, 1.
- Сарачинский** Илья Степанович, генерал-майор, ложи «Александра к Военной Верности» (МС) и «Астрея» — 3.
- Сарочинский**, генерал-майор, ложа «Соединенных Друзей» (1821) — 3.
- Сафонов** Иван, майор, ложа «Девяти Муз» (СПб., 1774) — 14.
- Сафонов** Иван Александрович, титулярный советник, ложа «Избранного Михаила» (1815, 2°) — 1.
- Сахарников** Василий, коммерсант, ложа «Соединенных Друзей» (1818–1819, 2°) — 1.
- Свистунов** Петр, генерал-майор, член Военной коллегии, ложа «Девяти Муз» (СПб., 1774) — 14.
- Свистунов** П. С., ложа «Молчаливости» (сер. XVIII в.) — 3.
- Сельичев** (?) Алексей, князь, капитан лейб-гвардии пехотного полка, ложа «Девяти Муз» (СПб., 1774, МХ) — 14.
- Семенов** Устин Семенович, лейб-гвардии подпоручик, ложа «Избранного Михаила» (1815, 2°) — 1.
- Сент-Никола**, профессор Московского университета, ложа «Музы Клио» (Москва, 1774, докладчик) — 14.
- Сибирский**, князь, генерал-майор, ложа «Трех Коронованных Мечей» (1821) — 3.
- Сибирский** Василий, князь, ложа «Озирис» (СПб., 1776) — 2.
- Сиверс** 4-й, полковник, несвижская ложа (1821) — 3.
- Сиверс** Александр, граф, гофрат, ложа «Петра к Истине» (1818–1819, 3°) — 1.
- Сиверс** Георгий Александрович, граф, начальник отделения в Министерстве просвещения и духовных дел, ложа «Рассеянной Тьмы» (учреждена в 1787, М) — 14.
- Сивков** Дмитрий, капитан, ложа «Палестины» (1818–1819, 3°) — 1.

Силин, полковник, комендант в Одессе, ложа «Озириса Звезды Пламенистой» (К.-П., 1821) — 3.

Симанский, лейб-гвардии полковник, ложа «Трех Светил» (1821) — 3.

Синельников, полковник, ложа «Св. Георгия Победоносца» (М-ж, 1821) — 3.

Сипягин генерал-адъютант, ложа «Петра к Истине» (1821) — 3.

Ситволь, делегат украинских лож после запрещения масонства в России — 18.

Скалон Александр Антонович (1796—1851), штабс-капитан, член Союза благоденствия, участник подготовки декабристского путча, ложа «Соединенных Друзей» — 3, 6.

Скарятин Я., капитан, участник убийства Павла I — 3.

Скибинский Николай, придворный музыкант, ложа «Избранного Михаила» (1815, 2°) — 1.

Скрытский Алексей Петрович, гвардии штабс-капитан, ложа «Ключа к Добродетели» (1818—1819, 2°) — 1.

Случанский А., ложа «Соединенных Друзей» (1817) — 3.

Смирнов, член Капитула Восток С.-Петербурга (1777) — 4.

Соковнин А. П., ложа «Златого Венца» (С-к, 1784) — 3.

Соколов Симеон Иванович (1772—1860), протоиерей, настоятель церкви Воскресения в Барашах (Москва) — 3.

Соломка Афанасий Данилович, гвардии капитан, ложа «Избранного Михаила» (1815, 2°) — 1.

Соломон Иван Андреевич, титулярный советник, ложа «Избранного Михаила» (1815, 2°) — 1.

Сорохтин Василий, капитан, ложа «Избранного Михаила» (1815, 2°) — 1.

Спасский И. Т., профессор Медико-хирургической академии, домашний врач А. С. Пушкина, ложа «К Трем Мечам» (с 1835) — 17.

Сперанский, законоучитель Академии Художеств, ложи «К Мертвой Голове» (в 1809 в теоретической степени) и «Умирающего Сфинкса» (1821) — 3.

Сперанский Михаил Михайлович (1772—1839), статс-секретарь, позднее генерал-губернатор в Пензе и Сибири, ложа «Полярная Звезда» — 3, 20.

Старцев Сергей, таможенный офицер, ложа «Девяти Муз» (СПб., 1774) — 14.

Статковский, полковник, ложа «Трех Светил» (1821) — 3.

Стенбок Яков, граф, капитан, ложа «Беллоны» (СПб., 1774) — 14.

Степанов 2-й, полковник, ложа в Минске (1821) — 3.

Степанов Р. С., глава московских масонов после смерти И.(О.) А. Поздеева (см.) (1820-е гг.) — 3.

Стефан Андрей Федорович, губернский секретарь, ложа «Избранного Михаила» (1815, 2°) — 1.

Стефан Федор Федорович, надворный советник, ложа «Избранного Михаила» (1815, 3°) — 1.

Стороженко Андрей Яковлевич, майор, ложа «Избранного Михаила» (1815, 2°) — 1.

Столыпин Александр Алексеевич, коллежский ассессор, совестный судья, ложа «Ключа к Добродетели» (1818—1819, 2°) — 1.

Строганов, барон, член Капитула Восток Санкт-Петербурга (1777) — 4.

Строганов Александр Сергеевич (1733—1811), граф, обер-камергер, сенатор, член Государственного Совета, президент Академии художеств, приор Капитула Восток С.-Петербурга (1777), член многих лож в России и Франции, один из руководителей Великого Востока Франции — 3, 4.

Строганов Павел Александрович (1772—1817), граф, генерал-адъютант, сенатор, член неофициального комитета Александра I, ложа Великого Востока Франции — 8, 19.

Струве Генрих, ложа «Петра к Истине» (1818—1819) и М одной из иностранных лож — 1.

Струговицков Федор, поручик, ложа «Избранного Михаила» (1815, 3°) — 1.

Ступишин Иван, ложа «Озирис» (СПб., 1776) — 2.

Стюрлер, полковник, ложа «Надежда» (Берн, Швеция, 1821) — 3.

Суворов Федор, капитан, ложа «Беллоны» (СПб., 1774, СХ) — 14.

Сумароков, полковник, ложа «Трех Добродетелей» (1821) — 3.

Сумароков Александр Петрович (1718–1777), писатель, ложа в 1756 — 3, 14.

Сухотин Николай, капитан, ложа «Марса» (Яссы, Молдавия, 1774) — 14.

Сухтелен Павел, генерал-майор, ложа «Соединенных Друзей» (1821, 3°) — 1, 3.

Сушков Михаил Николаевич, камер-юнкер, ложа «Св. Георгия Победоносца» (1818–1819, 3°) — 3.

Тальзин Алекс., камергер, ложа «Девяти Муз» (СПб., 1774) — 14.

Тальзин Петр Александрович (1767–1801), генерал, командир Преображенского полка, ложа «Девяти Муз» (СПб., 1774), участник убийства Павла I — 3, 14.

Тарновский Волод. Вас., статский советник, ложа «Любви к Истине» (1818–1819, 1-й Н) — 1.

Татаринов И., капитан, участник убийства Павла I — 3.

Татаринов Николай Ильич, титулярный советник, ложа «Ключа к Добродетели» (1818–1819, 2°) — 1.

Татаринова Екатерина Филипповна, урожденная Буксгевден (1783–1856), основательница тайного союза — религиозной секты с «неприличными обрядами, противными правилу и духу православной Церкви», посещалась многими масонами — 8.

Татищев Петр Алексеевич (1730–1810), бригадир, масон с 1767, ложа «Музы Клио» (Москва, 1774), один из руководителей московских розенкрейцеров, приор Капитула (1780-е гг.) — 3, 14, 19.

Тегер Карл Астафьевич, капитан, ложа «Св. Георгия Победоносца» (3°) — 1.

Тейлс Игнатий, ассессор, ложа «Девяти Муз» (СПб., 1774) — 14.

Теннер, генерал-майор, ложа «Славянского Орла» (В-о, 1821) — 3.

Теслев 1-й, генерал-майор, ложа в Германии (1821) — 3.

Тизенгаузен Богдан Карлович, полковник, ложа «Петра к Истине» (В), ПЧ ложи «Избранного Михаила» (1815) — 1.

Тизенгаузен Карл, барон, ложа «Изиды» (1818–1819) — 1.

Тилипет Генрих, придворный музыкант, ложа «Девяти Муз» (СПб., 1774) — 14.

Тимашев, полковник, ложа «Ключа к Добродетели» (1821) — 3.

Тимков-Канельский Петр Тимофеевич, доктор, коллежский советник, ложа «Избранного Михаила» (1815, 2°) 1.

Тимофеев 1-й, генерал-майор, ложа «Золотого Кольца» (Б-к, 1821) — 3.

Тимрот 2-й, полковник Семеновского полка, ложа «Луиза» (Тильзит, 1821) — 3.

Тихановский Иван Гаврилович, майор, ложа «Избранного Михаила» (1815, 3°) — 1.

Толстой Владимир Петрович, граф, капитан, ложа «Избранного Михаила» (1815, 3°) — 1.

Толстой Петр, поручик, ложа «Беллоны» (СПб., 1774) — 14.

Толстой Петр Александрович (1769–1844), граф, генерал, главнокомандующий в С.-Петербурге (1829) — 17.

Толстой Петр Андреевич, граф, генерал-майор, ложа «Скромности» (НМ) и ПЧ ложи «Избранного Михаила» (1815) — 1.

Толстой Федор Петрович, граф, почетный член Академии художеств, ложа «Избранного Михаила» (1815, УМ, ВЧ), ПЧ лож «Северного Щита», «Петра к Истине» и «Ключа к Добродетели» — 1.

Толстяков Дмитрий, артист, ложа «Соединенных Друзей» (1818–1819, 2°) — 1.

Толченов Петр Иванович, купец, ложа «Избранного Михаила» (1815, пом. С) — 1.

Трейблут фон Гаспар, штабс-капитан, ложа «Избранного Михаила» (1815, 2°) — 1.

Трейблут фон Госпар Христофор, штабс-капитан, ложа «Восточного Светила» (1818–1819, 2-й Н) — 1.

Трейблут фон Иоганн Христофор, полковник, ложа «Восточного Светила» (1818–1819, 1-й Н) — 1.

Трепольский Василий, сенатский секретарь, ложа «Девяти Муз» (СПб., 1774) — 14.

Трубочкой Александр, князь, один из руководителей ложи «Аполлона» (1771), МЦ ложи «Озирис» (СПб., 1776) — 2, 5.

Трубецкой Александр, князь, полковник, ложа «Соединенных Славян» (1818–1819) — 1.

Трубецкой Василий, князь, офицер, ложа «Музы Клио» (Москва, 1774) 14.

Трубецкой Николай, князь, ложа «Озирис» (СПб., 1776, ВМ) — 2.

Трубецкой Николай Иванович, князь, Великая Провинциальная Ложа (1789, старший раздатчик милостыни) — 14.

Трубецкой Николай Никитич (1744–1821), князь, полковник, член Типографической компании, гл. инспектор Капитула (1782) председатель княжеской ложи «Озирис» (Москва, 1776), Великая Провинциальная Ложа (1789, великий депутат) — 3, 14, 19.

Трубецкой Петр Петрович (1793–1840), князь, статский советник, начальник Одесского таможенного округа, член Союза благоденствия, участник подготовки декабристского путча, ложа «Соединенных Славян» — 3, 6.

Трубецкой Сергей Петрович (1790–1860), князь, полковник, член Союза благоденствия (председатель и блюститель Коренного совета), Союза спасения, один из руководителей Северного общества, один из авторов «Манифеста к русскому народу», намечен в диктаторы, ложа «Трех Добродетелей» (НМ) — 3, 6.

Трубецкой Ю. Н., князь, дьякон Капитула (1782) — 14.

Трубецкой Юрий Никитич (1736–1811), действительный тайный советник, член Типографической компании — 3.

Трузсон 1-й, генерал-майор, ложа в Петербурге (1821) — 3.

Тургенев Александр Иванович (1784–1845), член Дружеского литературного общества — 3.

Тургенев Андрей Иванович (1781–1803), член Дружеского литературного общества — 3.

Тургенев Иван Петрович (1752–1807), директор Московского университета, ложа «Златого Венца» (С-к, 1784), Р, член Исполнительного Совета Капитула (1787) — 3, 14, 19.

Тургенев Николай Иванович (1789–1871), действительный статский советник, директор Московского университета, член «Ордена русских рыцарей», Союза благоденствия и Северного общества (один из создателей и руководителей), один из организаторов декабристского путча, ложа «Железного Креста», посещал и др. ложи в Париже, в 1814 имел 18° — 3, 6.

Тургенев Сергей Иванович, надворный советник, ложа «Св. Георгия Победоносца» (1818–1819, НМ) — 1.

Тургенев Т.П., ложа «Гармония» (1780) — 14.

Тухолка, генерал-майор, ложа «Минервы» (Потсдам, 1821) — 3.

Тучков Сергей Алексеевич, генерал-майор, ложа «Избранного Михаила» (1815, 3°) — 1.

Тушинский Михаил, придворный музыкант, ложа «Избранного Михаила» (1815, 2°) — 1.

Тюльрин Михаил Иванович, подполковник, ложа «Орла Российского» (1818–1819, 2-й Ст) — 1.

Уваров Федор Петрович (1769–1824), командир кавалергардского полка, участник убийства Павла I — 3.

Уваров Иван Александрович, купец I гильдии, ложа «Избранного Михаила» (1815, 3°) — 1.

Унгерн-Штернберг 2-й, барон, полковник, ложа «Петра к Истине» (1821) — 3.
Унгерн-Штернберг Джон, барон, член ландрата, ложа «Изиды» (1818–1819) — 1.
Унгерн-Штернберг Жак, ложа «Изиды» (1818–1819) — 1.
Унгерн-Штернберг Карл, ложа «Изиды» (1818–1819) — 1.
Унгерн-Штернберг Карл, ложа «Петра к Истине» (1818–1819) — 1.
Унгерн-Штернберг Отто, барон, ложа «Петра к Истине» (1818–1819) — 1.
Унгерн-Штернберг Фредерик, барон, ложи «Астрея» (СПб., 1818–1819) и «Изиды» — 1.
Урусов Петр, князь, прокурор, ложа «Музы Клио» (Москва, 1774) — 14.
Уткин Николай Иванович (1780–1863), ложи «Орфея» и «Елизаветы к Добродетели» — 3.
Уттих Хрис. Ив., Капитул Феникса (1818, Бл шпор) — 15.
Ушаков Павел, актер Императорского театра, ложа «Девяти Муз» (СПб., 1774, К) — 14.

Фабелиус Фрид, каретник, ложа «Александра Благотворительности к Коронованному Пеликану» (1818–1819, зам. 2-го Ст) — 3.

Фабр Александр Яковлевич (1782 – после 1833), генерал-майор Корпуса инженеров путей сообщения, ложа «Соединенных Друзей» (3°) — 3.

Фадеев Алекс. Мих., комиссионер, ложа «Орла Славянского» (1819, и.о. судьи) — 3.

Фаликс Андрей, флотский хирург, ПЧ ложи «Нептуна» (1°) — 3.

Фалкенберг (Фалькенберг?) Николай Яковлевич, подполковник, ложи «Св. Георгия Победоносца» (со дня ее открытия, в 1818–1819 3°) и «Побежденного Предрассудка» — 1, 3.

Фарамонтани-Филистри Ант., ученый, ложа «Петра к Истине» (1818–1819, 3°) — 3.

Федоров Михаил, купец, ложа «Петра к Истине» (1818–1819, 1°) — 3.

Федоров Николай Ильич, коллежский ассессор, ложа «Избранного Михаила» (в 1815 и 1818–1819 3°) — 1, 3.

Федоров Николай Степанович (?–1796), контр-адмирал, главный командир астраханского порта и Каспийской флотилии, ложа «Нептуна» (1780–1781, 3°) — 3.
Федурин Я. В., купец, ложа «Астрея» (1783, 1°) — 3.

Фейлицер (Фелицер?) Франк Отто Романович, барон, лейб-гвардии капитан, ложа «Св. Георгия Победоносца» (1817, 2°) — 1, 3.

Фельнер, ложа «Петра к Истине» (1817 или 1818, 3°) — 3.

Фелькерзан фон, Георг, статский советник, директор канцелярии военного губернатора Риги, ложа «Трех Коронованных Мечей» (1818–1819, 3°) — 3.

Феофил, иеромонах, оратор в ложе «Умирающего Сфинкса» (до 1818) — 3.

Феринг Фридрих, ложа «Александра Благотворительности к Коронованному Пеликану» (3°) — 3.

Фермор Вилим Вилимович (1702–1771), генерал-аншеф, (1755), сенатор, во время Семилетней войны глава всей русской армии за границей, генерал-губернатор занятых областей королевства Прусского, генерал-губернатор Смоленска, член одной из петербургских лож (Елагина или Мелиссино) — 3.

Феррейра Боргез Иоах., купец, ложа «Палестины» (1818–1819, 3°) — 3.

Ферстер Егор Христианович (1756–1826), инженер, генерал-лейтенант, ложа «Молчаливости» (СПб., 1821) 3.

Фесслер Игнатий Аврелий (1756–1839), преподаватель еврейского языка, писатель, генерал-суперинтендант и церковный советник лютеранского исповедания в Петербурге, надворный советник, реформатор масонства, был близок к М. Сперанскому, ложи «Полярная Звезда» (1809–1810, МС) и «Петра к Истине» (1810) и ПЧ ложи «Соединенных Друзей» и др. лож «Союза Астреи» — 3, 20.

Феттих Ф. Д., ложа «Изиды» (3°) — 3.
Фиала Карл (1746—?), актер немецкого театра при Екатерине II в Петербурге, ложа «Урании» или «Скромности» (1787) — 3.
Федорович Станислав, помещик, ложа «Рассеянного Мрака» (1818—1819, 3°), учредитель ложи «Союза» (1818—1819), ложа «Белого Орла» (1818—1819, член-основатель и 1-й Ст) — 3.
Фиксен Генрих, купец, ложа «Соединенных Друзей» (1818—1819, 3°) — 3.
Филатов Михаил Федорович, надворный советник, ложа «Ключа к Добродетели» (1818—1821, 3°) — 1, 3.
Филимонов, подполковник, ложа «Узды Единомыслия» — 3.
Филипс Джон, англичанин, полковник (по другим данным, капитан) на русской службе, Г первой в России ложи, созданной Великой Ложей Англии в 1731 — 3, 14, 19, 20.
Философов Ал. Дмитриевич, брат статс-секретаря и члена Государственного Совета В. Д. Философова, был масоном в ст. (сер. XIX в.), но затем, раскаявшись, ушел из масонства, автор рукописи «Разоблачение великой тайны масонства» — 18.
Фиркс фон Фердинанд, помещик, ложа «Трех Коронованных Мечей» (1818—1819, Обр) — 3.
Фиркс фон Фридрих, помещик, ложа «Трех Коронованных Мечей» (1818—1819, 1°) — 3.
Фиркс фон Фридрих Эвальд, член ландрата, ложа «Зеленого Знамени» (1778, МС) — 3.
Фиркс фон Эрнст Иоганн, член ландрата, ложа «Красного Орла» (1778, МС) — 3.
Фицтум фон Экстед, генерал-майор, неприменный член военно-ученого комитета, ложа «Пеликан» (Кронштадт, 1821) — 3.
Фишер И. А. С., бронзовых дел мастер, ложа «Петра к Истине» (1818—1819, 3°) — 3.
Фишер Франсуа, артист, ложа «Соединенных Друзей» (1818—1819, 3°) — 3.

Фишер Фрид. Пет., купец, ложа «Пламенеющей Звезды» (1818—1819, 3°) — 3.
Фишер Христиан, аптекарь, ложа «Пламенеющей Звезды» (1818—1819, 3°) — 3.
Фландэн Авг. Цезарь, лейтенант-полковник службы короля Неаполитанского, ложа «Соединенных Друзей» (1818—1819, С) — 3.
Флейшер Иван, метрдотель, ложа «Палестины» (1818—1819, 3°) — 3.
Флери Петр, адвокат, член-основатель и С ложи «Овидия» — 3.
Флоров Михаил Александрович (1785—185?), губернский секретарь, гравер, ложа «Избранного Михаила» (1815, 1818—1819, 3°) — 1, 3.
Флуз Федор, купец, ложа «Музы Урании» (СПб., 1774) — 14.
Флуки Иосиф, грек, в России с 1771, учитель, ложа «Эвксинского Понта» — 3.
Фогель, «иерусалимский дворянин» (еврей), начальник тайной полиции при графе Милорадовиче — 3.
Фок 1-й (?—1845), генерал-майор, ложа «Орла Российского» — 3.
Фок фон Петр Яковлевич, титулярный советник, начальник тайной полиции, ложа «Избранного Михаила» (в 1815 и 1818—1819 2-й Н и П в Великую Ложу Астрею) — 1, 3.
Фомин Александр, литератор, ложа «Екатерины Трех Подпор» (5°, и.о. 2-го Н) и член-основатель ложи «Северной Звезды» в 1787 — 3.
Фонвизин Д. И., секретарь Н. И. Панина (1770-е гг.) — 3.
Фонвизин Михаил Александрович (1787—1854), генерал-майор, член Союза спасения и Союза благоденствия (один из инициаторов и руководителей Московского съезда), участник подготовки декабристского путча в Москве, ложа «Александра Тройственного Спасения» (1816) — 3, 6.
Фонвизин Сергей Павлович (?—1855(59?)), коллежский асессор, предводитель дво-

рянства в Клину, ложа «Ищущих Ман-ны» (в 1817 и.о. НМ, в 1819–1822 и.о. МС), член Капитула Феникса (1817, 6°), руководитель московских масонов в сер. XIX в. — 3.

Фореггер, купец, ложа «Эвксинского Понта» (ранее 1818–1819 и.о. МС), ПЧ л. «Иордана» (с 1818–1819) — 3.

Форнье Ив. Бапт., купец, ложа «Палестины» (1818–1819, 1°) — 3.

Франк 1-й, барон, лейб-гвардии рот-мистр, ложа «Храма Постоянства» — 3.

Франк Карл Егорович, вице-директор канцелярии обер-прокурора Синода, действительный статский советник, ложа «Северных Друзей» (1818–1819, С) — 3.

Франкен Федор Федорович, член Капи-тула Феникса (1817, 7°) — 3.

Фрезе Иог., купец, ложа «Александра Благотворительности к Коронованному Пеликану» (1818–1819, 3°) — 3.

Фрезе Том. Бенедикт, бургомистр г. Ревеля и датский королевский вице-консул, ложа «Трех Секир» (в 1818–1820 и.о. 2-го Н и П в Великую Ложу Астрею) — 3.

Фрезе Фридрих (Федор Петрович), врач, МС лож «Александра Благотворительности к Коронованному Пеликану» и «Дубовой Долины», ПЧ ложи «Латоны» (1783), Великая Провинциальная Ложа (1770-е гг., меченосец), ложа «Беллоны» (СПб., 1774, МХ) — 3, 14.

Фрейберг-Ейзенберг Карл, барон, коро-левский баварский камергер, ложа «Петра к Истине» (1818–1819, 3°) — 3.

Фрелих Дан, купец, ложа «Пламенеющей Звезды» (2°) — 3.

Фрелих Петр, майор, Р, П от ложи «Мало-го Света» в Директории Восьмой Про-винции — 3.

Фрембтер Фридрих Гот., купец, ложа «Петра к Истине» (в 1818–1819, 3°) — 3.

Френкель Иван Иванович, врач, (Р с 1782) — 3.

Фриде Готлиб, майор, ложа «Марса» (Яс-сы, Молдавия, 1774, С) — 14.

Фридрихс фон В. (?–1840), член Капитула Духовного Рыцаря (1820) — 3.

Фридрихс Густав Карлович (1790–1880), генерал-лейтенант, ложа «Елизаветы к Добродетели», либо ложа «Трех Добро-детелей» или «Трех Светил» — 3.

Фрис Даниил, член-основатель ложи «Малого Света» (и.о. меченосца) — 3.

Фрич фон Иоганн, коллежский ассessor, инспектор колоний, ложи «Александра Благотворительности к Коронованному Пеликану» (до 1818) и «Александра к Пчеле» (1818–1819, Обр) — 3.

Фройсет Фрид, купец, ложа «Петра к Истине» (3°) — 3.

Фролов Иван Михайлович, коллежский ассessor, ложа «Ищущих Манны» (1817–1819, 3°, и.о. К) — 3.

Фролов-Багреев Алексей, ложа «Минер-вы» (1785, МС) — 3.

Фромандиер, лейб-гвардии полковник, ложа «Соединенных Друзей» (1821) — 3.

Фромгольд фон Иог., лифляндский ин-спектор надворного суда, ложа «Петра к Истине» (1818–1819, 3°) — 3.

Фронау Андрей Ренгольд, ложа «Надеж-ды Невинности» (1789, МС) — 3.

Фуке Петр, преподаватель, ложа «Палес-тины» (1818–1819, С) — 3.

Фуке Карл Федорович (1776–1846), про-фессор медицины, ректор Казанского университета, статский советник, ложа «Ключа к Добродетели» (1°) — 3.

Фурнье Алекс., преподаватель у слепых, ложа «Палестины» (2°) — 3.

Хаванский П., генерал-лейтенант, ложа «Соединенных Друзей» (до 1818–1819 3°) — 3.

Хандтвиг (?–1767), доктор, надворный советник, ложа «Трех Коронованных Ме-чей» — 3.

Ханьков, штабс-капитан Измайловского полка, ложа «Елизаветы к Добродетели» — 3.

Ханьков Василий Яковлевич (1793–1850, тайный советник, статс-секретарь, член

Государственного Совета, управляющий делами Комитета министров, ложа «Соединенных Друзей» (в 1818–1819 3°) — 3.
Ханьков Петр Иванович (1743–1813), адмирал, главный командир кронштадтского порта, ложа «Нептуна» (1781, 1°) — 3.

Харин Петр Борисович, титулярный советник, прокурор межевой канторы, ложа «Ключа к Добродетели» (в 1819–1821 С и и.о. 2-го Н и П в Великую Ложу Астрею) — 1, 3.

Харкевич Максим Емельянович, служащий в Сенате, ложа «Орла Российского» — 3.

Харлинский Александр, помещик, ложа «Соединенных Славян» (1820–1821, О) — 3.

Харлинский Франц, судья 2-го департамента трибунала, ложи «Рассеянного Мрака» (с 1818–1819, 2°) и «Соединенных Славян» (в 1820–1821 МС) — 3.

Хауенбаум Иван, подполковник, ложа «Девяти Муз» (СПб., 1774) — 14.

Хвостов Александр Дмитриевич (1796–1870), статский советник, ложа «Соединенных Друзей» (1817–1820, 2°) — 3.

Хвостов Василий Семенович (1756–1832), тайный советник, сенатор, томский гражданский губернатор, ложа «Немезиды» (1776) — 3.

Хвостов Николай Сергеевич (1779–?), майор, ложа «Северных Друзей» (1818–1819, 3°) — 1, 3.

Хвоцинский Павел Ксавериевич (1792–1852), генерал-лейтенант, член Союза благоденствия, ложа «Орла Российского» (1821) — 3.

Херасков Михаил Матвеевич (1733–1807), писатель, титулярный советник, директор Московского университета, ложи «Аполлона» (1771, НМ), «Озирис» (СПб., 1776, О) и «Гармонии» (член-основатель), Р, член Капитула Восьмой Провинции, ритор Великой Провинциальной Ложы — 2, 3, 5.

Херхондзев Захар Семенович, князь, генерал-майор, военный и гражданский гу-

бернатор в Минске и Смоленске (1850–1855) ложа «Орла Российского» — 3.

Херфет Герман, подполковник, ложа «Марса» (Яссы, Молдавия, 1774, К) — 14.

Хириаков Николай Дмитриевич, коллежский советник, оренбургский вице-губернатор (1826–1828), ложа «Ключа к Добродетели» (1°) — 3.

Ходнев Алексей Григорьевич (1743–1825), тайный советник, гоф-интендант, ложа «Равенства» — 3.

Ходско Иван, председатель 1-го департамента в Минске, ложи «Школы Сократа» (МС) и «Северных Друзей» (1818–1819, ПЧ) — 3.

Холетцкий Ксаверий, помещик, ложа «Петра к Истине» (до 1818–1819, 3°) — 3.

Хомутов Сергей, подполковник свиты Его Императорского Величества по квартирмейстерской части, ложа «Орла Славянского» (В-о, с 1819) — 3.

Хомяков, майор, ложа «Талии» (с 1775, 2°) — 3.

Хорн Иван, придворный музыкант, ложа «Музы Урании» (СПб., 1774) — 14.

Хотяинцев Иван Николаевич (1785–1863), генерал-лейтенант, сенатор, член Союза благоденствия, ложа «Иордана» — 3.

Хотяинцов (Хотяинцев?) Николай, надворный советник, ложа «Иордана» (1818–1819, 3°) — 3.

Храповицкий Александр Васильевич (1749–1801), статс-секретарь Екатерины II, писатель, действительный статский советник, сенатор, МС лож «Немезиды» и «Астрея» (1776), лож «Латоны» и «Муз» (ложа Елагина И. П.) — 3.

Хухровский Сильвестр, помещик, ложа «Рассеянного Мрака», член-основатель и К ложи «Белого Орла» (1818–1819) — 3.

Целярицкий Иван, штаб-лекарь, коллежский ассессор, ложа «Избранного Михаила» (1815, 2°) — 1.

Чаадаев Иван Петрович (до 1740 — после 1775), гвардии капитан, переводчик,

член-основатель ложи «Немезиды», М одной из лож рейхелевской системы (1775) и МС ложи «Латоны» — 3, 19.

Чаадаев Петр Яковлевич (1794—1856), адъютант генерала И. В. Васильчикова, философ, публицист, член Союза благоденствия, ложи «Соединенных Друзей» (в 1816—1819 3°) и «Северных Друзей» (1818—1819, и.о. 1-го и 2-го Н, 1-й П-к), П в Великую Ложу Астрею, носил знак 8-й степени «Тайных белых братьев ложи Иоанна» — 1, 3, 6.

Чайковский Иван Александрович (1779—1869), хирург — 3.

Чаплиц Этьен, генерал-лейтенант, ложа «Соединенных Друзей» (1818—1819, 3°) — 1.

Чаплиц Юстин Адамович (1797—1873), генерал-лейтенант, член-основатель ложи «Соединенных Друзей» (1818—1819, 3°) — 3.

Чарковский Алекс., помещик, ложа «Соединенных Славян» (1820—1821, 1°) — 3.

Чарковский Ант., помещик, ложа «Соединенных Славян» (1820—1821, 1°) — 3.

Чарковский Фома, помещик, ложа «Соединенных Славян» (1820—1821, 1°) — 3.

Чарныш Василий Иванович, действительный статский советник, полтавский губернский маршал, ложа «Любви к Истине» (1818—1819, 1°) — 1, 3.

Чарторыжский (Чарторыйский) Адам (Юрий) Адамович (1770—1861), польский князь, тайный советник, польский националист, попечитель Виленского университета, министр иностранных дел России (1804—1806), член Государственного Совета, был близок к великому князю Александру Павловичу (будущему Императору), адъютант Наследника (при Павле I), занимал высокие посты в Царстве Польском, масон с юношеских лет, был одним из кандидатов в великие наместники, о которых просила литовская Великая Ложа «Искреннего Единения», глава мятежного правительства в Польше (1831) — 3, 19.

Чеботарев Андрей Харитонович (1784—1833), профессор Московского универ-

ситета, переводчик, служил в цензурном комитете, председатель казенной палаты в Херсоне, ложа «К Мертвой Голове» (1809) — 3.

Чеботарев Харитон Андреевич (1746—1815), профессор и ректор Московского университета, статский советник, ложи «Равенства» (с 1775, 3° и С), «Озирис» (СПб., 1776, С), «Трех Знамен» (в 1785 2-й Н) и МС ложи, работавшей по берлинской системе, Р (с 1782) и ложи «Умиряющего Сфинкса» (нач. XIX в.) — 2, 3.

Чебышев Алекс., поручик, ложа «Беллоны» (СПб., 1774) — 14.

Чегодаев Николай Николаевич, князь, симбирский полицмейстер, ложа «Ключа к Добродетели» (1821, 2°) — 3.

Чекалевский Петр Петрович (1751—1817), действительный статский советник, вице-президент Академии художеств, советник Коллегии иностранных дел, член-основатель ложи «Соединенных Друзей» и.о. вводителем ложи «Сфинкса» — 3.

Челищев Михаил Матвеевич (1787—1829), подполковник, ложа «Соединенных Друзей» (1818—1819, 3°) — 1, 3.

Чемадуров Николай Александрович, сармарский предводитель дворянства, ложа «Ключа к Добродетели» (1821, 1°) — 3.

Чемесов Николай, офицер, ложа «Соединенных Друзей» (3°) — 3.

Червенка Венцесл., музыкант, ложа «Палестины» (3°) — 3.

Черевин Александр Григорьевич (?—1818), надворный советник, ложа «Умиряющего Сфинкса», вел протоколы собраний теоретической степени — 3.

Черкасов Иван Иванович (1732—1811), барон, вице-адмирал, флигель-адъютант Петра III, ложа «Ора», присутствовал на собрании для установления ложи «Золотого Ключа» (1781) — 3.

Черкасов Иван Петрович, барон, капитан, ложа «Девкалиона» и ЧТГ в Москве — 3.

Черкасов Лев Иванович, присутствовал на собрании для установления ложи «Золотого Ключа» (1781) — 3.

Черкасский Алексей Александрович, князь, полковник, член Дружеского ученого общества и Типографической компании, ложи «Озирис» (СПб., 1776, К) и «Гармонии» (1780), генеральный прокурор в Капитуле Восьмой Провинции и Р (1782) — 2, 3, 19.

Черниц И., физик-экспериментатор, ложа «Александра Тройственного Спасения» (1818–1819, 1-й Ст) — 3.

Чернов Иван Потапович (1768–1817), художник, ложа «Умирающего Сфинкса» (и.о. НМ), участвовал в теоретической ложе — 3.

Чернышев Александр Иванович (1785/86–1857), светлейший князь (1849), военный министр (1832–1852), председатель Государственного Совета, один из главных виновников поражения Русской армии в Крымской войне 1853–1856 гг. — 17.

Чернышев Григорий Иванович (1762–1831, граф, обер-шенк, действительный тайный советник, всю жизнь провел при Дворе, в масоны посвящен в Страсбурге в 1776, ложи «Орфея» (1818–1819, МС) и «Александра Златого Льва» (1818), 2-й ВМ Великой Провинциальной Ложи и канцлер Капитула Феникса (1817) — 3, 8.

Чернышев Захар Григорьевич (1722–1784), граф, генерал-фельдмаршал, наместник Белоруссии, генерал-губернатор и главнокомандующий г. Москвы (1782), масон с начала 1740-х, ложа «Девяти Муз» (СПб., 1774), был открытым покровителем мартинистов в Москве — 3, 8, 14.

Чернышев Захар Григорьевич (1797–1862), сын масона Г. Чернышева (см.), масон, декабрист — 21.

Чернышев Иван Григорьевич (1726–1797), граф, генерал-фельдмаршал от флота, президент Адмиралтействколлегии, масон с начала 1740-х гг. — 3, 8.

Чернышев Михаил, советник, ложа «Девяти Муз» (СПб., 1774) — 14.

Чернявский Иван Иванович, профессор русской словесности в Виленском университете (1805), ложа «Восходящего Солнца» — 3.

Чертков, полковник, ложа «Трех Добродетелей» (1821) — 3.

Чертков Иван Васильевич, надворный советник, ложа «Избранного Михаила» (с 1818–1819, 1°) — 3.

Чехович Казимир, маршал Виленской губернии, ложа «Северных Друзей» (1°) — 3.

Чиляев Борис Гаврилович (1798–1850), генерал-майор, управлял в чине майора горскими народами, ложа «Умирающего Сфинкса» (с 1819, 1°) — 3.

Чиляев Егор Гаврилович (1790 — 2-я пол. 1830-х гг.), статский советник, прокурор Верховного грузинского правительства, ложа «Умирающего Сфинкса» (с 1815, в 1817 3° в 1818–1819 и.о. О и в 1821 2-й Н) — 3.

Чичагов Иван, архитектор, ложа «Девяти Муз» (СПб., 1774) — 14.

Чичагов Николай, надворный советник, ложа «Иордана» (?) (1818–1819) — 1, 3.

Чубаров Григорий, губернский секретарь, ложа «Соединенных Друзей» (1818–1819, 2°) — 1, 3.

Чуди Генрих, личный секретарь графа И. И. Шувалова, идеолог масонства — 3.

Чулков Василий Васильевич, бригадир, член-основатель Дружеского ученого общества и Типографической компании, ложи «Урании» и «Астрея» (один из основателей), член Директории Восьмой Провинции (1782), с 1782 Р, с 1783 П петербургской ложи-матери Префектуры для присутствия в Московской Директории — 3, 19.

Чурдилов Михаил, советник, ложа «Девяти Муз» (СПб., 1774) — 14.

Шаверновский Станислав, губернский секретарь, ложа «Соединенных Друзей» (1818–1819, 2°) — 1.

Шаховской Алексей, князь, ложа «Северных Друзей» (1818–1819, 3°) — 1.

- Шаховской** Борис, князь, полковник, ложа «Музы Клио» (Москва, 1774) — 14.
- Шаховской** Федор Петрович (1796–1829), майор, член Союза спасения и Союза благоденствия (руководитель одной из московских управ), участник подготовки декабристского путча, ложи «Соединенных Друзей», «Трех Добродетелей» и «Сфинкса» — 3, 6.
- Шварц** Иоганн Георг (Иван Григорьевич, Иван Егорович) (1751–1784), преподаватель немецкого языка и философии, руководитель московских розенкрейцеров — 3, 8, 18, 19.
- Шварц** Павел Иванович (?–1852 (1848?)), сын И. Шварца, ботаник, организатор масонских съездов и собраний в имении своей жены (урожд. Жеребцовой) в 1830–1840-е гг. — 3, 8, 18.
- Шембель**, полковник, ложа «Избранного Михаила» (1821) — 3.
- Шепелев** Алексей, ложа «Озирис» (СПб., 1776, С) — 2.
- Шефлер** Иван, майор, ложа «Музы Уралии» (СПб., 1774) — 14.
- Шиатто** Иосиф, придворный музыкант, ложа «Девяти Муз» (СПб., 1774) — 14.
- Шимкевич** Яков (1772–1818), профессор хирургии Виленского университета, в масоны посвящен в Париже — 3.
- Шипов** Григорий, полковник, ложа «Музы Клио» (Москва, 1774, М) — 14.
- Ширяев** Сергей, купец, ложа «Девяти Муз» (СПб., 1774) — 14.
- Шиц** 1-й, полковник, комендант в Гродно, ложа «Золотого Кольца» (Б-к, 1821) — 3.
- Шишкин** Павел, ложа «Соединенных Друзей» (1818–1819, 2°) — 1.
- Шнейдер**, член Исполнительного Совета Капитула (1782) — 14.
- Шлодгауэр**, лейб-гвардии штабс-капитан, ложа в С.-Петербурге (1821) — 3.
- Шмит** Федор Иванович, титулярный советник, ложа «Св. Георгия Победоносца» (1818–1819, 3°) — 1.
- Шостак** Григорий Ильич, штабс-капитан, ложа «Орла Российского» (1818–1819, 3°) — 1.
- Шпилевский** Лев Осипович, прапорщик, ложа «Св. Георгия Победоносца» (1818–1819, 1-й Исп) — 1.
- Шрамков** Григорий Данилович, титулярный советник, ложа «Избранного Михаила» (1815, 2°) — 1.
- Шредер** Генрих Яковлевич (1757–1797), барон, прусский чиновник, агент прусского короля, надзиратель русских «братьев» в Директории теоретической степени — 3.
- Штакельберг** Владимир, полковник, ложа «Соединенных Друзей» (1818–1819, 3°) — 1.
- Шуберт** Федор Федорович, полковник свиты Его Императорского Величества, обер-квартирмейстер, ложа «Св. Георгия Победоносца» (1818–1819, 1-й Н) — 1.
- Шувалов** Андрей Петрович, граф, гость ложи «Совершенного Единения» (1770-е гг.) — 14.
- Шувалов** Иван Иванович (1727–1797), граф, фаворит Елизаветы I — 13.
- Шувалов** П. А., граф, Великая Директориальная Ложа (1815, 2-й ВМ), Капитул Феникса (1818) — 15.
- Шувалов** Павел, граф, генерал-лейтенант, ложа «Северных Друзей» (1818–1819, 3°) — 1.
- Шулепников** Михаил, полковник, ложа «Соединенных Друзей» (1818–1819, 3°) — 1.
- Шульман** 2-й, полковник, ложа «Александра Благотворительности к Коронованному Пеликану» (1821) — 3.
- Шумицкий** Н., делегат украинских лож после запрещения масонства в России — 18.
- Щенников** Александр Гаврилович, придворный актер, ложа «Избранного Михаила» (1815, 2°) — 1.
- Щепотьев** Алексей Николаевич, Великая Провинциальная Ложа (1789, К) — 14.
- Щербатов** Владимир, князь, ложа «Озирис» (СПб., 1776) — 2.

Щербатов Григорий, князь, майор, ложа «Музы Клио» (Москва, 1774) — 14.

Щербатов Григорий, князь, ложа «Озирис» (СПб., 1776, НМ) — 2.

Щербатов Григорий Алексеевич, князь, Великая Провинциальная Ложа (1789, младший раздатчик милостыни) — 14.

Щербачев Алексей, ложа «Девяти Муз» (СПб., 1774, 2-й распорядитель) — 14.

Щербачев Алексей Л., генерал-майор, управляющий Почтовым ведомством, Великая Провинциальная Ложа (1770-е гг., СХ) — 14.

Шулепников (Шулепников) Роман Сергеевич, Капитул Феникса (1818, 2-й Бл храма) — 15.

Эбелинг Иван, надворный советник, ложа «Соединенных Друзей» (1818–1819, 2°) — 3.

Эберлейн Иос., купец, ложа «Нептуна к Надежде» (1818–1819, 3°) — 3.

Эвенгоф, пастор 2-го кадетского корпуса, ложа «К Мертвой Голове» (1809) — 3.

Эвениус Георг, Александр Егорович (1795–1872), тайный советник, профессор Московского университета, гоф-медик Двора Его Императорского Величества, ложа «Петра к Истине» (с 1819) — 3.

Эверсман фон Август-Фридрих-Александр, Август Фридрихович (1759–1837), надворный советник, управлял горными копиями и заводами на Урале, ложа «Петра к Истине» (1818–1819, 2°) — 3.

Эггерц Иосиф, капитан, ложа «Соединенных Друзей» (1818–1819, 3°) — 3.

Эггинг Иоганн Леберехт, Иван Егорович (1790–1867), художник, ложа «Петра к Истине» (3°) — 3.

Эгерстрем Густав, полковник, ложа «Александра Тройственного Спасения» (1818–1819, 1°) — 3.

Эйзен фон Шварценберг Карл, подполковник, ложа «Соединенных Славян» (временно управляющий) — 3.

Эйзидель фон Георг, граф, королевский саксонский чрезвычайный посланник

и полномочный министр при русском Дворе, ложа «Петра к Истине» (1818–1819, 3°) — 3.

Экгольм Карл, морской офицер, ложа «Иордана» (1818–1819, 3°) — 3.

Экгоф фон Иог., ложа «Петра к Истине» (3°) — 3.

Экклебен Г. И., один из основателей ложи «Аполлона» — 3.

Эли Станислав С., доктор, крещеный еврей, директор в Экспедиции о доходах медицинской коллегии, член одной из лож елагинской системы (Р) — 3.

Элизен Георг-Генрих (Егор Егорович) (1756–1830), доктор медицины, главный врач Обуховской больницы, член петербургской медицинской коллегии, издавал «Ведомости» (СПб., с 1792), в 1788 основал ложу «Трех Колонн», член лож «Александра Благотворительности к Коронованному Пеликану» (1809), «Полярной Звезды» и «Петра к Истине» (с 1810 МС), Капитула Феникса (с 1811, в 1814 отказался от звания командора и сочлена Капитула), ПЧ лож «Св. Георгия Победоносца», «Палестины», «Изиды», «Нептуна к Надежде», «Избранного Михаила», «Александра Благотворительности к Коронованному Пеликану», «Соединенных Друзей», «Александра Тройственного Спасения», «Орла Российского», «Белого Орла», «Северного Щита», «Храма Постоянства», «Треугольника» и «Совершенства», П от ложи «Петра к Истине» в Великую Ложу Астрею и ПЧ-к последней — 3.

Элонзовский Франц, помещик, ложа «Соединенных Славян» (1820–1821, 1°) — 3.

Эльснер фон Фридрих Готлиб, Федор Богданович (1771–1832), барон, генерал-майор, инженер, профессор, ложа «Петра к Истине» (1818–1819, 3°) — 3.

Энгельгардт директор Царскосельского лицея — 17.

Эненберг Джон Гильом, ложа «Урании» (1790, ВС) — 3.

Энет, ложа «Александра Благотворительности к Коронованному Пеликану» (1818, 3°) — 3.

Эрикс 1-й, полковник, ложи «Элезис» (В-а) и «Единство» (в крепости Замостье) — 3.

Эриксан Фальк, золотых дел мастер, ложа «Музы Урании» (СПб., 1774) — 14.

Эрлевейн Алекс., доктор медицины, ложа «Петра к Истине» (3°) — 3.

Эссен фон Христиан, ложа «Урании» (СПб., 1774, К) — 3, 14.

Юрьев Алексей, поручик, ложа «Музы Клио» (Москва, 1774) — 14.

Юрьев Иван, поручик, ложа «Музы Клио» (Москва, 1774) — 14.

Юсунов Михаил, князь, камер-юнкер, ложа «Девяти Муз» (СПб., 1774) — 14.

Яблоновский Антон Станиславович (1793–1855), князь, камергер и вице-референдарий Царства Польского, член «Патриотического общества» (член его Центрального Комитета), участник под-

готовки декабристского путча, ложа «Щит Севера» (В-а) — 3, 6.

Яблочков Павел Николаевич (1847–1894), основатель ложи ложа «Космос» — 19.

Яготский Павел, ложа «Северных Друзей» (1818–1819, 2°) — 1.

Якоби Иван Карлович, гвардии поручик, ложа «Ключа к Добродетели» (1818–1819, 2-й Н) — 1.

Яковлев Михаил, майор, ложа «Музы Урании» (СПб., 1774) — 14.

Яковлев Михаил, коммерсант, ложа «Со-единенных Друзей» (1818–1819, 2°) — 1.

Якушкин Иван Дмитриевич (1793–1857), декабрист — 17, 18.

Яновский Гавриил Степанович, придворный музыкант, ложа «Избранного Михаила» (1815, 2°) — 1.

Яцковский, капитан, гренадер Его Величества короля Прусского полка, ложа «Петра к Истине» (1821) — 3.

Яшивиль, князь, офицер конногвардейско-го полка — 3.

УСЛОВНЫЕ СОКРАЩЕНИЯ И ОБОЗНАЧЕНИЯ

Б-ь	— библиотекарь масонской организации
БГ	— брат гармонии
Б-к	— г. Белосток
Бл	— блюститель масонской ложи (ордена и т.п.)
В	— вития (оратор) ложи
В-а	— г. Варшава
ВВ	— великий вития
ВМ	— великий мастер ложи
ВН	— великий надзиратель
В-н	— г. Валансьен
ВНМ	— великий наместный мастер ложи
В-о	— г. Вильно
ВО	— великий оратор ложи
ВОбр	— великий обрядоначальник ложи
ВПЧ	— великий почетный чиновник ложи
ВС	— великий секретарь ложи
в. ст.	— масон высших степеней посвящения
ВЧ	— великий чиновник ложи
Г	— грассмейстер ложи
Г-г	— г. Гамбург
ГН	— главный надзиратель ложи
Д-н	— г. Дрезден
Д-ь	— дародатель ложи
ИБ	— избранный брат ложи
Исп	— испытатель ложи
К	— казначей ложи
К.-П.	— г. Каменец-Подольский
К-р	— командор
М	— мастер ложи
М-а	— г. Митава
М-ж	— г. Мобеж
МС	— мастер стула ложи
МХ	— младший хранитель ложи
МЦ	— мастер церемоний ложи
Н	— надзиратель ложи
НМ	— наместный мастер ложи
НП	— наместный представитель ложи в другой масонской организации
О	— оратор ложи
Обр	— обрядоначальник ложи
Оф.	— г. Оффенбах
П	— представитель в другую масонскую организацию
П-а	— г. Полтава
П-ж	— г. Париж
П-к	— привратник ложи
пом.	— помощник
ПЧ	— почетный член ложи
ПЧ-к	— почетный чиновник ложи

Р	— розенкрейцер
Р-ь	— г. Ревель
С	— секретарь ложи
С-к	— г. Симбирск
СПб.	— г. Санкт-Петербург
Ст	— стуарт ложи
СХ	— старший хранитель ложи
У	— ученик ложи
УМ	— управляющий мастер ложи
ЦР	— цензор речей ложи
ЧТГ	— член теоретического градуса
ШМ	— шотландский мастер
Э	— эконом ложи
1°–33°	— степень посвящения масона

УСЛОВНЫЕ ОБОЗНАЧЕНИЯ ИСТОЧНИКОВ

1	— ОА, ф. 1412, оп. 1, д. 4754, л. 292 и далее
2	— ОА, ф. 1412, оп. 1, д. 4754, л. 18–19
3	— ОА, ф. 730, оп. 1, дела 2, 22, 198, 202, 225, 226, 227, 228 (материалы Т. Бакуниной), Бакунина Т. Знаменитые русские масоны. М., 1991
4	— ОА, ф. 1412, оп. 1, д. 5297, л. 34
5	— ОА, ф. 1412, оп. 1, д. 4754, л. 7–10
6	— Декабристы. Биографический справочник. М., 1988
7	— ОА, ф. 730, оп. 1, д. 173 л. 3
8	— Русский биографический словарь
9	— ОРРГБ, ф. 14, 1634, л. 284
10	— Пирумова Н. Бакунин. М., 1970
11	— Берберова Н. Люди и ложи
12	— Долгоруков П. Петербургские очерки. М., 1992. С. 352–357
13	— Иванов В. Православный мир и масонство. М., 1993. С. 23.
14	— Телепнев Б. Франмасонство в России. Пер. с англ. Н. Ф. Степанова // АСТМ, фонд Н. Ф. Степанова
15	— Соколовская Тира. Капитул Феникса. Высшее тайное масонское правление в России (1778–1822). Пг., б. г.
16	— ОА, ф. 1412, оп. 1, 5292, л. 37об.; там же, д. 5293, л. 15
17	— Иванов В. Ф. Пушкин и масонство. Харбин, 1940
18	— АСТМ, фонд Н. Ф. Степанова
19	— Кандауров Л. Д. Записка по истории российского масонства, 1731–1936 // ОА, ф. 730, оп. 1, д. 172, л. 1–46
20	— Архив Гуверовского института, фонд Б. И. Николаевского
21	— Знаменитые россияне XVIII–XIX веков. Биографии и портреты. СПб., 1996

ЧАСТЬ II

«МЫ ПРИНЕСЕМ ВАМ МАСОНСКУЮ БОЛЬШУЮ ПРАВДУ»

Глава 6

*Новая экспансия масонства в Россию. — Великий Восток Франции. —
«Союз освобождения». — Либерально-масонское подполье. — Мартинисты. —
Филалеты. — Розенкрейцеры*

К началу XX века российское масонство представляло собой высшую форму русофобии и организации антирусских сил. Ставя перед собой цели разрушения самобытных начал России, масоны стремились к объединению всех антирусских движений как в стране, так и за рубежом. В своем чистом виде масонство служило проводником разрушительного антирусского импульса Запада, ориентированного на расчленение России и эксплуатацию ее природных ресурсов.

Активизация подрывной работы масонства в конце XIX — начале XX века проявляется прежде всего в деятельности французских, бельгийских и германских масонских лож¹. В 1880—1890-х годах известно участие в масонских ложах психиатра Н. Н. Баженова (вступил в 1884 году), экономиста С. Н. Прокоповича, философа Г. Н. Вырубова.

В 1896 году масонский журнал «Ревью масоник», орган Великого Востока Франции, высказывает пожелания «братьев», чтобы «масонство нашло бы, наконец, в России гостеприимную страну. До сих пор оно не было разрешено в этой стране, и если кто-либо из верных поклонников Хирама захотел бы посадить там чтимую ветвь акации, то у него было бы много шансов быть отправленным в сумрачный Восток Сибирских Копей, в тот ад, где заживо погребено столько благородных жертв»².

Первоначальным ядром российского масонства стала группа лекторов и руководителей Русской высшей школы социальных наук, существовавшей

¹ Иностранные масонские ложи действовали в России достаточно свободно. Их не трогали при условии, что русские туда приниматься не будут, что фактически не соблюдалось.

² ГАРФ, ф. 102, оп. 316, 1905, д. 12, ч. 2, т. 2, л. 113.

в Париже в 1901–1905 годах¹, одним из главных организаторов которой был масон М. М. Ковалевский, а также масоны Н. Н. Баженов (психиатр, председатель Московского литературно-художественного кружка) и С. А. Котляревский (профессор Московского университета).

Первая русская масонская ложа возникла во Франции, ее организовал все тот же Ковалевский. Среди масонов этой французской школы, кроме профессоров русской Высшей школы в Париже, называли адвоката Е. И. Кедрина, писателя А. В. Амфитеатрова, политического интригана юриста В. А. Маклакова².

С 90-х годов XIX века по 1917 год в России было создано не менее 50 масонских лож (не учитывая Царство Польское и Финляндию). Самые известные ложи приведены в таблице.

О многих из этих лож мы еще расскажем. Здесь же особо хотелось бы подчеркнуть, что активизация российского масонства непосредственно связана с деятельностью нелегальных политических организаций либерального толка, деятели которых состояли в зарубежных масонских ложах. Речь идет прежде всего о так называемом «Союзе освобождения», созданном в июле 1903 года в Шафхаузене (Швейцария). Ведущую роль в нем играли старые масоны М. М. Ковалевский, С. Н. Прокопович, В. Я. Богучарский, Н. Н. Баженов, Е. В. Роберти и др. По данным Особого Архива, масоном был и руководитель этого Союза П. Б. Струве³. По сути дела, этими людьми было создано либерально-масонское подполье, то есть тайная организация, которая под оболочкой политического либерализма преследовала откровенно масонские цели.

Основные масонские ложи России конца XIX — начала XX века⁴

Название ложи	Год основания	Местопребывание
1	2	3
Аврора (ВВФ ⁵)	1840-е	Париж-Петербург
Гора Синай (ВВФ)	1890-е	Париж-Петербург
Космос (ВВФ)	1890-е	Париж-Петербург
Права Человека	1893	Париж-Петербург
Лотос (ВЛ)	1890-е	Петербург
Святого Иоанна (М)	1890-е	Москва

¹ Николаевский Б. И. Русские масоны и революция. М., Terra, 1990. С. 18.

² Там же. С.151–152.

³ ОА, ф. 1, оп. 27, д. 12497, л. 240 (данные Сюрте Женераль). По этому же источнику членом масонской организации являлся и П. Милоков.

⁴ Источники: Материалы масонов — записка Кандаурова (ОА, ф. 730, оп. 1, д. 172), записка Нагродского (ОА, ф. 730, оп. 1, д., 175), Н. Берберова, «Люди и ложи», сведения русской полиции (ГАРФ, ф. 102, оп. 316, 1905, д. 12, ч. 2 л. 141).

⁵ Сокращения: ВВФ — Великий Восток Франции; ВЛ — Великая Ложа Франции; М — орден мартинистов; Ф — орден филалетов; * — относятся к Великой Ложке «Астрея».

Название ложи	Год основания	Местопребывание
1	2	3
Гамалея к Кубическому Камню (М)	1900-е	Москва
Аполлония (М)	1900-е	Петербург
Св. Владимира Равноапостольного	1900-е	Киев
Кирилла и Мефодия	1890-е	Полтава
Карма (Ф)	1898	Петербург
Пирамида (Ф)	1898	Петербург
Северная Звезда (ВВФ)	1907	Петербург
Возрождение (ВВФ)	1908	Петербург
Железное Кольцо (ВВФ)	1908	Нижний Новгород
Военная (ВВФ)	1908	-
Великая Ложа «Астрейя»	после 1904	Москва
К Вере*	-	-
К Надежде*	-	-
К Истине*	-	-
Палестина*	-	-
Изида*	-	-
Нептун*	-	-
К Самопознанию*	-	-
Полярная Звезда*	-	-
Аравийская	-	Москва
Розового Креста (Розенкрейцеров)	после 1904	Москва-Петербург
Рыцарей Мальтийского Ордена	-	Москва-Петербург
Иллюминатов	1907–1908	Петербург
Люцифер	около 1910	Петербург
Малая Медведица (ВВФ)	1910	Петербург
Святого Андрея Первозванного	1910	Киев
Соединенных Славян	1910	Киев
Капитул Нарцисс	1912	Киев
Думская (ВВФ)	1915	Петербург
Прифронтная	1915	Бердичев

Масонский характер «Союза освобождения» признается даже П. Милюковым, который писал, что именно от его руководителей он получал многократные и настойчивые предложения «войти в некий тайный союз». Милюков говорит также о тайных решениях не известного ему коллектива, стоявшего за «Союзом освобождения», которые управляли его общественной деятель-

ностью. «Впоследствии мне, — писал Милюков, — однако, пришлось считаться с готовыми решениями, принятыми без моего участия, и довольствоваться тем, что я не нес за них личной ответственности... Против целого течения я все равно идти бы не смог»¹. В этом признании выразалась вся сущность российской интеллигенции, лишенной национального сознания, готовой в борьбе с ненавистным ему государственным строем подчиняться решениям неизвестной тайной организации. Именно это и сделало многих из них игрушкой тайных закулисных сил и зарубежных спецслужб.

В январе 1904 года деятельность «Союза освобождения» переносится непосредственно в Россию. Деятели «Союза освобождения» в этом же году начинают активно вербовать в масонские ложи близких ему по духу лиц. И. В. Гессен рассказывает, как Ковалевский, «добродушно разжиревший, с таким же жирным голосом» стал доказывать, что «только масонство может победить самодержавие». Гессену он напоминал «комиссионера, который является, чтобы сбыть продаваемый товар, и ничем не интересуется, ничего кругом не видит и занят только тем, чтобы товар сей показать лицом». Комиссионер от масонства Ковалевский «был вроде генерала на купеческих свадьбах»² и сам по себе мало что представлял, слепо выполняя волю лиц, его пославших.

Кроме уже упомянутых масонских организаций, в России проводили свою деятельность мартинисты, филалеты и розенкрейцеры.

Мартинизм в царствование Николая II связан с именем известного афериста Филиппа, прибывшего в Россию из Лиона и организовавшего в 1895 году ложу «Крест и Звезда», председателем которой был сам Филипп, а после его смерти граф Мусин-Пушкин. Собрания носили тайный характер, принимались в нее и женщины. Кроме того, Филипп создал духовный кружок, в котором занимались обсуждением религиозных вопросов.

Под влияние Филиппа одно время подпала даже сама Царица, однако ненадолго. Знакомство Филиппа с Царской семьей дало основание для слухов о том, что Николай II состоит в ложе мартинистов, хотя ничего подобного не было.

После возвращения Филиппа во Францию в Петербург прибыл гроссмейстер ордена мартинистов Папюс (доктор Анкос), вскоре, однако, высланный из России. Тем не менее он успел основать целый ряд мартинистских лож в Петербурге («Аполлония» — руководитель Г. О. фон Мебес), в Москве («Св. Иоанна Равноапостольного» — руководитель П. М. Казначеев)³, в Киеве («Св. Владимира Равноапостольного» — председатель Марконтун), Саратове, Казани, Новгороде, Полтаве⁴.

¹ Вопросы истории. 1989. № 6. С. 34.

² Цит. по: Аврех Л. Я. Масоны и революция. М., 1990. С. 20.

³ ОА, ф. 730, оп. 1, д. 172, л. 34.

⁴ Позднее ложа «Святого Иоанна» вкупе с другой московской ложей объединяются в ложу «Гамалея к Кубическому Камню» (ОА, ф. 730, оп. 1, д. 175, л. 18).

С 1898 года в Петербурге существовали две ложи — «Пирамида» и «Карма», — принадлежавшие тайному оккультному обществу филалетов. Учреждение этих лож в России стало возможно благодаря покровительству великого князя Александра Михайловича. Как указывают масонские источники, Великий Князь, занимавшийся усердно спиритизмом, получил этим путем «потустороннее указание» на то, что в России должна произойти революция, что ему при этом предстоит сыграть ту роль, которую играл Людовик Филипп в момент французской революции 1830 года и взойти на российский престол. Для этого необходима была оккультная поддержка всемирных тайных обществ, и прежде всего масонских лож¹. Ложа «Карма», возглавляемая Н. Н. Беклемишевым, собиралась прямо на квартире Александра Михайловича. Эта ложа была одной из самых массовых и включала многие сотни людей.

В начале царствования Николая II в России существовала целая сеть лож розенкрейцеров, ведущая свое начало еще с XVIII века, традиционно связанная тайной и сильной внутренней дисциплиной («равный равному повелевает», «достойный достойнейшему повинуется»). Розенкрейцеры сумели просуществовать в России практически весь XIX век, несмотря на строгий запрет их деятельности.

В середине 90-х годов розенкрейцеры имели свои ложи в Москве, Саратове, Казани, Нижнем Новгороде (мастер Бурыгин), Полтаве (ложа «Кирилл и Мефодий»), Киеве, Феодосии (ложа «Св. Иоардана») и Риге. Тогда же, по сведениям масона Кандаурова, происходит фактическое слияние розенкрейцеровских и мартинистских лож. Под юрисдикцией розенкрейцеров незадолго до войны была образована ложа «Люцифер», в которую входили Валерий Брюсов, Андрей Белый, Петровский, Вячеслав Иванов. Впоследствии ложа «Люцифер» вошла в тесный контакт с орденом антропософов (Штейнера) и поэтому позднее, уже в 1916 году, была закрыта распоряжением Московского центра розенкрейцеров.

Несколько иначе история российских мартинистов излагается по архивам Ленинградского ГПУ. По сведениям этого учреждения, первая мартинистская ложа была образована в Петербурге в 1899 году графом В. Муравьевым-Амурским как филиальное отделение одноименного французского ордена. Соперничество между Муравьевым-Амурским и главой мартинистов Папюсом привело к тому, что графа отставили от должности делегата Ордена в России, а на его место в 1910 году назначили поляка графа Ч. И. Чинского. В 1912 году произошел раскол, и петербургская часть мартинистов во главе с Г. О. Мебесом объявила о своей независимости от Парижа. Московские же мартинисты во главе с П. М. и Д. П. Казначеевыми остались в подчинении французских «братьев», за что, как мы впоследствии узнаем, получали от них материальную поддержку. Петербургские мартинисты образовали в 1913 году

¹ ОА, ф. 730, оп. 1, д. 172, л. 35.

«особую автономную цепь с тамплиерской окраской», которая просуществовала вплоть до ее разгрома в 20-е годы¹.

Создаются ложи и в малороссийских губерниях. В 1900 году на базе ранее существовавшей ложи за границей организуется Великая Ложа Украины² (по другим источникам, Великая Ложа возникла в 1902 году в Женеве³). Эта ложа координировала деятельность целого ряда подрывных радикально-националистических лож, выступавших за отторжение от России ее исторических территорий. К Великой Ложке Украины относились ложи «Рассеянного Мрака» в Житомире, «Озириса» в Каменце, «Шевченко» в Харькове (основана в 1901 году), «Бессмертия» в Киеве, «Понта Эвксинского» в Одессе, «Любви и Верности» в Полтаве, «Братства» в Чернигове (основана в 1904 году)⁴.

Активную подрывную деятельность продолжило сионистско-масонское Общество распространения просвещения между евреями в России. В числе его активистов подвизались известные русофобы барон Гинзбург, кадет Винавер, А. И. Браудо. Последний состоял членом редколлегии «Восхода», редактировал издававшиеся в Берлине, Лондоне и Париже антирусские газеты «Русские корреспонденции» и «Даркест Раша», а после начала Первой мировой войны организовал «Политическое объединение петроградских евреев». По линии масонства Браудо находился в близких отношениях со многими известными еврейско-масонскими общественными деятелями — П. Н. Милюковым, И. В. Гессеном, В. Л. Бурцевым, Е. Д. Кусковой, С. В. Познером, С. М. Дубновым, Г. Б. Слиозбергом⁵.

Развитие масонства в России, как и в других государствах, осуществлялось под видом борьбы за просвещение. Именно так возникли в России «Лига Образования», «Народный Университет» и общество «Маяк»⁶.

В России общество «Маяк» стало действовать с 1906 года по инициативе и на средства американца Джемса Стокса, одного из деятелей масонской «Международной христианской ассоциации молодых людей». Целью этого общества стало «содействие нравственному, умственному и физическому развитию молодежи». Почетным попечителем общества был принц П. А. Ольденбургский.

Большинство руководителей «Маяка» состояло членами «Теософического общества», председатель — сенатор И. В. Мещанинов, секретарь Н. А. Рейтлингер; К. Ф. Неслуховский, Д. Ф. Левшин, Э. В. Ропс, князь П. С. Оболенский, И. Н. Турчанинов, Ф. А. Гэйлорд (главный секретарь общества).

В числе руководителей общества был А. Ф. Масловский.

¹ Тайные масонские общества в СССР. // Молодая гвардия. 1994. № 3. С. 145.

² Year book of world's free masonry. 1932; Bern. 1932. P. 351.

³ ОА, ф. 730, оп. 1, д. 175, л. 7, 18.

⁴ См.: Year book...

⁵ Бегун В. Рассказы о «детях вдовы». Минск, 1986. С. 97.

⁶ ГАРФ, ф. 102, оп. 316, 1905, д. 12, ч. 2, л. 127.

Членами общества состояли князь Ф. Ф. Юсупов, графиня Е. В. Шувалова, П. А. Потехин, П. И. Ратнер, В. А. Ратьков-Рожнов, П. А. Бадмаев, В. Н. Коковцов, Е. В. Сажин, М. Н. Галкин-Враской, князь С. М. Волконский.

Учеников общества воспитывали в духе презрения к национальной России, внушали им идеи космополитизма и избранности, нежелание мириться с окружающим порядком. Темы учебных занятий были весьма характерны: «Любовь к человечеству», «Любовь-единение», «В. Соловьев и социализм», «Л. Толстой и анархизм», «Гуманизм и либерализм», «Эволюция и Революция», «Революция и воспитание», «Мораль господ — мораль рабов», «Быть великими и в то же время малыми», «Евангелие и социализм». Таким образом молодым людям внушались масонские разрушительные идеалы, и недаром многие члены общества стали либо активными членами масонских лож, либо деятелями революционного движения, и еще и теми, и другими.

В самом начале войны с Японией первым активизируется масонский (либеральный) «Союз освобождения». В январе 1904 года он переносит свою деятельность из Швейцарии в Петербург. Проводится учредительный съезд для создания местных организаций. Собираются 50 представителей от 22 городов. «Союз» поставил своей задачей ликвидацию Самодержавия, «освобождение» России от ее самобытных начал и признания права народностей на свободное самоопределение, то есть расчленение страны. В Совет «Союза освобождения» вошли крупные масоны — председатель И. И. Петрункевич, члены Н. Н. Львов, Д. И. Шаховской, В. Я. Богучарский, С. Н. Прокопович, П. Д. Долгоруков, М. М. Ковалевский. Одновременно с «Союзом освобождения» возникает и другая нелегальная организация — «Союз земцев-конституционалистов», ставившая своей целью подготовку обращений к Царю с требованиями ввести конституцию по западному образцу. Заправляли в этом «Союзе» почти те же деятели, что и в «Союзе освобождения», и прежде всего Д. И. Шаховской и братья Долгоруковы.

В сентябре-октябре 1904 года по инициативе японского шпиона — финского революционера и масона Конни Циллиакуса — и на японские деньги в Париже собирается совещание «оппозиционных и революционных партий» Российского государства. На этом совещании побратались и вступили в сговор против России три главные ветви антирусских сил — масонско-либеральная, социалистическая и националистическая. Масонско-либеральную ветвь на этой сходке представляли деятели «Союза освобождения» В. Я. Богучарский, князь Петр Долгоруков, П. Н. Милюков и П. Б. Струве. От социалистов присутствовали террорист и одновременно сотрудник полиции Азеф, лидеры эсеров В. М. Чернов и М. А. Натансон.

Широко были представлены польские, латышские, финские, армянские, грузинские и, конечно, еврейские националисты.

Парижское совещание антирусских сил вынесло резолюцию об «уничтожении самодержавия» и о создании «свободного демократического строя

на основе всеобщей подачи голосов». Участники высказались за использование в борьбе против законной русской власти всех возможных средств, в том числе широкого террора. Одним из главных результатов совещания было то, что его участники признали полезность для дела «освобождения» России ее поражения в войне с Японией и призывали всячески этому способствовать.

Позднее Милюков пытался утверждать, что деятели «Союза освобождения» не участвовали в принятии революционных резолюций, хотя агентурные данные русской полиции полностью изобличали их¹.

Осенью 1904 года по инициативе «Союза освобождения» собирается съезд земских деятелей, на котором присутствовали 105 делегатов, представлявших 33 губернии, среди них 32 председателя губернских управ, 7 губернских предводителей дворянства, 11 титулованных особ, в том числе 7 князей. На обсуждение съезда выносятся вопросы «об общих условиях государственной жизни и желательных в ней изменениях». На съезде преобладает дух масонского либерализма. За создание выборного законодательного правительства голосует 71 человек, а законосовещательного — лишь 27. Руководители съезда во главе с П. Долгоруковым и Д. Шиповым посещают министра внутренних дел Святополк-Мирского и, по сути дела, требуют, чтобы он оказал давление на Царя и вынудил его установить конституцию в форме царского пожалования.

Настрой российской интеллигенции и части дворянства развивался в сторону конфронтации с законной властью. Считалось дурным тоном поддерживать правительство. В общественное сознание через либеральную и социалистическую печать внедряется представление, что добиться лучшей жизни можно только «в порядке насильственном, революционном». Компромисс отвергался. Сотрудничество с властью расценивалось как предательство. Коренные основы государственности, отечественные традиции и обычаи подвергались глумлению, объявлялись отжившими, отсталыми. Российский патриотизм подвергался шельмованию и осмеянию. Власть противопоставлялась некая «прогрессивная общественность».

В то время, когда тысячи русских солдат погибали на японском фронте, эта «прогрессивная» общественность готовила в стране смуту. Происходило чудовищное — значительная часть русского образованного общества и правящего класса хотела поражения России в войне с Японией. Волна слепой ненависти к Отечеству заполонила сознание российских интеллигентов, лишенных национального сознания.

Дворянство и интеллигенция с каким-то патологическим сладострастием ожидали падения Порт-Артура и других российских крепостей. «Общей тайною молитвой, — писал немецкий журналист Г. Ганц, живший в Петербурге

¹ ГАРФ, ф. 826, оп. 1, д. 49, л. 35.

во время войны, — не только либералов, но и многих умеренных консерваторов в то время было: “Боже, помоги нам быть разбитыми”».

Да что говорить об интеллигенции, когда подобную позицию разделяли некоторые государственные деятели! В июле 1904 года активно сотрудничавший с масонами опальный политик С. Ю. Витте цинично заявлял: «Я боюсь быстрых и блестящих русских успехов; они бы сделали руководящие Санкт-Петербургские круги слишком заносчивыми... России следует испытать еще несколько военных неудач».

В день сорокалетия судебных уставов, 20 ноября 1904 года, прогрессивная общественность по инициативе «Союза освобождения» проводит по всей стране «банкетную кампанию». На ней мановением единой дирижерской палочки предлагается всем участникам принимать одни и те же предложения в адрес правительства с пожеланием ограничить царскую власть. В 34 городах состоялось 120 собраний и митингов, в которых участвовало 50 тысяч сторонников масонского «Союза освобождения».

Новый министр внутренних дел князь Святополк-Мирский призывает к доверию общественным силам, под которыми подразумевались либеральные круги западнического духа. Он разрешает проведение съездов земских деятелей, ослабляет цензуру и даже частично амнистирует государственных преступников.

Глава 7

Преступное сообщество. — Либерально-масонское подполье действует. — Рост масонских лож. — Тайная координация всех антирусских сил. — Создание верховного совета российских масонов. — Подрывная, подстрекательская роль международного масонства. — Масоны стремятся к власти

Блок антирусских сил, созданный на парижском совещании оппозиционных и революционных партий, к концу 1905 года превратился в огромное преступное сообщество. Ядром и координирующим Центром этого сообщества стало либерально-масонское подполье, сконцентрировавшееся к тому времени, главным образом, в кадетской партии, руководство которой было чисто масонским¹. Это, конечно, не означало, что членов масонских лож не было в других партиях. Преимущественно масонским было руководство эсеровской партии. Принадлежали к масонству и некоторые соратники Ленина (Скворцов-Степанов, Луначарский и др.). Координация антирусских сил велась на внепартийном уровне чисто масонской конспирации. Как позднее призна-

¹ Даже П. Милюков, долгое время считавшийся не масоном, по данным, обнаруженным нами в Особом Архиве, тоже принадлежал к этой преступной организации (ОА, ф. 1, оп. 27, д. 12497, л. 233–241; ф. 1, оп. 27, д. 11843, л. 27).

валась жена одного из основателей «Союза освобождения» масона Прокоповича Е. Д. Кускова: «Цель масонства — политическая, работать в подполье на освобождение России (точнее, на ее разрушение. — *О. П.*)... Почему выбрана была такая? Чтобы захватить высшие и даже придворные круги... Князей и графов было много... Движение это было **огромно**. Везде были “свои люди”. Такие общества, как вольно-экономическое, техническое были захвачены целиком. В земствах то же самое...»

Работа масонских организаций велась в строгой тайне. Нижестоящие в масонской иерархии не знали тайн вышестоящих. Рядовые масоны, выполняя приказания, не знали, от кого они исходят. Письменного делопроизводства и протоколов заседаний не велось. За нарушение дисциплины многие члены масонских лож подвергались процедуре радиирования (исключения) с обязательством соблюдать тайну под страхом смерти.

Ведение масонской интриги разрабатывалось на заседаниях во всех деталях с принятием всех возможных мер предосторожности, чтобы политические силы, среди которых масоны вели свою работу, не догадывались, что являются средством тайной политической манипуляции.

Прием новых членов осуществлялся очень разборчиво, искали их исключительно в среде себе подобных ненавистников исторической России, лишенных русского национального самосознания. Определенному члену ложи поручали собирать все необходимые сведения о кандидате, всесторонне обсуждали их на заседании масонской ложи, и после подробной проверки кандидату делалось предложение вступить в некое общество, преследующее «благородные» политические цели. Если кандидат соглашался, то его приглашали на предварительные переговоры, допрашивали по определенной схеме и только после всего этого проводили ритуальную церемонию посвящения в масоны. Новичок клялся соблюдать тайну и подчиняться масонской дисциплине.

В 1905—1906 годы посвящением в масоны занимаются специальные эмиссары французской ложи Великий Восток Франции. Эмиссары Сеншоль и Буле, по сути дела, в те дни руководили российским масонством, привлекая туда нужные для себя элементы сомнительной порядочности и неразборчивости в средствах. Это, конечно, неудивительно, потому что и Сеншоль и Буле сами были известными международными аферистами, перемежавшими масонскую деятельность с незаконными финансовыми операциями. Буле, например, впоследствии был судим за мошенничество и отбывал тюремное заключение. Из масонства он выбыл по собственному желанию, ибо сами братья не настаивали на его уходе.

Именно Сеншоль и Буле приняли в масонство и посвятили в высокий 18-й градус одного из будущих руководителей российского масонства М. С. Маргулиеса, работавшего секретарем видного финансового афериста Дмитрия («Митьки») Рубинштейна. Французские эмиссары посвятили Мар-

гулиеса в масоны в петербургской тюрьме «Кресты», где он сидел за политические преступления и связь с террористическими группами¹.

Впрочем, в масонские сети порой попадались, чаще всего ненадолго, и порядочные люди. По рассказам писателя В. В. Вересаева (Смидовича), автора хороших книг, его в 1905 (или в 1906?) году приняли в масоны в Москве (Никитская, угол Мерзляковского, 15). Принимал его видный масонский конспиратор князь С. Д. Урусов («Записки губернатора»). Он же ввел туда будущего редактора «Известий», известного большевистского функционера Скворцова-Степанова. Там же был принят и другой писатель, И. И. Попов².

Учрежденным в России ложам Великий Восток Франции предоставил особые права — они могли, не спрашивая санкции Парижа, открывать новые ложи. В силу этого права в 1908–1909 годах были открыты ложи в Нижнем Новгороде («Железное Кольцо», досточтимый мастер Кильвейн), Киеве (досточтимый мастер барон Штейнгель) и еще в четырех местах³. Финансировал все эти ложи граф Орлов-Давыдов, «прославившийся» аморальным образом жизни. Как пишет «брат» Кандауров, происшедший с Орловым-Давыдовым «скандал (иск к нему актрисы Пуаре о признании внебрачного ребенка), к которому так или иначе оказались прикосновенны и были вызваны в качестве свидетелей многие члены ложи “Северная Звезда”, сильно повредил спокойствию организации»⁴.

«В организационном отношении каждая ложа имела председателя — Венерабля, оратора и двух надзирателей, старшего и младшего, из которых младший исполнял функции секретаря. (...)

Все заседания открывал Венерабль, который на них и председательствовал. После открытия заседания все усаживались полукругом; Венерабль задавал традиционные вопросы: “Закрыта ли дверь?” и др.

Функции оратора сводились к наблюдению за соблюдением устава; он же и хранил устав, произносил приветственные речи новым членам...

Все члены ложи платили членские взносы, их принимал Венерабль и передавал секретарю Верховного Совета.

Конспирация и организация были выдержаны последовательно и строго. Члены одной ложи не знали никого из других лож. Масонского знака, по которому масоны в других странах опознают друг друга, в России не существовало. Все сношения лож с другими ячейками организации происходили через одного председателя ложи — Венерабля. Членов ложи, которые раньше состояли в различных революционных организациях, поражала выдержанность и последовательность конспирации. Позднее, когда я был секретарем Верховного Совета и знал по своему положению почти всех членов

¹ ОА, ф. 730, оп. 1, д. 172, л. 26.

² ОА, ф. 730, оп. 1, д. 202, л. 9.

³ ОА, ф. 730, оп. 1, д. 172, л. 26–27.

⁴ Там же. Л. 27.

лож, мне бывало почти смешно видеть, как иногда члены разных лож меня же агитировали в духе последнего решения Верховного Совета, не догадываясь, с кем имеют дело.

Вновь вступивший в ложу получал при приеме звание ученика. Через некоторое время, обычно через год, его возводили в степень мастера. Право решения вопроса, когда именно следует произвести подобное повышение, принадлежало ложе. Но иногда повышение в степень производили по инициативе Верховного Совета. В этих последних случаях действовали обычно соображениями политического и организационного характера, т.е. Верховный Совет считал полезным то или иное лицо, которым он дорожил, продвинуть вперед по лестнице масонской иерархии» (Воспоминания масона А. Я. Гальперна).

Руководящий орган российского масонства, Верховный Совет, контролировал всю работу масонских лож. Выборы в Верховный Совет были тайными. Имена лиц, вошедших в Верховный Совет, никому не были известны. Инструкции и приказы от Верховного Совета масонским ложам поступали через определенное лицо и только через это же лицо масонские ложи связывались с Верховным Советом.

Первоначально этот Верховный Совет существовал не как самостоятельная организация, а как совещание представителей русских лож, аффилированных к Великому Востоку Франции. В 1907–1909 годах Верховный Совет состоял из пяти человек. Председатель — князь С. Д. Урусов, два заместителя — Ф. А. Головин (председатель II Государственной Думы) и М. С. Маргулиес (кадет). Казначей — граф Орлов-Давыдов. Секретарь — князь Д. О. Бебутов, аферист, состоявший одно время осведомителем Министерства внутренних дел¹, и будущий немецкий шпион.

Русские масоны находились в постоянном контакте с политическими формированиями революционных партий и даже приглашали их представителей для «нравственной» поддержки своей террористической деятельности. Так, в начале 1905 года к руководителю боевой бандитской организации эсеров Гоцу в Ниццу приехал представитель левого крыла либералов из «Союза освобождения», связанный, в частности, с масоном Маргулиесом. По сообщению агента полиции Азефа, этот представитель, скрывавшийся под фамилией Афанасьев, прибыл с «предложением, чтобы партия эсеров оказала нравственное содействие образовавшемуся в Петербурге кружку (человек 15–18) крупной интеллигенции в террористических предприятиях, направленных против Его Величества и некоторых лиц... Кружок состоит из литераторов, адвокатов и других лиц интеллигентных профессий (это и так называемое левое крыло либералов из Освобождения). Кружок обладает деньгами, Афанасьев говорил — 20 000 рублей, и людьми для выступления. Афанасьев

¹ ГАРФ, ф. 1467, д. 925, л. 41–42.

просил только, чтобы С. Р. оказали нравственное содействие, т.е. проповедовали эти акты»¹.

Масонские организации оказывали всяческую поддержку представителям революционных бандформирований, попавшим в руки правосудия. Массоны осуществляли бесплатную юридическую помощь эсеровским и большевистским террористам. Масон П. Н. Малянтович, например, защищал большевиков В. Воровского и П. Заломова, масон М. Л. Мандельштам — политического бандита эсера И. Каляева и большевика Н. Баумана, масон Н. К. Муравьев (уже позднее) — целый ряд большевиков, виновных в государственных преступлениях и заговоре против Царя².

Вокруг тайных масонских лож существовал ряд нелегальных организаций, действовавших под управлением масонов. Часто это были спиритуалистские и теософские организации.

В 1906 году существует кружок «Спиритуалистов-Догматиков». Выходили журналы «Спиритуалист» и «Голос Всеобщей Любви», а также ежедневная газета «Оттуда». Издателем этих журналов был почетный гражданин Владимир Быков, по сведению полиции, занимавший степень мастера стула одной из масонских лож, поддерживая отношения с «правильными» масонскими организациями Петербурга и Чернигова. Он же и возглавлял кружок «Спиритуалистов-Догматиков» в Москве, выбирая из его членов «наиболее достойных» для посвящения в масонство. Как установила полиция, этот Быков был большой жулик, помимо прочего предлагавший некоторым мистически настроенным московским купцам разные магические приборы от всевозможных недугов, а также за плату в 300 рублей посвящавший всех желающих в обрядность «ордена розенкрейцеров»³.

Под стать ему был и Петр Александрович Чистяков, издатель журнала «Русский Франк-Масон». По сведению полиции (ноябрь 1908 года), он находился в звании великого мастера Великой Ложи Астреи (существующей в Москве чуть ли не с 1827 года)⁴, секретарем ложи была Тира Соколовская. Ложа находилась в Москве.

В январе 1906 года масоны начинают зондирование общественного мнения касательно их организации. Иначе трудно оценить открытое объявление, опубликованное в некоторых московских газетах, в котором предлагалось вступить в возрождающееся общество масонов. В приглашении говорилось, что общество возникает в силу прав, дарованных российскому населению Манифестом 17 октября, и в тех же масштабах, в которых оно существовало в XVIII веке. Вступить в общество приглашались «все честные и нравственные» люди без различия вероисповедания. Прошения о вступлении предлагалось отправлять в 17-е почто-

¹ Былое. 1917. № 4. С. 141–143.

² Былое. 1917. № 6. С. 55.

³ ГАРФ, ф. 102, оп. 316, 1905, д. 12, ч. 2, т. 1, л. 224.

⁴ Там же. Л. 121.

вое отделение предъявителю штемпеля «В. М.». Когда таких объявлений будет получено 500, предполагалось объявление общего собрания. Это объявление сразу же взяла на контроль полиция. Несмотря на громкую публикацию, желающих вступить в масоны среди русских людей оказалось очень мало¹.

Однако, говоря о масонах, нельзя не упомянуть группу людей из среды интеллигенции, формально не состоявшую в ложах, но во всем поддерживающую масонскую идеологию и принимавшую участие в политических мероприятиях вольных каменщиков.

Как признается посвященная во многие масонские тайны Н. Берберова, кроме собственно масонов в политическом мире России существовал значительный слой людей, «не посвященных в тайны, но знавший о тайнах, молчавший о них, создававших некую невидимую, но ощутимую защиту доверия и дружбы. Некий сочувствующий “арьергард”»².

Берберова приводит список сочувствующих:

Гейден П. А. (1840–1907), граф, предводитель дворянства, председатель Вольного экономического общества. Вместе с Шиповым и Гучковым основатель партии октябристов;

Дмитрюков И. И. (1872–?), член Государственной Думы, октябрист, товарищ министра земледелия;

Игнатъев П. Н. (1870–1926), граф, министр народного просвещения;

Кривошеин А. В. (1857–1920), министр земледелия, инициатор Прогрессивного блока;

Крупенский П. Н. (1863–192?), октябрист, член Государственной Думы, председатель центра IV Думы;

Покровский Н. Н., министр иностранных дел, товарищ председателя Военно-промышленного комитета (ВПК);

Саблин Е. В., советник русского посольства в Англии, личный друг одного из самых высокопоставленных масонов — Маргулиеса;

Савич Н. Н., октябрист, член Государственной Думы, активный деятель Военно-промышленных комитетов;

Шипов Д. Н., член Государственного Совета, одно время председатель партии октябристов. На его квартире в Петербурге 29–30 октября 1905 года обсуждалось положение о выборах в Государственную Думу (из 14 приглашенных, по крайней мере, половина — масоны). Близкий друг известных масонов Муромцева, Г. Е. Львова, Головина, Гучкова;

Щербатов Н., князь, министр иностранных дел, на частных собраниях с Поливановым и Кривошеиным обсуждал меры борьбы с председателем Совета Министров Горемыкиным, т.е. интриговал против Царя.

¹ ГАРФ, ф. 102, оп. 316, 1905, д. 12, ч. 2, т. 1, л. 156.

² Вопросы литературы. 1990. № 1. С. 162–164.

Изучая международные связи российского либерального масонского подполья, можно с полной уверенностью говорить об инициации и поддержке многих русских антиправительственных сил со стороны международного, и прежде всего французского масонства.

Международное масонство безоговорочно признало кровавую революционную бесовщину и личное участие масонов в войне против русского правительства. В обращениях иностранных масонских лож к своим собратьям в России выражались протесты против права Русского государства защищать себя от действий подрывных антирусских сил. Так, например, на собрании миланской ложи «Разум» по поводу событий в России 1905 года было утверждено следующее постановление: «Ложа “Разум”, посылая братский привет новой русской масонской семье, которая мужественно начинает свое существование в печальную минуту для страны и среди все более и более свирепствующей реакции, — выражает пожелание, чтобы новая масонская сила, вышедшая из народа и стоящая за народ, скоро получила возможность водрузить свое зеленое знамя над освобожденным отечеством и благородно отплатить за бесчисленные жертвы теократической реакции»¹. Подобные обращения направляют и другие масонские ложи, выражая готовность помочь русским масонам в борьбе против законного правительства за свержение существующего государственного строя.

Русское правительство французские масоны называли «стыдом цивилизованного мира» и подстрекали граждан России восставать против него. Революционная бесовщина 1905 года была для масонов борьбой за «прогресс и просвещение». Когда в 1906 году Царь распустил Государственную Думу, члены которой грубо нарушали законы России, французский масон Баро-Формиер (ложа «Работа и Совершенствование») поддержал врагов Царя, назвав их мучениками и героями русской независимой мысли².

На приеме депутата I Государственной Думы Кедрина Великим Востоком Франции 7 сентября 1906 года Великий оратор этой ложи заявил: «Нам вменяется в долг не только поощрять русских, которые страдают от давящей тирании, но еще и доставлять им средства победить деспотизм...»³ И доставляли! 7 мая 1907 года масон Лейтнер дал в ложе «Правосудие» отчет о своем посещении Комитета по оказанию помощи русским революционерам. В отчете русской разведки справедливо отмечается, что «Великий Восток тем или иным образом помогает русскому революционному движению»⁴.

«Радикальное большинство Великого Востока, — сообщается в отчете, — сменяется в настоящее время большинством социалистическим, и что на некоторых социалистических конгрессах (например, 1906 года) выставлено тре-

¹ ГАРФ, ф. 102, оп. 316, 1905, д. 12, ч. 1, л. 154.

² Там же.

³ Там же.

⁴ Там же.

бование, чтобы все масоны-социалисты во всех вопросах, обсуждающихся в ложах, имели **прежде всего** в виду высшие интересы международного социализма¹, — то в недалеком будущем можно ожидать от Великого Востока Франции **самого широкого** содействия противоположительственным планам русских революционных элементов. Что же касается настоящего времени, то по многим признакам Великий Восток уже пошел по этому пути, держа все свои решения и действия в строжайшей тайне»².

Насколько большое значение французские масоны придавали сохранению тайны их антирусской деятельности, свидетельствует тот факт, что всю переписку, касающуюся России и русских масонов, хранил лично главный секретарь Великого Востока Нарцисс Амедей Вадекар³.

Инициативы всеобщего разоружения и мирного сосуществования государств, выдвигаемые Николаем II, мировое масонство старалось использовать в своих целях.

Министр иностранных дел России граф В. Н. Ламздорф в письме министру внутренних дел П. Н. Дурново от 14 декабря 1905 года отмечает: «Я не мог не обратить внимания на все разрастающееся влияние на Западе масонства, которое, между прочим, явно стремится извратить основную мысль, положенную в основу первой Мирной Конференции и придать мирному движению характер пропаганды интернационализма.

Предпринятое в этих видах исследование, хотя еще и не конченное и весьма затрудняемое глубокой тайной, покрывающей действия центральной масонской организации, позволяет, однако, уже ныне прийти к заключению, что масонство деятельно стремится к ниспровержению существующего политического и социального строя европейских государств, к искоренению в них начал национальности и христианской религии, а также к уничтожению национальных армий»⁴.

Ламздорф просит Дурново силами министерства внутренних дел собрать подробные сведения о масонском движении в России. Однако в ответ получает уклончивую отписку, косвенно подтверждающую упорные слухи о покровительстве Дурново масонской организации. Вместо того, чтобы исследовать вопрос, Дурново отвечает, что «исследование действий масонской организации и предполагаемого распространения масонского учения в Империи связано при настоящих обстоятельствах со значительными трудностями, не позволяющими ожидать успешных результатов от могущих быть принятыми в этом направлении мер»⁵. Дурново, безусловно, лукавил, ибо русская поли-

¹ Следует напомнить, что II Интернационал возглавлялся двумя масонами — социалистами Э. Вандервельде и К. Гоисмансом. — *Прим. авт.*

² ГАРФ, ф. 102, оп. 316, 1905, д. 12, ч. 1, л. 115.

³ Там же.

⁴ ГАРФ, ф. 102, оп. 316, 1905, д. 12, ч. 2, л. 145.

⁵ Там же. Л. 147.

ция к тому времени уже располагала определенным материалом о подрывной деятельности масонских лож.

Если Дурново сам и не был связан с масонами, то, давая такой уклончивый ответ, возможно, выполнял инструкции Витте, не желавшего выступать против масонства. Опытный политик, к тому же друживший со многими лицами, принадлежность которых к масонству не вызывает сомнения, Витте прекрасно понимал, где координируются и регулируются силы антиправительственной оппозиции.

До сих пор продолжает поддерживаться миф о том, что либерально-масонские круги, и прежде всего выросшие из подпольного масонского «Союза освобождения» кадеты, после Манифеста 17 октября перестали выступать против Царя и пошли на сотрудничество с ним. Миф этот был создан большевиками, стремившимися преуменьшить роль кадетов в разрушении царской власти и преувеличить свою собственную. Исторические факты неопровержимо свидетельствуют совсем о другом.

У Царя в то время не было более последовательного и организованного врага, чем кадетская, а точнее либерально-масонская оппозиция. Именно в либеральных кругах вынашивалась тогда мысль о физическом уничтожении Царя. Личный друг одного из основателей российского масонства и «Союза освобождения» М. М. Ковалевского князь Д. О. Бебутов, в особняке которого собирался Кадетский клуб, в своих воспоминаниях рассказывает, как передавал руководителям эсеровской партии 12 тысяч рублей для убийства Николая II¹.

Еще одно покушение на Царя с участием масонов готовилось эсерами в 1906 году. Разрабатывались планы, в которые входило приобретение подводной лодки для нападения на Николая II во время летнего отдыха. Одновременно масон Н. В. Чайковский для организации этого покушения передал чертеж специального самолета, с которого и собирались осуществить убийство. В 1907 году эсеровская партия проводит в Мюнхене опыты в области самолетостроения. Однако последовавшее затем разоблачение Е. Азефа, отвечавшего за это дело, разрушило планы эсеровских и масонских конспираторов².

Либерально-масонское подполье одобряло и тайно поддерживало революционный террор. При подготовке вооруженного восстания в Москве власти захватили документы, из которых неопровержимо следовал вывод о преступной связи революционеров и либералов и о финансовой поддержке последними беспорядков в России³.

После появления Манифеста 17 октября либерально-масонское подполье, легальными выразителями которого стали кадетская партия, Бюро земских съездов и некоторые другие общественные организации, почувствовало

¹ Вопросы литературы. 1990. № 4. С. 166–167.

² Вопросы истории. 1993, 8. С. 119, 137.

³ ГАРФ, ф. 826, д. 47, л. 147–149.

себя хозяином положения и поставило вопрос о захвате власти. Причем их уже не устраивало предложение Витте занять в новом правительстве ряд важных министерских постов (кроме финансов, иностранных дел, военного и морского). Приглашались в новый кабинет такие представители «прогрессивной общест­венности», как А. И. Гучков, М. А. Стахович, Е. Н. Трубецкой, С. Д. Урусов и Д. Н. Шипов.

Бюро земских съездов, куда Витте обратился со своим предложением, от­ветило ему через свою делегацию, что требует созыва Учредительного собра­ния для выработки новой конституции.

На съезде «русских земских людей», состоявшемся 6–13 ноября 1905 года в доме масона графа Орлова-Давыдова, «земские люди» объявили себя пред­ставительным органом и потребовали предоставления им чуть ли не прав Учредительного собрания.

Ядро и руководящая верхушка съезда состояли преимущественно из ма­сонов. Председателем съезда был масон И. И. Петрункевич, его заместителя­ми — А. А. Савельев, масон Ф. А. Головин, Н. Н. Щепкин, секретарями масон Н. И. Астров, Т. И. Полнер и масон В. А. Розенберг.

Здесь были представлены все лидеры либерально-масонской оппози­ции — князь Долгоруков, князь Голицын, князья Трубецкие, Д. Н. Шипов, Ф. А. Головин, граф Гейден, С. А. Муромцев, М. А. Стахович, Ф. И. Родичев, В. Д. Кузьмин-Караваев, князь Г. Е. Львов, П. Н. Милюков¹. Как позднее при­знавался один из участников либерально-масонского подполья, эти люди не хотели унижаться до совместной работы с царской властью, а соглашались быть только хозяевами России².

«Если бы конституционалисты-демократы, либералы пришли ко мне тог­да на помощь, — говорил Витте корреспонденту нью-йоркской еврейской га­зеты «День» Бернштейну, — у нас в России теперь был бы настоящий консти­туционный строй. Стоило бы тогда вождам кадетской партии — профессору Павлу Милюкову, Гессену и другим — поддержать меня, у нас теперь была бы совершенно иная Россия. К сожалению, они так увлеклись своим энтузиаз­мом, что рассуждали по-детски. Они тогда хотели не такого образа правления, который во Франции существует теперь, а желали одним прыжком учредить в России французскую республику далекого будущего»³.

Конечно, дело было не в «детских» рассуждениях кадетов, просто они не верили в русский народ, считали его безликим статистом, который послуш­но идет в ту сторону, куда ему велит идти закулисный режиссер.

Либерально-масонское подполье верило в действенность вооруженного восстания и антирусский террор, которые затевались по всей России. И, нако-

¹ ГАРФ, ф. 826, д. 47, л. 115.

² Маклаков В. А. Власть и общественность на закате старой России. Париж, б.г. С. 602.

³ ГАРФ, ф. 102, оп. 316, 1910, д. 331, л. 281–282.

нец, подпольщики верили в поддержку международного масонства, которая, как мы видели, была вполне реальна.

С позиций сегодняшних исторических знаний можно сделать неопровержимый вывод, что если бы либерально-масонское подполье хотело бы остановить кровопролитие в конце 1905 года, оно смогло бы это сделать. Но оно этого не хотело и, более того, специально провоцировало затяжной государственный кризис, рассчитывая свергнуть Царя и захватить власть.

Глава 8

Дальнейшее распространение масонства. — Новый «братский» устав. — Инструктаж международного масонства. — Масонское руководство Государственной Думой. — Клеветническая кампания против Верховной власти. — Нападение на Распутина. — Еврейский вопрос. — Махинации на выборах. — Совецание антирусских сил. — Масоны провоцируют революционные партии на вооруженное выступление. — Призыв поставить Россию на колени

В ноябре 1908 года во французской печати появились разоблачения деятельности масонов в России. Псевдоним их автора был Жюль Турмантен. Он сумел войти в доверие масонов и получил очень важные сведения. По сообщению Турмантена, масоны в России распространяются под покровительством очень знатных особ и имеют «братьев» и в Государственной Думе, и в Государственном Совете. По мнению Турмантена, «самым серьезным и тревожным симптомом следует признать совращение в России в эту секту лиц, очень близко соприкасающихся с престолом»¹.

По данным масона Кандаурова, в 1909 году полиция напала на след организации мартинистов, группировавшихся вокруг издававшегося в Царском Селе журнала «Ребус». Среди мартинистов было несколько великих князей — Николай Николаевич, Петр Николаевич, Георгий Михайлович и целый ряд лиц, близких ко Двору².

Масонские ложи открываются в России одна за другой, а на всемирной масонской ассамблее руководитель масонства Лаффер заявил, что «Совет Ордена не пожалеет никаких жертв для внесения света истинного прогресса в эту не совсем еще освободившуюся от мрака страну, где торжество масонства уже близко»³.

По-прежнему масонство в России носило откровенно политический, заговорщический характер, так как ставило своей целью «ниспровержение в Рос-

¹ Колокол. 9.11.1908.

² ОА, ф. 730, оп. 1, д. 172, л. 28.

³ Колокол. 9.11.1908.

сии самодержавного режима и установление демократического государственного строя»¹. Собирались тайно на частных квартирах. Был составлен устав, одобренный Конвентом 1912 года и напечатанный в виде книги о карбонариях «Итальянские угольщики». Ввиду политического заговорщического характера организации, посвящаемые приносили присягу в безусловном повиновении всем приказам вышестоящих. Для лучшего сохранения тайны члены одной ложи не имели права ни знать фамилии членов других лож, ни посещать их собрания. Как только число членов ложи достигало 14, она немедленно делилась на две, за исключением Думской ложи, в которой было 40 человек².

Некоторые российские масоны даже уже не скрывают свою принадлежность к масонству. Так, Е. И. Кедрин совместно с другим масоном Катловкером, издававшим антирусскую газету «Последние новости», в ноябре 1908 года открыто заявлял, что является мастером одной из парижских масонских лож. Кедрин во всеуслышание утверждал, что на Западе, в особенности во Франции, масоны никогда не были так могущественны, как в начале XX века³. Правда, за такое нарушение братской тайны он был дисциплинарно наказан.

Одним из ответвлений международного масонства, развивавшегося в России, стало организованное в 1908 году Российское Теософическое общество, вобравшее в себя множество мелких спиритуалистских кружков. Общество это, возглавляемое А. Каменской и А. Философовой, было тесно связано со смешанным французским орденом «Права человека».

К этому или другим подобным орденам принадлежали такие известные теософы, как Е. П. Блаватская, А. Безант, И. В. Ледбитер. Под маркой Российского Теософического общества в России существовал созданный в Индии в 1911 году масонский «Орден Звезды на Востоке», а также целый ряд его отделений в Петрограде, Москве, Киеве, Калуге, Ялте, Ростове-на-Дону⁴. Теософское движение, захватившее значительные слои российского образованного общества, служило одной из начальных ступеней, а также формой прикрытия тайных дел масонства.

Деятели этого движения готовили Россию ко «Всемирному братству». «Теософия, — утверждали они, — выше науки, потому что черпает свои знания в “сверхчувствительном откровении”, которое дается всякому, кто отрешится от всяких религиозных и национальных рамок».

Открытие Теософического общества в Петербурге в ноябре 1908 года собрало «сливки общества» — графини Голенищевы-Кутузовы, А. А. Шидловская, Сабурова, Родзишевская, Танеевы, Т. О. Соколовская, граф Клейнмихель, И. Панина, княжна Ливен, М. И. Доможирова, О. И. Мусина-Пушкина,

¹ ОА, ф. 730, оп. 1, д. 172, л. 29.

² Там же. Л. 31.

³ Русское слово. 1908. № 8, 11.

⁴ Бегун В. Указ. соч. С. 88.

графиня Муравьева, супруги Чебышевы, братья Стенбок-Фермор, Икскуль фон Гильденбант, отставной полковник А. Роде, Н. С. Таганцев, К. Д. Кудрявцев, И. В. Мещанинов, К. Ф. Неслуховский, Н. А. Рейтлингер, Д. Ф. Левшин, князь П. С. Оболенский, Э. В. Ропс, Ф. А. Гейлорд, Я. Г. Турпейнен, И. Н. Турчанинов, граф А. Ф. Гендриков, князь М. Андронников, В. Э. Смит, П. Е. Обозненко. Председательницей общества стала А. А. Каменская, в своем первом докладе провозгласившая под дружные аплодисменты присутствующих: «Близка заря, при свете которой на русской почве, убранной нашими руками, встретятся и облобызаются все народы! Будем же торопить это время и постараемся, чтобы в русском всенародном слиянии потонули всякие национальные клички и все вероисповедные особенности. Дружба всех народов — вот наша религия и наш лозунг»¹. Дружные аплодисменты красноречиво выразили настроения присутствующих представителей высшего света и высшей интеллигенции.

В 1907–1908 годах в Петербурге действовала одна из самых опасных и самых тайных масонских организаций — Орден иллюминатов. В Особом Архиве хранятся его документы, и в том числе грамота на пергаменте и с печатями. Руководил петербургским отделением иллюминатов Фриц Дезор, а его заместителями были доктор М. Д. Добровольский и Я. (С.?) Сахаров. В списках членов ложи значатся М. Исаев, Мари Кабат, Е. Кабат, Мари фон Карел, Ольга фон Кверин, А. Колчигин (студент Петербургского университета), Аделаида Лосская, М. Мозер, А. Маркович, княгиня Надежда Дондукова, Дмитрий Штранден, Александр Трояновский и др.².

Масоны ведут подготовительную работу для вербовки членов в высших слоях общества и среди интеллигентов. В докладе товарищу министра внутренних дел Курлову от 11 мая 1911 года сообщается о масонском кружке, собиравшемся в Петербургском музее изобретений и усовершенствований, где почти еженедельно проходят обсуждения всевозможных тем, касающихся масонства. По сведениям полиции, эти собрания не являлись собственно заседаниями масонской ложи, а представляли собой «подготовительную инстанцию вербовки адептов масонства, выражающуюся в чтении тенденциозных лекций и докладов». Прийти на эти собрания можно было только по особому приглашению. Так, на собрании 11 марта 1911 года присутствовали 20 человек, среди которых находились Н. Н. Беклемишев, Т. О. Соколовская, д.с.с. С. И. Афанасьев (врач Главного инженерного управления), Ю. В. Руммель, Н. И. Филипповский, отставной гвардии полковник Ф. Г. Козлянинов, писательница Ю. М. Загуляева, Буторина, Соколов, Лапин, Самохвалов, Шеповальников. Кроме того, присутствовали один неизвестный вице-адмирал и два генерала,

¹ Русское знамя. 14.12.1908.

² ОА, ф. 1412, оп. 1, д. 8430, л. 1 — 72.

а также некоторые члены лиги Обновления Флота. На одном из подобных собраний у журналиста А. В. Зенгера присутствовали А. А. и Б. А. Суворины.

Международное масонство все чаще присылает в Россию своих эмиссаров. В 1911 году в Петербурге появляется некая В. В. Архангельская-Авчинникова. В частной беседе, которая стала известна полиции, она заявила, что приехала из Франции в качестве разведчика масонства. Почва для активной масонской деятельности в России, по ее мнению, уже достаточно подготовлена. Согласно заявлению Архангельской, летом этого года в Россию прибывает масонская экспедиция. Выбор времени связан с ожидаемыми, по мнению французских масонов, беспорядками в России. «Присутствие масонских делегатов во время этих беспорядков признается масонством крайне полезным для соответствующего воздействия на известные классы общества». Главная цель «экспедиции» — «правильная организация масонства в России и вручение русским вожакам масонства полной инструкции для дальнейшей деятельности».

По агентурным сведениям полиции, активизация деятельности русских лож начнется уже осенью 1911 года и будет находиться в большой зависимости от результатов всемирного масонского конгресса в Риме в сентябре 1911 года. На этом конгрессе под предлогом чествования юбилейного дня «возрождения» Италии предполагалось обсуждение плана скорейшего проведения в жизнь конечных целей масонства: уничтожение монархий и Церкви и установление всемирной республики¹.

Проводились масонские съезды и в самой России. Так, съезды Верховного Масонского Совета Народов России проходили регулярно с периодичностью через год (в частности, известны съезды 1912, 1914 и 1916 годов).

Российские масоны регулярно направляют свои делегации на масонские конгрессы. В 1910 году делегатом Верховного Совета масонского ордена во Франции был П. М. Казначеев, официально признававшийся за рубежом главой ордена российских мартинистов. Впрочем, было это недолго. Как отмечает внутренний масонский источник, «в 1910 году делегат Верховного Совета Ордена мартинистов в России передал свои полномочия главе московских масонов, и с тех пор мартинистское движение слилось с (общемасонским)... движением»².

В 1910 году в Киеве учреждается мартинистская ложа «Святого Андрея Первозванного» и пробуждается старая символическая ложа «Соединенных Славян». В 1912 году в южных и юго-западных губерниях России действовал «Верховный и Правящий Капитул Нарцисс» (для масонских работ 4–6 степеней), лидером его был украинский националист Маркотун, вынашивавший мысль об отделении малороссийских губерний от России³.

¹ ГАРФ, ф. 102, оп. 316, 1905, д. 12, ч. 2, т. II, л. 152–153.

² ОА, ф. 730, оп. 1, д. 175, л. 18.

³ Там же. Л. 9.

Князь Павел Дмитриевич Долгоруков организовал в Москве в 1909 году «Общество мира», петербургское отделение этого общества возглавлял М. М. Ковалевский. Постепенно оно стало масонской ложей и в 1911 году насчитывало 324 «брата»¹.

С самого открытия Государственной Думы центр деятельности российского масонства как главного соискателя государственной власти переместился в Таврический дворец. С первых дней оно начинает определять политику этого законодательного учреждения. Достаточно сказать, что председатели трех Государственных Дум — Муромцев, Головин и Гучков — были масонами. Членами масонских лож являлись и многие другие руководители «российского парламента». Масонами были руководители и значительная часть актива двух ведущих парламентских партий — кадетов и октябристов. Масонским был почти весь ЦК кадетской партии. Таким образом, российский либерализм был на самом деле подпольной заговорщической организацией, носящей преступный антигосударственный характер. Либералы, хотя и твердили о законности и конституционных формах борьбы, на самом деле являлись грубыми нарушителями закона и конституции, используя в своей деятельности незаконные приемы — подпольные, тайные организации, заговоры, интриги, клеветнические кампании и даже убийства.

Главным в деятельности либерально-масонского подполья в думский период стала подготовка к проведению ряда клеветнических кампаний для дискредитации Верховной власти русского Царя. На событиях конца 1905 года масоны убедились в огромном авторитете Царя среди народа. Они понимали: пока народ верит в Царя, все их попытки захватить власть закончатся также печально, как и в 1905 году.

Одним из главных организаторов подпольных акций кадетской партии против Царя был масон князь Д. О. Бебутов, в свое время финансировавший покушение на убийство Государя и организовавший на свои средства политический клуб, служивший центром разных клеветнических кампаний против русского правительства.

Одной из таких подпольных акций стало издание книги «Последний самодержец. Очерки из жизни и царствования Николая II». Объемистый том был выпущен специально к 300-летию юбилею царствования Дома Романовых и содержал массу клеветнических и выдуманных утверждений с целью дискредитации престижа Царской власти. Он был издан в Берлине, авторство его приписывалось масону Обнинскому, в выпуске участвовали масоны князь Д. О. Бебутов и В. М. Гессен, а по некоторым сведениям и Милюков. Финансировал это предприятие тот же Бебутов.

С целью дискредитации деятельности русского правительства кадеты создают среди своих единомышленников общество «Культурной борьбы с прави-

¹ Вопросы литературы. 1990. № 4. С. 182.

тельством». В январе 1909 года на квартире скандально известного банкира Митьки (Д. Л.) Рубинштейна кадетские лидеры, в том числе кадетская фракция в Государственной Думе, устроили концерт, а после него политическое обозрение, где в карикатурном виде изображались деятели русского правительства.

В 1907 году с целью дискредитации Царя и правительства либерально-масонская и лево-радикальная печать проводят шумную кампанию о якобы раскрытом покушении на графа Витте. Изучение дела показывает, что покушение было инсценировано. Его цель — обвинить в подготовке убийства Витте представителей русской государственной власти, грубо намекая на участие в подготовке к нему П. А. Столыпина и Царя.

Дело обстояло так. В конце января 1907 года в дымовых трубах особняка графа Витте на Каменноостровском проспекте в Петербурге были обнаружены две адские машины, начиненные взрывчатым веществом. Позднее оказалось, что по своему устройству эти машины взорваться не могли. Это навело полицию на мысль, что речь идет об инсценировке покушения, тем более выяснилось, что веревка, по которой должна быть спущена одна из бомб, не была даже испачкана в саже. Это в свою очередь привело полицию к выводу, что бомбы закладывались не снаружи, а изнутри.

Далее история приобретает детективный характер. 28 мая 1907 года в окрестностях Петербурга найден убитым неизвестный молодой человек, лицо которого было намеренно обезображено. Возле трупа лежали разрывные снаряды. В сентябре прокурору Санкт-Петербурга поступило по почте письменное заявление от некоего революционера Василия Федорова, в котором он сообщал, что покушение на жизнь Витте было организовано тем самым убитым с обезображенным лицом по фамилии Казанцев, что якобы этот Казанцев, будучи замаскированным черносотенцем и агентом полиции, обманным путем вовлек его, Федорова, и другого революционера, Степанова, в подготовку к покушению на Витте, а потом и в убийство редактора «Русских ведомостей» Иоллоса, объявив им, что убивать они будут буржуев. Затем, поняв, что Казанцев его, Федорова, обманул, что Витте и Иоллос — «свои люди», он убил Казанцева, после чего отдался на суд партии эсеров и с их помощью бежал за границу.

Антирусская печать представила эту историю так, что «покушение» на Витте и убийство Иоллоса подготовлены и осуществлены черносотенцами и агентами полиции, которые действовали по приказу Столыпина и Царя.

Сам Витте в этом деле явно подыгрывал либерально-масонскому подполью. Не имея никаких доказательств, он голословно утверждал, что покушение на него было совершено при покровительстве высших сановников. «Русские сановники, принимавшие участие в этом заговоре, — говорил Витте корреспонденту еврейской газеты «День» Бернштейну, — не дерзают открыть аттентат, ибо если Федоров будет привлечен к ответственности, он непременно расскажет, кто его нанимал и назовет имена тех лиц, которые уговаривали его убить меня.

Таким образом, прижатые к стене д-р Дубровин со своей кликой вынуждены будут назвать премьера Столыпина и других государственных сановников как лиц, хотевших устранить меня с дороги. Вот, как теперь видите, в данном случае открыть истину — далеко не в интересах господствующих классов»¹.

Интересно, что подобный прием для дискредитации русской власти либерально-масонское подполье использует и после убийства Столыпина. Из его грязных глубин распускаются лживые слухи о причастности к убийству Столыпина самого Царя, который якобы таким образом решил от него отделаться, дав указание охранному отделению. В письме А. И. Гучкова к В. Ф. Джунковскому об этом говорится без обиняков². Но, пожалуй, самый гнусный и подлый характер носила клеветническая кампания либерально-масонского подполья против друга Царской семьи Григория Распутина.

Начало организованной травле Распутина было положено на Всемирной Ассамблее масонских организаций в Брюсселе. Здесь на одном из совещаний вырабатывается идея расшатывания и дискредитации русской царской власти путем организованной кампании против Распутина как человека, близкого Царской семье. Началось все с выхода в свет сфабрикованной брошюры некоего «специалиста по делам сектантства» Михаила Новоселова, в которой он бездоказательно объявляет Распутина сектантом-хлыстом, ссылаясь на дело, которое заведено в Тобольске (при проверке дело оказывается фальсифицированным), как на полностью доказавшее вину Распутина. Эту брошюру, как и изложение ее в газете «Голос Москвы», подпольно перепечатывают за большие деньги. Во многих либеральных и леворадикальных газетах вдруг почти одновременно начинают публиковаться выдуманные письма «жертв Распутина», которых он якобы вовлек в хлыстовскую секту.

Большая группа депутатов либерально-масонского лагеря делает в Государственной Думе запрос по поводу Распутина. Дело становится известным всей России, так как бездоказательная статья в газете «Голос Москвы» за подписью того же Новоселова, за которую номер был конфискован, полностью приводилась в тексте запроса, попала в стенографические отчеты заседания Государственной Думы и была опубликована во многих газетах.

О том, что кампания была организована деятелями масонства, свидетельствовали следующие факты. Во-первых, газета «Голос Москвы» издавалась на средства группы московских промышленников во главе с масоном А. И. Гучковым, а редактором ее был его брат Ф. И. Гучков. Во-вторых, инициатором запроса в Государственной Думе был тот же Гучков, а по вопросу о спешности запроса выступали Гучков и другой видный масон — В. Н. Львов. В-третьих, опять же Гучков выступает в Думе с клеветнической речью, где

¹ ГАРФ, ф. 102, оп. 316, 1910, д. 331.

² ГАРФ, ф. 826, д. 6, л. 312.

в оскорбительной для Государя форме утверждал, что он является чуть ли не марионеткой в руках Распутина. «Вдумайтесь только, — демагогически восклицал Гучков, — кто же хозяйничает на верхах, кто вертит ту ось, которая тащит за собой и смену направлений, и смену лиц, падение одних, возвышение других?» Речь Гучкова позволяет понять, что главной ее целью была дискредитация Верховной власти Царя любой ценой. Представление его в глазах народа слабым и безвольным человеком, которым управляет пьяный, развратный и корыстный мужик. Самое чудовищное, что большая часть Думы поверила этой клевете, и только патриоты (но не все) сразу поняли ее суть. «Это — бабьи сплетни», — крикнул с места Гучкову русский патриот Н. Е. Марков. Гучков лично участвовал в распространении писем Царицы и Великих Княжен к Распутину (об этом упоминает в своих воспоминаниях, в частности, Коковцов).

Есть также документальное свидетельство видного российского масона Н. С. Чхеидзе, который признавался, что члены масонских лож распространяли материалы о Распутине. Исследователь масонства Б. Николаевский отмечает факты проведения масонами ряда агитационных кампаний: «Главной из них была кампания по поводу роли Распутина при Дворе. Материалы против Распутина размножались масонами всеми возможными средствами, вплоть до пишущих машинок». Позднее при посредстве масона публициста Амфитеатрова создается клеветническая книга «Святой Черт», автором которой считается аферист и враг Царя монах-расстрига Илиодор. Книга была сфабрикована, чтобы дискредитировать Царскую семью. В ней, в частности, клеветнически утверждалось, что развратный мужик Распутин находится в интимных отношениях с Царицей. За 1910—1917 годы масонами и примыкавшими к ним другими антирусскими силами была создана целая «литература» о взаимоотношениях Распутина с Царской семьей, которая представляла их как сплошной кутеж и разврат, а самого Царя — пьяницей, рогоносцем, решающим государственные дела только по указанию Распутина и Царицы.

Следует отметить, что масонская легенда о Распутине была опровергнута еще в 1917 году по изучении ее специальной комиссией. «Прибыв в Петроград в следственную комиссию, — писал член Чрезвычайной Следственной комиссии по расследованию злоупотреблений бывших министров, главноуправляющих и других высших должностных лиц В. Руднев, — я приступил к исполнению своей задачи с невольным предубеждением относительно причин влияния Распутина, вследствие читанных мною многих отдельных брошюр, газетных заметок и слухов, циркулировавших в обществе, но тщательное и беспристрастное расследование заставило меня убедиться, насколько все эти слухи и газетные сообщения были далеки от истины».

Прежде всего при серьезном изучении комиссии рухнул миф о принадлежности Распутина к секте хлыстов. Не нашлось никаких подтверждающих это обвинение материалов. Профессор по кафедре сектантства Московской

Духовной Академии Громогласов, изучавший материалы следствия и все написанное Распутиным по религиозным вопросам, не нашел там никаких признаков хлыстовства.

Также не подтвердились слухи об огромных денежных средствах Распутина, якобы полученных путем вымогательства за исполнение прошений. Официальные запросы в банковские учреждения не позволили выявить денежных средств, хранившихся на имя Распутина или кого-либо из его близких родственников.

При проверке оказалась грубой фальшивкой и книга Илиодора «Святой Черт». Как отмечал член комиссии А. Ф. Романов, книга «оказалась наполненной вымыслом, множество телеграмм, которые приводит в ней Илиодор, никогда в действительности посылаемы не были...»

Рассыпалась легенда и о развратности Распутина. Комиссии, несмотря на все старания (давались даже объявления в газетах), не удалось установить ни одной жертвы «сексуальных посягательств» Распутина. Более того, подруга Царицы Вырубова, которой масонские клеветники приписывали особую развратность, утверждая, что она сожительствует и с Царем, и с Распутиным, и еще со многими, при медицинском освидетельствовании оказалась девственницей.

Наряду с кампаниями по дискредитации Верховной власти другим важнейшим направлением деятельности либерально-масонского подполья была борьба за права евреев и против так называемого антисемитизма.

Главным объектом нападок была черта оседлости, которую русское правительство в интересах коренного населения отменять не собиралось.

Законом евреям запрещалось посещать сельские местности, находящиеся вне черты оседлости. Но в жизни этот закон разными путями обходился. Чаще всего еврей-перекупщик, поселившийся в каком-нибудь уездном городе, весь день разъезжал по уезду, а вечером приезжал ночевать в город. Или еще — останавливался на одной из станций железнодорожных линий и оттуда разъезжал по своим торговым делам, к вечеру возвращаясь и уезжая на следующую станцию. Попытки наказать нарушителей этого закона вызывали бурю в либеральной и леворадикальной печати, а всех, кто настаивал на исполнении этого закона, обвиняли в антисемитизме.

То же самое происходило при противодействии русских скупке земли евреями в Центральной России. Эта скупка приобретала массовый характер. Чтобы остановить процесс, еще в мае 1903 года принимается закон, воспрещающий евреям приобретать в собственность недвижимое имущество вне городских поселений в губерниях, не входивших в черту еврейской оседлости. Некоторое время этот закон сдерживал стремление еврейства к захвату земли. Но в 1910—1911 годах делается попытка осуществить этот захват в другой форме. Ряд промышленных организаций, среди руководителей которых было много евреев, выходит с ходатайством в правительство о предоставлении им права приобрести собственность в пределах Московской губернии. «При

возможности для евреев быть владельцами неограниченного числа паев промышленных товариществ, удовлетворение подобного ходатайства, в некоторых случаях, влекло за собой фактический переход в руки евреев земель во внутренних губерниях России»¹. Ходатайство это Царем было отклонено. Товариществам, в которых какая-то часть паев принадлежала евреям, не разрешалась покупка земли.

Очень серьезный конфликт по еврейскому вопросу возник в начале 1910 года при обсуждении закона о местном суде. Оказалось, что российская судебная сфера в значительной степени контролируется еврейством, из среды которого выходят многие обслуживающие этот важный государственный процесс. Среди депутатов возникли два мнения. Согласно первому, которое выдвинули патриоты, предлагалось в законодательном порядке ограничить влияние еврейства на судебную отрасль. Согласно второму — предложенному либерально-масонской частью депутатов — был сформулирован закон, применение которого ущемляло права коренного русского населения в пользу евреев.

В результате разных интриг возобладало мнение вторых, и закон был принят так, как хотела либерально-масонская часть Думы, включая и значительную часть октябристов. Возникшая в Думе перепалка отражала накал страстей и непримиримость участников.

После принятия антирусского решения на трибуну Думы вышел член «Союза Русского Народа» Марков 2-й. Речь его прерывалась криками либералов и леворадикалов. Далее по стенограмме.

Марков 2-й: «Вы напрасно хотите отбрыкаться от еврейского вопроса. Он во весь рост поставлен жизнью русским народом. Трусливое закрывание глаз по такому вопросу положительно недостойно этого собрания, которое многими из вас именуется высоким. Внесенная поправка знаменует собой громадное величественное мировоззрение нашего могучего русского народа. Вы отлично знаете, что русский народ в его массе не желает стать подчиненным рабом иудейского паразитного племени. Потому-то вы и боитесь сказать здесь громко что-нибудь об этом племени, ибо вы слишком, может быть, от него зависите, от этого паразитного племени».

Левомасонская и леворадикальная часть Думы начала шуметь, не давая Маркову говорить, а председательствующий князь Волконский лишил его слова.

Марков 2-й (сходя с трибуны, обращаясь к Думе кричит): «Поздравляю Думу с председателем-шабесгоем! — и еще, уже обращаясь к рядам, где сидели Гучков и октябристы. — Вы шабесгой! Жидовские наемники!»

По предложению председателя Маркова 2-го исключают из Думы на 15 заседаний.

¹ ГАРФ, ф. 826, д. 51, л. 121.

Марков 2-й (вырвавшись на трибуну): «Вам угодно было зажать рот голо- су русского человека в угоду презренного жидовского племени. Я рад с вами расстаться на 15 заседаний, жидовские прихлебатели!»

В 1909 году прошли очередные земские выборы. На этих выборах масоны не гнушались ничем. Масон Ф. А. Головин был забаллотирован в губернские гласные в Дмитровском уезде, тогда он пролез в гласные по Бронницкому уезду. Однако оказалось, что во время заседания и выборов шло угощение и поили водкой. Результаты выборов были отменены. При разбирательстве дела оказа- лось, что на собрании шла борьба между гласными — кадетами (как правило, масонами) и гласными — крестьянами. Крестьяне не верили кадетам, оседлав- шим все органы управления, и требовали ревизии земских школ, критикуя ве- дение земского хозяйства, доказывая, что оно ведется не экономически¹.

Старый земский деятель Д. Н. Шипов, связанный с масонским подпо- льем, был отклонен избирателями в Волоколамском уезде, затем повторил свою попытку в Московском уезде и там тоже потерпел неудачу. Тогда полити- ческие друзья Шипова помогли ему сделаться бесплатным членом управы по Волоколамскому уезду и таким образом провести его в губернские гласные. Но это нарушение закона было вовремя вскрыто.

В конце 1913 — начале 1914 годов либерально-масонское подполье активи- зирует деятельность единого центра по координации деятельности всех анти- русских сил. По инициативе кадетской верхушки в Москве в особняках масонов П. П. Рябушинского и А. И. Коновалова проводятся тайные совещания пред- ставителей антирусских партий — самих кадетов, прогрессистов, левых октяб- ристов (Гучков и К^о), социал-демократов, эсеров. По своему составу участники были в основном масоны, от большевиков на совещании присутствовал масон И. И. Скворцов-Степанов. Либерально-масонское подполье глубоко беспокоило, что в общественной жизни России наступили успокоение и стабильность, которые совсем не способствовали его стремлению захватить всю полноту влас- ти в России. По своему политическому смыслу совещание напоминало париж- ское совещание оппозиционных и революционных партий 1904 года, на кото- ром было принято роковое для России решение выступить против законной русской власти. На московском совещании либералы провоцируют эсеров и со- циал-демократов на вооруженную борьбу против правительства.

«Правительство, — заявляет Коновалов, — обнаглело до последней степени, потому что не видит отпора и уверено, что страна заснула мертвым сном. Но сто- ит только проявиться двум-трем эксцессам революционного характера, и прави- тельство немедленно проявит свою обычную безумную трусость и обычную рас- терянность»². Для координации антиправительственных действий был создан

¹ ГАРФ, ф. 826, д. 47, л. 143.

² Россия на рубеже веков. М., 1991. С. 134.

Информационный комитет, а большевикам и эсерам обещаны денежные средства¹. Представителями большевиков в этом комитете были масоны И. И. Скворцов-Степанов и Г. И. Петровский². Самым значительным эксцессом перед Первой мировой войной было покушение на Григория Распутина, организованное С. Труфановым, за спиной которого стояли могущественные силы.

Незадолго до войны общественное мнение страны было возмущено требованием американского банкира Якова Шиффа провести внутри России реформы в пользу евреев. Шифф грозил великой стране «разными последствиями», если его условия не будут приняты. Яков Шифф был русофоб и германofil, сторонник германского агрессивного курса. Во время войны он заработал большие деньги, снабжая немцев стратегическими ресурсами из Америки. Масон Керенский, член ордена Великий Восток Франции, в прениях по этому вопросу в Думе обрушился с нападками не на Я. Шиффа, а на патриотов, прежде всего Маркова, отвергших его наглые притязания. В речи русского масона ненависть к русскому народу соседствовала с симпатиями к германofilу Шиффу. «Марковым, — заявлял Керенский, — достоинство и самолюбие не позволяют дать под ударами кулака то, что они не дали по свободному убеждению», делая вывод, что «следует удалить от власти единомышленников Маркова». Таким образом, масону Керенскому гораздо ближе был русофоб Я. Шифф, чем русский патриот Н. Марков.

Глава 9

Русская полиция и масоны. — Засоренность государственного аппарата масонами. — Дело Биттар-Монена. — Зарубежная командировка Б. К. Алексеева. — Доклад Царю. — Подготовка совещания по борьбе с масонами. — Убийство П. А. Столыпина

В Особом отделе Департамента полиции масонская тематика была выделена в специальное делопроизводство под общим названием «Переписка о последователях различных сект и религиозных учений, деятельность коих носит противоправительственный характер. О масонах». В делах, относящихся к масонам, насчитывается более трех тысяч листов машинописных и рукописных документов, главные из которых публикуются мною в этой книге.

Характер сведений, содержащихся в этих документах, свидетельствует о серьезной, хотя и не систематической работе, проводимой сотрудниками Департамента полиции. Материалы о масонстве собирались как агентурным

¹ «Нельзя ли от “экземпляра” (Коновалова. — О. П.) достать денег? — писал Ленин Скворцову-Степанову. — Очень нужны. Меньше 10 тысяч брать не стоит». Рябушинский и Коновалов пообещали дать 20 тысяч.

² Минувшее. Париж, 1987. № 4. С. 142–147.

путем (в том числе в заграничных командировках) и посредством наружного наблюдения, так и с применением аналитических методов изучения редкой масонской литературы и документов (в том числе полученных агентурно).

Русские органы государственной безопасности регулярно информировали руководство страны о преступной деятельности масонов, о заговорщическом характере их организации, о неразрывной связи масонов с деятелями революционного движения. Специалисты по борьбе с масонской конспирацией совершенно справедливо отмечали недостаточность только полицейских мер противодействия масонам. По их мнению, с масонами можно покончить только всем миром, создав для их существования невыносимые условия, постоянно разоблачая их преступления. Рекомендации по этой борьбе, сделанные в 1912 году бывшим руководителем зарубежной агентуры Л. Р. Ратаевым, не потеряли актуальности и по сей день:

«Ввиду разносторонней деятельности масонства одной полицейской борьбы с ним недостаточно. Полицейские меры сводятся к недозволению масонских лож и к охранению от их влияния Церкви, школы и армии. Но необходимо, чтобы оно встретило противодействие в самом обществе, на которое оно стремится влиять в смысле создания общественного мнения, дабы в этом же созданном мнении находить себе поддержку и на него опираться. Всюду, где ощущается масонское влияние, борьба против него ведется общественными силами.

Это вовсе не так трудно и сложно, как кажется с первого взгляда. Прежде всего надо знать главарей, а они, к счастью, все известны, а так как они всегда держатся шайкою, то по ним не затруднительно выяснить и остальных. Разоблаченный масон уже теряет половину своей силы, ибо всякий знает, с кем имеет дело. Зная их тактику, надо всеми мерами противодействовать успеху деятельности создаваемых ими обществ, разъяснить в печати их истинный характер, дабы туда не удалось вовлечь вполне благонамеренных лиц по неведению. А главное, надо бить масонов исходящими от них же документами, дабы **показать их обществу такими, каковы они есть, а не такими, какими они желают казаться**»¹.

Однако борьба русской полиции против преступных посягательств масонских лож в начале XX века парализовалась из-за засоренности масонскими конспираторами самого Министерства внутренних дел и других правительственных учреждений России. Государственные чиновники, состоящие в масонских ложах (включая самых высокопоставленных, таких, как В. Ф. Джунковский, С. Д. Урусов, А. А. Мосолов), призванные отстаивать интересы русского государства, выступали как агенты влияния и даже мелкие доносчики в пользу мировых мондиалистских структур.

Эти чиновники тормозили проведение антимасонских мероприятий. Многие сведения, получаемые полицией агентурно, сразу же становились из-

¹ ГАРФ, ф. 102, 1905, д. 12, ч. 2, прод. 5, л. 27об.

вестны вольным каменщикам. Русские патриоты, стремившиеся помочь полиции в раскрытии масонских интриг, неоднократно убеждались, что переданная ими информация быстро становилась известна масонам. Как отмечал по этому поводу 10 октября 1908 года глава Союза Русского Народа А. И. Дубровин: «...Департаменту полиции он больше никаких сведений по масонству давать не будет, что сообщения его, переданные конфиденциально... были известны в масонских группах на следующий же день»¹.

В секретных анналах русской полиции фиксируется множество фактов тайной деятельности масонов. Так, в апреле 1904 года полиция перехватывает письмо из Нью-Йорка от масона Гофмана, члена еврейской ложи «Бнай-Брит», к некоему Виктору Померанцеву, в котором он расписывает «выгоды» для России в возможности заключить заем у Ротшильда при условии дарования льгот евреям.

В январе 1906 года министр иностранных дел препроводил в Департамент полиции сведения от берлинского посла графа Остен-Сакена со списком членов лож ритуала «Ольд-Фелловс», среди которых имеется ложа «Астрея» № 2 в Иноврацлаве, в составе которой значатся русские и польские имена и фамилии.

В январе 1906 года перехвачено письмо члена Владимирского окружного суда Казначеева в Москву по предложению неизвестного лица основать ложу с просьбой зачислить его в таковую.

В феврале 1906 года поступает также полученное агентурным путем письмо министра иностранных дел с препровождением письма посла в Риме статс-секретаря Муравьева о ложе «Разум», посылавшей братский привет новым русским масонским ложам в С.-Петербург и Москву.

В марте 1907 года начальник С.-Петербургского Охранного отделения сообщил Департаменту полиции, что установленное за бывшим членом Государственной Думы масоном Кедриним наблюдение не дало результатов и просил о прекращении этого наблюдения. Однако вскоре наблюдение было продолжено и получены результаты.

В том же месяце 1907 года варшавский губернатор сообщил Департаменту полиции, что представитель нью-йоркской ложи масонов, проживающий в России, некто Городинский, просил разрешения читать лекцию о масонстве, в чем ему было отказано.

Русская полиция терпеливо наблюдает за масонами. Наружное наблюдение над некоторыми из них раскрывает широкую сеть их связей. Масон П. М. Казначеев (кличка «Дряхлый») и его сын, тоже масон, Д. П. Казначеев (кличка «Бодрый») рыскают по Москве. Полиция отмечает их встречи с масонским семейным кланом Арсеньевых, прежде всего со старым масоном (с середины XIX века) В. С. Арсеньевым.

¹ ГАРФ, ф. 102, 1905, д. 12, ч. 2, прод. 2, л. 1.

Полицейские власти по своим каналам фиксируют прибытие в Россию масонских эмиссаров Великого Востока Франции Гастона Буле и Бертрана Сеншоля.

2 апреля 1908 года Министерство иностранных дел препроводило в Департамент полиции копию с телеграммы российского посла в Париже, представленной Государю Императору, о принадлежности к масонству гласного С.-Петербургской Городской Думы Кедрина и князя Бебутова, имевших в Париже сношения с главарями масонства, с указанием на вред этого тайного общества и стремление расширить свою пропаганду в пределах России.

20 апреля 1908 года по этому поводу был разослан циркуляр начальникам районных Охранных отделений о принятии беззамедлительных мер к выяснению распространения в России масонства.

26 мая 1908 года Министерство иностранных дел по приказанию Его Императорского Величества Государя Императора препроводило председателю Совета Министров П. А. Столыпину сведения императорского посла в Париже об ожидаемом приезде в Россию двух видных главарей французского масонства Лаффера и Вадекара для основания в Париже масонской ложи¹.

По-видимому, это приказание Государя дало толчок к усилению деятельности по сбору сведений о масонах.

Русская разведка сумела проникнуть в самые сокровенные тайны масонских лож, внедрив туда своего агента. В 1908 году по распоряжению руководителя зарубежной агентуры А. М. Гартинга в ряды масонов вступил записался тайный сотрудник русской полиции Биттар-Монен, сумевший продержаться в этом преступном сообществе около 5 лет. Однако в 1911–1912 годах с помощью изменника русского народа масона В. Л. Бурцева работавший на Россию Биттар-Монен был раскрыт. В масонских ложах начался беспрецедентный процесс, ставивший своей целью ошельмовать русское правительство. Главную ударную силу в нем представлял тот же Бурцев и члены масонской ложи «Студенческой», составленной из русских евреев. Как отмечалось в секретном отчете русской разведки: «Дело это длилось около полутора лет; в течение этого времени Биттар-Монен, не говоря уже о нападках и инсинуациях, коими он подвергался в Бурцевских статьях, пережил много трудных минут, когда на публичных заседаниях масонских ложи “Жюстис” и Совета ордена дело доходило чуть не до кулаков и всяких угроз по его адресу со стороны переполнявших зал евреев и социалистов.

Таких заседаний было много, длились они каждый раз по несколько часов и нужна была исключительная энергия и верность своему служебному долгу, чтобы выдерживать их до конца»².

¹ ГАРФ, ф. 102, 1905, д. 12, ч. 2, прод. 4, л. 183об., 184.

² ГАРФ, ф. 102, 1905, д. 12, ч. 2, прод. 5, л. 44об.

В 1908 подполковник корпуса жандармов Г. Г. Мец завершил исследование «О существе и целях Всемирного общества фран-масонов». По его результатам подполковник составил обширную записку и передал ее директору Департамента полиции М. И. Трусевичу (стр. 1036 настоящего издания). Прочитав записку, директор Департамента наложил резолюцию: «Прошу С. Е. Виссарионова обработать записку в более краткую форму (но достаточно полно) для доклада Его Величеству».

Однако вскоре после этого решения М. И. Трусевич был смещен с должности директора Департамента полиции, а подполковник Мец откомандирован в распоряжение Дворцового коменданта. В результате записка для Государя подготовлена не была.

В августе 1909 года Государь, пожелав ознакомиться с масонским вопросом, повелел представить Ему записку о масонстве во время пребывания Его в Крыму. Подполковник Мец подготовил новый вариант записки и вместе с приложениями передал ее Дворцовому коменданту, у которого она хранилась вплоть до весны 1910 года¹.

Распространение масонства в России сильно тревожило Николая II, мыслями об этом он поделился с П. А. Столыпиным. По приказанию последнего Департамент полиции усиливает деятельность по сбору сведений, относящихся к масонству². Во Францию командировается коллежский асессор Б. К. Алексеев, которому удалось войти в контакт с руководителями Антимасонской лиги и, в частности, с аббатом Турмантенем. Алексеев собрал ценный материал, позволивший сделать выводы, во-первых, что «пропаганда масонства в России не только исходит из Франции, но составляет даже одну из немалых забот руководительного центра французского масонства», и во-вторых, о тесной зависимости французского масонства от иудейства³.

Сводка докладов Алексеева была представлена Столыпину, «который, ознакомившись с предполагаемым планом совместной с “Антимасонской лигой” борьбы и с потребной для этого суммой денег, выразил желание, чтобы проект этот в принципе получил непосредственную санкцию Его Императорского Величества, лично интересующегося масонским вопросом»⁴.

В декабре 1910 года товарищ министра внутренних дел генерал Курлов представил на имя Царя доклад, в котором указывал на неотложную необходимость полного освещения масонского вопроса в России. Доклад этот, по словам дворцового коменданта Дедюлина, «сильно заинтересовал Его Ве-

¹ ГАРФ, ф. 102, д. 12, ч. 2, л. 75.

² ГАРФ, ф. 102, 1905, д. 12, ч. 2, прод. 4, л. 47 — 47об.

³ Там же. Л. 48.

⁴ Там же. Л. 64.

личество, причем Государь несколько раз говорил, что по этому вопросу необходимо назначить отдельную аудиенцию»¹.

Департамент полиции начинает готовиться к предстоящей аудиенции по масонскому вопросу. Кроме материалов Меца и Алексеева используются сведения большого специалиста по этому вопросу, бывшего заведующего заграничной агентурой Ратаева. Последний в марте 1911 года подготовил записку о масонстве, в которой отмечал «серьезное противогосударственное значение возрождения масонства в России и указывал на необходимость специальной борьбы с ним».

Предстоящая аудиенция (совещание) по масонскому вопросу для обсуждения программы борьбы с преступной организацией намечалась Столыпиным после киевских торжеств или по возвращении Царя из Крыма осенью 1911 года².

В середине 1911 года товарищ министра внутренних дел П. Г. Курлов в порядке подготовки предстоящего совещания представил в «высшие сферы» докладную о деятельности масонов, которая вызвала большое беспокойство в кругах вольных каменщиков. Судя по всему, председатель Совета Министров и он же министр внутренних дел П. А. Столыпин осознал серьезную угрозу для Русского государства со стороны масонских лож и собирался предпринять решительные меры против них.

События, последовавшие за этим, позволяют сделать самые разные предположения о тайных силах, стоявших за спиной лиц, осуществивших убийство Столыпина в начале сентября 1911 года.

После Февральской революции 1917 года в документах Департамента полиции было найдено донесение агента Б. К. Алексеева из Парижа, полученное после убийства П. А. Столыпина, в котором он пишет: «Покушение на жизнь г. Председателя Совета Министров находится в некоторой связи с планами масонских руководителей. Обрывочные сведения об этом сводятся, приблизительно, к следующему:

Мало рассчитывая на то, что масонству удастся склонить премьер-министра в свою пользу, масоны... начали смотреть на г. Председателя Совета Министров как на лицо, могущее служить им препятствием... для прочного укоренения в России... Это последнее убеждение на Верховном Совете Ордена (в Париже)... побудило руководителей масонства придти к заключению, что г. Председатель Совета Министров является для Союза... в настоящее время, — когда масонство собирается нажать в России все свои пружины, — лицом вредным для целей масонства. Такое решение Верховного Совета было известно в Париже еще несколько месяцев тому назад... Говорят, что тайные руководители масонства, недовольные политикой г. Председателя Совета Ми-

¹ ГАРФ, ф. 102, 1905, д. 12, ч. 2, прод. 4, л. 64 об.

² Там же. Л. 66.

нистров, воспользовались тесными отношениями, установившимися между Великим Востоком Франции и русскими революционными комитетами и подтолкнули исполнение того плана, который у них только был в зародыше. Говорят также, что чисто “техническая” сторона преступления и кое-какие детали обстановки, при которой возможно было совершить покушение, были подготовлены через масонов»¹.

Среда, в которой было подготовлено и осуществлено убийство Столыпина, представляла собой типичный революционно-масонский альянс убийц и террористов, сложившийся еще в 1905–1906 годах. Суть его состояла в том, что либерально-масонские круги предлагали террористам деньги и другую помощь для убийства русских государственных деятелей. От масонского подполья этой «работой» руководили такие деятели, как Б. Савинков, М. Маргулиес, Н. Авксентьев и им подобные государственные преступники. Как сообщал еще в 1905 году агент Е. Азеф начальнику зарубежной агентуры Л. А. Ратаеву: «К Гоцу (руководителю партии эсеров-террористов. — *О. П.*) сюда приехал некий Афанасьев, в Петер. живет на одной из Рождественских, сотрудничает в газете “Наши Дни”, близкий знакомый петербургского присяжного поверенного (масона. — *О. П.*) Маргулиеса, с предложением, чтобы партия с.-р. оказала нравственное содействие образовавшемуся в Петербурге кружку (человек 15–18) крупной интеллигенции в террористических предприятиях, направленных против Его Величества и еще некоторых лиц (не названы). Афанасьев сам член этого кружка. Кружок состоит из литераторов, адвокатов и других лиц инт. профессий (это т.н. левое крыло либералов из “Освобождения”). Кружок обладает деньгами, Афанасьев говорил — 20 000 рублей, и людьми для выступления. Афанасьев просил только, чтобы с.-р. оказали нравственное содействие, т.е. проповедовали эти акты»².

Таким образом, масонские ложи участвовали в финансировании и подготовке целого ряда террористических актов. Безусловно, знали они и о подготовке убийства Столыпина, ибо еще в 1910 году в Петербурге во время свидания с эсером Е. Лазаревым будущий убийца Столыпина Д. Богров заявил: «Я еврей и позвольте вам напомнить, что мы и до сих пор живем под господством черносотенных вождей... Вы знаете, что властным руководителем идущей теперь дикой реакции является Столыпин. Я прихожу к вам и говорю, что я решил устранить его...» Это было осуществлено им 1 сентября 1911 года в Киеве. Убийство Столыпина привело к отставке его ближайших сотрудников по Министерству внутренних дел, и прежде всего П. Г. Курлова. Выработка программы борьбы с масонством была отложена на неопределенный срок, а фактически так и не была осуществлена.

¹ Былое. 1917. № 4. С. 141–143.

² Былое. 1917. № 1. С. 29.

Глава 10

После Столыпина. — В. Н. Коковцов. — Отход от политики патриотизма. — Оживление антирусских сил. — Масон В. Ф. Джунковский и русская полиция. — Масонские контуры русской внешней политики

Убийство Столыпина резко изменило политический климат страны. Новый председатель Совета Министров В. Н. Коковцов (состоявший в масонском обществе «Маяк») фактически меняет курс правительства, заявив, что «довольно националистической реакции, теперь нужно примирение»¹. Укрепление позиции патриотически мыслящей части русского общества сменяется ее ослаблением и усилением либеральных и левых кругов. Коковцов отказывается от создания и упрочения правительственной партии — идеи Столыпина, поворачивается спиной к патриотическому движению, сокращает субсидирование патриотической печати. Почти сразу активизируются и возрождают свои организации разгромленные Столыпиным антирусские силы.

В Думе оживляется «партийное политиканство», направленное на захват либерально-масонским подпольем Верховной власти. В IV Думе октябристы все чаще вступают в соглашение с кадетами, формируются структуры, которые в 1915 году превратятся в единый антирусский Прогрессивный блок.

IV Государственная Дума открывалась так же беспокойно, как и предыдущие. Кадеты и левые сразу же заняли деструктивную позицию. В самом начале заседания кадет, секретарь Верховного Совета масонства Н. В. Некрасов громко заорал: «Да здравствует конституция!», что, естественно, было встречено протестами патриотической части Думы. Выборы в Думу также разочаровали патриотов: большинством в 251 голос против 150 был избран близкий кадетам скользкий октябрист Родзянко, проявивший себя активным участником интриг против Верховной власти. В знак протеста в этот день патриоты покинули Думу.

В декабре 1912 года новым министром внутренних дел становится черниговский губернатор Н. А. Маклаков, родной брат известного масона и кадета В. А. Маклакова. При нем в 1913 году пост товарища министра внутренних дел получает масон В. Ф. Джунковский, начавший свою карьеру при великом князе Сергее Александровиче и сумевший вкратце в доверие к его жене, родной сестре Царицы великой княгине Елизавете Федоровне. Взлет карьеры Джунковского был не связан с его деловыми способностями, а скорее всего с редким умением получать протекцию в высших сферах. Позднее, уже при большевиках, он был единственным крупным чином Министерства внутренних дел, которого они оставили в живых и даже направляли со специальными командировками за границу по делу известной большевистской провокации «Трест».

¹ Исторический архив. 1993. № 3. С. 163.

Став товарищем министра, Джунковский получил в свое ведение всю русскую полицию, а также жандармский корпус. За короткий период пребывания у власти Джунковский сильно ослабил возможность правоохранительных органов защищать государство от посягательств революционной бесовщины.

В борьбе с антирусским движением правоохранительные органы России выработали определенные эффективные методы. В частности, была создана сеть районных охранных отделений, а в городах более или менее крупных еще и отдельные охранные отделения. В июне 1913 года Джунковский эти районные охранные отделения упразднил, оставив только три охранных отделения в Петербурге, Москве и Варшаве¹. А все их дела были переданы в ведение местных губернских жандармских управлений, которые и без того задыхались от огромного количества работы, задаваемой им революционерами.

Прочитав приказ об упразднении районных охранных отделений, начальник Пермского губернского жандармского управления Е. П. Флоринский сказал: «Нам дали шефом изменника, мы теперь слепы и не можем работать. Мы должны теперь ожидать революцию». Предчувствуя, какое впечатление этот приказ произведет на подчиненных, Джунковский издал еще один приказ, запрещающий жандармским офицерам просить о переводе из корпуса жандармов в армию².

Одновременно Джунковский уничтожил органы секретного наблюдения за порядком в войсках. В результате контроль над делами в войсковых частях был потерян. Революционеры получали полную возможность проникать в войска для своей подрывной работы, само же военное руководство было склонно не выносить сор из избы. А если и сталкивалось с подрывной работой в армии, то во избежание скандала старалось дело замять. Уничтожая органы наблюдения за войсками, Джунковский проявил завидную настойчивость, посетив военного министра Сухомлинова и командующего войсками великого князя Николая Николаевича и убеждая их, «как омерзительна агентура в войсках»³.

Весной 1914 года Джунковский под фальшивым поводом ликвидирует самого ценного агента в партии большевиков, ближайшего соратника Ленина Р. Малиновского. Русская полиция потеряла возможность получать информацию из близкого к Ленину источника. В результате с большим опозданием поступали данные о сотрудничестве большевистской верхушки с австрийской и германской спецслужбами, а это наносило ущерб национальной безопасности России.

Под разными выдуманнными предлогами Джунковский принимает участие в травле патриотического движения и, где удастся, стремится его всячески ущемлять. При нем, в частности, был ликвидирован обычай выдавать бесплатные билеты на железную дорогу организаторам публичных патриотичес-

¹ ГАРФ, ф. 826, д. 53, л. 162.

² Архив Свято-Троицкого монастыря (Джорданвилль, США) (далее — АСТМ), фонд Н. Ф. Степанова (Свиткова).

³ ГАРФ, ф. 826, д. 53, л. 95–97.

ких лекций в провинции¹. Срезаны до минимума суммы субсидий на патриотическую печать.

Формирование направлений внешней политики после первой антирусской революции осуществлялось преимущественно под влиянием общественного мнения либеральных кругов, проявлявших отчетливо профранцузские симпатии. Безусловно, определяющую роль здесь играло то, что большинство законодателей общественного мнения (руководители либеральных партий, органов печати) были масонами, принадлежавшими к ордену Великий Восток Франции. Согласно уставу этого ордена, русские члены должны были повиноваться политическим установкам, которые были выработаны Верховным Советом ордена, и, естественно, преследовали прежде всего национальные интересы Франции. Непосредственное участие в формировании российской внешней политики в 1906–1917 годах принимали царские дипломаты, принадлежавшие к этому масонскому ордену: Гулькевич, фон Мекк (Швеция), Стахович (Испания), Поклевский-Козелл (Румыния), Кандауров, Панченко, Нольде (Франция), Мандельштам (Швейцария), Лорис-Меликов (Швеция, Норвегия), Кудашев (Китай), Щербацкий (Латинская Америка), Забелло (Италия), Иславин (Черногория). Соответствующим образом контуры внешней политики, созданию которых содействовали либеральные круги и царские дипломаты, состоявшие в Великом Востоке Франции, далеко не всегда отвечали национальным интересам России. Прежде всего это касалось ближайшего соседа России Германии, в отношении которой многие российские дипломаты занимали позицию Франции, желавшей реванша за поражение в войне с Пруссией.

В условиях русско-японской войны, когда Великобритания, по сути дела, заняла сторону Японии, а Франция, хотя и связанная с Россией союзом, вела себя весьма двусмысленно, фактически солидаризируясь с Англией, наметились новые отношения между Россией и Германией, которые, к сожалению, не смогли получить развития, так как натолкнулись на противодействие подпольного масонского лобби.

На личных переговорах между Николаем II и Вильгельмом II 10–11 июля 1905 года в Бьёрке близ Выборга (они велись втайне от министра иностранных дел России В. Н. Ламздорфа) германский император убедил русского Царя в двуличности политики Англии, рассматривающей Россию как орудие осуществления своих национальных интересов. Переговоры происходили на царской яхте «Полярная звезда» в непринужденной обстановке. Вильгельм II представил Царю проект соглашения, который после недолгого обсуждения был подписан обоими императорами.

Договор был выгоден для России, отражая ее интересы в Европе. Острие этого документа было направлено против империалистической политики

¹ ГАРФ, ф. 1467, д. 857, л. 31.

Англии. Заключая соглашение, Россия приобретала в лице Германии не потенциального врага, а выгодного партнера, что было особенно важно в условиях борьбы с Японией, а экспансионистская политика Германии направлялась в сторону захвата британских колоний.

Статья первая договора обязывала каждую из сторон в случае нападения на другую сторону одной из европейских держав прийти на помощь своей союзнице в Европе всеми своими сухопутными и морскими силами.

Вторая статья обязывала обе стороны не заключать сепаратного мира ни с одним из общих противников.

Договор должен был войти в силу после заключения русско-японского мира. Однако, когда об этом договоре узнали круги, связанные с французским масонством и еврейским капиталом, и прежде всего Витте и Ламздорф, то оценили его как шаг, явно противоречащий франко-русскому союзу. Но это было намеренное искажение истины. Ведь в обоих случаях речь шла об обязательствах оказывать поддержку против нападения, поэтому договор никоим образом не противоречил интересам Франции, если она не собиралась вести агрессивные войны. На самом деле Франция готовилась взять реванш за поражение в прошлой войне с Германией, а Англия была предельно раздражена немецкими попытками проникновения на территории, традиционно входящие в сферу британского владычества. Для Англии и Франции Россия была орудием воздействия на Германию, и поэтому допустить русско-германского соглашения они не могли. Были использованы все рычаги тайного влияния.

Под воздействием Ламздорфа и Витте Николай II 13 ноября 1905 года обратился с письмом к Вильгельму II, в котором уведомлял его о необходимости дополнить договор двусторонней декларацией о неприменении статьи первой в случае войны Германии с Францией, в отношении которой Россия будет соблюдать принятые обязательства впредь до образования русско-германско-французского союза (который в тех условиях был, конечно, невозможен). Таким образом министры Царя толкали Россию в сторону односторонней зависимости от внешней политики Франции. Давая обязательство поддерживать любую сторону, подвергнувшуюся агрессии, Николай II не делал различия между Францией и Германией, дополнение Ламздорфа—Витте односторонне привязывало Россию к Франции, а значит, и тесно связанной с ней тогда Англии, проводившей, по сути, дела антирусскую политику.

Большинство своих проблем западноевропейская дипломатия старалась решать за счет России. На этом сходились все противостоящие стороны Западного мира. Нередко в ход шел обман. В 1908 году министра иностранных дел Извольского просто надули.

В личной беседе с министром иностранных дел Австро-Венгрии Эренталем Извольский заключил «джентльменский» договор, согласно которому Австрия получала право на аннексию Боснии и Герцеговины, а за это должна была под-

держат Россию в вопросе о проливах. Однако, совершив аннексию Боснии и Герцеговины, Австро-Венгрия и не подумала выполнять взятые обязательства. Легкомысленная политика Извольского стала одной из главных причин, вызвавших Балканский кризис 1908—1909 годов. Сербия, считавшая эти области своими (так как они в значительной степени были заселены сербами), стала готовиться к войне и обратилась за помощью к России. Однако никто из союзников по будущему блоку Антанты Россию не поддержал, так как они боялись усиления русских позиций на Балканах. Тогда Сербия отказалась от войны, но мир в целом стал к ней более близок, как это показали будущие события 1914 года.

Национальные интересы России в вопросе о проливах Босфор и Дарданеллы, о проходе русских военных кораблей, постоянно использовались западными странами как средство влияния при решении внешнеполитических вопросов в свою пользу. На русско-английских переговорах о разграничении сфер влияния в 1907 году английская сторона неофициально пообещала Извольскому поддерживать Россию в положительном решении вопроса о праве прохода русских военных кораблей через Босфор и Дарданеллы, добилась от него унижительного для России согласия сноситься с правительством Афганистана только через английское правительство.

Афганистан, находившийся у границ России, становился вассальным государством, фактически колонией Англии, а также ее военной базой на границе России. В подобное положение попадает и значительная часть Ирана, кроме небольшой зоны «преобладающего русского влияния». Отрицательный характер русско-английского договора 1907 года состоял еще и в том, что он негласно был направлен против Германии, заставляя ее еще больше активизировать враждебную деятельность против России.

Несмотря на явное усиление позиций России на Дальнем Востоке в 1907—1910 годах, российское Министерство иностранных дел продолжало и здесь сдавать свои позиции в пользу Японии. В 1907 году А. П. Извольским было заключено русско-японское соглашение, которое, по сути дела, передавало Корею в сферу интересов Японии в обмен на признание Японией Внешней Монголии сферой «специальных интересов» России (однако последнее было уже давно сложившейся традицией). В 1910 году это соглашение приобрело еще более определенные формы, означавшие согласие России на последовавшую в том же году аннексию Кореи Японией, резко усилившую военное присутствие последней в этом регионе.

Еще одна попытка сближения России и Германии была предпринята во время свидания Николая II и Вильгельма II в Потсдаме 22—23 октября 1910 года. В ходе переговоров затрагивались вопросы о соглашении, по которому Германия обязывалась бы не поддерживать захватническую политику Австро-Венгрии на Балканах, а Россия — не поддерживать Англию в ее враждебных актах против Германии.

После этих переговоров германский канцлер Бетман-Гольвег даже выступил в рейхстаге с заявлением, будто бы в Потсдаме уже достигнуто соглашение о взаимном неучастии России и Германии во враждебных друг другу политических комбинациях. Конечно, для России такое соглашение было бы благоприятно, ибо позволяло ей вести более решительную политику в поддержку славян на Балканах, а также обеспечить мирное сотрудничество с Германией. Что касается вопроса о проливах, то решение его было бы более реально в условиях ослабления Англии (в результате ее противостояния с Германией). Наоборот, союз России и Англии укреплял только последнюю, не давая ничего России.

В печати Англии и Франции сразу же поднялся невообразимый шум. Официальные круги этих стран всполошились не на шутку. Общеполитическое соглашение России с Германией представлялось ими угрозой безопасности их стран и их колоний. Сближение России и Германии провокационно трактуется как отказ Николая II от отцовского завета на сближение с Францией. Но Александр II пошел на союз с Францией, исходя из конкретной внешнеполитической обстановки, ныне же она резко изменилась. Франция и Англия наращивали свой военный потенциал для сведения счетов с Германией. На квартире масона П. Рябушинского составляется протест против русско-германских переговоров. Осторожная позиция России к обоим противоборствующим сторонам более отвечала русским интересам. Однако либерально-масонская ориентация российского МИД в который раз привела к игнорированию национальных интересов России. Министр Сазонов отклонил предложенное Германией общеполитическое соглашение, что еще больше поляризовало расстановку сил в мире, разделив его на два главных противостоящих блока и приблизило человечество к Первой мировой войне.

Глава 11

Происхождение Первой мировой войны. — Великий Восток Франции и антигерманские настроения. — Усиление русофобии. — Балканский кризис. — Двуличная политика Франции и Англии. — Подготовка к войне. — Земгор. — Военно-промышленные комитеты — их масонское руководство. — Военно-масонская ложа. — Клеветническая кампания против правительства. — Масоны против Мясоедова и Сухомлинова

Происхождение Первой мировой войны скрывается в коренных особенностях западной цивилизации, ее стремлении повелевать всем миром. России в этой войне была уготована роль жертвы и пушечного мяса. Англо-германский и франко-германский конфликт, переросший в Первую мировую войну, был противоборством двух хищников за право эксплуатировать ресурсы других стран. В этом конфликте Россия не имела своих национальных интересов.

Вовлечение ее в войну произошло под влиянием двух антирусских сил — мирового масонства, связанного с орденом Великий Восток Франции, и агрессивных кругов Австрии и Германии, планировавших захват малороссийских, белорусских, польских и прибалтийских земель.

Как мы уже отмечали, русские масонские ложи, в которых состояла преобладающая часть руководства Государственной Думы и Государственного Совета, средств массовой информации, политических партий, а также немалое число высших чиновников государственного аппарата (в том числе во внешнеполитическом и военном ведомствах), принадлежали главным образом к ордену Великий Восток Франции. Являясь филиальными отделениями этого ордена, русские ложи были обязаны соблюдать данную ими при вступлении масонскую клятву и дисциплину. Об этом, в частности, говорится в воспоминаниях английского дипломата Б. Локкарта. Он пишет о действительных причинах, которые стимулировали эту войну: связь с масонами Франции и Англии и масонская клятва¹.

Достаточно сказать, что на момент начала Первой мировой войны главой правительства Франции был масон Р. Вивиани, а главнокомандующим вооруженными силами — вольный каменщик Ж. Жоффри. В Англии военным министром был масон лорд Китченер, морским министром — масон У. Черчилль, а главнокомандующим — масон Д. Хейг.

Еще с 1905 года либерально-масонская печать усиленно подогревает антигерманские настроения в обществе. Общественное мнение формируется односторонне, в духе враждебности к Германии и дружбы с Францией и Англией. В отношении между Россией и Германией вбивался клин, делавший невозможным сближение и союз двух европейских монархий.

Великий Восток Франции волновала не только проблема «отмщения Германии» или поддержка масонских братьев в Англии, не меньшее беспокойство мировой закулисы вызывало усиление русского государства и возрастание его роли в славянском мире. В 1908–1910 годах в Софии и Праге проходят общеславянские конгрессы, а в 1912 году на Балканах возникает Союз славянских народов, который в соединении с Россией мог бы превратиться в грозную силу.

В вопросе славянского единства весь западный мир занимал резко отрицательную позицию. Здесь сходились интересы всех его противостоящих сторон. После победы славянских государств и Греции над Турцией в Балканской войне 1912–1913 годов Австро-Венгрия дала понять Сербии, что не допустит ее выхода к морю. Выход Сербии к Адриатике позволил бы ослабить ее экономическую зависимость от Австрии и подталкивал славянские народы, жившие на ее территории, к борьбе за независимость. Австро-Венгрия объявила мобилизацию своей армии и потребовала от Сербии отвести войска с побережья Адриатики.

¹ Вопросы литературы. 1990. № 6. С. 167.

Первая мировая война могла бы начаться в 1912 году, так как за спиной Австро-Венгрии стояла Германия, а Сербия традиционно полагалась на помощь России. Австрийские войска начали сосредоточиваться возле русских границ. Россия также провела частичную мобилизацию.

Сторонником войны был великий князь Николай Николаевич, среди ближайшего окружения которого были известные масоны. Он сумел убедить Царя подписать Указ о всеобщей мобилизации, были заготовлены военные и санитарные поезда, но Совет Министров не поддержал этой провокации, а в феврале 1913 года уже само руководство Государственной Думы, отражая мнение либерально-масонского подполья, обращается к Царю с призывом вмешаться в балканскую войну. Однако Царь решительно не согласился¹. В вопросе об отношении к историческому противнику на юге России — Турции — позиции западных стран были солидарны в одном: не дать русским свободно выходить из Черного моря, запретить для России черноморские проливы. Германия с помощью своих инструкторов и офицеров подготавливает турецкую армию (как в свое время перед русско-японской войной готовила японскую). Франция и Англия, хотя и считались союзниками России, но не поддержали ее справедливое желание иметь свободный выход из Черного моря. Франция и Англия своей дипломатией специально обостряли отношения между Россией и ее ближайшими соседями с Запада. По сути дела, союзники по Антанте намеренно провоцировали германскую агрессию против России.

В ходе военных действий русская армия столкнулась с большими трудностями в снабжении войск вооружением и снаряжением. Кроме заниженных мобилизационных планов и низких норм снабжения вооружением и боеприпасами большую роль в создании этих трудностей сыграли и так называемые «общественные организации», взявшие на себя часть функций по снабжению армии, но на деле плохо справлявшиеся с ними. К таким «общественным организациям» принадлежали Земгор и Военно-промышленные комитеты, ставшие центрами масонской антиправительственной конспирации, источниками самых беззастенчивых политических интриг, злоупотреблений и махинаций. Земгор возглавлял масон князь Г. Е. Львов (его правой рукой был масон В. В. Вырубов), Центральный Военно-промышленный комитет — масоны А. И. Гучков и А. И. Коновалов, Московский Военно-промышленный комитет — масон П. П. Рябушинский.

¹ Рассказывают, что в эти дни Г. Е. Распутин употребил все свое влияние, чтобы предотвратить войну: доказывая пагубность войны, он стал перед Царем на колени. «Пришел Распутин, — рассказывал Витте, — в пламенной речи, лишенной, конечно, красот присяжных ораторов, но проникнутой глубокой и пламенной искренностью, он доказал все губительные результаты европейского пожара — и стрелки истории передвинулись по другому направлению. Война была предотвращена».

Земгору предшествовал Всероссийский Земский союз помощи больным и раненым воинам, который был создан на съезде уполномоченных губернских земств как «вспомогательное учреждение для военно-санитарного ведомства вне действующей армии».

Однако вслед за организацией лазаретов, санитарных поездов и передовых врачебно-питательных отрядов деятельность Союза стала распространяться и на действующую армию. Военные власти привлекают Союз к выполнению самых разнообразных заданий. Одно за другим возникают новые предприятия. Союз занимается устройством «этапов» с врачебными и питательными пунктами, банями и прачечными.

Союз организует питание свыше 300 тысяч рабочих, занятых строительством военных объектов. Возникает огромное хозяйство с эпидемическими, прививочными, банными, дезинфекционными отрядами и пунктами, бактериологическими лабораториями, множество разных складов со своим транспортом, мастерскими, гаражами.

Земский союз вскоре получил право снабжать армию сначала только теплыми вещами и палатками, а позднее и предметами боевого снаряжения¹.

Дело снабжения армии становится по своей сути главной функцией Земского союза, для осуществления которой он объединяется со Всероссийским союзом городов, создав организационный монстр Земгор, возглавляемый тем же масоном Г. Е. Львовым.

В сентябре 1915 года возникает Главный комитет по снабжению армии Всероссийских Земского и Городских союзов, а на местах — областные, губернские, уездные и городские комитеты.

Главный комитет получил в свои руки большую власть, так как оперировал огромными финансовыми средствами, принадлежавшими не общественным организациям, а государству. Он принимал и распределял заказы военного ведомства на вооружение, снаряжение и питание армии.

Все средства для своей деятельности комитет получал из казны и распределял их между местными комитетами. За государственный счет Земгор усиливал свое влияние в предпринимательской и рабочей среде, осуществляя выполнение военных заказов по своему усмотрению, совершая сделки и договоры на крупные суммы и продолжительные сроки, приобретая имущество и содержа многочисленные штаты служащих.

Передача больших государственных средств в руки Земгора и ВПК, с самого начала настроенных революционно, была большой ошибкой правительства, ибо на государственные средства существовали организации, которые во многом уже не считались с правительством и вели работу по своему усмотрению, часто даже не координируя ее с государственными учреждениями.

¹ ГАРФ, ф. 97, д. 34, л. 85—88.

В рамках Земгора работали тысячи чиновников, имевших даже особую форму и именовавшихся в просторечье земгусарами (были это чаще всего лица, уклонившиеся от военной службы).

Либерально-масонские круги всеми способами беззастенчиво и бесстыдно рекламировали деятельность Земгора. Главное — они пытались внушить мысль, что все дело снабжения армии осуществляет «общественность», а правительство ничего не делает, а только мешает. «Эту громадную работу, — утверждал московский городской голова масон Челноков в марте 1916 года, — Союз должен был принять на себя потому, что с первых же моментов войны правительство оказалось совершенно несостоятельным. Ничего не подготовив само, оно тем не менее на каждом шагу проявляло вредную деятельность, мешая работе общественных организаций». Однако это была беззастенчивая ложь. Своих средств «общественность» почти не давала, существуя исключительно на средства правительства.

Говоря о руководителе Земгора Г. Е. Львове, царский министр А. В. Кривошеин с иронией писал, что он «фактически чуть ли не председателем какого-то особого правительства делается. На фронте только о нем и говорят, он спаситель положения, он снабжает армию, кормит голодных, лечит больных, устраивает парикмахерские для солдат — словом, является каким-то вездесущим Мюр и Мерелизом»¹. Так не вполне заслуженно создавался положительный имидж Г. Е. Львова.

Уже после революции многие деятели Земгора и ВПК признавались в том, что недостатков и неразберихи было много в этих организациях. Один из деятелей Земгора, князь С. Е. Трубецкой, отмечал неудовлетворительность работы Земгора, способного быть подсобной организацией, но не справлявшегося с глобальными задачами снабжения армии, которые он на себя взвалил, упорно отесняя от них государственные организации как «полностью неспособные». Да, государственные организации, считал Трубецкой, оказались не на высоте при решении тех труднейших задач, которые перед ним стояли. Но степень их неспособности безусловно преувеличивалась «самовлюбленной общественностью». Работа государственных органов в атмосфере недоброжелательной критики и недоверия значительно затруднялась. «Неверно, что общественные организации во время войны будто бы “выдержали государственный экзамен”. ...Методы работы, годные для подсобных организаций, часто неподходящи для государственных органов. Этого наша общественность упорно не хотела понять»².

Опыт войны подсказывал, что требовалось усиление всех функций государственной власти, огосударствливание и даже милитаризация многих функций обслуживания и снабжения армии. Однако на попытки усиления государства «общественность» отвечала воем обвинений в превышении власти.

¹ Цит. по: Россия на рубеже веков. М., 1991. С. 171.

² Трубецкой С. Е. Минувшее. М., 1991. С. 130–131.

В ответ на обоснованные попытки государственных органов взять контроль над расходованием общественными организациями казенных средств неслись обвинения в травле общественности, а часто под этим предлогом просто покрывались откровенные злоупотребления и махинации.

Руководитель Земгора, будущий глава Временного правительства масон князь Г. Е. Львов, был человек довольно посредственный и никак не годился для организации больших государственных дел. Хорошо его знавший по общественной работе князь С. Е. Трубецкой отмечал его довольно примитивный ум и поверхностную культуру. «На самые высокие посты он определенно и совершенно не годился. Его “ловкость” и умение пускать людям “пыль в глаза” позволили ему, однако, подняться выше нормального для него уровня. При этом князь Львов проявлял совершенно не аристократическую и даже противоаристократическую цепкость в достижении новой должности и в удержании ее в своих руках»¹. Будучи очень прижимистым и скупым в личных денежных делах, он был чрезвычайно расточителен, когда дело касалось государственной казны. На должности руководителя Земгора он прославился чудовищным мотовством, заявляя: «Когда дело идет об армии, затраты роли не имеют», нерационально расходуя выделенные ему средства, которые зачастую становились объектом наживы для его окружения.

Под стать Львову были многие другие высшие руководители Земгора. Во главе комитета Земгора Северо-Западного фронта стоял В. В. Вырубов, тоже масон, дальний родственник князя Г. Е. Львова, большой его любимец и друг Керенского. «Как организатор Вырубов был того же типа, что и князь Львов, но недостатки Львова были у Вырубова как бы под увеличительным стеклом. Об этих недостатках Вырубова не раз говорил сам князь Львов. Казенными и общественными деньгами Вырубов буквально бросался, эта сторона вопроса его совершенно не интересовала, и он даже как бы кокетничал своим презрением к вопросу о стоимости того или другого предприятия»². «Главное начать дело, — учил Вырубов своих сотрудников, — что-нибудь там напутаешь — это не важно!» Если дело удавалось, то заслуга приписывалась Земгору и его руководителям, если нет — неудача объяснялась происками правительства. «Бесконтрольное швыряние денег и покупки не считаясь ни с какими ценами, — писал С. Е. Трубецкой, — создавали большие искушения для иных слабых душ. С другой стороны, подрядчики, чья возможность огромной наживы, искушали взятками некоторых работников закупочного аппарата». Трубецкой говорил о злоупотреблениях очень мягко, а на самом деле взяточничество и махинации расцвели в Земгоре пышным цветом.

Следует отметить, что между Земгором и Военно-промышленным комитетом отношения были совсем не безоблачными. Между этими организация-

¹ Трубецкой С. Е. Минувшее. М., 1991. С. 106.

² Там же. С. 113.

ми шла нескончаемая борьба за получение государственных денег, выделяемых этим общественным организациям для обеспечения нужд фронта. Были периоды, когда Земгор отказывался работать вместе с Военно-промышленными комитетами¹, а отношения между Львовым, Гучковым и Рябушинским были очень прохладными, а порой и просто враждебными. Каждый боролся за первое место, за жирный кусок государственных средств и выгодных заказов. Остроту борьбы не могло ослабить даже «бюро» для распределения заказов, куда вошли представители этих общественных организаций.

В годы войны активизировала свою деятельность «Военная ложа», созданная не позднее 1909 года в Петербурге и возглавляемая руководителем думского комитета по военным делам А. И. Гучковым. Образцом ее были французские военные ложи, деятельность которых стала широко известна по скандалу с «фишами» (так называли карточки-досье на офицеров французской армии). Досье составлялось масонскими ложами в армии и передавались «братьям», служившим в военном министерстве, где с их подачи военное руководство на основании этих «фиш» решало судьбу офицеров. Скандал показал, какой сетью доносов, наушничества, низких интриг была опутана французская армия. Оказалось, что еще в начале 1903 года масон капитан Паснье организовал масонскую ассоциацию «Военная солидарность», которая поставила своей целью работать на «демократизацию» армии. Членам ассоциации вменялось в обязанность следить за своими товарищами по службе, не принадлежащими к масонам и пользующимися у последних репутацией реакционеров, и о всех их действиях доносить специальному бюро при Великом Востоке Франции, которое собирало и классифицировало эти доносы. Масоны заносили в карточки все данные об офицерах и давали им оценки: «клерикал», «бешеный клерикал», «реакционер»; отмечали: «посылает своих детей к монахам», «сопровождает свою жену к обедне» — и прочие «преступления» с точки зрения масона. Подобную же организацию создал и возглавил А. И. Гучков. В нее вошел целый ряд видных военачальников русской армии, с которыми Гучков имел непосредственное общение во время его работы в думском военном комитете. В «Военной ложе» состояли военный министр Поливанов, начальник Генштаба России Алексеев, представители высшего генералитета — генералы Рузский, Гурко, Крымов, Кузьмин-Караваев, Теплов, адмирал Вердеревский, и офицерства — Самарин, Головин, Полковников, Маниковский и целый ряд других видных военных.

Вполне естественно, что многие военные решения, в принятии которых участвовали члены этой масонской ложи, принимались с учетом некоей коллективной тайной директивы и почти всегда в пользу союзников, а значит, в ущерб национальным интересам России.

¹ ГАРФ, ф. 97, д. 34, л. 198.

Поддержка союзников вовсе не означала, что российские масоны во всем подчинялись только уставу братства. Во время войны была установлена близкая связь некоторых масонов с германской разведкой, свидетельствующая об их редкой моральной нечистоплотности.

Так, известный масон кадет князь Бебутов всю войну провел в Германии и только в августе 1916 года вернулся в Россию, и тогда выяснилось, что он был германским агентом¹, а также участвовал в разных темных махинациях. Русская военная разведка установила, что Бебутов «по приглашению евреев стоял во главе общества вспомоществования русским подданным, оставшимся в Германии после объявления войны. Занимаясь этим делом, князь Бебутов вместе с германским евреем Каном и русским евреем Вязненским допустил ряд злоупотреблений, как то: несправедливое распределение пособий, выдача их только евреям, расход благотворительных денег на кутеж и т.п.»².

Масон социал-демократ Н. Д. Соколов дружил с видным ленинцем и платным агентом немецкой разведки М. Ю. Козловским³, уличенным в передаче «грязных денег» Ленину.

Чтобы отвлечь внимание от подлинных виновников поражения русской армии, либерально-масонское подполье использует испытанный прием — клеветническую кампанию против правительства, пытаясь тем самым полностью переложить вину на него.

Вины правительства в поражении не было. В предвоенные годы оно сделало все возможное для строительства государственной обороны. Другой вопрос, что слишком мало прошло времени с Русско-японской войны и первой антирусской революции, оставивших кровавые рубцы на теле Отечества. Россия обеспечивала себя почти всем необходимым для обороны сама, помощь союзников в вооружении была незначительна. Нет вины русского правительства в том, что оно за столь короткий срок после великих потрясений просто не успело создать такой же запас вооружений, как Германия, заранее готовившаяся к большой войне чуть ли не со всем миром. Снарядный, патронный голод в русской армии, о котором так много писала либерально-масонская и левая пресса, возник не сразу, а в результате жестоких и многомесячных боев, когда русская армия фактически воевала и за себя, и за союзников, ухитрившихся избегать активных боевых действий в течение полутора лет с конца 1914 по февраль 1916 года. Если бы в аналогичную ситуацию попали союзники, результат боев для них был бы такой же.

Кампания против правительства началась издавека — с фабрикация дела против полковника Мясоедова, конечной целью которого была дискредитация военного министра Сухомлинова, находившегося с полковником в при-

¹ Аврех Л. Я. Масоны и революция... С. 211.

² Аврех Л. Я. Указ. соч. С. 209.

³ ГАРФ, ф. 1826, д. 1, л. 102.

ятельских отношениях. Главной действующей фигурой здесь стал специалист по подобным делам масон А. И. Гучков. Первый конфликт Гучкова с полковником Мясоедовым произошел еще до войны, когда глава военной масонской ложи клеветнически обвинил Мясоедова в шпионаже, был вызван за это на дуэль и вынужден извиниться за свою клевету. Полковник Мясоедов состоял одним из руководителей военной службы по борьбе с революционным движением в армии и по некоторым данным столкнулся с подрывной работой Гучкова на «ниве» масонской военной ложи. Кампания, которая была развязана либерально-масонской печатью против полковника, свидетельствовала, что он задел чьи-то серьезные интересы. В результате скандала и дуэли Мясоедов был отстранен от должности, а сама служба почему-то упразднена. Возможно, именно это и нужно было масонским конспираторам.

Второе действие в деле Мясоедова состоялось в начале 1915 года, когда по навету некоего «германского агента» (хотя непонятно, был ли он вообще?) полковника арестовали по обвинению в шпионаже и через две недели спешно казнили. В центре фальсификации стояли все тот же Гучков и еще один масон, В. Ф. Джунковский, заместитель (товарищ) министра внутренних дел, шеф жандармского корпуса, начальник гражданской контрразведки. Именно у Джунковского дело было сфабриковано, а затем передано военным властям Северо-Западного фронта для «исполнения». Лица, близко знакомые с делом, отмечали, что в нем не приводилось ни одного факта, ни одного случая передачи сведений противнику и даже ни одной конкретной даты, и в целом дело это производило «впечатление подтасовки», «грубой подделки»¹. Подоплека событий стала ясна сразу же после казни Мясоедова, когда по России начали намеренно распространяться слухи о связи Мясоедова с военным министром Сухомлиновым, якобы тоже причастным к измене. В интриге против Сухомлинова активно участвовал великий князь Николай Николаевич, стремившийся сделать из военного министра козла отпущения за свои стратегические ошибки и преступное потворство домогательствам союзников. Против Сухомлинова ведется кампания безосновательных обвинений в предательстве, измене, шпионаже, взяточничестве. В ходе следствия ни одно из обвинений не подтвердилось, но в июне 1915 года военный министр был смещен с должности, а позднее посажен в крепость. В антиправительственной пропаганде имя Сухомлинова было сделано нарицательным.

Антиправительственный, антицарский характер носила также новая клеветническая кампания против Распутина, так называемое дело о кутеже в ресторане «Яр» в Москве. Якобы во время этого кутежа «безобразно пьяный» Распутин заявил о своей физической близости с Царицей. Как выяснилось при расследовании, дело было сфабриковано по указанию масона В. Ф. Джунков-

¹ Архив русской революции. Т. 14. С. 132–147.

ского, причем очень грубо («исполнители» даже не потрудились подобрать лжесвидетелей) и опиралось на письменное показание подчиненного Джунковскому московского полицейского начальника, причем сделанное через месяц после тех событий, в которых якобы участвовал Распутин. Либерально-масонское подполье придавало этой кампании большое значение для дискредитации Царя. Получив результаты расследования, Царь немедленно снял Джунковского со всех должностей. Однако он не мог пресечь все грязные слухи о Царской семье, организованно внедряемые масонским подпольем в общественное сознание.

Глава 12

Движущие силы второй антирусской революции. — Мировая закулиса. — Российское масонство

Движущими силами второй антирусской революции было мировое масонство, российское либерально-масонское подполье, а также социалистические и националистические (прежде всего еврейские) круги, активно действовавшие во время войны на деньги германских и австрийских спецслужб, а также международных антирусских центров.

Мировое масонство придавало революции тонус, освящало своим авторитетом, а когда нужно — помогало и деньгами. Войском этой революции стали члены социалистических и националистических партий, подпитанных немецкими деньгами. Но ее действительным, хотя и негласным, штабом и мозговым центром было либерально-масонское подполье, ставившее своей целью свержение существующего государственного строя и разложение Православной Церкви. В своем кругу российские масоны этого и не скрывали, рассматривая масонскую организацию как «центр собирания революционных (читай подрывных антирусских. — *О. П.*) сил». В 1915–1916 годах в масонских ложах готовились доклады на тему «О роли масонства в революционной борьбе». Секретарь Верховного Совета российских масонов А. Я. Гальперн рассматривал эту тайную организацию как центр согласования действий разных политических партий в борьбе за свержение царской власти¹.

Мировое масонство беспокоило прежде всего намечавшееся усиление России в результате ее решающей роли в победе над германским блоком. К тому времени Россия располагала огромным военным и экономическим потенциалом, значительно превышающим возможности союзников. Победное окончание войны, которое совершенно обоснованно ожидалось к лету 1917 года, означало, что Россия приобретала особую роль как в Европе, так и в ми-

¹ Николаевский Б. И. Русские масоны и революция. М., 1990. С. 50, 81.

ре вообще. По результатам войны ей должны были отойти исторические русские земли, принадлежавшие до этого Австро-Венгрии, она устанавливала свой контроль над Балканами и Румынией. Германия теряла польские земли, которые объединялись с Царством Польским в единое независимое государство под скипетром русского Царя, и, наконец, русскими становились Константинополь и проливы — стратегический пункт влияния на Ближний Восток и Средиземноморье. Такое усиление России не устраивало ее союзников. Сильная справедливая Россия становилась тормозом для колониальной политики Англии в Азии, и прежде всего на Ближнем Востоке. Франция же относилась к Балканам к своей сфере влияния, кроме того, у нее были и свои интересы на Ближнем Востоке и в Азии.

В общем, ни Франция, ни Англия не хотели допустить Россию к переустройству мира на справедливых началах. В книге исследователя французского масонства С. Ютена рассказывается о масонском конгрессе во время войны, на который «Россия либо не посылала делегатов, либо, что вернее, не была приглашена». Там обсуждалось будущее, связанное с концом войны, победой Франции и переустройством мира: были подняты вопросы об Эльзасе и Лотарингии, Истрии, Триесте, Восточной Адриатике, Шлезвиг-Гольштейне, Польше, Армении и колониальных землях Германии. «Совершенно ясно, — отмечает С. Ютен, — что никакой роли в переустройстве мира союзники при этом России не предназначали»¹.

Отмечая роль союзников России в революции, генерал Людендорф писал: «Царь был свергнут революцией, которую фаворитизировала Антанта. Причины поддержки Антантой революции не ясны. Судя по всему, Антанта ожидала, что революция принесет ей какие-то преимущества»². Так же считали и многие другие германские военачальники, видевшие в Февральской революции руку англичан, действовавших через Думу и отдельных лиц. Генерал Спиридович в своей книге указывал на нежелание англичан допустить Россию к захвату Константинополя и Дарданелл. Британское правительство было уверено, что любой новый режим будет более податлив в этом вопросе³. Незадолго до февраля 1917 года в Петроград прибыла одна из важнейших персон мирового масонства банкир лорд Мильнер, — Великий Надзиратель Великой масонской Ложи Англии. О тайной миссии этого высокопоставленного масона ирландский представитель в британском парламенте заявил так: «...наши лидеры... послали лорда Мильнера в Петроград, чтобы подготовить эту революцию, которая уничтожила самодержавие в стране-союзнице»⁴.

¹ Вопросы литературы. 1990. № 1. С. 168–169.

² Цит. по: Пагануцци П. Правда об убийстве царской семьи. Джорданвилль, 1981. С. 37.

³ Там же.

⁴ Цит. по: Назаров М. Миссия русской эмиграции. Т. 1. Ставрополь, 1992.

Посольства Англии и Франции стали местом собраний масонских заговорщиков. По данным масонских источников, у английского посла Бьюкене-на в январе 1917 года проходило совещание, на котором присутствовал генерал Рузский. На этой встрече обсуждался план дворцового переворота, и даже был назначен день — 22 февраля 1917 года¹.

У кадета-масона А. К. Дживелегова в 1916—1917 годы собирался «тайный клуб» во главе с английским послом Д. Бьюкене-ном².

На стороне подрывных сил было и правительство Франции. Это явно следовало из беседы русского масона Коновалова с французским министром, тоже масоном, Тома. Французский министр выразил свое сочувствие силам, которые представлял Коновалов, заявив, что французское правительство в целом только теперь начинает надлежащим образом понимать, к какой пропасти русское правительство ведет и Россию, и все дело союзников³.

Послы Англии и Франции в Петрограде Д. Бьюкене-н и М. Палеолог морально поддерживали руководителей заговора против Царя. Гучков позже признавал, что от представителей союзников было получено согласие на высылку Царя из России.

Подрывная работа деятелей, готовивших свержение Царя, довольно активно поощрялась западными державами, нередко даже демонстративно. Милюков после возмутительной антигосударственной речи в Думе, где он, по сути дела, призывал к свержению Царя, был приглашен английским послом Бьюкене-ном на обед, доставлен на личном автомобиле посла в посольство, где в честь него был устроен банкет. Московский городской голова масон Челноков, также прославившийся своими антиправительственными выступлениями, получил государственный орден Англии — Святого Георгия и Святого Михаила. Орден получил также отстраненный от должности министр иностранных дел Сазонов. Известный своими выпадами против Царя и резкими антигосударственными выпадами масон-публицист А. Амфитеатров находился под покровительством итальянского посла, который спас его от высылки за антигосударственную деятельность⁴.

Весной 1916 года Милюков посетил Англию, где завязал более близкие отношения с английскими политическими деятелями и заручился их поддержкой в борьбе с законным русским правительством. В этой поездке он хлопочет об объединении представителей парламентариев стран Антанты в единую наднациональную организацию, своего рода международный парламент, который своим авторитетом поддержал бы борьбу российского либерально-масонского подполья против русского правительства⁵.

¹ Вопросы литературы. 1990. № 1. С. 176.

² Там же. № 4. С. 181.

³ ГАРФ, ф. 97, д. 34, л. 193.

⁴ ГАРФ, ф. 1467, д. 858, л. 70.

⁵ ГАРФ, ф. 97, д. 27, л. 143.

В 1916 году активизируются международные финансовые центры мировой закулисы, которые, как и в 1904—1905 годах, открывают широкое финансирование подрывных антирусских сил. Прежде всего снова всплывают имена Якова Шиффа, а также его родственников и компаньонов Варбургов, бывших, по-видимому, координирующим и передаточным звеном в сложном механизме мировых антирусских организаций.

К 1917 году масонство представляло собой самую значительную политическую силу, главным отрядом которой были 28 лож масонского ордена Великий Восток Франции, объединявших большую часть влиятельных государственных деятелей России¹. Общее число масонских лож превышало 55. В большинстве из них было по 15—20 человек.

Масонские ложи действовали почти во всех крупных городах России — в Петрограде, Москве, Киеве, Риге, Самаре, Саратове, Екатеринбурге, Кутаиси, Тифлисе, Одессе, Минске, Витебске, Вильне.

Но главное было не в географическом охвате, а в проникновении представителей масонства во все жизненно важные государственные, политические и общественные центры страны. Это был процесс, который сами масоны называли «обволакивание власти людьми, сочувствующими масонству».

Масонами были великие князья Николай Михайлович, Александр Михайлович, Николай Николаевич, постоянно сотрудничал с масонами великий князь Дмитрий Павлович. Масоном был генерал Мосолов, начальник канцелярии министра Царского Двора. По сведениям бывшего швейцарского масона К. Хейзе, существовала даже Великокняжеская ложа. В нее входили великие князья Николай Николаевич, Дмитрий Павлович, Александр Михайлович, Андрей, Кирилл и Борис Владимировичи, а также председатель Госдумы М. Родзянко и др.²

Среди царских министров и их заместителей было по крайней мере 8 членов масонских лож — Поливанов (военный министр), Наумов (министр земледелия), Кутлер и Барк (министерство финансов), Джунковский и Урусов (министерство внутренних дел), Федоров (министерство торговли и промышленности).

В Государственной Думе действовало более 40 масонов, образовалась даже специальная Думская ложа, возглавляемая Ефремовым. Секретарь Верховного Совета российских масонов Н. В. Некрасов был заместителем председателя Государственной Думы.

В Государственном Совете сидели масоны Гучков, Ковалевский, Меллер-Закомельский, Гурко и Поливанов.

Измена проникла в военное и дипломатическое ведомства, крупные посты в которых занимали члены масонских лож.

¹ ОА, ф. 730, оп. 1, д. 172, л. 31.

² Heise K. Die Entente Freimaurerei und der Weltkrieg Basel. S. 107.

Во главе городской администрации Москвы почти бесменно стояли масоны — городские головы Гучков Н. И. (старший брат Гучкова А. И.), Астров, Челноков. В Москве у масонов были даже две своих церкви¹.

Масонство проникло и в предпринимательскую среду в лице Рябушинского и Коновалова.

Под контролем масонских лож находилась большая часть средств массовой информации и издательств (в частности, газеты «Россия», «Утро России», «Биржевые ведомости», «Русские ведомости», «Голос Москвы»). Существовала даже «Литературная ложа», включавшая масонов-писателей Амфитеатрова, Немировича-Данченко, Мережковского и др.

В 1916 году российское масонство возглавлял Верховный Совет примерно из 15 человек. По сравнению с Верховным Советом 1907—1909 годов он полностью обновился; из прежних членов туда входил только Ф. А. Головин (кадет, председатель II Государственной Думы).

Секретарем нового Совета был кадет, заместитель Председателя Государственной Думы Н. В. Некрасов, в минуту откровения однажды признавшийся, что его идеал — «“черный папа», которого «никто не знает, но который все делает»². В Совет, в частности, входили А. Ф. Керенский (социалист-трудовик), Н. К. Волков (кадет), Н. Д. Соколов (социал-демократ), А. И. Коновалов (прогрессист), Д. Н. Григорович-Барский (кадет), то есть представлены были все основные антирусские партии от кадетов и левее. Секретарем Совета являлся социал-демократ А. Я. Гальперн.

Масонство стало влиятельной силой в обществе. Большинство простых людей, которые так или иначе вынуждены были ему подчиняться, конечно, даже не знали этого названия, ибо нелегальная деятельность масонов протекала под крышей разных легальных организаций, например, кадетской партии или газеты «Русские ведомости», руководство которых было почти полностью масонским. Масоны становились как бы законодателями общественной жизни российской интеллигенции и чиновничества. Как писал современник, «чтобы преуспеть, надо было принадлежать к группе “Русских ведомостей” или к кадетской партии»³.

Масонская интриганская политика была глубоко чужда русскому народу. Нежелание большинства простых русских людей поддерживать масонские выступления против правительства, особенно в условиях борьбы с внешним

¹ Как впоследствии вспоминал П. А. Бурыйкин: «В Москве были две “масонские” церкви: почтамтская, Св. Архангела Гавриила, описанная у Писемского в “Масонах”, и наша приходская Св. Антипия. (Об этом я узнал лишь в эмиграции от В. С. Иринеева. Помню лишь, что мы никогда не могли понять, почему у ней у входа две колонны.) Вся их (масонов. — О. П.) церковная жизнь была всегда связана с той или другой церковью... Умиравших членов ложи “Возрождения” отпевали в церкви Св. Антипия» (Цит. по: Богомолов Н. А. Русская литература начала XX века и оккультизм. М., 1999, С. 461.

² Николаевский Б. Н. Указ. соч. С. 107.

³ Вопросы истории. 1993. № 1. С. 72.

врагом, воспринималось многими масонами как «рабская стихия русского народа». «Я не могу, однако, скрыть, — заявлял масон Кизеветтер на одной из кадетских сходок 23 сентября 1916 года, — что есть одна сила в русском народе, которая всех стремящихся к прогрессу приводит в отчаяние — это сила безграничной тупой покорности и терпения! Ее мы сейчас опять и наблюдаем!»¹

Деятельность масонских лож в силу их определенной направленности многократно подпадала под статью закона России о государственной измене. Во-первых, в связи со стремлением масонов к свержению существующего строя. Как отмечал секретарь Верховного Совета масонов А. Я. Гальперн: «Очень характерной для настроения подавляющего большинства организаций была ненависть к трону и монарху лично»². Секретарь Верховного Совета масонов Некрасов отстаивал курс на насильственную ликвидацию Самодержавия³.

Во-вторых, изменнический характер масонов проявлялся в отношении к войне, которую вело Российское государство против германского агрессора. В обязанность масонов вменялось всеми силами стремиться к превращению войны в революцию⁴.

В-третьих, выражением государственной измены был характер отношений русских масонов и их зарубежного руководства.

Во главе мирового масонства стоял Всемирный Масонский Верховный Совет из «Досточтимых» и «Премудрых» венераблей. У представителей России в этом Совете не было права самостоятельного голоса. «Интересы» российских масонов в этом Совете представляла французская делегация. «Будучи частью французской делегации, русские масоны в вопросах выборов в высшую инстанцию, повышений, перемещений и утверждений в высшей степени должны были координировать свои действия с французами, несмотря на то, что русские Досточтимые и Премудрые продолжали себя считать представителями Верховного Совета Народов России»⁵.

Всемирный Масонский Верховный Совет ежегодно избирал Конвент, т.е. Генеральную ассамблею, для выработки общей политики, ревизии действий Верховного Совета, назначения на высокие места новых мастеров и разных церемониальных процедур. «Всемирный Верховный Совет влиял — в разные годы с различной силой — на ход мировой политики...»⁶

Уже только эта зависимость российского масонства от решений зарубежных органов, чаще всего не отражающих интересов России, делала его изменнической организацией в чистом виде. Масонские международные ассамблеи

¹ ГАРФ, ф. 97, д. 34, л. 309.

² Николаевский Б. Н. Указ. соч. С. 63.

³ Там же. С. 91.

⁴ Там же. С. 77.

⁵ Вопросы литературы. 1990. № 3. С. 199.

⁶ Там же. С. 200.

принимали решения, по масонскому уставу обязательные для исполнения, а русские масоны, среди которых были, как мы видели, министры, дипломаты, военные начальники, члены Государственного Совета и Государственной Думы, изыскивали тайные пути претворения их в жизнь.

В годы войны продолжается активное строительство масонских лож.

В 1914–1915 годах открывается ложа «Святого Иордана» в Одессе. Даже на Юго-Западном фронте создается ряд лож с центром в городе Бердичеве¹, координирующих подрывную деятельность в прифронтовой полосе.

Глава 13

Консолидация антирусских сил в Думе. — Прогрессивный блок. — Масонский «кабинет обороны». — Роспуск Государственной Думы. — Отставка двуличных министров. — Антиправительственная кампания. — Создание образа врага. — Махинации и коррупция в Земгоре и ВПК. — Создание масонского «рабочего движения». — Пораженческая позиция масонов

Начало организованной подготовки второй антирусской революции следует датировать 9 августа 1915 года, днем образования Прогрессивного блока, созданного всеми антирусскими партиями из числа членов Государственной Думы и Государственного Совета с целью отстранения от власти законного правительства и формирования нового Совета Министров, «облеченного доверием страны», из состава, как мы увидим дальше, исключительно главных руководителей либерально-масонского подполья. В общем, в Прогрессивный блок вошло три четверти депутатов Государственной Думы и большая часть Государственного Совета (кадеты, октябристы, прогрессисты, социал-демократы, трудовики). Почти все руководители Прогрессивного блока принадлежали к масонским ложам, а значит, его деятельность направлялась Верховным Советом российских масонов. Позором для патриотического движения России стало то, что в Прогрессивный блок вошли так называемые прогрессивные националисты во главе с В. В. Шульгиным и А. И. Савенко.

Выдвинув лозунг создания министерства общественного доверия, Прогрессивный блок начинает всеми силами претворять его в жизнь. Уже через четыре дня в газете масона П. П. Рябушинского «Утро России» публикуется возможный состав угодного либерально-масонскому подполью «Кабинета обороны». Из старого правительства в него предложено включить только военного министра масона Поливанова и связанного с масонскими кругами министра земледелия А. В. Кривошеина. Зато в нем был представлен весь ареопаг либерально-масонского подполья: Гучков, Коновалов, Милюков, Маклаков, Родзянко, Шингарев.

¹ ОА, ф. 730, оп. 1, д. 175, л. 9, 18.

Как по мановению волшебной палочки, предложения Прогрессивного блока поддержали Московская городская Дума, Земгор, Военно-промышленные комитеты, ряд провинциальных городских Дум.

Царь совершенно правильно оценил подрывную деятельность Прогрессивного блока и отказался идти с ним на какие-либо переговоры¹. Он ясно заявил, что все назревшие общественные перемены он начнет осуществлять только после победы над врагом. Чтобы прекратить политические дебаты, Царь 3 сентября почти на полгода распустил Государственную Думу, а министров, склонных идти на сговор с Прогрессивным блоком, уволил в отставку (С. Д. Сазонова, А. Д. Самарина, князя Н. Б. Щербатова, А. В. Кривошеина и П. А. Харитонов).

Роспуск Государственной Думы после антиправительственных демаршей Прогрессивного блока вызвал взрыв ненависти к законной русской власти со стороны либерально-масонского подполья. На съезде руководимого масонами Земского и Городского Союза в Москве в адрес Русского Государя несутся оскорбления. Масон В. И. Гурко, участвовавший в клеветнической кампании против Г. Распутина и знавший настоящую подоплеку дела, нагло заявлял: «Нам нужна власть с хлыстом, а не власть, которая сама под хлыстом» (подразумевая влияние Г. Распутина, о котором масоны распространяли заведомую ложь о принадлежности его к секте хлыстов). Масон А. И. Шингарев выступил с речью, в которой, по сути дела, призывал к превращению войны в революцию. «После севастопольского грома пало русское рабство, — внушал этот масон, — после японской кампании появились первые ростки русской конституции. Эта война приведет к тому, что в муках родится свобода страны, и она освободится от старых форм и органов власти». В этих условиях масонское подполье готово пойти на крайний акт государственной измены. Русская разведка сообщает, что П. П. Рябушинский, А. И. Коновалов и ему подобные деятели Московского Военно-промышленного комитета предлагают объявить правительству «ультиматум о немедленном принятии программы Прогрессивного блока и в случае отказа — приостановить деятельность всех общественных учреждений, обслуживающих армию»².

Осведомленное о конспиративной деятельности «общественных организаций», русское правительство запрещает намеченный на ноябрь 1915 года съезд Военно-промышленных комитетов, земств и городов, который планировался как совещание всех оппозиционных сил с правами чуть ли не Учредительного собрания. Осведомленность правительства о тайных замыслах либерально-масонского подполья немало смущала заговорщиков и, по-видимому, заставила их в тот момент отказаться от немедленных активных действий и пе-

¹ У Царя были совершенно точные сведения об антигосударственном характере деятельности руководителей Прогрессивного блока, полученные агентурным путем русскими спецслужбами.

² Цит. по: Россия на рубеже веков. М., 1991. С. 139.

рейти к своего рода осаде правительственной власти. Для такой осады заговорщики обладали всеми необходимыми средствами и аппаратом исполнителей: подконтрольная печать и многие тысячи чиновников «общественных организаций» — Земгора и Военно-промышленных комитетов, находившихся под руководством масонского синклита.

Методы осады были испытаны вековым опытом масонства: ложь и клевета в адрес правительственной власти, нападки на Царя и Его ближайшее окружение.

Масонская агитация стремится развенчать в народном сознании образ Царя как верховного авторитета, как высшую духовную и моральную инстанцию русского человека, как символ Родины и Русского государства. Миллионы листовок, брошюр, статей в газетах были брошены в массу русских людей. Эта «литература» представляла Царя пьяницей и развратником, не способным управлять государством и давно уже сдавшим бразды правления своей жене, царящей над страной со своим «любовником» Григорием Распутиным. Масонские агитаторы сообщали массу выдуманных гнусных подробностей, якобы из жизни Царя и Царской семьи (прежде всего о мнимых похождениях Григория Распутина), познакомившись с которыми простой русский человек делал вывод: «А зачем нужен такой Царь?»

Особая «литература» посвящена была правительству и отдельным его членам. Они представлялись полными убожествами, не способными решать самые простые задачи, — не то что руководить государством. Подробно рассказывалось об их взяточничестве, связи с некими темными личностями и даже германскими шпионами.

Создавая образ врага в лице Царя и русского правительства, масонская пропаганда не скупилась на похвалы и восхваление мнимых заслуг руководителей «общественных организаций». Настоящими «героями» и борцами за дело «свободы и прогресса» представлялись руководители либерально-масонского подполья Гучков, Милюков, Керенский, Львов, Рябушинский, Коновалов и многие другие враги Царя, русской власти и русского народа.

В отличие от столиц многих других воюющих стран, в Петрограде и Москве военной цензуры практически не существовало. В Петрограде с самых первых дней военного времени предварительная цензура к газетам не применялась. В Москве же военной цензуры не существовало вообще, так как город считался находящимся вне сферы военных действий¹. В результате газеты, особенно московские, стали разносчиками клеветнических сведений, подрывавшими доверие к Царю и правительству, тем более что самые известные газеты — «Русское слово», «Русские ведомости», «Утро России» — возглавлялись редакторами-масонами.

¹ ГАРФ, ф. 1467, д. 541, л. 54.

Большое число газет находилось под прямым контролем еврейства, в большинстве своем разделявшего идеи либерально-масонского подполья — «Речь» и «Современное слово» (издатели Гессен и Ганфман), «День» (издатель И. Кугель), «Биржевые ведомости» (издатель Проппер), «Петроградский курьер» (издатель Нотович), «Копейка», «Всемирная панорама» и «Солнце России» (издатели Катловкер, Коган и Городецкий), «Евреи на войне» (издатель — «Общество евреев»), «Огонек» (издатель Кугель), «Театр и искусство» (издатель Кугель)¹.

Даже часть недавно еще патриотично настроенных изданий к 1915–1916 годам подпали под контроль масонского подполья. В частности, газета «Новое время» перешла, по сути дела, в руки масона, банкира-афериста Д. Рубинштейна, скупившего контрольный пакет ее акций. Сменили свою патриотическую ориентацию газеты «Вечернее время», «Колокол» и отчасти «Свет».

Либерально-масонское подполье использовало все возможные формы для антицарской, антиправительственной агитации. В 1915 году для этой цели создается «Общество для содействия народным развлечениям», которое возглавил присяжный поверенный Розенфельд. Общество, число членов которого достигало 20 тысяч человек, занималось организацией массовых экскурсий в Подмосковье, во время которых с экскурсантами проводили работу такие деятели масонского подполья, как Керенский, Скобелев, Хаустов, Чхеидзе и другие².

Но, конечно, главным средством подрывной деятельности против Царя и правительства были «общественные организации».

Могущество Земгора росло. В августе 1915 года он добивается разрешения организовывать дружины за счет средств казны из лиц, подлежащих призыву в действующую армию. Разрешение дружин Земгора вызвало всеобщий протест патриотических сил. В телеграммах монархических организаций на имя первых лиц государства отмечается позорное малодушие «дружинников», таким образом увиливавших от военной службы. Но главное, высказывается опасение, что «эти дружины по данному главарями союза знаку превратятся в отряды революционной милиции на фронте и на местах...»³. Опасения патриотов были верны — земгусары стали действенным инструментом в антиправительственной работе масонских заговорщиков. Как и раньше, деятели Земгора самым беззастенчивым образом представляют правительство полностью неспособным вести дело обороны, лживо утверждая, что вся реальная работа ведется только руками представителей «общественных организаций».

Особым вниманием деятелей Земгора пользовалась армия, в которой они насаждали неуважение к верховному руководству и расшатывали военную дисциплину.

¹ ГАРФ, ф. 1467, д. 858, л. 38 — 39.

² ГАРФ, д. 857, л. 30.

³ ГАРФ, д. 773, л. 8–9.

Во второй половине 1915 года городское самоуправление в провинциальных городах переходит под контроль Земгора. Активно распространяются резолюции о недоверии правительству. Влияние на общественное мнение осуществляется по отработанной схеме. Руководители главного Комитета дают знак, и в центр из провинции сыплются тысячи телеграмм, осуждающих власть¹.

Русские патриоты с тревогой наблюдали, как из-за потворства местных властей «земгусары» набирали все большую силу. Как отмечалось в то время, «люди, отличавшиеся на местах полным национальным индифферентизмом, вдруг облачились в полувоенные мундиры защитного цвета и стали почти хозяевами края. Евреи и поляки, остававшиеся в тени до начала военных действий, вместе с русскими людьми определенной политической окраски наполнили «общественные организации» и, ворочая колоссальными суммами казенных денег, оказались в роли диктаторов уездов и целых губерний»². Земгусары и всякие агенты «общественных организаций» получали большие оклады и разные добавочные доходы и, тем не менее, занимались махинациями с поставками. В Киеве некто Соломон Франкфурт, уполномоченный Министерства земледелия по снабжению армии салом, своими манипуляциями в области реквизиции и перевозки жировых веществ по железным дорогам довел население края до бедственного положения и вызвал серьезные эксцессы. Зельман Копель, агроном Киевского уездного земства, по распоряжению последнего за несколько недель до Рождества реквизировал весь сахар, предназначенный для населения, и в результате православный люд под праздник остался без сахара, что вызвало взрыв возмущения.

Имеется множество фактов о злоупотреблениях различных уполномоченных «общественных организаций», которые действовали фактически без контроля со стороны законных властей. Как справедливо отмечали очевидцы, на местах было зарегистрировано огромное количество фактов, дающих основание допустить существование сознательной тенденции у «общественных организаций» вносить расстройство в жизнь тыла и создавать атмосферу всеобщего недовольства³.

С мест несутся требования патриотов обуздать лихоимство земгусаров, а всех мужчин, годных к службе, отправить в армию, заменив их женщинами. Однако влияние Земгора уже так велико, что власти, уставшие от интриг его деятелей, отказываются с ним связываться, тем самым еще больше его усиливая.

В конце 1915 года «общественные организации» добились того, что значительная часть дела по снабжению Петрограда продовольствием перешла в ведение комиссии Городской Думы, которой заправляли масоны Шингарев, Маргулиес и др., так называемые «обновленцы» — «мужественные борцы за демократизацию городского самоуправления».

¹ ГАРФ, ф. 1467, д. 858, л. 10

² Там же. Л. 11.

³ ГАРФ, ф. 1467, д. 858, л. 11.

Городская Дума занималась больше политикой, чем реальным делом, и фактически только усугубила продовольственный кризис в Петрограде. Городская Дума пригласила себе на помощь частных «комиссионеров», которые за определенную мзду брались ездить по провинции и искать продукты. И получалось так, что продукты закупались не там, где они стоили дешевле, а там, куда указывали комиссионеры, нередко вступавшие в сговор с продавцами товаров, завышавшими цены. Причем и доставлялись закупки не заблаговременно, по обыкновенному тарифу, а в самый пик спроса, по тарифу завышенному. Во главе продовольственного дела были поставлены люди неопытные, не знакомые с состоянием рынка, из-за чего товары в Петроград доставлялись по заведомо завышенным ценам.

По всему Петрограду были открыты городские продовольственные магазины, которые вроде бы должны снабжать население продовольствием по умеренным ценам. Однако из этого дела ничего не вышло. Продавцы в городских магазинах так же обманывали покупателей, как и в частных, продавая товары по ценам выше таксы, утаивая лучшие товары для перепродажи и распространения среди «своих». Полиция отмечает, что эти «магазины стали удобным местом для устройства на работу хороших знакомых членов городской управы: всякие “свои” люди, не способные ни к какому труду, не получившие никакого образования и ничего не смыслящие в бухгалтерии или коммерции, пристраивались к этим магазинам в качестве бухгалтеров, заведующих, контролеров, ревизоров, получая солидную зарплату за не нужную никому работу».

Очевидцы отмечают, что Городская Дума, городская управа занимались самыми низкими интригами. «Эти интриги обнажили перед обществом всю низость борющихся за власть над городом партий, показали их эгоизм, корысть, отсутствие патриотизма; оказалось, что были в хозяйстве и злоупотребления, о которых в последние дни стали поговаривать довольно громко. Бесконтрольная трата городских денег, кумовство при определении служащих, бесхозяйственность и отсутствие систематического надзора привели к тому, что многие лица пристроились к общественному пирогу лишь с целью нажиться»¹.

Открывается целый ряд серьезных злоупотреблений. Инженер Грунвальд, служащий комиссии Городской Думы по топливу, не только помогал закупать уголь дороже существовавших цен, но занимался и вымогательством. Схваченный за руку, он был выручен из беды А. И. Шингаревым и Ю. Н. Глебовым.²

Тот же масон А. И. Шингарев с группой своих соратников взял под опеку общество оптовых закупок, которое получило из общественных средств товаров свыше, чем на 100 тысяч рублей, ссуду в 50 тысяч и др. Это общество занималось махинациями. Обслуживая около 300 потребительских кооперативов, общество

¹ ГАРФ, ф. 97, д. 28, л. 60.

² Петроградский листок. № 331.

продавало продукты по ценам выше установленных, а закупало товары не у солидных фирм, а у случайных комиссионеров и спекулянтов. Шингарев и компания лоббировали выделение этому обществу 1 750 000 рублей для спекуляции под видом кредита на снабжение населения продуктами первой необходимости. Большой скандал вызвала сдача 50 потребительских лавок на 6 лет некоему Лесману, которому была обещана внеочередная доставка грузов, льготы по перевозке в городе и 11 процентов прибыли на капитал¹.

Деятели «общественных организаций» подбирали поставщиков действующей армии среди своих единомышленников, которые наживали на этом огромные состояния.

Полицейские сводки сообщают, что никогда магазины моды, ювелиры, меховщики так хорошо не торговали, как во время войны: в магазинах не хватает для продажи жемчуга, бриллиантов, мехов, шелка, хотя цены на предметы роскоши выросли неимоверно; то же самое в гастрономических магазинах и отдельных кабинетах ресторанов. Кто же тратил такие деньги? Полиция отвечает на этот вопрос: «Две трети счетов написаны на имена инженеров и поставщиков припасов в действующую армию»², а львиная доля всех поставок шла через Земгор и Военно-промышленные комитеты.

Особое значение для лидеров либерально-масонского подполья имели попытки захватить контроль над развитием рабочего движения. Производилось это двумя путями: через создание подконтрольных масонам Советов рабочих депутатов и через формирование рабочих групп при Военно-промышленных комитетах.

Летом 1915 года член Государственной Думы и масонского Верховного Совета Керенский совершает ряд поездок по городам России, прежде всего по приволжским, с целью образования в них Советов рабочих депутатов, причем во многих городах были произведены тайные выборы в эти Советы³. Деятельность Керенского была направлена на разрушение существующего государственного строя. Органы правопорядка приходят к выводу о необходимости принять по отношению к Керенскому решительные меры вплоть до ареста, чтобы остановить его революционную деятельность, о необходимости которой Керенский говорить не стеснялся.

Параллельно созданию Советов рабочих депутатов осенью 1915 года при Центральном и Московском Военно-промышленных комитетах, возглавляемых масонами Гучковым, Рябушинским, Коноваловым и Маргулиесом, создаются рабочие группы (впрочем, рассматриваемые тоже как первый этап к созданию Советов рабочих депутатов). «Рабочую группу» Центрального Военно-промышленного комитета возглавил член его Совета и тоже масон

¹ ГАРФ, ф. 97, д. 28, л. 53.

² Там же.

³ ГАРФ, ф. 826, д. 56, л. 305.

К. А. Гвоздев. Целью работы этой группы стал созыв Всероссийского рабочего съезда и создание контролируемого масонами рабочего движения.

Полицейские осведомители в кадетских кругах, к которым принадлежала большая часть масонского руководства, отмечают растущие настроения пораженческого характера. Все чаще среди кадетов раздаются голоса о том, что война была важна для партии народной свободы лишь как средство постепенного захвата всех главных правительственных функций, а теперь уже вполне очевидным стало, что осуществление подобных задач партии не удалось. Поэтому кадетам безразличны дальнейшие военные успехи и неудачи, так как победа послужит в пользу царского правительства. А на случай возможного поражения кадетам выгоднее заранее снять с себя всякую ответственность за последствия и результаты разгрома на фронте.

На заседании академической группы кадетской партии в феврале 1916 года член Государственного Совета масон Д. Д. Гримм открыто заявляет, что «нет никаких сомнений в том, что война нами проиграна»¹.

Глава 14

*Намерения масонов возглавить все общественные движения. —
Попытка создания подконтрольных организаций. — Союз Союзов. —
Рабочий союз. — Торгово-промышленный союз. — Крестьянский союз. —
Провал союзной политики масонов. — Координация антирусских сил. —
Особое бюро при Прогрессивном блоке. — Новая кампания против
правительства. — Призывы к свержению русского государственного строя. —
Штурмер предлагает ликвидировать Земгор и ВПК. —
Клеветническая речь Милюкова*

Следующий этап подготовки второй антирусской революции либерально-масонским подпольем связан с попыткой создания целого ряда подконтрольных масонам союзов, объединявших различные слои населения — рабочих, крестьян, купцов и др., которые в свою очередь должны были входить в Союз Союзов, состоящий из представителей «прогрессивной общественности» Земгора и Военно-промышленных комитетов. Союз Союзов мыслился по образцу подобной организации 1905 года, как легальный центр общего руководства и координации всех антирусских сил, выступающих против законной национальной власти.

Идея Союза Союзов принадлежит секретарю Верховного Совета российского масонства Некрасову и была выдвинута им на съезде представителей городов России 14 марта 1916 года. Съезд проходил под полным контролем либерально-масонского подполья и принял резолюцию, в которой выдвигалось

¹ ГАРФ, ф. 97, д. 28, л. 126.

требование отставки правительства и замены его правительством, ответственным перед народным представительством, амнистии террористам и заговорщикам и предоставление евреям прав, равных с русскими¹.

Но главной задачей, которую ставили представители «общественности», было создание некоей организации, способной диктовать правительству свои условия и захватить власть. В этом свете интересна дискуссия, возникшая между Милюковым и Некрасовым. Милюков на съезде всеми силами пытался удержать представителей городов от вынесения резкой резолюции с требованием ответственного парламентского министерства.

Он уговаривал съезд: «...не нужно выдвигать требования, которые испугают правительство и на которые оно никогда не пойдет. Ответственного министерства нам никогда не дадут, а министерство, пользующееся доверием народа, имеет очень много шансов на осуществление»². На это масон Некрасов, глава Верховного Совета российских масонских лож, запальчиво ответил Милюкову: «Никто ни на минуту не сомневается, что без совершенно реальной угрозы мы никогда не получим ответственного министерства, ни министерства, пользующегося доверием народа. Мы можем только получить новый вариант из Штюмеров и Хвостовых. Поэтому бессмысленно играть с правительством в тонкую дипломатическую игру, а нужно сразу ясно и определенно заявлять свои конечные требования. И заявляя эти требования, нужно не ждать, что правительство “снизойдет” к нам, а нужно позаботиться о создании такой организации, которая заставила бы правительство принять их»³.

Как должна быть построена такая организация, об этом Некрасов рассказывал в одном из своих выступлений на том же съезде: «Городская и земская Россия уже объединились и сложились в мощные и прочные организации. То же сделали и промышленники в Военно-промышленных комитетах. Но всего этого мало. Еще не организован совершенно торговый класс. Делает первые шаги под крылом Военно-промышленных комитетов организация рабочих. Имеется масса мелких, отдельных ячеек, но еще не объединены в одну всерос-

¹ ГАРФ, ф. 97, д. 34, л. 12.

² В этом случае очень ярко проявилось политическое иезуитство Милюкова, который пытался просто обмануть правительство, убаюкав его фразами о лояльности, а получив «министерство доверия», намеревался явочным порядком превратить его в ответственное министерство. За день до съезда, на банкете в «Праге», Милюкову задали вопрос: «Как совместить с кадетской программой то, что в Прогрессивном блоке кадеты стоят не за формулу “ответственное министерство”, а за “министерство, пользующееся доверием народа?”» На это Милюков ответил: «Кадеты вообще — это одно, а кадеты в блоке — другое. Как кадет я стою за ответственное министерство, но как первый шаг мы, по тактическим соображениям, ныне выдвигаем формулу — “министерство, ответственное перед народом”. Пусть мы только получим такое министерство, и оно силою вещей скоро превратится в ответственное парламентское министерство. Вы только громче требуйте ответственного министерства, а мы уже позаботимся, какое в него вложить содержание» (ГАРФ, ф. 57, д. 34, л. 124).

³ ГАРФ, ф. 97, д. 34, л. 126.

сийскую организацию кооперативы. Перед нами, таким образом, задача создания целого ряда новых всероссийских союзов — рабочего, кооперативного, торгового и др. И когда они возникнут, тогда все они вместе с Всероссийским городским и Земским Союдами должны из своей среды выделить высший орган, общую **надстройку** над ними, который явился бы для всех общим **направляющим**, координирующим центром. Это будет как бы штаб общественных сил всей России». Эту «надстройку» Некрасов не называл более определенно, но как сообщает полиция, в частных беседах у более откровенных членов съезда срывалось то слово, которое в данном случае с полной ясностью определяет характер всей затеи — Союз Союзов с теми же целями и заданиями, какие он имел в 1905 году, т.е. создание «народного правительства». Однако полицейские агенты не знали, что уже тогда такой объединительный орган был создан и существует в лице Верховного Совета масонских лож.

Полицейские агенты удивлялись, почему на разных заседаниях секций съезда предлагался один и тот же план объединения всех союзов, уже возникших или тех, что могут возникнуть в будущем. В секретной сводке перечисляются инициаторы этого союза, где кроме Некрасова можно увидеть Мануйлова, Астрова, Прокоповича, Чайковского. Все они были масонами, а их деятельность координировалась масонскими ложами.

Итак, наряду с городским и земским союзом и Военно-промышленными комитетами либерально-масонское подполье делает попытки организовать Всероссийский крестьянский союз, Всероссийский рабочий союз, Всероссийский кооперативный союз, Всероссийский торговый союз.

Организатором Всероссийского кооперативного союза был Н. Чайковский. Он хотел объединить под одним руководством около 300 кооперативных союзов и объединений¹.

Претворение в жизнь идеи создания рабочего союза началось еще в конце февраля 1916 года на всероссийском съезде Военно-промышленных комитетов. На заседании его рабочей группы, которой руководил Гвоздев, было выдвинуто предложение о новых формах организации рабочих. Традиционные формы объединения рабочих — профсоюзы и больничные кассы — были признаны негодными, так как способствовали сотрудничеству с законной властью и не позволяли манипулировать ими «общественным организациям». Новой формой объединения было решено признать рабочие группы при местных Военно-промышленных комитетах. Именно на их основе планировалось создание будущего рабочего союза. Проводя широкую организационную и агитационную работу, предлагалось добиваться учреждения рабочих групп повсюду, где имеются военно-промышленные комитеты. Вместе с тем ставилась задача вновь создаваемые рабочие группы ориентировать на проведение объеди-

¹ ГАРФ, ф. 97, д. 34, л. 130.

нительной работы с профсоюзами и рабочими кассами под эгидой рабочих групп Военно-промышленных комитетов¹.

Тогда же выдвигается задача созыва «рабочего съезда» под контролем Военно-промышленного комитета. Для этого при ВПК создается комитет по подготовке всероссийского рабочего съезда, в который вошли обе рабочие группы при Центральном и Московском Военно-промышленных комитетах. Одним из организаторов его в Москве был, в частности, Соломон Мозансон, скрывавшийся под псевдонимом Шварц, а также председатель московской рабочей группы В. Черегородцев и его заместитель Третьяков. Именно на Всероссийском рабочем съезде предполагалось и создать рабочий союз. Общее руководство по созданию рабочего союза принадлежало члену Государственной Думы масону А. И. Коновалову², который откровенничал в своем кругу: «Под флагом Военно-промышленных комитетов возрождаются рабочие организации. На предстоящем рабочем съезде родится всероссийский союз рабочих. Это будет стройная организация, начиная с мелких ячеек на местах и кончая высшим органом — как бы советом рабочих депутатов»³. Благодаря этому откровению Коновалова можно видеть, кому принадлежит идея создания Совета рабочих депутатов в новых условиях. По предложению Коновалова этот Совет должен быть составлен из числа членов 19 рабочих групп, входящих в Военно-промышленные комитеты. Коновалов даже предлагает оплачивать этих «депутатов» из собственных средств⁴.

Параллельно созданию рабочего союза либерально-масонское подполье пытается организовать Торгово-промышленный союз. П. П. Рябушинский и А. И. Гучков разослали от своего имени предложение примкнуть к Торгово-промышленному союзу всем крупным купцам и предпринимателям.

Из попыток создания Торгово-промышленного союза у масонов ничего не вышло. Российские предприниматели сразу же поняли, куда ведут их «общественные деятели». В этом смысле характерно мнение известного русского книгоиздателя И. Д. Сытина: «Торгово-промышленный класс объединиться, сложиться в мощную всероссийскую организацию очень не прочь, но у него нет ни малейшего желания идти в этом отношении в поводу на помочах у интеллигентов, политических теоретиков из Городского и Земского Союзов. У них одни задачи, у нас другие. Пока война, конечно, у всех одна общая политическая задача. А дальше ясно — все пути врозь. Они пойдут рука об руку с рабочими и революционерами, а нам это не по пути. Да и сейчас, разве не наивность с их стороны, что они надеются “оседлать” представителей и торгового класса»⁵.

¹ ГАРФ, ф. 97, д. 34, л. 134.

² Там же.

³ Там же. Л. 127.

⁴ Там же. Л. 133.

⁵ Там же. Л. 175.

Самые большие проблемы возникли при организации крестьянского союза. Здесь, по выражению одного из руководителей этой работы масона Д. И. Шаховского, «приходилось все начинать сначала»¹. Известный деятель масонского движения Н. В. Чайковский (бывший эмигрант-народоволец) высказал мысль, поддержанную многими, что «единственный подход к крестьянской деревне лежит через мелкие кооперативные организации»². С. Н. Прокопович предложил опираться на земства и земских агрономов. В результате было решено провести организацию крестьянского союза под крышей «Московского общества сельского хозяйства», которое от себя созывает всероссийский сельскохозяйственный съезд с «участием агрономических деятелей, а также более сознательных представителей крестьянства». На съезде с заранее подобранным составом предполагалось утвердить предварительно подготовленные документы.

Чтобы усыпить бдительность правительства, консолидация антигосударственных сил для создания Центрального Комитета (Союза Союзов), объединяющая Земгор, Военно-промышленные комитеты, а также вновь организуемые (кооперативный, рабочий, торгово-промышленный и крестьянский) союзы, проходила под видом объединения общественных сил для организации продовольственного дела. Но этот камуфляж не удался. Из сводок полиции видно, что правительство знало о действительных целях «представителей общественности».

В целом затея масонов по организации Союза Союзов провалилась. И даже не потому, что правительство запретило проведение антигосударственных съездов, но и в силу утопичности их планов. Реально ни крестьянство, ни рабочие, ни предприниматели не хотели сотрудничества с подрывными элементами, глубоко чуждыми им по духу. В лучшем случае заговорщики могли создать какой-то придуманный Союз, не имеющий доверия у большинства населения. Но и он не удался.

Еще некоторое время конспираторы пытались провести съезды, пользуясь другими поводами. Так, в мае масон Н. И. Астров выдвинул идею созыва съезда по оздоровлению городов³, но и в этот раз обмануть правительство не удалось. Съезд тоже не был разрешен.

В конце 1916 года конспираторы предприняли еще одну попытку организовать Союз Союзов под видом съезда представителей Всероссийского союза городов. Однако съезд был распущен в день открытия, 9 декабря⁴. Позднее предпринимались и другие безуспешные попытки.

Как одну из попыток либерально-масонского подполья захватить власть в стране следует рассматривать его планы установления контроля над всем продо-

¹ ГАРФ, ф. 97, д. 34, л. 140.

² Там же.

³ Там же. Л. 211.

⁴ Там же. Л. 392.

вольственным снабжением в стране. Кадетская партия выдвигает идею создания Министерства снабжения на базе Земгора, имевшего разветвленную сеть снабженческих организаций. На первых порах предлагалось ввести Земгор отделением Министерства земледелия. Кадеты уже готовили законопроект по этому вопросу, чтобы провести его через Прогрессивный блок в Государственной Думе¹.

Потерпев неудачу в попытке учредить Союз Союзов, либерально-масонское подполье уже в марте 1916 года создает негласный координирующий орган антигосударственной деятельности — Особое бюро при Прогрессивном блоке Государственной Думы. Цель его — постоянная и систематическая связь со всеми общественными и муниципальными организациями России, обслуживающими нужды действующей армии и тыла; пользуясь этим аппаратом, руководители Прогрессивного блока могли дирижировать общественным мнением и оказывать таким образом давление на правительство². По каналам этого бюро на места и в армию проходят целые реки лживой и клеветнической информации о правительстве.

К лету 1916 года клеветнические обвинения деятелей Прогрессивного блока приобретают угрожающий характер. Усиливается информационная осада правительства. Всеми доступными средствами — в печати и посредством распускания слухов — распространяются обвинения правительства в парализации деятельности военных властей в деле борьбы с внешним врагом. Клевета эта, в частности, нашла выражение в письмах Гучкова на имя начальника штаба Верховного Главнокомандующего Алексеева. В них заявлялось, что Совет Министров сознательно нарушает мероприятия, направленные к обеспечению задач обороны государства. Письма получили широкое распространение, так как были обращены к такой высокой персоне, как начальник штаба, стоящий близко к Царю. Правда, сам Алексеев заявлял, что не переписывался с Гучковым, нагло соврав Царю, что ничего не знает. Однако клевета, содержащаяся в письмах Гучкова, военным ведомством намеренно не опровергалась и поэтому считалась вполне достоверной информацией³.

В конце октября в Москве собрались съезды председателей Губернских управ и представителей Городских Союзов. Они направили в Государственную Думу заявления о необходимости ввиду безвыходного, по их мнению, положения призвать к власти лиц, облеченных доверием народа, и добиться создания ответственного министерства⁴.

¹ ГАРФ, ф. 97, д. 27, л. 145.

² ГАРФ, ф. 1467, д. 541, л. 80.

³ Там же. Л. 72. Уже после отречения Царя против Штюрмера было возбуждено уголовное дело по обвинению в измене. Во время следствия выяснилось, что Гучков грубо фальсифицировал факты, и дело было прекращено за отсутствием состава преступления (ГАРФ, ф. 1467, д. 546, л. 32).

⁴ ГАРФ, ф. 1467, д. 541, л. 72.

К лету 1916 года не только Государственная Дума, но и Государственный Совет переходит под контроль антигосударственных сил. Странники Прогрессивного блока в Государственном Совете сумели склонить на свою сторону значительную часть его членов, объявлявших себя ранее беспартийными. Теперь эта довольно многочисленная группа при голосовании по вопросам политической важности стала решительно примыкать к Прогрессивному блоку. При этом она не только содействовала прохождению думских законопроектов в духе блока своими голосами, но и побуждала к тому всех сомневающихся и колеблющихся¹.

Государственная Дума в летнюю сессию 1916 года стала сценой, на которой разыгрывали свои роли члены Прогрессивного блока. Ими был выдвинут ряд законопроектов о земской реформе, об обществах и союзах, о земском и городском всероссийских союзах². Эти законопроекты были направлены на ниспровержение существующих основ. Как справедливо отмечал Б. В. Штюмер: «Каждый из этих проектов построен на началах, столь не соображенных ни с историей, ни с практикой, ни с духом русского законодательства, что если бы каким-либо образом проекты эти получили силу закона, страна очутилась бы в положении совершенно безысходном». Конечно, согласиться с такими законопроектами ни Царь, ни правительство не могли, а это давало повод «народным представителям» с думской трибуны утверждать, что Государственная Дума исполнена лучших намерений, но «не в состоянии ничего практически осуществить, ибо правительство, опасаясь вообще всяких преобразований, ведет постоянную и упорную борьбу с прогрессивными течениями общественной мысли».

При образовании постоянно действующих всероссийских земского и городского союзов на основе проекта Думы в России оказалось бы два правительства, из которых правительство общественное, действуя на средства Государственного казначейства, было бы независимо не только от государственной власти, но и вообще от государства. При изменении государственного строя, предложенного Думой, земские учреждения из органов местного хозяйства, осуществляемого под надзором правительственной власти, обратились бы в органы местного управления, независимые от власти. При реформе городского строя на основаниях, предлагаемых Думой, городская жизнь во всем ее хозяйственном и административном целом оказалась бы в руках представителей либерально-масонского подполья.

26–27 сентября 1916 года в Петрограде на съезде представителей областных Военно-промышленных комитетов Гучков призвал к борьбе с правительственной властью, заявив, что спасти Россию от продовольственного кризиса может только организация общественных сил. Съезд под председательством Гучкова принял резолюцию, фактически призывающую к борьбе против законной власти³. Еще раньше (2 сентября) на заседании Рабочей группы ЦВПК

¹ ГАРФ, ф. 1467, д. 541, л. 67.

² Там же. Л. 66.

³ Там же. Л. 54.

секретарем Рабочей группы Богдановым была предложена резолюция (одобренная большинством в 76 человек против 2), в которой, в частности, выдвигался целый ряд требований революционного характера о немедленном заключении мира, низвержении правительства и осуществлении программных требований РСДРП¹.

Политические резолюции, которые подписывали «общественные деятели», носили антигосударственный преступный характер. Один из «общественных деятелей» депутат масон Аджемов откровенно говорил: «Как юрист я определенно заявляю, что в резолюциях этих имеются все признаки 102 статьи (Государственная измена), почему переносить подобного рода вопросы в плоскость юридического их разрешения нам не выгодно»².

Тем не менее руководители либерально-масонского подполья продолжают свою антигосударственную деятельность.

В письме на имя председателя Государственной Думы М. В. Родзянко глава Земгора князь Львов информировал о результатах и резолюциях председателей губернских земских управ, собравшихся 26 октября 1916 года в Москве. В письме говорилось, что «стоящее у власти правительство открыто подозревается в зависимости от темных и враждебных России влияний, не может управлять страной и ведет по пути гибели и позора... единогласно уполномочили меня в лице Вашем довести до сведения членов Государственной Думы, что в решительной борьбе Государственной Думы за создание правительства, способного объединить все живые народные силы и вести нашу родину к победе, земская Россия будет стоять заодно с народным правительством»³. Все антиправительственные резолюции совещаний представителей «общественных организаций» размножались и рассылались по каналам Особого Бюро и специальным каналам масонских лож по всей России, имея характер чуть ли не директивных документов.

В сентябре 1916 года были опубликованы данные, свидетельствовавшие о том, что Земгор и Военно-промышленные комитеты существовали исключительно за счет государственной казны, а их собственный вклад в оборону был ничтожен. Из 562 миллионов рублей, израсходованных этими организациями, только 9 миллионов принадлежали им, остальные ассигновались из государственного бюджета⁴.

По этому поводу Штюрмер проводит ряд закрытых совещаний Совета Министров, на которых рассматривается деятельность Земгора и Военно-промышленного комитета. Вскрываются многочисленные злоупотребления и хищения государственных средств. Поднимается вопрос о расформировании Земгора и ВПК и передаче их функций государственным органам. В руководстве «общес-

¹ ГАРФ, ф. 97, д. 27, л. 202.

² ГАРФ, ф. 97, д. 37, л. 60.

³ ГАРФ, ф. 97, д. 27, л. 515.

⁴ ГАРФ, ф. 1467, д. 541, л. 72.

твенных организаций» это вызывает панику и новый взрыв ненависти к правительству. Перед «общественными деятелями» встает реальная угроза уголовного преследования и потери мощного инструмента влияния на страну.

Понимая опасность своего положения, либерально-масонское подполье, лидеры которого занимали высокое положение в Земгоре и ВПК, предпринимает новую атаку на правительство. В первый же день осеннего заседания Государственной Думы депутаты Прогрессивного блока откладывают рассмотрение важных государственных законопроектов, от принятия которых зависело нормальное развитие дел на фронте (прежде всего это были военные сметы отдельных ведомств, требовавшие немедленного утверждения). Вместо разработки неотложных мер к содействию армии и флоту в его борьбе с внешним врагом, Дума проводила время в обсуждениях необходимости добиться отстранения правительства, якобы неспособного и злонамеренного, способов борьбы с ним, вплоть до его изгнания и замены Кабинета таким составом, который будет опираться на большинство Государственной Думы и будет перед нею ответственным. Таким образом, речь снова шла о передаче власти в руки Прогрессивного блока, находившегося под полным контролем масонских лож. Члены Прогрессивного блока не критиковали отдельные мероприятия правительства, а только огульно и ожесточенно нападали на личный состав Совета Министров, а особенно на самого Председателя Совета Министров Штюрмера, которого обвиняли в государственной измене, в выдаче государственных тайн, в освобождении из заключения «изменника» генерала Сухоминова, во взяточничестве «полицейского агента» Мануйлова¹.

Характер многих обвинений был таков, что никаких конкретных данных в их подтверждение привести было нельзя, а значит, и оправдаться было невозможно. Вопрос ставился только так: «мы или они?»

С думской кафедры делаются лживые заявления о наличии рядом с Царем и Царицей некоей «немецкой партии», стремящейся привести Россию к поражению в войне и заключению сепаратного мира с Германией. С такой злонамеренной клеветой выступает лидер кадетской партии Милюков, предъядивший в качестве «доказательства» вырезки из немецких газет, в которых назначение на пост главы правительства Б. В. Штюрмера (выходца из семьи обрусевших немцев) рассматривалось как знак согласия Царя на заключение сепаратного мира.

Одновременно Милюков также откровенно клеветнически обвиняет Штюрмера в получении взятки от некоего Манасевича-Мануйлова за освобождение его от тюрьмы. Милюков утверждал, что Манасевич-Мануйлов на следствии сам признался в даче взятки Штюрмеру и за это отпущен на свободу². На самом деле это была ложь. Манасевич-Мануйлов никаких признаний следствию

¹ ГАРФ, ф. 1467, д. 541, л. 70 — 71.

² ГАРФ, ф. 1467, д. 773, л. 13—15.

не делал, а отпущен был в связи с тяжелой болезнью (его разбил паралич). Свою заведомо клеветническую речь Милюков перемежал восклицаниями: «Что это — глупость или измена?» Образец масонской аморальности в политике, Милюков бросал обвинение в измене правительству страны, которую он давно уже предал. Недаром декламация Милюкова была прервана восклицанием одного из русских патриотов: «А Ваша речь — глупость или измена?»

Русские патриоты справедливо подмечали: «Милюков, спасая клеветой свою подмоченную репутацию болгарофила и сторонника немецкого землевладения в России, верно учел момент для того, чтобы смутить всю Россию: вместо того, чтобы говорить о хищениях в Земском Союзе, о миллионных злоупотреблениях в Военно-промышленных комитетах, о подозрительной роли кадетских лидеров, — Милюков с ловкостью жонглера перекинул все обвинения на правительство, которое только что собиралось расследовать деятельность его товарищей по партии в Земском и Городском Союзах»¹.

На следующий день после речи Милюкова Штюрмер обратился в Совет Министров с заявлением о привлечении Милюкова к суду по обвинению в клевете. Обращение было поддержано Царем. От справедливого наказания Милюкова спасла только революция².

В декабре 1916 года в газетах появляются статьи о готовящемся покушении на Милюкова. Как потом выяснилось, все это была липа, сфабрикованная «Биржевыми ведомостями» и родственными им изданиями. Леволлиберальная печать снова подняла гвалт о происках полиции и связи покушавшихся с патриотическими организациями³. Дело о покушении понадобилось, чтобы поднять пошатнувшийся престиж Милюкова, еще раз представив его как борца за справедливость, преследуемого правительством и черносотенцами.

К зиме 1916 года русская армия была обеспечена всем необходимым для наступления, которое планировалось в 1917 году. О подготовленности армии к этому наступлению говорили даже заведомые враги правительства из леволлиберального антирусского блока. Победа была очень близка, и силы, стремящиеся к власти, прекрасно это осознавали, вместе с тем понимая, что она усилит позиции Царя и патриотических сил. Отдать заслуженные плоды победы в руки Царя «прогрессивной общественности» из масонских лож хотелось меньше всего. Ей казалось, что сейчас наступил такой миг, когда она, свергнув Царя, сможет увенчать свой переворот грандиозной военной победой, таким образом закрепив свою власть.

На совещании Военно-промышленного комитета, состоявшемся 19 сентября 1916 года в присутствии Гучкова, Казакевича, Кутлера, Терещенко и других масонов, член масонской ложи Бубликов, возвратившийся из поездки

¹ ГАРФ, ф. 97, д. 27, л. 539.

² ГАРФ, ф. 1467, д. 773, л. 13–15.

³ ГАРФ, ф. 102, 1916, оп. 246, д. 362.

по России, высказывает мысли, которые в ближайшие месяцы становятся лозунгом антирусских сил: «Проезжая по провинции, я убедился, насколько страна находится в положении исключительной разрухи по вине ныне существующей власти, доведшей государство до безысходного тупика.

Если в минувшем году общим лозунгом являлось выражение “все для войны и армии”, то теперь, когда армия в достаточной степени может считаться обеспеченной, необходимо общественными силами признать неизбежность нового лозунга “все для тыла, для организации общественных сил, для борьбы с внутренним врагом; все для замены нынешней безответственной власти властью ответственной”.

В скором времени должна вновь собраться Государственная Дума, но таковая без соответствующей поддержки общественных сил лишена будет возможности что-либо сделать в осуществление этого нового лозунга. Поэтому насущной задачей момента является необходимость мобилизовать общественные силы»¹. Мысли Бубликова были поддержаны присутствующими и развивались на съезде представителей областных Военно-промышленных комитетов, открывшемся через неделю.

Глава 15

*Заговор против Царя. — Подготовка цареубийства. — План Гучкова. —
Вариант Г. Е. Львова — Крымовский заговор. — Морской план. —
Образование масонского правительства*

Вопрос о насильственном устранении Царя в 1915–1917 годах был краеугольным камнем масонского заговора в России. В масонских кругах постоянно вынашивались планы цареубийства. «В 1915 году, — рассказывает в своих воспоминаниях масон А. Ф. Керенский, — выступая на тайном собрании представителей либерального и умеренного консервативного большинства в Думе и Государственном Совете, обсуждавшем политику, проводимую Царем, в высшей степени консервативный либерал В. А. Маклаков (тоже масон. — О. П.) сказал, что предотвратить катастрофу и спасти Россию можно, лишь повторив события 11 марта 1801 года (убийство Павла I)». Керенский рассуждает о том, что различие во взглядах между ним и Маклаковым сводилось лишь ко времени, ибо сам Керенский пришел к выводу о «необходимости» убийства Царя на 10 лет раньше. «И кроме того, — продолжает Керенский, — Маклаков и его единомышленники хотели бы, чтобы за них это сделали другие. Я же полагал, что, приняв идею, должно принять на себя и всю ответственность за нее, самочинно пойдя на ее выполнение». Призывы убить

¹ ГАРФ, ф. 27, д. 27, л. 204.

Царя со стороны Керенского продолжались и позднее. В речи на заседании Государственной Думы в феврале 1917 года он призывает к «физическому устранению Царя», поясняя, что с Царем надо сделать то же, «что совершил Брут во времена Древнего Рима»¹.

Уже осенью 1915 года на собрании одной из лож масон Мстиславский (Масловский) заявил, что считает необходимым организовать заговор с целью покушения на жизнь Царя, что для такого заговора имеется возможность найти нужных людей среди молодого офицерства. Однако в то время такое предложение было расценено как провокация и вызвало у многих членов ложи подозрение в сотрудничестве Масловского с полицией².

Однако на самом деле это был масонский камуфляж, ибо по свидетельству лиц, приближенных к Верховному Совету российских масонов, там постоянно обсуждались вопросы, связанные с разработкой разных вариантов заговора против Царя. Как вспоминает масон А. Я. Гальперн: «Разные члены Верховного Совета, главным образом Некрасов, делали целый ряд сообщений — о переговорах Г. Е. Львова с генералом Алексеевым относительно ареста Царя, о переговорах Маклакова по поводу какого-то дворцового заговора. Был ряд сообщений о разговорах и даже заговорщических планах различных офицерских групп»³.

Ведущая роль в подготовке заговора против Царя принадлежала таким высокопоставленным масонам, как А. И. Гучков, Г. Е. Львов, Н. В. Некрасов, М. И. Терещенко. «С самого начала, — вспоминает масон А. И. Гучков, — было ясно, что только ценой отречения Государя возможно получить известные шансы успеха в создании новой власти». Хотя заговорщики и не хотят думать о последствиях такого шага, но все же для успокоения собратьев, заявлявших о своем монархизме, берут свод законов Российской империи (этим занимается масон М. М. Федоров). Находят там закон, который, по их мнению, предусматривает отстранение носителя верховной власти и установление регентства. Но по всему было видно, что заговорщикам был нужен только благовидный повод для захвата власти, последствия же его они никак не рассматривали, хотя и очень боялись, как бы власть не захватила «улица». Возбужденная под влиянием их пропаганды «улица» становилась опасным явлением, неуправляемым как взрыв. Подлая дискредитация Царя, его правительства и окружения, проводимая как масонскими и революционными кругами, так и агентами германской разведки, связанными и с теми, и с другими, сделала свое дело.

По рассказу самого Гучкова, заговорщики прорабатывали несколько вариантов захвата власти⁴. Первый вариант предусматривал захват Царя в Царском Селе или Петергофе. Этот вариант вызвал у заговорщиков сомнения, так

¹ Вопросы истории. 1990. № 6. С. 148; № 10. С. 144.

² Николаевский Б. И. Указ. соч. С. 65 — 66.

³ Там же.

⁴ Вопросы истории. 1991. № 7 — 8. С. 204—207.

как если даже на их стороне будут какие-то воинские части, расположенные в Царской резиденции, все равно произойдет большое кровопролитие при столкновении с верными Государю частями. Второй вариант рассматривал возможность произвести эту операцию в Ставке, но для этого заговорщики должны были привлечь к делу членов военной масонской ложи, в частности генералов Алексеева и Рузского. Однако Гучков и его соратники понимали, что участие высшего генералитета в акте государственной измены вызовет раскол в армии и приведет к потере ее боеспособности. Решено было держать высших военных изменников в тени, чтобы не возбуждать общественное мнение. В конце концов они больше могли сделать для заговора, влияя на события косвенным путем, не давая возможности верным военным частям прийти на помощь Государю (что в дальнейшем и произошло).

С генералом Алексеевым, сыгравшим роковую роль в отречении Государя, Гучков был хорошо знаком со времен русско-японской войны, еще ближе они сошлись, когда генерал командовал Северо-Западным фронтом. Сам Гучков считал Алексеева человеком большого ума, но недостаточно развитой воли, разменивающего свой ум и талант на мелочную канцелярскую работу¹. В этой оценке Гучков был безусловно прав, она подтверждается воспоминаниями сотрудников генерала. Именно Гучков ввел Алексеева в военную масонскую ложу. Через Алексеева Гучков пытается оказывать и оказывает влияние на военные действия. Он пишет письма со своими советами и тайно передает их Алексееву. Некоторые из этих писем становятся достоянием гласности и приобретают скандальную известность. В них Гучков клеветнически фальсифицирует события.

Алексеев получал также письма от Г. Е. Львова² и встречался с ним. Князь Львов рассказывал Милюкову, что вел переговоры с Алексеевым осенью 1916 года. У Алексеева был план ареста Царицы в Ставке и заточения ее в монастырь. План не был осуществлен, потому что Алексеев заболел и уехал в Крым³.

Тот факт, что офицеры Генерального штаба участвовали в заговоре, подтверждал сам Гучков. «Нужно признать, — сразу же после февральского переворота говорил он, — что тому положению, которое создалось теперь, когда власть все-таки в руках благомыслящих людей, мы обязаны, между прочим, тем, что нашлась группа офицеров Генерального штаба, которая взяла на себя ответственность в трудную минуту и организовала отпор правительственным войскам, надвигавшимся на Питер, — она-то и помогла Государственной Думе овладеть положением». Начальником штаба военной экспедиции генерала Иванова, направленного на подавление беспорядков в Петербурге, был подполковник Капустин, стоявший на стороне заговорщиков⁴. Да и сам генерал

¹ Вопросы истории. 1991. № 7 — 8. С. 200.

² Там же. С. 201.

³ Николаевский Б. И. Указ. соч. С. 92—93.

⁴ Верховский А. И. На трудном перевале. М., 1959. С. 229.

Иванов, хотя и не был масоном (?), принадлежал к кругу друзей начальника штаба Алексева и находился в личном знакомстве с Гучковым¹.

Наиболее реальным заговорщиками все же посчитали вариант с захватом царского поезда на пути из Петербурга в Ставку и обратно. Были изучены маршруты, выяснено, какие воинские части расположены вблизи этих путей; заговорщики остановились на железнодорожных участках по соседству с расположением гвардейских кавалерийских частей в Новгородской губернии (так называемые «Аракчеевские казармы»). Заговорщики верили в то, что гвардейские офицеры, усвоившие отрицательное, критическое отношение к правительственной политике, к правительственной власти гораздо глубже, чем офицеры простых армейских частей, станут их естественными единомышленниками. В целях исполнения третьего варианта к заговору был привлечен еще один масон, князь Д. Л. Вяземский, сын члена Государственного Совета, камер-юнкер, возглавлявший санитарный отряд великого князя Николая Николаевича. Через Вяземского заговорщики привлекли к делу ряд гвардейских офицеров. Захват мыслился как боевая акция воинской части фронтового поезда. Схватив Царя, заговорщики надеялись добиться от него отречения с назначением Наследника в качестве преемника. Готовились соответствующие манифесты, предполагалось все это выполнить в ночное время, чтобы утром Россия и армия узнали о двух актах, исходящих якобы от самой Верховной власти, — об отречении Царя и назначении на его место Наследника. Хотя Гучков в тридцатые годы и утверждал, что речь о цареубийстве не шла, но трудно себе представить, что Государь мог добровольно отказаться от престола. По-видимому, предусматривались еще какие-то методы воздействия на Царя, с помощью которых заговорщики хотели добиться его отречения. Скорее всего предполагался заурядный рэкет — угроза жизни жены и детей, — негодьям было хорошо известно, как любил свою семью Царь! Как показали дальнейшие события, и этот метод был использован.

Предполагалась еще и высылка Царя за границу. Тот же Гучков откровенничал в узком кругу сразу же после событий: «На 1 марта был назначен внутренний дворцовый переворот. Группа твердых людей должна была собраться в Питере и на перегоне между Царским Селом и столицей проникнуть в царский поезд, арестовать Царя и выслать его немедленно за границу. Согласие некоторых иностранных правительств было получено»². Таким образом, в заговоре были замешаны и представители других государств, по-видимому, прежде всего Франции, и несомненно через масонские связи. О том, что готовится такая операция, знала также и германская сторона. Незадолго до февраля 1917 года болгарский посланник пытался выйти на контакт с русским пра-

¹ Вопросы истории. 1991. № 7 — 8. С. 200.

² Верховский А. И. Указ. соч. С. 228.

вительством, чтобы предупредить его о готовящихся событиях. Со стороны германцев выход виделся в сепаратном мире. Однако для Царя, который держал свои обещания перед союзниками (не зная о той подлой игре, которую они вели с ним), сепаратный мир с Германией был неприемлем.

Существовал и еще один план заговора против Царя. Его разрабатывал масон Г. Е. Львов. Предполагалось добиться отречения Царя и посадить на Его трон великого князя Николая Николаевича, а при нем сформировать правительство, в котором главную роль будут играть Львов и Гучков. Переговоры об этом с великим князем вел его друг-масон А. И. Хатисов. Причем при переговорах присутствовали жена Великого Князя известная интриганка Анастасия Николаевна и генерал Янушкевич. К плану такого переворота княжеская чета отнеслась положительно, а если и были сомнения, то только в технике его осуществления — последует ли за заговорщиками армия и ее вожди, не вызовет ли это мятеж на фронте¹.

Об этом заговоре сохранились воспоминания одного из его участников, высокопоставленного масона тридцатого градуса С. А. Смирнова²: «В начале зимы 1916 г. в Петербурге, в среде, окружавшей князя Г. Е. Львова, будущего главу Временного правительства, возник проект дворцового переворота. Предполагалось убраться Николаю II и посадить на трон Великого Князя Николая Николаевича...

...В начале декабря, часов в 10 вечера, князь Львов срочно пригласил себе в особняк Долгорукова, Челнокова, Федорова и Хатисова. Все четверо принадлежали к одному Уставу и были близкие друзья, братья высоких степеней. Львов познакомил их со своим проектом дворцового переворота: после того, как Царю предложено будет отказаться от престола и Великий Князь Николай Николаевич будет объявлен Царем, правительство Николая II будет немедленно разогнано и на его место назначено ответственное министерство.

Львов добавил к этому, что 1) у него имеется 29 подписей председателей губернских земских управ и городских голов, поддерживающих его план, 2) Великий Князь Николай Николаевич знает об этом проекте и 3) сам Львов будет назначен председателем Совета Министров в будущем министерстве.

А. И. Хатисову было предложено выехать в Тифлис с миссией: переговорить с Великим Князем, с которым он состоял в дружеских отношениях. <...> 30 декабря 1916 г. Хатисов приехал в Тифлис. В тот же день он получил аудиенцию у Великого Князя. <...> Выслушав его, Великий Князь задал ему два вопроса: 1) не будет ли русский народ оскорблен в своих монархических чувствах? и 2) как отнесется к отречению Царя армия?

<...> В тот же самый день рано утром приехал в Тифлис Великий Князь Николай Михайлович (историк и масон), чтобы сообщить Николаю Никола-

¹ Вопросы истории. 1991. № 7–8. С. 213.

² Последние новости. Париж. 1928. 28 апреля.

евичу важную новость: 16 Великих Князей договорились о том, чтобы свести Николая II с его трона». Они обещали полную поддержку, считая (как и сам Николай Николаевич), что Николай II должен быть убран. Важно заметить, что разговор Николая Михайловича с Николаем Николаевичем состоялся до разговора этого последнего с Хатисовым. Конечно, самое постыдное в этой истории было участие 16 Великих Князей. И хотя Николай Николаевич в конце концов отказался от участия в заговоре, но решение это принял не как верноподданный Государя, а сомневаясь в надежности своих масонских «братьев».

Самым кровожадным был так называемый «крымовский заговор». Генерал А. М. Крымов, активный масон¹, предлагал осуществить убийство Царя на военном смотре в марте 1917 года².

Генералу Крымову, пользовавшемуся репутацией решительного человека, отводилась большая роль и в еще одном варианте заговора. Как рассказывал масон Н. Д. Соколов, в феврале 1917 года в Петербурге в кабинете Родзянко было совещание лидеров Государственной Думы с генералами, на котором присутствовали генералы Рузский и Крымов. На совещании приняли решение, что откладывать больше нельзя, что в апреле, когда Царь будет ехать из Ставки, его в районе, контролируемом командующим фронтом Рузским, задержат и заставят отречься. Генералу Крымову отводилась в этом заговоре решающая роль, он был намечен в генерал-губернаторы Петербурга, чтобы решительно подавить всякое сопротивление со стороны верноподданных Царя. Заговор этот не был чисто масонским, ибо в нем участвовали не только масоны (например, Родзянко), хотя организующая роль здесь принадлежала тому же Гучкову. По сведениям Соколова, во главе этого варианта заговора стояли Гучков и Родзянко, с ними был связан Родзянко-сын, полковник (?) Преображенского полка, который создал целую организацию из крупных офицеров, куда, по некоторым данным, входил даже великий князь Дмитрий Павлович³.

Наконец существовал еще так называемый морской план. О нем говорил, в частности, Шульгин. Предполагалось пригласить Царицу на броненосец и увезти ее в Англию. Возможно, что заодно намечалось увезти туда и Царя⁴.

Готовясь устранить Царя, либерально-масонское подполье прорабатывает разные варианты его замены. Прежде всего велась речь о передаче власти Наследнику при регентстве великого князя Михаила Александровича. Для некоторой части масонов была предпочтительней фигура великого князя Николая Николаевича. Существовал даже вариант установления новой династии —

¹ Берберова Н. Люди и ложи. Словарь.

² Деникин А. Очерки русской смуты. Т. 2. С. 36.

³ Николаевский Б. И. Указ. соч. С. 95–97.

⁴ Там же. С. 162.

предлагаются и первые претенденты на престол — Павел и Петр Долгоруковы-Рюриковичи, состоявшие в масонских ложах. Однако окончательно победила основная масонская точка зрения — полная ликвидация русского исторического строя и ликвидация монархии.

Обсуждение вопроса о захвате власти в 1915—1916 годы прошло во всех масонских ложах. Как пишет масон Кандауров, «перед февральской революцией Верховный Совет поручил ложам составить список лиц, годных для новой администрации, и назначить в Петрограде, на случай народных волнений, сборные места для членов лож. Все было в точности исполнено, и революционным движением без ведома руководимых руководили в значительной степени члены лож или им сочувствующие»¹. Активная роль в подготовке «правительства новой России» принадлежала видному сионисту А. И. Браудо².

16 апреля 1916 года на тайном совещании на квартире масонов Е. Д. Кусковой и С. Н. Прокоповича представители прогрессистов, левых кадетов и правосоциалистических партий, тоже из числа масонов, еще раз обсудили опубликованные в газете «Утро России» списки кандидатов в министры. На этом совещании в качестве премьеры был предложен все тот же руководитель Земгора масон князь Г. Е. Львов.

В конечном итоге новый состав правительства складывается в тайной конспирации либерально-масонского подполья, из заговорщиков — руководителей масонских лож, одновременно возглавлявших видные общественные организации — Земгор, Военно-промышленный комитет, Прогрессивный блок Государственной Думы. Все было решено и оговорено заранее, хотя широкая общественность ничего не знала. Сговор прошел за ее спиной. Кандидатуры были готовы и предложены с подачи руководителей «общественных организаций» — масонов. «Не то чтобы составлялись списки будущего правительства, — проговаривается видный кадет масон Н. И. Астров, — но неоднократно перебирались имена, назывались разные комбинации имен. Словом, тут работала общественная мысль: в результате этой работы слагалось общественное мнение. Получалось любопытное явление. **Повсюду назывались одни и те же имена** (выделено мною. — *О. П.*)».

9—10 декабря 1916 года в Москве на квартире масона Коновалова в который раз собрались представители Союза городов; на обсуждение были вынесены важные политические резолюции. Смысл их был один: низвержение правительства и установление правительства из числа «общественных деятелей». Резолюция содержала обычную леволиберальную риторику и была практически направлена на захват власти в стране лицами, принадлежавшими в своем большинстве к масонским ложам. Почти одновременно похожая резо-

¹ ОА, ф. 730, оп. 1, д. 172, л. 30.

² Архив Гуверовского института, фонд Николаевского, 273—8.

люция выносятся представителями общественных организаций, собравшихся на квартире фабриканта-масона Третьякова. Обе резолюции были подготовлены на квартире масона Коновалова при участии масонов М. М. Федорова, Астрова, Челнокова, Третьякова, Прокоповича. За день до этого близкая по смыслу резолюция была вынесена Земским съездом в Москве и зачитана в помещении Земского союза. На квартире Коновалова также обсуждался и состав будущего правительства. В качестве кандидатур на должность председателя Совета Министров наметили А. И. Гучкова и князя Львова, а в министры — М. М. Федорова, Коновалова, Кутлера (все масоны)¹.

Все резолюции было предложено размножить в возможно большем количестве и широко распространить по всей России, а также на фронте в войсках, «дабы создать в массах оппозиционное и даже революционное направление». На заседании Центрального Военно-промышленного комитета открыто говорилось (об этом сообщали секретные агенты), что если будет подходящее настроение в массах, которое должно быть подготовлено резолюциями, то Государственная Дума должна провозгласить, что нынешний состав министров низвергнут, а затем составить временное правительство. При обсуждении масон Казакевич возразил, что для разрешения подобных задач потребуется помощь армии, и потому необходимо к ней обратиться. На что масон Терещенко ответил, что «обращаться к армии не надо, а достаточно два-три полка, с которыми и можно будет все выполнить»².

Либерально-масонское подполье использует все возможные способы, чтобы склонить Царя на создание удобного ему правительства. В 1916–1917 годах орудием масонской интриги становится некто А. А. Клопов, чиновник Министерства финансов, на которого еще в 1898 году Николай II случайно обратил внимание и разрешил писать ему лично, сделав его как бы информатором о настроениях в стране.

Остается открытым вопрос, был ли Клопов сам масон или только подпал под их невидимое влияние. Однако достоверно известно, что в 1916–1917 годах он был тесно связан с масонами Г. Е. Львовым и генералом Алексеевым. Как справедливо отмечалось исследователями, в письмах, которые Клопов писал Царю, чувствовалось влияние масонов Коновалова, Некрасова и Керенского³. За монархическо-верноподданнической словесной оболочкой протаскивались требования либерально-масонских кругов о создании подконтрольного им правительства, руководимого князем Львовым. К одному из писем Клопова о создании правительства во главе с Львовым прилагалась чудовищная по своей лживости справка о нем. Злейший враг Царя представлялся в ней как его друг.

¹ ГАРФ, ф. 97, д. 27, л. 562.

² Там же. Л. 563.

³ Вопросы истории. 1991. № 2–3. С. 205.

Глава 16

Заговорщики торопятся. — Убийство Распутина. — Наступление германо-большевистского альянса. — Подготовка государственного переворота

В конце 1916 года механизм антирусской революции был полностью подготовлен к решительным действиям. Либерально-масонским подпольем разработаны планы устранения Царя, создано отрицательное общественное мнение о законной русской власти как неспособной и преступной, подготовлены люди для будущего революционного правительства. Заговорщики торопились, ибо предстоящее весной наступление по всем прогнозам должно было закончиться окончательной победой русского оружия, а следовательно, еще большей славой Русского Царя. Для них это означало крушение планов захвата власти. Более того, глубина измены и предательства пугала и самих заговорщиков. Как Гучков, они понимали, что ими сделано достаточно, чтобы быть повешенными за государственную измену, что рано или поздно их планы будут раскрыты, что им придется понести заслуженное наказание. Многим деятелям либерально-масонского подполья, кроме ответственности за государственную измену, грозило уголовное преследование за разные постыдные поступки. Ожидались серьезные судебные разбирательства по делам о денежных махинациях и взяточничестве в Земгоре и Военно-промышленных комитетах, в которых были замешаны Г. Е. Львов, А. И. Гучков, А. И. Коновалов, П. П. Рябушинский и множество других крупных «общественных деятелей». Судебная ответственность за клевету ожидала и П. Милюкова.

Торопились и представители германо-большевистского альянса, одним из главных координаторов которого был немецкий агент, российский социал-демократ родом из Одессы, масон Парвус-Гельфанд. Для Германии антиправительственное восстание в России было единственным шансом остановить победоносное наступление русских. Германская разведка, посылая инструкции большевистским лидерам, настаивает на немедленной организации всеобщей политической забастовки, германский Генштаб выделяет на нее огромные средства для раздачи рабочим бастующих предприятий, содержание большевистских функционеров и ведение подрывной агитации.

И либерально-масонское подполье, и германо-большевистский альянс как бы наперегонки стремятся к исполнению своих преступных планов.

Первым решительным шагом против Царя становится убийство друга Царской семьи Г. Е. Распутина. Зная его близость к Царской чете, заговорщики таким образом хотели деморализовать Царя.

Последний раз Царь встретился с Распутиным 2 декабря 1916 года. Как рассказывает Вырубова, Григорий Ефимович ободрил Царя, сказав, что главное — не надо заключать мира, так как та страна победит, которая покажет

больше стойкости и терпения. Когда Царская чета собралась уходить, Царь сказал, как всегда: «Григорий, перекрести нас всех». — «Сегодня Ты благослови меня», — ответил Григорий Ефимович, что Государь и сделал.

Идейным руководителем и организатором убийства был масон, кадет В. А. Маклаков. Заранее был разработан план и выбрано место ликвидации трупа и уничтожения вещей жертвы. В преступлении принимали участие представители всех общественных слоев, пораженных болезнью отторжения от России.

Представитель аристократической черни, высших правящих слоев общества, в силу западного воспитания и жизненной ориентации безнадежно оторванных от русского народа, — князь Ф. Ф. Юсупов, по характеру слабонервный неженка, хлыщ и фат, которого Распутин лечил от психических расстройств. (Этот преступник, хотя и не участвовал в работе масонских лож, состоял членом масонского общества «Маяк».)

Представитель выродившейся части династии Романовых — великий князь Дмитрий Павлович, двуличный, подлый, раздираемый политическими амбициями гомосексуалист, принимавший участие в масонских сборищах.

Правый радикал, экстремист, позер и краснобай, один из тех, кто своей неумной, самодовольной деятельностью дискредитировал русское патриотическое движение, — В. М. Пуришкевич (кстати, в молодости тоже состоял в масонской ложе).

Преступники заманили Распутина во дворец Юсупова, неудачно пытались отравить, потом застрелили из пистолета — сначала попали в спину, а потом куда попало, и кроме того били гирей по голове. Зверски замученный Распутин был брошен в прорубь возле Крестовского острова.

Похороны Распутина состоялись утром 21 декабря в полной тайне. Никто, кроме Царской четы с дочерьми, Вырубовой и еще двух-трех человек, на них не был. Почитателям Распутина прийти не разрешили. Царская семья тяжело переживала случившееся. Особенно удручало, что многие из ее окружения, даже близкие люди, радовались убийству. Особенно Царскую чету поразили перехваченные полицией телеграммы, которые родная сестра Царицы, великая княгиня Елизавета Федоровна, послала убийцам Дмитрию Павловичу и Юсупову, поздравляя их с убийством и благодаря за него. «Эти постыдные телеграммы, — пишет Вырубова, — совсем убили Государыню — она плакала горько и безутешно, и я ничем не могла успокоить ее». Благословляя «патриотический акт» убийц, Елизавета Федоровна поддалась общей социальной истерии, которая и опрокинула общество в 1917 году. Рукоплещая убийцам Распутина, Елизавета, по сути, рукоплескала убийцам своего мужа и своим будущим убийцам. Поддаваясь общему настроению нетерпимости, признавая убийство как способ решения социальных проблем, она, как и многие тогда, отступила от идеалов Православия.

Да что говорить, если Царь и Царица в известном смысле тоже поддались этому настроению! Ведь убийцы остались без возмездия. Против них не было

возбуждено дело, не было справедливого разбирательства. Царь ограничился высылкой Юсупова в дальнее имение и переводом Дмитрия Павловича на Кавказ. Даже малолетний Царевич Алексей был удивлен, почему Царь справедливо не наказал убийц. Вырубова пишет: «Их Величество не сразу решили сказать ему об убийстве Распутина, когда же потихоньку ему сообщили, Алексей Николаевич расплакался, уткнув голову в руки. Затем, повернувшись к отцу, он воскликнул гневно: “Неужели, папа, ты их хорошенько не накажешь? Ведь убийцу Столыпина повесили!” Государь ничего не ответил ему». На российское общество это произвело огромное впечатление — в общественном сознании возникло «право» на безвозмездное убийство — главный двигатель будущей революции.

После убийства Распутина в масонских ложах проходят заседания, на которых обсуждаются направления антиправительственной агитации. Новая волна клеветнических слухов, распускаемых либерально-масонским подпольем, еще более усиливает обвинение против Царицы в связи ее с германскими шпионами, «передаче» немцам военных планов. Само убийство Распутина объявляется «справедливым актом русских патриотов» против «шпионского гнезда темных сил». Центром распространения этих слухов становятся квартиры масонов Коновалова и Керенского.

Германо-большевистский альянс начал свое наступление 9 января 1917 года новой попыткой организации всеобщей забастовки. Полностью были мобилизованы большевики и эсеры-интернационалисты. На забастовку в Петрограде удалось поднять 138 тысяч рабочих¹, что было явно недостаточно для выполнения директив германского командования. Конечно, сказался тот факт, что в первых числах января русская полиция арестовала Петербургский комитет большевиков и захватила их подпольную типографию, в которой они собирались печатать листовки и брошюры. Тем не менее на ряде заводов прошли политические митинги, где заранее заготовленные пропагандисты вели пораженческую агитацию. В общем же выступление 9 января большого успеха не имело.

Либерально-масонское подполье пытается взять инициативу в рабочем движении в свои руки. На день открытия заседания Государственной Думы, 14 февраля 1917 года, по инициативе руководителя Рабочей группы гучковского ВПК масона Гвоздева, членов Думы масонов Н. С. Чхеидзе и А. Ф. Керенского, а также при поддержке Прогрессивного блока планируется проведение «мирной» рабочей демонстрации к Таврическому дворцу.

В ночь на 27 января 1917 года наряд полиции во главе с жандармским полковником произвел обыск в помещении Рабочей группы Центрального Военно-промышленного комитета, где обнаружен целый ряд документов, подтверждающих подрывной характер предстоящей рабочей демонстрации как подготовки к государственному перевороту. В ту же ночь были арестованы

¹ ГАРФ, ф. 97, д. 37, л. 2.

руководители Рабочей группы К. А. Гвоздев, Г. Е. Брейдо, Е. А. Гудков, И. И. Емельянов, И. Т. Качалов, В. М. Шилин, Н. Я. Яковлев, Ф. Я. Яковлев и секретарь группы Б. О. Богданов.

В масонских кругах подполья начался переполох. 29 января с соблюдением предосторожностей собралось масонское совещание «общественных деятелей», на котором присутствовали многие видные представители (около 35 человек): А. И. Гучков, Коновалов, Изнар, Кутлер, Казакевич — Центральный ВПК; Переверзев, Девяткин, Черегородцев — Московский ВПК; Керенский, Чхеидзе, Аджемов, Караулов, Милуков, Бубликов — Государственная Дума; некто князь Друцкий — представитель Земгора.

В результате совещания было решено «избрать из своей среды особо законспирированный и замкнутый кружок, который мог бы играть роль руководящего центра для всей общественности»¹ и провести «мирную» рабочую демонстрацию.

Естественно, германо-большевистский альянс пытается использовать подготавливаемую масонами рабочую демонстрацию в собственных интересах, продвигая при ее организации свои пораженческие лозунги. Однако совместное масонско-большевистское мероприятие проходит «вяло и неэффективно». Хотя 14 февраля 1916 года в Петрограде бастовало почти 90 тысяч человек на 58 предприятиях, особого подъема и энтузиазма не чувствовалось.

С утра забастовали рабочие Обуховского завода. Выйдя из цехов, они пытались устроить демонстрации, но были рассеяны полицией. Тогда они пошли на императорскую карточную фабрику и чугунолитейный завод подбивать на забастовку рабочих.

К полудню на Петергофском шоссе собралась толпа человек в 150 со знаменами и лозунгами «Да здравствует демократическая республика!», «Долой войну!», и пыталась организовать демонстрацию, но была разогнана полицией. Еще несколько попыток предпринято у Литейного моста и на Невском проспекте, но каждый раз все заканчивалось решительными действиями полиции.

Неспокойно было и в Петроградском университете, где собралась толпа студентов человек в 300, один из которых призывал присутствующих поддерживать рабочих. Часть студентов приняла это предложение и начала собираться на демонстрацию на Университетскую набережную, но была разогнана.

На день раньше состоялась сходка 300 студентов Политехнического института, которая вынесла резолюцию: в знак сочувствия движению рабочих объявить трехдневную забастовку 13, 14, 15 февраля. 14 февраля студенты пытались вновь устроить сходку, но из-за отсутствия желающих говорить сходка не состоялась. Вместе с тем лекции в институте шли своим чередом.

Вместе с выступлениями рабочих и студентов 14 февраля были отмечены беспорядки, которые произвели толпы новобранцев на Порховском шоссе

¹ ГАРФ, ф. 97, д. 37, л. 59–61.

и на Загородном проспекте. В первом случае они разбросали продукты из овощной лавки, в другом — разбили стекла в трех часовых магазинах и похитили оттуда часы¹.

В общем, массовую демонстрацию у Государственной Думы либерально-масонскому подполью провести не удалось. Собралась небольшая толпа в несколько сотен человек, которые тотчас же были разогнаны полицией. Неудачу демонстрации Керенский объяснил происками большевиков.

Глава 17

Осуществление заговора. — Создание масонских органов власти. — Государственная измена

Все свидетели событий февраля 1917 года отмечают удивительно организованный характер революционных беспорядков, начавшихся сразу же после отъезда Царя из Петрограда. 22 февраля они как по мановению волшебной палочки охватили столицу. Как считал Родзянко, подготовка революционных беспорядков осуществлялась в среде членов Исполнительного комитета Совета рабочих депутатов, который несомненно имел определенные директивы и действовал по заранее тонко и всесторонне обдуманному плану, выдвигая вперед Государственную Думу как бы в виде народного революционного знамени. «Даже зданием и помещением Государственной Думы сразу же в первый день овладели вооруженные рабочие, чему воспротивиться было уже невозможно... Однообразие плана... складывалось и в деревне, и в провинции, и в городах, что подтверждается целым рядом документальных данных»².

Итак, председатель Государственной Думы не сомневался, что беспорядки были организованы по определенному плану и управлялись из единого центра. Но ведь Исполком Совета рабочих депутатов возник только 27 февраля, а организованные беспорядки начались с 23 февраля. Кто же руководил ими до 27 февраля? Ни большевики, ни эсеры, ни тем более кадеты или октябристы даже после отречения Царя, когда им, казалось, больше ничего не грозило, в этом не признались. Значит, существовали некие тайные силы, совсем не заинтересованные в огласке их причастности к событиям.

В то время в России таких реальных сил было только две — либерально-масонское подполье и германо-большевистский (диверсионно-шпионский) альянс. Так как сам Родзянко принадлежал к либерально-масонскому подполью и даже участвовал в заговоре против Царя, его неосведомленность в этом вопросе свидетельствовала, что беспорядки, начавшиеся 23 февраля, были ор-

¹ ГАРФ, ф. 97, д. 39, л. 63.

² Архив русской революции. Т. 6. С. 64.

ганизованы не либерально-масонским подпольем (которое в это время готовило свой заговор), а германо-большевистским альянсом, поднявшим восстание против законной русской власти. Однако, как показали дальнейшие события, либерально-масонское подполье с радостью поддержало антирусское восстание, руководимое германскими агентами и большевиками, пытаясь использовать его плоды в своих интересах. Причем очевидно, что многие деятели либерально-масонского подполья совершенно ясно понимали характер и источники финансирования революционных беспорядков, сознательно закрывая на это глаза (собственно, на это намекает и сам Родзянко).

27 февраля, когда события начинают развиваться в пользу подрывных сил, они решаются легализовать себя путем создания открытого органа руководства подрывной работой. Практически в один день возникают два таких органа, причем инициаторами обоих из них выступили видные деятели либерально-масонского подполья.

Днем 27 февраля в здании Государственной Думы в Таврическом дворце на основе масонской Рабочей группы Военно-промышленного комитета при участии ряда депутатов Государственной Думы создается так называемый Временный исполнительный комитет Петроградского Совета рабочих депутатов. Вечером при случайном составе лиц началось его первое заседание, на котором было избрано руководство, состоявшее только из членов масонских лож — Чхеидзе (председатель), Керенский и Скобелев (заместители). Первый состав Центрального Комитета Совета не включал ни одного русского, а три четверти его были евреи: Гурвич (Дан), Гольдман (Либер), Гоц, Гендельман, Розенфельд (Каменев). Были также один поляк и один армянин. Секретарем Петросовета стал связанный с немецкой разведкой масон Н. Д. Соколов, выполнявший те же функции при Верховном Совете российских масонов.

Петросовет принялся за организацию бандформирований для борьбы с законной русской властью, при нем была создана военная комиссия, которую возглавил масон С. Д. Мстиславский (Масловский), член военной масонской ложи, тот самый, который в свое время предлагал убить Царя. Петросовет сумел установить реальный контроль над восставшими солдатскими массами и фактически руководил ими.

В ночь на 28 февраля в том же Таврическом дворце создается второй центр собирания антирусских сил — Временный Комитет Государственной Думы, присвоивший себе права правительства. Из тринадцати членов Комитета одиннадцать были масоны — Н. В. Некрасов (секретарь Верховного Совета масонов), князь Г. Е. Львов, М. А. Караулов, А. Ф. Керенский, П. Н. Милюков, В. А. Ржевский, Дмитриюков, С. И. Шидловский, А. И. Шингарев, Б. А. Энгельгардт, Н. С. Чхеидзе (председатель Петросовета). И только один — Шульгин — не принадлежал к масонским ложам. Временный Комитет назначил комиссаров во все министерства, отстранив от должности законных ми-

нистров. Комиссар Министерства путей сообщения масон А. Бубликов (открыто заявивший, что мораль в политике только вредна) взял под контроль железные дороги и телеграфную связь, прежде всего между Петроградом и Ставкой¹. Временный Комитет, как и Петросовет, образовал свое военное руководство, которое возглавил масон — полковник Б. А. Энгельгардт.

Таким образом, если до 27 февраля руководство антирусским движением осуществлялось подпольно, то с 27 оно приобрело два «легальных» центра, посредством которых сознательно демонтировались учреждения законной русской власти, была преступным путем разорвана связь между русским народом и носителем Верховной русской власти — Царем.

Комиссар железных дорог Бубликов рассылает по ходу предполагаемого следования царского поезда своих эмиссаров, которые на узловых станциях насильно, под угрозой смерти отстраняют от выполнения обязанностей начальников станций и лиц, ведающих телеграфной связью, определяя на их места своих людей, которые полностью блокировали связь между Царем и русским правительством, между Царем и его семьей. Связь Царя с окружающим миром могла осуществляться только через Ставку, которая контролировалась заговорщиками.

Фактически уже 28 февраля Царь пал жертвой заговора и был отстранен от власти. Произошел государственный переворот, в котором участвовали прежде всего руководители либерально-масонского подполья, Государственной Думы и, что важнее всего, высшего военного командования. Царь, полностью изолированный в своем поезде от России, уже не мог сделать ничего.

Вслед за устранением Царя преступное сообщество приложило все усилия к разрушению русской армии, огромную роль в котором сыграл так называемый Приказ № 1.

Историки до сих пор спорят о происхождении Приказа № 1. Согласно ему, руководство военными частями переходило в руки выборных представителей от нижних чинов, которые в свою очередь делегировали своих депутатов в высшие органы власти. Все решения генералитета и офицерства ставились под контроль этих представителей. Военная дисциплина, четкое подчинение нижестоящих вышестоящим отменялись. Армия превращалась в недисциплинированный сброд и становилась орудием разрушения государственного порядка. Приказ был издан еще до отречения Царя и являлся актом государст-

¹ Масон Ю. В. Ломоносов (1876–1952) в конце царствования Николая II был на посту заместителя товарища министра путей сообщения. Вместе с А. Бубликовым, которого Государственная Дума назначила временным управляющим захваченным министерством, Ломоносов сыграл важную роль в событиях, приведших к отречению Николая II от престола. Жена Ломоносова Раиса (в девичестве Розен — еврейка из Полтавской губернии) сумела вкратце в доверие к Царице Александре Федоровне и во время войны служила в царскосельском лазарете, была заместительницей Царицы по лазарету, а затем его фактической начальницей (Минувшее. М.— СПб., 1991. С. 194).

венной измены. Под ним стояла подпись Петроградского Совета рабочих и солдатских депутатов. Однако кто конкретно составлял этот приказ, так и не выяснено.

Существует самая распространенная и, по-видимому, верная версия появления этого приказа — работа германских спецслужб. В организованной неразберихе и беспорядке немецкие агенты, прикрываясь революционными лозунгами, работали фактически безнаказанно. Военная контрразведка была парализована, военная цензура разгромлена, гражданские органы безопасности прекратили существование. В этих условиях нетрудно было сфабриковать подобный революционный приказ и через руководителей Петроградского Совета, часть которых получала немецкие деньги, дать ему ход.

Достоверно известно, что этот приказ был опубликован стараниями секретаря Петросовета и одновременно секретаря Верховного Совета масонов Н. Д. Соколова. Этот масон социал-демократ был крайне подозрительной личностью. Ходили слухи о его связи с германской разведкой. Во всяком случае, его друг — польский социал-демократ (и тоже масон) М. Ю. Козловский в 1915–1916 годах ездил из России в Копенгаген как посредник между Лениным и немецкими спецслужбами, за что был арестован и освобожден уже большевиками только в октябре 1917 года¹. Так или иначе, в ночь с 1 на 2 марта предательский приказ был отпечатан в огромном количестве экземпляров и отправлен на фронт, причем часть тиража поступила от немецкой стороны.

Бывший председатель Государственной Думы Родзянко, изучивший вопрос о появлении Приказа № 1, не сомневался в его немецком происхождении. В частности, он приводил свидетельство генерала Барковского, который прямо заявлял ему, что «этот приказ в огромном количестве был доставлен в распоряжение его войск из германских окопов»².

Массовая публикация этого приказа превратила русскую армию из самой мощной в мире военной организации во многомиллионное стадо недисциплинированных солдат, неспособных к наступлению. Цель германского штаба была достигнута.

28 февраля в царский поезд прибывает последняя телеграмма, в которой военный министр генерал Беляев сообщает Царю, что положение в городе тяжелое. Мятежники овладели во всех частях города важнейшими учреждениями. Войска, под влиянием утомления, а равно и пропаганды, бросают оружие и переходят на сторону мятежников или заявляют о своем нейтралитете. Беляев затрудняется указать, какое количество воинских рот осталось верными правительству. На улицах все время идет беспорядочная пальба, всякое движе-

¹ Берберова Н. Люди и ложи. Словарь.

² Архив русской революции. Т. 6. С. 73—74.

ние прекращено; офицеров и солдат, которые отказываются демонстрировать свою солидарность с восставшими, разоружают.

С 27–28 февраля город очутился в руках подрывных и просто уголовных элементов и пьяных солдат. очевидцы рассказывали, что в некоторых местах толпы вооруженных, большей частью пьяных, солдат, матросов и евреев врывались в дома, проверяли документы, отбирали оружие у офицеров и попутно крали, что могли¹. «Пьяные солдаты, без ремней и расстегнутые, с винтовками и без, бегали взад и вперед и тащили все, что могли, из всех магазинов. Кто бежал с куском сукна, кто с сапогами, некоторые, уже и так совершенно пьяные, тащили бутылки вина и водку, другие все замотались пестрыми шелковыми лентами. Тут же бегал растерянный жид-ростовщик, бабы и гимназисты. Ночью (27 февраля) был пожар в одном из самых больших магазинов, во время которого в погребе угорели пьяные солдаты»².

Солдаты захватывают и раздают гражданским лицам боевое оружие, некоторые даже приторговывают им. Участники событий описывают, как воинские отряды перемешивались с толпой, в которой вели свою работу сотни революционных агитаторов и германских шпионов. «Лица горели возбуждением, убеждения бесчисленных уличных агитаторов быть с народом, не идти против него в защиту царского самовластия, воспринимались как нечто само собой разумеющееся, уже переваренное. Но возбуждение лиц солдатской массы отражало, по преимуществу, недоумение и беспокойство: что же мы делаем, и что из этого может выйти?»³. Да, многие солдаты осознавали, что совершают государственное преступление, но, спровоцированные на бунт, они в силу своего положения уже не могли остановиться, ибо в случае его подавления их ждала суровая кара. Вокруг них вертелось множество агитаторов, убеждавших, что воинское и государственное преступление оказывается героическим деянием, подвигом в борьбе за свободу.

Деятельность государственных учреждений прекратилась. Великий князь Михаил Александрович выехал из дома военного министра в три часа ночи и, несмотря на ночное время, не смог проехать на вокзал и был вынужден вернуться в Зимний дворец. Беляев, оценивавший ситуацию прямо в гуще событий, полагал: «Скорейшее прибытие войск крайне желательно, ибо до прибытия надежно вооруженной силы мятеж и беспорядки будут только увеличиваться»⁴. Таким образом, у Беляева не было сомнений, что мятеж может быть подавлен военной силой.

Итак, Петроград находился в руках врагов законной русской власти. Одураченные и спровоцированные на бессмысленный бунт рабочие и солдатские

¹ Русское прошлое. 1991. № 1. С. 57.

² Мельник Т. Воспоминания о царской семье... М., 1993. С. 52.

³ Суханов Н. Записки о русской революции. Пг., 1919. Кн. 1. С. 68.

⁴ ГАРФ, ф. 97, д. 40, л. 14.

массы словно забыли, что они русские и что на фронте льется кровь защитников Отечества. То, что совершалось в Петрограде, было изменой Родине, предательством интересов России. Но так ли были тогда прочны позиции изменников, разрушивших многие жизненные центры великой страны? Исторические свидетельства неопровержимо говорят, что нет. Вся сила провокации, шедшая снизу от революционеров и германских агентов, была только силой разрушения, так как основывалась на враждебном антирусском подполье, и если проявляла себя, то только в других личинах. Эта сила могла способствовать разрушению, но не была способна организовать отпор законной русской власти. Еще 28 февраля решительные действия военных властей вне Петрограда могли в несколько дней подавить изменников и восстановить порядок. Один из активнейших участников переворота масон Бубликов, контролировавший тогда железные дороги, уже позднее признавался: «Достаточно было одной дисциплинированной дивизии с фронта, чтобы восстание было подавлено. Больше того, его можно было усмирить простым перерывом ж.-д. движения с Петербургом: голод бы через три дня заставил бы Петербург сдаться. В марте еще мог вернуться Царь. И это чувствовалось всеми: недаром в Таврическом дворце несколько раз начиналась паника». Другой активный участник событий, Н. Суханов, писал: «...что было сделано? И что надо было сделать? Заняты ли вокзалы на случай движения войск с фронта или из провинции против Петербурга? Заняты ли и охраняются ли — казначейство, государственный банк, телеграф? Какие меры приняты к аресту Царского правительства и где оно? Что делается для перехода на сторону революции остальной, нейтральной и, может быть, даже “верной” части гарнизона? Приняты ли меры к уничтожению полицейских центров царизма — департамента полиции и охранки? Сохранены ли от погрома их архивы? Как обстоит дело с охраной города и продовольственных складов?.. Защищен ли хоть какой-нибудь реальный склад центра революции — Таврический дворец?.. И созданы ли какие-нибудь органы, способные так или иначе обслуживать все эти задачи?» И сам отвечал: «Не было сделано ничего, и не было никаких сил, чтобы сделать что-либо». Тогда почему же Февральская революция удалась? А потому, что, кроме антирусского движения снизу, представленного революционной бесовщиной и германскими агентами, развивалось одновременно антирусское движение сверху — участников масонского заговора против царской власти, которые пытались использовать ситуацию в своих интересах, но жестоко просчитались. Антирусское движение сверху парализовало все попытки государственной власти к сопротивлению и подавлению беспорядков. По сути дела, это была государственная измена лиц, которые по своему должностному положению должны были сделать все, чтобы пресечь бунт. Прежде всего это была измена российской военной верхушки, значительная часть которой состояла в масонских ложах.

Глава 18

Предательство военного командования. — Царь — пленник генерала Рузского. — Отречение. — «Кругом измена, и трусость, и обман». — Крушение законной русской власти.

Царь прибыл в Ставку 22 февраля, а за три дня до этого сюда же после нескольких месяцев отсутствия по болезни приехал не вполне выздоровевший начальник штаба масон генерал Алексеев. Появление его было большой неожиданностью для сотрудников, ибо его ожидали ближе к предстоящему наступлению. В это последнее пребывание Государя в Ставке было много странного. В Петрограде творились страшные дела, а здесь царила какая-то безмятежная тишина, спокойствие более обычного. Информация, которая поступала Государю, шла через руки Алексеева. Сейчас невозможно сказать, в какой степени Алексеев задерживал информацию, а в какой степени эта информация поступала искаженной из Петербурга. Факт тот, что по сути до 27 числа Государь имел искаженное представление о происходившем в Петрограде.

При первом известии о солдатских бунтах в Петрограде Государь решает направить туда войска, чтобы подавить преступный мятеж. Вечером об этом сообщено по телеграфу военному министру в Петроград. Однако эта депеша уже перехвачена, и заговорщики знали о намерении Царя. Отправление войск в Петроград осуществлялось медленно. Только во второй половине дня 28 февраля генерал Иванов с командой георгиевских кавалеров отбыл по назначению.

Сам Царь, не дожидаясь прибытия войск, отправился в Царское Село рано утром 28 февраля, не поддаваясь на уговоры назначить премьером масона князя Львова. Об этом еще вечером его просил брат, великий князь Михаил Александрович. Царь еще не знал, что государственная власть в стране узурпирована заговорщиками и изменниками и что он уже полностью изолирован.

28 февраля масон Бубликов посылает телеграмму, в которой сообщает, что по поручению комитета Государственной Думы он занял Министерство путей сообщения. Контроль за прохождением царского поезда находится в его руках, и он не выпускает его из поля своего внимания до самого последнего момента¹.

Военным комендантом Николаевского вокзала в Петрограде Бубликов назначает некоего поручика Грекова, который от имени Временного комитета устанавливает контроль за прохождением всех воинских составов, требуя информацию о количестве и видах войск. Греков требует не выпускать военные поезда со станции без особого разрешения Временного комитета².

¹ ГАРФ, ф. 97, д. 40, л. 26–28.

² Там же. Л. 21.

Царский поезд, контролируемый изменниками, в ночь с 28 февраля на 1 марта сталкивается с заслонами в Любане и Тосно. Вряд ли там были большие войска, скорей всего незначительные группы вооруженных лиц. Но принято было решение не рисковать и с Малой Вишеры повернуть на Псков.

1 марта, на станции Дно, из царского поезда отправляется телеграмма Председателю Государственной Думы Родзянко, в которой Царь приглашает его приехать в Псков в штаб Северного фронта совместно с председателем Совета Министров князем Голицыным, государственным секретарем Крыжановским и тем наиболее желательным кандидатом для составления правительства, которому, по мнению Родзянко, «может верить вся страна и будет доверять население»¹.

Но вся переписка Царя полностью контролируется. Заговорщики боятся выпустить Родзянко из своих рук, ибо не очень доверяют ему. В шесть часов вечера 1 марта в царский поезд летит телеграмма, подписанная Бубликовым, в которой сообщается, что «Родзянко задержан обстоятельствами, выехать не может»². Царю не дают возможности связаться с семьей в Царском Селе. Все письма и телеграммы, которые ему шлет жена, перехватываются.

Приехав в Псков, Царь оказался пленником в руках изменников, отрезанным от Ставки и от семьи. Князь С. Е. Трубецкой, пытавшийся попасть к Царю, убедился, что Царь находится на положении арестанта, к нему никого не пускают³. Причем охрана осуществлялась военными часовыми, подвластными главнокомандующему Северным фронтом масону генералу Рузскому. Для встречи с Царем требовалось особое разрешение Рузского. Многие, даже близкие люди, не могли попасть к Царю, перехватывалась вся корреспонденция, и прежде всего письма Царицы и верных Царю людей.

После разговора с Рузским Царю и его ближайшему окружению стало ясно, что «не только Дума, Петроград, но и лица высшего командования действуют в полном согласии и решили произвести переворот» (генерал Дубенский)⁴. Рузский прямо заявил, что сопротивление бунтовщикам бессмысленно и что «надо сдаваться на милость победителя».

Генерал Дубенский рассказывает, какое чувство негодования, оскорбления испытали все верные Царю: «Более быстрой, более сознательной предательской измены своему Государю представить себе трудно. Думать, что Его Величество сможет поколебать убеждения Рузского и найти в нем опору для своего противодействия начавшемуся уже перевороту — едва ли можно было. Ведь Государь очутился отрезанным от всех. Вблизи находились только войска Северного фронта под командой того же генерала Рузского, признающего “победителей”»⁵.

¹ ГАРФ, ф. 97, д. 40, л. 16.

² Там же. Л. 33.

³ Трубецкой С. Е. Указ. соч. С. 150.

⁴ Отречение Николая II. Воспоминания очевидцев. Л., 1927. С. 61.

⁵ Там же. С. 61.

Один из близких Царю людей предлагает арестовать и убить Рузского. Но все понимают, что положение этим не изменишь, так как Рузский действует в полном согласии с начальником штаба Ставки генералом Алексеевым, по сути дела, принявшем на себя обязанности главнокомандующего и поэтому контролирующим все вооруженные силы.

Тем временем в Ставке в ночь с 1 на 2 марта составляется проект манифеста об отречении Государя от престола.

Сегодня, когда известно уже многое, можно с уверенностью утверждать, что царское окружение было в состоянии предпринять решительные действия по подавлению мятежа, отстранению от власти генералов-изменников даже утром 2 марта. Да и сами изменники чувствовали себя очень неуверенно и во многом блефовали. Как справедливо говорил находившийся рядом с Царем адмирал Нилов, нельзя было идти на уступки. «Давно идет ясная борьба за свержение Государя, огромная масонская партия захватила власть, и с ней можно только открыто бороться, а не входить в компромиссы»¹.

Но шли часы, а Царь оставался в прежней изоляции, не получая ни одной весточки от семьи, а вся информация шла через руки генералов-изменников. Царь был подавлен предательством генералов, всегда уверявших его в верно-подданных чувствах и предавших в трудную минуту. Кто-кто, а они-то уж знали, сколько сил и труда Государь положил, чтобы сделать армию боеспособной и подготовить ее к предстоящему весеннему наступлению. И в этот момент они объявляют Его «помехой счастью России» и требуют оставить трон. Изменники обманывают Царя, внушая ему мысль, что его отречение «принесет благо России и поможет тесному единению и сплочению всех народных сил для скорейшего достижения победы».

Ночью после разговора с Рузским Государь принимает решение отказаться от престола в пользу своего сына при регентстве своего брата Михаила Александровича. Но он, по-видимому, еще надеется на армию.

Хотя реально связь между Государем и Ставкой армии потеряна не была, генерал Алексеев, по сути дела, отстранил Царя от контроля над армией и захватил власть в свои руки. Не имея на то никаких прав, он принял на себя обязанности Верховного главнокомандующего. Пользуясь своей властью, Алексеев рассылает циркулярный запрос командующим армиями. В этом запросе грубо фальсифицировалась реально сложившаяся обстановка — так, в нем утверждалось, что войска деморализованы и войну можно продолжать только при условии выполнения требований об отречении Царя.

Обращаясь к командующим армиями, Алексеев утверждал, ссылаясь на Родзянко, что «обстановка, по-видимому, не допускает иного решения»², и тем са-

¹ Отречение Николая II. С. 66.

² Там же. С. 237.

мым навязывал им, не имеющим другой информации, желаемый для заговорщиков ответ. Алексеев передает командующим фронтами¹ результаты переговоров руководства армии с руководителями Государственной Думы. В этих переговорах также намеренно сгущаются краски, и положение вещей представляется в свете, выгодном для революционной бесовщины. Сообщается, что беспорядки охватили большую часть России и, в частности, Москву. Это была неправдой. Беспорядки наблюдались только в Петрограде и Кронштадте, в Москве же и других городах России законная власть полностью контролировала обстановку.

Масоны Алексеев и Рузский вместе с Родзянко, «охваченным» плотным масонским окружением, шли на прямое государственное преступление, интерпретируя события в искаженном виде.

Ответы командующих армиями соответствовали той информации, которая была получена ими от Алексеева и Родзянко. С болью в душе, еще не зная, что их обманывают, поверив, что дела действительно так плохи и иного пути нет, они соглашались на отречение. Последний ответ приходит в Псков в 14.50, а около трех Царь направляет телеграмму председателю Государственной Думы и начальнику штаба Верховного главнокомандующего. «Нет такой жертвы, — говорится в первой из них, — которую я не принес бы во имя действительного блага и для спасения родной матушки России. Поэтому я готов отречься от престола в пользу моего сына с тем, чтобы он оставался при мне до совершеннолетия при регентстве моего брата Великого Князя Михаила Александровича»².

Но, даже отдав телеграммы Рузскому, Государь еще колеблется, у него возникают сомнения, и он требует от Рузского остановить отправление телеграмм и вернуть их ему. Однако Рузский не отдает телеграммы.

Царь, по-видимому, еще надеется на своих верноподданных, верит, что поддержка придет. Но проходят мучительные часы, а помощи нет. Около 10 вечера из Петрограда приезжают представители «революционной общественности» — злейший враг Царя масон А. И. Гучков³ и активный сотрудник масонского Прогрессивного блока псевдомонархист В. В. Шульгин. Присутствие последнего среди хора требовавших его отречения, наверное, окончательно погасило последнюю надежду Царя.

¹ Среди них был еще один высокопоставленный масон генерал Брусилов.

² Отречение Николая II. С. 240.

³ Отправляясь в Ставку, Гучков, по-видимому, рассчитывал получить от Царя не только отречение, но и назначение на пост премьер-министра. В архивах сохранился один из вариантов предполагаемого правительства: «Регент — Михаил Александрович, Верховный главнокомандующий — Николай Николаевич, премьер-министр — Гучков, министр путей сообщения — Бубликов, иностранных дел — Милоков, торговли и промышленности — Шингарев, морской — Григорович, военный — Поливанов, командующий в Петрограде — генерал-ад. Иванов, нар. просвещения — гр. Игнатьев» (ГАРФ, ф. 97, д. 40, л. 39). Но состоявшийся перед встречей с Царем разговор с Рузским, который находился в прямом контакте с Временным комитетом, по-видимому, заставил Гучкова подчиниться масонской дисциплине.

И все же до самого последнего момента заговорщики боялись, что отречение Царя не состоится, что он поднимет армию, объявит бунтовщиков вне закона и военной силой подавит измену. На переговорах с Царем об отречении Гучков внушает Государю мысль, что надежных военных частей нет, что все части, которые подъезжают к Петрограду, революционизируются, и что у Царя нет шансов на иной исход, кроме отречения. Конечно, это была ложь.

В резерве Ставки такие части были, а другие верные войска могли быть переброшены с фронта. Царю как никогда требовалась поддержка военных, но в тот момент рядом с ним находились не соратники, а изменники.

Русский, который присутствовал при беседе Гучкова и Шульгина с Государем, авторитетно подтвердил ложное утверждение Гучкова, что у Царя не осталось верных частей для подавления мятежа. «Нет такой части, — заявил Царю Русский, — которая была бы настолько надежна, чтобы я мог послать ее в Петербург»¹. В дело идет даже прямой шантаж. Представители «общественности» не гарантируют жене и детям Царя безопасности, если он вовремя не отречется.

2 марта в 3 часа дня Государь подписывает отречение от престола в пользу брата, великого князя Михаила Александровича, а вечером записывает в своем дневнике: «Кругом измена, и трусость, и обман».

Почему Государь принял это роковое решение? Он, обманутый и преданный своим окружением, принял его в надежде (об этом он позднее рассказывал в тобольской ссылке), что те, кто пожелал его удаления, окажутся способными привести войну к благополучному окончанию и спасти Россию. Он боялся, что его сопротивление послужит поводом к гражданской войне в присутствии неприятеля, и не пожелал, чтобы кровь хотя бы одного русского была пролита за него.

Он приносил себя в жертву ради России. Но силы, которые настаивали на уходе Царя, не хотели ни победы, ни спасения России, им нужен был хаос и гибель страны. Они готовы были сеять раздоры за иностранное золото. Поэтому жертва Царя оказалась для России напрасной и, более того, губительной, ибо само государство стало жертвой измены.

После отречения Государя интриги масонских кругов не прекращаются и даже усиливаются, имея цель уничтожения русской монархии вообще.

Масонское руководство Временного комитета Государственной Думы настаивает хотя бы на временном сокрытии Манифеста Царя об отречении и передаче власти великому князю Михаилу Александровичу. Полностью контролируя положение, сделав Государя пленником, изолировав его от окружения, не позволяя даже общаться с женой и детьми, масонские конспираторы специально тянут время, чтобы вынудить великого князя Михаила Александровича тоже отказаться от власти, намекая на тяжелые последствия для него лично, если он осмелится принять ее.

¹ Вопросы истории. 1991. № 7–8. С. 210.

Князь Львов и Родзянко в телеграмме генералу Рузскому настаивают на том, чтобы до их распоряжения Манифест не был опубликован. Предлог такой — якобы воцарение Михаила Александровича подольет масла в огонь, и беспорядки будут еще сильнее.

На самом деле заговорщики, принадлежавшие преимущественно к масонским ложам, выполняли решение масонских конвентов об уничтожении монархии вообще. Не задумываясь о последствиях, к которым приведет Россию уничтожение монархии, масонские заговорщики, по сути дела, заставили великого князя Михаила Александровича отречься. Слабый духом и неопытный в вопросах большой политики, великий князь поддался нажиму. Черновик акта отречения Великого Князя Михаила Александровича был составлен секретарем Верховного Совета российских масонов Н. В. Некрасовым, а завершил работу над ним другой его высокопоставленный «брат» В. Д. Набоков. Этот документ и был подписан Великим Князем. Подписанием этого документа завершился период возвышения России и начался процесс ее разрушения, не прекратившийся и по сей день.

Глава 19

Апрельский съезд вольных каменщиков. — Масонское правительство России. — Попытки убить Царя. — Масонский характер Белого движения

Сразу же после отречения Царя международные масонские организации направили Временному правительству специальное письмо, в котором поздравляли с достижением общей цели — с разрушением русского государственного строя. Масонские заговорщики ликовали. Как пишет вольный каменщик В. А. Нагородский (33°), «революция 1917 года окрылила братьев»¹. Царь был принужден заговорщиками к отречению в марте, а в апреле в Москве собирается Всероссийский масонский съезд. На нем делегаты южных масонских лож предлагают объявить Россию масонской державой и направить своих представителей к другим масонским державам. Однако большая часть съезда, в основном состоявшая из старых масонов, высказалась против «открытого существования масонства» и предложила сохранять полную тайну. Как отмечал впоследствии тот же Нагородский, решение старших «братьев» не легализовать масонскую деятельность и их опасения «оказались правильными»².

Составленные в масонских ложах списки лиц, рекомендуемых вольными каменщиками для занятия государственных должностей, «годных для новой администрации»³, стали руководящими документами при формировании Вре-

¹ ОА, ф. 730, оп. 1, д. 175, л. 9.

² Там же. Л. 10.

³ ОА, ф. 730, оп. 1, д. 172, л. 31.

менного правительства и распределении ключевых постов министерств и ведомств, а также при назначении комиссаров Временного правительства на местах. Ниже приведена таблица распределения должностей во Временном правительстве. Все его члены принадлежали к масонским ложам.

Масонское правительство России
2 марта — 25 октября 1917 года

Должность	Первый состав, на 2 марта	Второй состав, на 6 мая	Третий состав, на 6 августа	Четвертый состав, на 26 сентября
1	2	3	4	5
Председатель Совета Министров	Г. Е. Львов	Г. Е. Львов	А. Ф. Керенский	А. Ф. Керенский
Зам. председателя Совета Министров	—	—	Н. В. Некрасов	А. И. Коновалов
Министр внутренних дел	Г. Е. Львов	Г. Е. Львов	Н. Д. Авксентьев	—
Министр иностранных дел	П. Н. Милюков	М. И. Терещенко	М. И. Терещенко	М. И. Терещенко
Военный министр	А. И. Гучков	А. Ф. Керенский	А. Ф. Керенский	А. И. Верховский
Морской министр	А. И. Гучков	А. Ф. Керенский	А. Ф. Керенский	Д. Н. Вердеревский
Министр финансов	М. И. Терещенко	А. И. Шингарев	Н. В. Некрасов	М. В. Бернацкий
Министр юстиции	А. Ф. Керенский	П. Н. Переврзев	А. С. Зарудный	П. Н. Малянтовский
Министр земледелия	А. И. Шингарев	В. М. Чернов	В. М. Чернов	С. Л. Маслов
Министр просвещения	А. А. Мануйлов	А. А. Мануйлов	С. Ф. Ольденбург	С. С. Салазкин
Министр торговли и промышленности	А. И. Коновалов	А. И. Коновалов	С. Н. Прокопович	А. И. Коновалов
Министр труда	—	М. И. Скобелев	М. И. Скобелев	К. А. Гвоздев
Министр продовольствия	—	А. В. Пешехонов	А. В. Пешехонов	С. Н. Прокопович
Министр государственного призрения	—	Д. И. Шаховской	И. Н. Ефремов	Н. М. Кишкин
Министр путей сообщения	Н. В. Некрасов	Н. В. Некрасов	П. П. Юренев	А. В. Ливеровский

1	2	3	4	5
Министр почт и телеграфов	—	И. Г. Церетели	А. М. Никитин	А. М. Никитин
Обер-прокурор Синода (позднее министерство исповеданий)	В. Н. Львов	В. Н. Львов	А. В. Карташев	А. В. Карташев
Государственный контролер	И. В. Годнев	И. В. Годнев	Ф. Ф. Кокошкин	С. А. Смирнов
Председатель экономического совета	—	—	—	С. Н. Третьяков

За несколько месяцев масонского господства над Россией были полностью уничтожены армия, органы государственной безопасности, полиции и разведки, разрушена система министерского и губернского управления. Масону С. Г. Сватикову была поручена тайная миссия по ликвидации русской разведки за рубежом. Все документы, относящиеся к секретной русской агентуре, попали в руки масонских конспираторов и в дальнейшем были использованы ими в своих целях. Особое задание Сватиков получил в связи с сионскими протоколами. Ему было указано допросить сотрудников русской разведки на предмет выяснения происхождения сионских протоколов. По материалам расследования Сватиков составил записку, один из экземпляров которой хранится сейчас в Гуверовском институте (Станфорд, США). Из записки ясно, что даже в те тяжелые месяцы вольных каменщиков волновала проблема этих протоколов и что они панически боялись их опубликования. Неудивительно, что именно весной 1917 года по приказу Керенского был уничтожен тираж книги С. А. Нилуса, содержавшей текст сионских протоколов.

Той же весной 1917 года масонское общество «Маяк» преобразуется в один из филиалов масонской молодежной организации ИМКА. По указанию генерального секретаря Геккерта в Россию приезжают 200 американских секретарей для налаживания масонской работы среди молодежи и подростков¹.

Ставя перед собой цель окончательного разрушения законной русской власти, масонские конспираторы создают Чрезвычайную Следственную Комиссию Временного правительства для расследования «противозаконных по должности» действий должностных лиц царского правительства. Комиссия заседала под патронатом масона Керенского (министра юстиции), на должность председателя ее был назначен масон, московский адвокат Н. К. Муравьев, находившийся в личной дружбе с одной из зловещих фигур российского масонства, участником убийства Г. Е. Распутина В. А. Маклаковым. В Комис-

¹ АСТМ, фонд Н. Ф. Степанова.

сии состояли известные вольные каменщики: В. М. Зензинов, С. Ф. Ольденбург, П. Е. Щеголев, Ф. И. Родичев, Н. Д. Соколов.

Комиссия делает все, чтобы собрать компромат на окружение Царя и царских министров. Попутно масонские заговорщики предпринимают все возможное, чтобы уничтожить следы своей антигосударственной деятельности. В архиве Департамента полиции хозяйничают масонские «братья», изымая из фондов папки с компрометирующими их документами. «Работали» там, в частности, масоны Щеголев и Кандауров (последний даже признает это в своей записке). Изымается ряд следственных дел полиции по наблюдению за масонскими ложами, некоторые документы из дела об убийстве Распутина и другие документы, компрометирующие вольных каменщиков.

Весьма характерно, что, «работая» более полугода, масонская Комиссия не смогла собрать убедительного материала, доказывающего «преступления бывшего царя и его окружения». Однако эта «работа», по сути дела, отсрочила гибель Царской семьи. Масоны хотели расправиться с Царем после шумного разоблачительного процесса, хотя в рядах вольных каменщиков наиболее нетерпеливые требовали его незамедлительной смерти и даже пытались это сделать.

Сразу же после отречения масонами была сделана новая попытка убить Царя ради «углубления революции». Осуществлял ее масон полковник Мстиславский (Масловский). Об этом рассказывает адвокат и публицист Карабчевский Н. П.: «Почти на первых порах царского плена разыгрался следующий эпизод. В Царское прибыл из Петрограда спешно по железной дороге небольшой отряд каких-то вооруженных не то солдат, не то добровольцев, предводительствуемый весьма, по-видимому, энергичным “полковником” (Мстиславским (Масловским). — *О. П.*). В их распоряжении были и три пулемета».

Мстиславский заявил, что он с «товарищами» уполномочен принять охрану Царя и препроводить его в Петропавловскую крепость. «Более вероятно, — пишет Карабчевский, ссылаясь на беседу с начальником охраны Царя, — что имелось в виду убийство царя во имя все упорнее выдвигавшегося тогда лозунга “углубления революции”»¹.

Тот же Карабчевский, бывший в 1917 году председателем совета присяжных Петрограда, рассказывает об одной встрече с Керенским, на которой тот проговорился о своих намерениях в отношении судьбы Царя и Царицы.

Керенский предлагает Карабчевскому пост сенатора, и между ними происходит такой диалог:

« — Нет, Александр Федорович, разрешите мне остаться тем, что я есть, адвокатом, я еще пригожусь в качестве защитника...

— Кому? — с улыбкой спросил Керенский, — Николаю Романову?

— О, его я охотно буду защищать, если вы затеете его судить.

¹ Страна гибнет сегодня. М., 1991. С. 170–171.

Керенский, — пишет Карабчевский, — откинулся на спинку кресла, на секунду призадумался и, проведя указательным пальцем левой руки по шее, сделал им энергичный жест вверх. Я и все поняли, что это намек на повешение.

— Две, три жертвы, пожалуй, необходимы! — сказал Керенский, обводя нас своим не то загадочным, не то подслеповатым взглядом, благодаря тяжело нависшим на глаза верхним векам»¹.

Подготавливая Царя к такой участи, Керенский делает все, чтобы Царская семья не могла спастись, лично контролирует тюремный режим и содержание. Жизнь Царской четы превращается в сплошную вереницу унижений и издевательств. Различные придирки и ограничения доходят до абсурда, имея единственной целью унижить Царскую семью. У Царевича Алексея отнимают игрушки, детям запрещают гулять по парку.

11 марта по личному приказу Керенского уничтожают (подвергают сожжению) тело зверски убитого масонскими заговорщиками Григория Распутина, самого близкого Царской семье человека. Попытки английских родственников Царской семьи вывезти ее в Англию были сорваны интригами того же Керенского, позднее пытавшегося переложить ответственность на британскую сторону (что, мол, в последний момент она отказалась принять Царя). Английский посол Бьюкенен в своих воспоминаниях опроверг эту ложь, отметив, что предложение вывезти Царя всегда оставалось в силе. Летом Керенскому стало известно, что монархическими организациями готовится освобождение Царя и бегство за рубеж через финскую границу, и тогда он принимает решение вывезти Царскую семью в такое место, где ей спастись уже не удастся.

Таким местом избирается Тобольск, где губернским комиссаром (губернатором) был старый товарищ Керенского Пигнатти. Сопровождение Царской семьи поручается двум масонам — Вершинину и Макарову. Подготовка к отправке в Тобольск ведется в полной тайне.

Комиссаром Временного правительства по охране Царя был назначен масон В. С. Панкратов², человек с темным прошлым, отсидевший за убийство 15 лет в тюрьме.

В 1917–1918 годах в Москве и Петрограде существовали монархические организации, готовившие спасение Царской семьи. Были подготовлены группы офицеров, отправившиеся в конце 1917 года в Тюмень и Тобольск.

Это было самое подходящее время для спасения. Власть большевиков была еще очень слаба. Формально над Царской семьей надзирал комиссар несуществующего Временного правительства Панкратов. Охрана к январю 1918 года расслабилась, жалованье поступало нерегулярно, ухудшилось питание солдат, многие выражали недовольство. В этих условиях небольшой отряд

¹ Страна гибнет сегодня. М., 1991. С. 163–164.

² Николаевский Б. И. Русские масоны и революция. М., 1990. С. 85.

офицеров мог легко, без особого кровопролития освободить Царскую семью. Почему это не удалось осуществить? Только сегодня мы можем ответить на этот вопрос определенно, с документами в руках.

Оказывается, вся организация бегства Царской семьи проводилась под тайным контролем масонских конспираторов, которые делали все возможное, чтобы предотвратить воплощение этого плана.

Контроль осуществлялся по двум направлениям.

Во-первых, путем внедрения в окружение ближайшей подруги Царицы Вырубовой масонского агента И. И. Манухина, известного врача, на квартире которого, кстати, в июле 1917 года скрывался Ленин¹. Манухин был назначен врачом к Вырубовой, которая в то время сидела в Петропавловской крепости. Манухин своим ласковым обхождением вкрался в доверие к Вырубовой. И когда ее освободили (скорее всего, специально), продолжил отношения с ней (это видно из писем Царицы). И через Вырубову начала поступать информация о Царской семье. Конечно, она говорила Манухину не все, но ему, по-видимому, было ясно, что готовится спасение Царя.

Во-вторых, контроль осуществлялся через масонов Карла Ярошинского и Бориса Соловьева². К. Ярошинский — крупный банкир, известный Царице своими пожертвованиями на военные госпитали, а Б. Соловьев был при нем чем-то вроде секретаря, но Царской семье он был более известен как муж дочери Григория Распутина Матрены. В январе 1918 года Б. Соловьев прибыл в Тобольск с крупной суммой денег от К. Ярошинского и был тайно принят Царицей, вселив в нее надежду, что избавление близко. Посетил Соловьев и епископа Гермогена, с которым обсуждал возможности спасения Царской семьи. Однако вместо того, чтобы предпринять реальные шаги к спасению, Соловьев, взяв все в свои руки, запрещает офицерским отрядам предпринимать какие-либо действия без его ведома. Офицеры послушно ждут, полагая, что так надо для дела. А тех, кто не подчинился, Соловьев сдает в ЧК. Таким образом он сумел протянуть несколько месяцев, и благоприятное для бегства время было прошло.

По сути дела, в январе-феврале масон Соловьев сдал Царскую семью в руки большевистских боевиков — профессиональных убийц, но вместе с тем продолжал наблюдать за Царской семьей вплоть до ее отправки в Екатеринбург.

За первые полгода масонского господства над Россией вольные каменщики репрессировали тысячи патриотически настроенных людей, обладавших русским национальным сознанием — государственных и общественных деятелей, чиновников госаппарата, ученых, журналистов, писателей. Не всегда их сажали в тюрьму или крепость, но всегда нагло и беззастенчиво шельмовали. Были незаконно закрыты все патриотические органы печати и изда-

¹ Вопросы литературы. 1990. № 4. С. 202.

² Принадлежность к масонству этих двух лиц следует из секретной записки французской службы Сюрте Женераль, хранящейся в Особом Архиве (см.: ОА, ф. 1, оп. 27, д. 12497, л. 233–241).

тельства, а их руководители, как правило, арестованы. Во всех органах массовой информации высказывалась только одна, масонская, антирусская позиция. Манипуляция общественным сознанием, создание лживых мифов, формирование общественного мнения на основе распространения лживой и клеветнической информации, которую нигде было опровергнуть, дополняли и продолжали систему организованных репрессий против русских патриотов.

Устранив с политической арены с помощью репрессий и шельмования патриотически мыслящих государственных и общественных деятелей, масонские конспираторы лишили Россию способности к организованному сопротивлению и тем самым предопределили приход большевистской тирании. Власть великой страны лежала втопанной в грязь, откуда ее легко достали хорошо организованные большевистские банды. Лишившись национальных лидеров, страна впала в государственный хаос. Народ должен был выбирать преимущественно из двух сил — Белой и Красной, — каждая из которых носила антирусский характер и имела своей целью ликвидацию исторической России.

Можно с определенной степенью уверенности говорить о связях масонов с большевиками перед Октябрьским переворотом. В конспекте доклада о революции в России, сделанного масоном Бурьшкиным на заседании ложи «Астрея», выстраивается вся цепочка: «Большевики знали, чего они хотели. Троцкий — Кишкин — Бурьшкин — Скворцов. Мы решили поднять восстание»¹.

Республиканское, большей частью космополитическое и антимоноархическое Белое движение, возглавляемое масонскими лидерами, по своей антинациональной сути мало чем отличалось от интернациональной республики Ленина—Троцкого, тоже тесно сотрудничавших с мировым масонством. В конечном счете речь шла о борьбе за власть двух антирусских сил, победа каждой из которых не сулила русскому народу ничего хорошего.

По данным внутренних масонских источников, перед захватом власти большевиками в России действовало 28 лож масонской организации, именовавшей себя Великим Востоком Народов России. Около половины «братьев» уехало за границу. Как сообщает масон Кандауров, они пытались войти в сношения с иностранными масонскими ложами (со Швецией в 1919 году, с Англией в 1921 году, а к концу войны «брат» Керенский был допущен к чтению доклада о русских делах в одной из лондонских лож)².

Кроме лож Великого Востока действовало несколько тысяч человек, принадлежавших к мартинистам, розенкрейцерам и филалетам (только их числилось около тысячи)³.

Одной из главных причин поражения Белого движения было подчинение его руководителей тайной идеологии масонства, направленной на разрушение

¹ ОА, ф. 730, оп. 1, д. 163, л. 3

² ОА, ф. 730, оп. 1, д. 173, л. 13.

³ Там же. Л. 17.

национально-патриотического движения и противостояние возрождению России на традиционных началах.

Созданный в Париже политический центр российского масонства в лице Временного комитета координировал подпольную «работу» масонов, стремясь придать Белому движению республиканско-космополитический характер, сделав из него послушное орудие Антанты, а по сути дела — масонских кругов Франции и Англии.

В 1918–1919 годах в Париже работало созданное российскими масонами «Русское политическое совещание», где были представлены ведущие антирусские силы, от прямых политических бандитов и террористов (Б. Савинков, Чайковский) до более уважаемых политиков кадетского толка, старых заговорщиков против Царя (князь Г. Е. Львов, В. А. Маклаков, Бахметев, Стахович, Ефремов, Аджемов, Вырубов, Набоков, Гулькевич, Маргулиес, Титов, Долгополов) и масонских финансистов (Коновалов, Третьяков). Решения, принятые на совещании, обозначили курс на дальнейшее разрушение исторической России, ликвидацию ее традиционных институтов.

Этот курс проявился также в деятельности так называемого «Союза защиты Учредительного собрания», руководство которого состояло преимущественно из масонов-эсеров, энэсов и части кадетов. Выдвинутые союзом методы «защиты» делали бесплодную борьбу с большевистской угрозой. Более того, деятельность его только способствовала усилению большевистских узурпаторов власти, ибо союз всячески препятствовал работе русских патриотов-монархистов, которые в то время были единственной силой, способной вывести Россию из тупика.

В том же духе действовало и другое политическое формирование масонов — «Комитет спасения родины и революции» (создан 26 октября 1917 года), из которого в марте возник так называемый «Союз возрождения России». С настоящим возрождением России «Союз» этот не имел ничего общего — речь шла только о возвращении власти масонскому Временному правительству. Руководящее ядро этой организации состояло из старых масонов (Н. Д. Авксентьев, А. А. Аргунов, Н. И. Астров, Н. М. Кишкин, Д. И. Шаховской, Н. В. Чайковский и др.). Отделения этого масонского союза имелись в Москве, Петрограде, Архангельске, Вологде и ряде провинциальных городов.

На основе этого «Союза возрождения России» возникло несколько масонских псевдогосударственных формирований.

Во-первых, с помощью англичан, высадившихся в Архангельске, — так называемое «Верховное управление Северной области» (правительство масона-террориста Н. В. Чайковского). «Правительство» финансировалось англичанами и находилось под их полным контролем.

Во-вторых, возникшая в сентябре 1918 года и также на субсидии Антанты Уфимская Директория (Временное всероссийское правительство).

Возглавил «Директорию» высокопоставленный масон Н. Д. Авксентьев, членами ее были также известные масоны: Н. И. Астров, Н. В. Чайковский, В. М. Зензинов, П. В. Вологодский (одновременно глава Временного сибирского правительства).

Уфимская Директория находилась под полным контролем стран Антанты, в угоду которым проводила политику на продолжение войны с германской коалицией и восстановление договоров с Антантой.

Однако своей бесхребетностью это политическое детище масонов не удовлетворяло наиболее решительные антирусские силы космополитов-республиканцев. В ноябре 1918 года Колчак, опираясь на представителей Антанты и некоторую часть офицерства и казачества, расформировывает Директорию, а один из ее членов, масон П. Вологодский, становится председателем Совета Министров Верховного правителя Колчака.

Родив несколько подрывных политических организаций, масонский «Союз возрождения России» в 1919 году вливается в так называемый «Тактический центр», руководимый масонами Н. Н. Щепкиным и Д. М. Щепкиным (последний в правительстве Г. Е. Львова фактически выполнял обязанности министра внутренних дел).

Особого упоминания заслуживают еще две политические организации, созданные крупными масонами.

Это, во-первых, так называемый «Союз защиты Родины и свободы», организация офицеров-республиканцев, возглавляемая масоном-террористом Б. Савинковым. Цель этой организации, работавшей на иностранные деньги (только от Франции ею было получено 3 миллиона рублей), — создание в России космополитической диктатуры и установление прозападного режима. В июле 1918 года «Союз» организовал ряд вооруженных выступлений в Ярославле, Рыбинске, Муроме, Елатье, которые были подавлены большевиками.

Масонские конспираторы пытались возглавить и национально-патриотические движения. С этой целью в мае-июне 1918 года ими создается еще одна организация — псевдо-«Национальный центр», возглавляемый сначала Д. Н. Шиповым, а затем, после его ареста, Н. Н. Щепкиным. Также в руководство входили масоны Н. И. Астров, М. М. Федоров, С. А. Котляревский и др. «Национальный центр» разрабатывал планы создания Всероссийского правительства во главе с масоном генералом Алексеевым, сыгравшем трагическую роль в заговоре против Царя. Центр ориентировался на Антанту и ею же финансировался. Руководителями центра «признано было необходимым прибрать к рукам Добровольческую армию, руководимую Алексеевым, и подчинить ее воле союзников! С этой целью во второй половине лета 1918 года на Кубань командировались масоны Н. И. Астров и М. М. Федоров, которые становятся сначала политическими советниками руководителей Добровольческой армии, а затем возглавляют деникинское правительство.

Кроме перечисленных организаций, решающая роль масонов проявлялась в деятельности и некоторых других, считавшихся правыми и даже выступавших за конституционную монархию. Однако руководящий состав этих якобы правых организаций не оставлял сомнений в их реальном содержании.

Во второй половине 1917 года в Москве начал работать «Совет общественных деятелей», включивший в себя значительную часть масонской и околумасонской общественности Москвы. Председателем его был масон Д. М. Щепкин, а членами совещаний состояли уже известные нам масоны В. И. Гурко, В. В. Меллер-Закомельский, Е. Н. и Г. Н. Трубецкие, С. Д. Урусов, Н. И. Астров, В. В. Вырубов, С. А. Котляревский и др.

Декларация о необходимости установления конституционной монархии из уст лиц, сделавших все для разрушения ее принципов, являлась лицемерием в высшей степени, — настоящей целью «Совета общественных деятелей» была дезориентация патриотических кругов, создание иллюзии борьбы за монархию.

К «Совету общественных деятелей» примыкал «Торгово-промышленный комитет», возглавляемый масоном С. Н. Третьяковым. В комитет входили несколько групп российских предпринимателей космополитической направленности, и в частности масон П. А. Бурыйшкин, представлявший «Союз оптовых торговцев». «Торгово-промышленный комитет» финансировал некоторые другие политические организации, созданные и руководимые масонами, в частности, «Совет общественных деятелей», а также так называемый «Правый центр».

Правым этот центр был только по названию, на самом деле заправляли в нем известные масонские конспираторы Д. М. Щепкин, С. Д. Урусов, Н. И. Астров, П. А. Бурыйшкин, М. М. Федоров, В. И. Гурко, Г. Н. и Е. Н. Трубецкие.

Можно предположить, что и этот центр был создан по инициативе французского масонства для того, чтобы взять под контроль общественные круги, склонные идти на сближение с Германией. Антанта всеми силами хотела разрушить Брестский мир и снова вовлечь измученную Россию в войну с Германией.

Масонские представители «Правого центра» вели переговоры в Москве и Петербурге. С представителями Франции от имени центра говорили В. И. Гурко и Е. Н. Трубецкой. «Представитель французского правительства предлагал “Правому центру” через Е. Н. Трубецкого известную сумму денег, причем принятие этих денег было связано с необходимостью согласовывать политику “Правого центра” с политикой Антанты»¹.

В условиях, когда страна была измучена войной и разрухой, подпольная политика масонских кругов, попытка снова втянуть Россию в войну с Германией представляла собой предательство интересов русского народа.

Как мы видим, многие масоны состояли одновременно в нескольких политических организациях. Нередко они собирались на координационные со-

¹ Красная книга ВЧК. М., 1989. Т. 2. С. 32.

вещания, например, в своеобразном масонском клубе на квартире старых вольных каменщиков Е. Д. Кусковой и С. Н. Прокоповича¹.

В годы Гражданской войны по инициативе масонов производились и общероссийские политические совещания. На совещаниях различных политических групп и дипломатических и военных деятелей Великобритании, Франции, США, Италии, которые прошли 16–23 ноября 1918 года в Яссах, а затем по 6 января 1919 года в Одессе, русская делегация состояла преимущественно из масонов.

По данным Н. Берберовой, на совещании в Одессе (1919 год) участвовали Брайкевич, Руднев, Рубинштейн, Елпатьевский, Вырубов, Полнер, Макеев и др. «Там же, — пишет Берберова, — в это время заседал Национальный центр: Юренев, Волков, Родичев, Григорович-Барский, Бернацкий, Тесленко, Штерн, П. Тикстон, Пешехонов, Бернштам, Трубецкой, Челноков. Из 12 человек 10 были масонами, о Пешехонове и Бернштаме сведений нет»².

Общероссийские совещания проводились еще в рамках созданного в октябре 1918 года в Киеве «Государственного объединения России», включавшего бывших членов Государственной Думы и Государственного Совета, деятелей Церкви, представителей торгово-промышленных и финансовых кругов. Однако руководящий орган и в этой организации состоял из 8 масонов и 7 немасонов³. Представители объединения входили в состав правительств Колчака и Юденича, Деникина и Врангеля.

Осмыслив приведенные выше факты, перестаешь удивляться тому, что масонские конспираторы возглавляли большую часть белых правительств или, по крайней мере, играли в них определяющую роль.

Главой первого серьезного белого правительства — Уфимской Директории — был высокопоставленный масон Н. Д. Авксентьев. Из 13 членов Уфимского правительства 11 были масонами (кроме Авксентьева, его заместитель Роговский, а также С. Н. Третьяков, Кроль, Аргунов, Слоним, Н. В. Чайковский, Лебедев, Зензинов, С. Л. Маслов, генерал Алексеев)⁴.

Марионеточное правительство Северной области в Архангельске в период оккупации англичанами возглавлял масон Н. В. Чайковский, большинство членов были тоже масонами.

Правительство Колчака возглавлял (а позднее был просто министром) масон П. Вологодский, а министром финансов был масон П. А. Бурыйкин.

Северо-Западное правительство генерала Юденича составляли в большинстве своем масоны во главе с «братом» С. Г. Лианозовым, марионеткой Антанты. Министром торговли в правительстве Юденича был видный масон-

¹ Там же. С. 335.

² Вопросы литературы. 1990. № 3. С. 189–190.

³ Там же. С. 190.

⁴ Вопросы литературы. 1990. № 5. С. 143–144.

ский конспиратор и аферист М. Маргулиес. Министром в этом правительстве был Е. И. Кедрин.

Под полным контролем масонских конспираторов находилось и правительство Деникина, ибо значительную роль в нем играли такие крупные масоны, как Н. И. Астров, М. М. Федоров, М. В. Бернацкий, Н. В. Чайковский, В. Ф. Зеелер.

Правительство Врангеля составляли такой близкий масонам политик, как А. В. Кривошеин, а также старые масоны П. Б. Струве, Н. С. Таганцев, М. В. Бернацкий (состоявший прежде в правительстве Деникина) и М. М. Винавер.

Кстати говоря, масонский характер носили и «правительства» «незалежной Украины», так называемая «Центральная Рада» и «Директория». Центром политических интриг была Великая Ложа Украины, которая с помощью иностранных денег хотела навязать этой русской территории антирусский правящий режим. С 1919 года главой Великой Ложы Украины и одновременно председателем украинской Директории был старый масон, предатель русского народа С. В. Петлюра¹. Министром по великорусским национальным делам при Украинской Раде был масон Д. М. Одинец.

Конечно, возглавляемые масонами правительства были обречены на недоверие и непопулярность у населения, русские люди интуитивно чувствовали в новой власти чужаков, враждебных обычаям, традициям и идеалам великой страны. Более того, во многих делах этих масонских правительств чувствовалось предпочтение интересам Антанты перед национальными интересами России, чего строго требовала масонская клятва.

Следует отметить, что борьба масонов за власть велась по их традиции не только в рамках политических оппозиционных организаций, а прежде всего тайными способами под крышей некоторых легальных учреждений.

Еще в 1918 году масонские конспираторы образуют «Общество содействия торгово-промышленному развитию России», которое возглавляет матерый масон, бывший глава Временного правительства князь Г. Е. Львов. В бывшем Свердловском партийном архиве мне пришлось видеть дело, заведенное на него следственной комиссией Уралсовета². Из протоколов допросов и переписки было видно, что масонский владыка (арестован в марте 1918 года) пытался убедить большевистских следователей, что политикой не занимается. Они ему, конечно, не поверили, но в июле отпустили. Напомним, что в ночь с 16 на 17 июля те же самые люди, которые отпустили масона Г. Е. Львова, убили Царя и всю его семью. Так почему же была проявлена гуманность в отношении Львова?

Подобно Львову, конспирировали свою деятельность и другие масоны. Причем довольно часто «крышей» для них служила потребительская кооперация. Секретарь Верховного Совета масонов России Н. В. Некрасов сменил фа-

¹ ОА, ф. 730, оп. 1, д. 175, л. 18.

² Свердловский партийный архив, ф. 41, оп. 1, д. 94.

милию и внедрился сначала в Башкирский, а потом в Татарский потребсоюзы. Для других масонов «крышей» служили различные культурные учреждения, например музеи и библиотеки.

В Петрограде при большевиках одним из центров насаждения масонства стала Публичная библиотека, которая еще до революции приобрела репутацию масонского гнезда, так как была связана с именами А. И. Браудо и А. А. Мейера. Сразу же после Октябрьского переворота по инициативе работников этой библиотеки, и прежде всего А. А. Мейера, на квартире философа Г. П. Федотова собирается кружок, продолживший традиции Религиозно-философского общества.

Кроме Федотова и Мейера в кружке работали К. А. Половцова (жена Мейера), М. В. Пигулевская, П. Ф. Смотрицкая, Н. П. Анциферов, историк И. М. Гревс, философ С. А. Алексеев-Аскольдов, старая большевичка С. А. Маркус (сестра жены большевистского функционера С. Кирова), Н. И. Конрад, А. А. Гизетти, Н. А. Крыжановская, литературовед М. М. Бахтин, его брат В. В. Бахтин, Д. Д. Михайлов, антропософ Н. В. Мокридин, библиограф Л. Ф. Шидловский, пианистка М. В. Юдина и другие¹.

Участие масонства в борьбе против большевизма способствовало параличу многих жизненных структур национального сопротивления. Для масонов судьба русского народа была безразлична, их интересовала только власть над ним, и в погоне за этой властью они были готовы на любую подлость, предательство, измену.

Существуют многочисленные факты контактов масонских конспираторов в Белом движении с большевистскими агентами.

Известны факты активного сотрудничества большевиков с российскими и зарубежными масонскими организациями и их личное участие в деятельности лож. Так, документально зафиксировано участие в 1919 году в работе масонской ложи «Единое Трудовое Братство» председателя Петроградского ЧК Г. И. Бокия. Несомненно продолжались масонские контакты вольных каменщиков-большевиков — Луначарского, Бухарина, Скворцова-Степанова, Середы, Вересаева, Красина и др.

Придя к власти, Ленин налаживает тайные связи с зарубежными масонскими ложами, и прежде всего выделяет значительные суммы на ремонт главного «Масонского Храма Ордена Великий Восток Франции» на улице Кадэ в Париже. Было это в 1919 году, когда во многих городах России люди умирали от голода прямо на улицах.

В октябре 1920 года в парижской газете «Libre Parole» Луи Тернак напечатал протокольные сообщения о заседании масонского Совета Великого Востока Франции. Приводим наиболее существенные выдержки из этих масонских протоколов.

¹ Тайные масонские общества в СССР // Молодая гвардия. 1994. № 3. С. 152.

Заседание 20 декабря 1919 года в Париже:

«**Брат Карно**, председатель, признает крайне доброжелательное отношение большевиков к Великому Востоку, указывая все-таки причины крайней обоюдной осторожности при ведении переговоров».

«**Брат Милле** высказывает от чистого сердца приветствие большевикам и, со своей стороны, как председатель общества недвижимостей Великого Востока, высказывает им особую признательность за их великодушие, которое дало возможность восстановить храм на rue Cadet. Но общее мнение, что Великий Восток не должен заходить слишком далеко и компрометировать себя, а должен считаться и с отрицательным отношением к большевизму связанных с масонством купцов и мелких промышленников».

«**Брат Гюарт** признает, что большевистское движение в франк-масонстве оказало значительные услуги Ордену в критические моменты ликвидации войны, он стоит за энергичное, но осторожное, действие Совета Ордена».

«**Брат Водекар**, генеральный секретарь Великого Востока, напоминает, что брат Магальхаэнс Лима, Великий Мастер Португальского масонства, при своем последнем посещении rue Cadet высказал свое доброжелательное отношение к русской республике, не говоря этого открыто. Этот осторожный образ действия дал хорошие результаты без того, чтобы непосвященное общество могло догадаться об источниках этого движения».

«**Председатель Карно** заявляет, согласно всему сказанному, что Орденский Совет сочувствует распространению большевистских идей, однако требует, чтобы о них говорили, как о “советских” идеях, дабы не оттолкнуть тех братьев, которые враждебно относятся к большевистским положениям».

Заседание 18 февраля 1920 года:

«**Брат Ланкин** сообщает о происшествиях в России и на Балканах. Он заканчивает пожеланием большевизму окончательной победы».

«**Брат Лаи** предлагает послать приветственную телеграмму зависящим от Великого Востока масонским ложам в России. Составление телеграммы поручается ему».

Заседание 21 апреля 1920 года:

«**Брат Ланкин** предлагает схему циркулярного письма ложам об отношении к “советам”. Он говорит об ошибках прежнего министерства (французского) и министерства того времени, допущенных в отношении России, благодарит Орденский Совет за то, что он не изгнал большевиков из лож и разрешил им развить всемирную деятельность. Далее брат **Ланкин** говорит о своем циркулярном письме, в первой части которого заключается история большевизма; во второй — особенно обращено внимание на заинтересованность Франции завязать тесные сношения с большевиками; в третьей же высказывается пожелание свергнуть министерство Мильерана и создать кабинет, благосклонно настроенный к переговорам с Лениным...»

Большевистская власть была «облеплена» представителями мирового масонства, его эмиссары постоянно посещали Россию, встречаясь с руководителями антирусских сил — Лениным, Троцким, Бухариным, Петровским, Луначарским и прочими видными большевиками (часть из которых сами были масонами). За деятельностью нового антинародного правительства наблюдали высокопоставленные иностранные масоны, в частности член французской военной миссии Ж. Садуль (оставивший об этих днях воспоминания) и глава французской компартии, вошедшей в Коминтерн, Л. Фроссар.

Международное масонство с большой заинтересованностью изучало большевистский опыт по разрушению Русского государства. В декабре 1919 года парижская ложа «Эфор» организует масонское собрание с докладом под названием «Эволюция? Революция? Большевизм?». О том, какое значение придавалось этой теме, свидетельствует тот факт, что доклад делал не рядовой вольный каменщик, а один из главных руководителей ордена Великий Восток Франции, член его Совета Лаи. По сделанному докладу масонский конвент циркулярным письмом от имени Совета обращается к своим членам с призывом изучать доктрины и методы большевизма в сопоставлении с идеалами французской революции XVIII века. К письму прилагался список рекомендуемой литературы, состоявший из работ Ленина, Троцкого, Бухарина на французском языке¹.

Таким образом, совершенно очевидно, что масоны и большевики во время гражданской войны поддерживали связь, а в ряде случаев даже информировали друг друга. Отношение большевиков к масонам при всей их кровожадности было очень щадящим. Масонов подвергали казни только в исключительных случаях, а чаще всего по неведению низовых коммунистических структур.

Щадящий режим по отношению к масонам объяснялся, конечно, какими-то услугами, которые масоны делали большевикам. Например, в 1920 году ЧК раскрыло масонскую заговорщическую организацию «Тактический центр», которая готовила мятеж в Москве, заготавливала оружие, поддерживала контакты с войсками Колчака и Деникина. Дело «Тактического центра» слушалось на открытом судебном заседании Верховного Ревтрибунала. 20 членов этой организации были приговорены к расстрелу, но казнь заменили другими видами наказания, включая условное тюремное заключение.

Левые эсеры масоны Зензинов и Минор в 1919 году заявили, что бороться с большевиками не следует, что «поддержка Колчака — преступление против России». Большевизм, по их мнению, должен быть изжит путем внутренней эволюции, которой и нужно содействовать.

По-видимому, масоны надеялись на открытое сотрудничество с большевиками, предлагая «облагородить» их своими идеями и вместе с тем вынудить поделиться властью. К этому располагали и зарубежные контакты ленинского

¹ Русский Вестник. Специальный выпуск. Март. 1994. С. 8.

правительства с Великим Востоком Франции, и участие в масонских ложах видных большевиков. Однако большевики меньше всего хотели делиться властью с кем-либо. А в масонах они совершенно справедливо видели опасных политических конкурентов, которых можно пока использовать в своих целях, но постепенно следует избавляться от них. Конечно, в большевистском руководстве были и сторонники «близкой дружбы» с масонами, однако, судя по всему, не они определяли политику партии. К концу 1920 года преобладающая часть масонских лож приостановила свою работу и ушла в подполье, многие масоны бежали за границу.

Самые оголтелые вынашивали идею крестового похода на большевиков. Варианты здесь были разные — и франкофильский, и германофильский, и иные.

Например, весной 1920 года старый масонский конспиратор А. И. Гучков, находясь в Берлине, отстаивает идею крестового похода против большевизма на основе объединения сил Германии и прибалтийских стран. Французская разведка, наблюдавшая за ним, расценивает его как немецкого агента, находящегося в связи с другими агентами немецкой разведки во Франции.

В делах Сюртэ Женераль сохранился перехваченный французской разведкой меморандум военного атташе американского посольства в Париже.

«Мы имеем сообщение из Берлина, что сейчас там находится генерал Гучков, бывший военным министром России весной 1917 г.

В Берлине он занят решением проблем, связанных с Россией. Как предполагается, план Гучкова состоит в том, чтобы создать совместную армию из жителей Германии, Литвы и Белоруссии для похода на Россию через Литву. В основе этого плана лежат идеи У. Черчилля.

В Берлине верят, что эту работу возглавит князь Львов (какой?).

Предполагается замена Сазонова человеком, которому больше доверяют. Деятельность русских интриганов в Берлине не прекращается»¹.

Глава 20

Союз антирусских сил. — К созданию мирового правительства. — «Черные папы» большевистского режима. — Автономное русское масонство. — Масонская Лига Наций и мюнхенский сговор

«Все принципы, все методы, которые большевики применяют для разрушения России, — писал в 1932 году митрополит Русской Зарубежной Церкви Антоний, — очень близки масонским. Пятнадцатилетнее наблюдение воочию показало всему миру, как ученики точно подражают своим учителям и как по-

¹ ОА, ф. 730, оп. 2, д. 2730, л. 96.

работители русского народа верны программе масонских лож по борьбе с Богом, с Церковью, с христианской нравственностью, с семьей, с христианским государством, с христианской культурой и со всем тем, что создало и возвело чило нашу Родину». Выводы митрополита Антония подтверждаются архивными материалами.

Масонов двадцатых годов вполне устраивал большевизм как орудие искоренения русского национального духа, препятствующего космополитическим целям вольных каменщиков. Прежде всего масоны этих лет с враждебностью относились к Православию. В русской истории они видели только темные стороны. Вольные каменщики были не против большевиков, а стремились помочь в их «работе». Они полагали, что им удастся из-за кулисы регулировать большевистские эксперименты в нужном для себя направлении.

Подобно самим масонам большевики не стремились афишировать свои связи с вольными каменщиками. Более того, в 1922 году на 4-м конгрессе Коминтерна было принято формальное решение, запрещающее коммунистам состоять в масонских ложах. Однако на самом деле тесные связи еврейских большевиков с масонами сохранились вплоть до второй половины 30-х годов. Масонами оставались крупнейшие представители ленинской гвардии: Бухарин, Луначарский, Радек, Петровский, Скворцов-Степанов, Серeda. Такое положение явно настраивало на сотрудничество.

В 1924 году масонское Республиканско-демократическое объединение, руководимое П. Милюковым, заявило в своем журнале «Свободная Россия», что большевики неизбежно эволюционируют к демократии и эмиграция не должна этому мешать излишним антикоммунизмом. Видными деятелями этого объединения были известные масоны С. Н. Прокопович и Е. Д. Кускова.

По мнению участников собраний различных масонских лож, на них создается идеология будущего общества, которая соединит большевистский коммунизм и «масонскую религиозность». Как заявил масон А. А. Мейер, в чисто масонских традициях правильнее «не захватить власть... не строить партии, а создавать б. м. Ордена, которые пробудили бы идею в своей жизни, которая потом даст эффект вовне»¹.

Конечно, в основе идеологии будущего ядром считался атеизм, который всячески поддерживался масонством. Недаром в действовавшем тогда «Мировом союзе свободомыслящих» тесно сотрудничали масонские ложи, масонская Лига прав человека и большевистский «Союз воинствующих безбожников», возглавляемый стойким ленинцем Емельяном Ярославским (Минеем Губельманом).

Именно с большевиками мировая закулиса связывала свои надежды, которые были высказаны на масонском конгрессе 1917 года, где обсуждался вопрос о будущем мирового сообщества.

¹ Цит. по: Брачев В. Тайные масонские общества в СССР. Молодая гвардия. 1994. № 3. С. 153.

По мнению масонов, разрушение российского Самодержавия, служившего препятствием мировому господству масонов, создало условия для образования легального наднационального органа, управляемого людьми, состоящими в масонских ложах. Менее чем через два года такой орган был создан. Им стала Лига Наций, которую возглавил французский масон Леон Буржуа. Главную роль в новой организации играли представители масонского руководства Франции и Англии, в частности, в качестве французского представителя в Лиге Наций выступал высокопоставленный масон, бывший глава правительства Вивиани. Параллельно Лиге Наций в 1921 году создается теневая мондиалистская структура — сыгравший большую роль в формировании мировой политики Совет по международным отношениям в США, ядро которого состояло из высокопоставленных масонов¹. Таким образом, человечество еще сильнее подпало под контроль темных сил, в свое время развязавших Первую мировую войну.

Масонские эмиссары зарубежных центров нередко посещали Россию. Чаще всего они использовали легальные каналы, выступая в качестве официальных представителей иностранных организаций. Например, в двадцатые годы в России действовала организация «АРА», оказывающая помощь голодающим. Организацию эту возглавлял масон Г. Гувером (будущий президент США), а из ее сотрудников двое были уличены в 1923 году в организации масонской ложи «Астрея» в Петрограде, в подчинении которой находилось еще несколько лож².

Кстати говоря, «АРА» действовала вместе с так называемым Всероссийским комитетом помощи голодающим, руководство которого было в значительной степени масонским — С. Прокопович, Е. Кускова, М. Осоргин и др., впоследствии высланные из СССР. Некоторые масонские эмиссары переходили границу тайно. Так, крупный масон князь Павел Долгоруков в те же двадцатые годы два раза тайно посещал Россию, переходя польскую границу. Во время второго перехода он был схвачен и расстрелян³.

Позиция мирового масонского руководства и, в частности, масонской Лиги Наций, носила по отношению к России откровенно иезуитский характер. С одной стороны, масоны поддерживали большевиков как руководителей антирусского движения, с другой стороны, их беспокоили процессы, начавшиеся во второй половине тридцатых годов, когда государственный механизм России начал перемалывать и уничтожать руководителей и активистов антирусского движения. В этом смысле антирусская политика по отношению к СССР прошла несколько этапов: на первом (1918–1933 гг.) — негласное сотрудничество и тайная взаимная поддержка; на втором (1933–1936) — открытое сотрудничество с целью сделать СССР противником фашистской Германии (в частности, в 1934 году СССР принимают в Ли-

¹ Замойский Л. За фасадом масонского храма. М., 1990. С. 221.

² Назаров М. Миссия русской эмиграции. М., 1994. С. 88.

³ Вопросы литературы. 1990. № 4. С. 182.

гу Наций); на третьем (1937–1941) — вспышки вражды к СССР, так как масонство не устраивали методы, посредством которых шла ликвидация костяка антирусских сил (состоявших в тесной связи с вольными каменщиками).

Я уже отмечал, что секретарь Верховного Совета масонских лож Велико-го Востока Народов России Н. В. Некрасов (бывший заместителем председателя Государственной Думы и министром Временного правительства) признавался, что его идеал — «"черный папа", которого никто не знает, но который все делает». Этот «идеал» разделяли многие другие масоны, привыкшие вести темные закулисные интриги, не открывая себя и камуфлируя преступные дела словесной шелухой о «добрых намерениях». После утверждения большевистского режима многие масоны вступили в тесное сотрудничество с ним, надеясь использовать его для достижения своей «масонской правды».

Пример этому показал сам Некрасов, который в 1918 году сменил свою фамилию на Голгофский и внедрился в систему потребительских союзов сначала в Башкирии, а потом в Татарии. За короткий срок при поддержке местных и центральных работников он достиг высоких руководящих постов в Татарском кооперативном союзе.

В 1921 году «черного папу» арестовали чекисты, но неожиданно быстро отпустили, проявив по отношению к подпольщику-масону не свойственную этим органам гуманность. В следственном заключении по делу Некрасова имеется резолюция уполномоченного президиума ВЧК: «Я вел с Голгофским-Некрасовым ряд бесед не записанных. На основании всего материала по делу прихожу к убеждению в политической и общей целесообразности полного прекращения дела Голгофского-Некрасова... освобождении его и использовании на хозяйственной работе». Эту резолюцию поддерживает Ф. Дзержинский и дает указание: «Дело прекратить». Некрасов сразу же переезжает в Москву и становится одним из ведущих руководителей Центросоюза, проработав там до 1930 года, одновременно преподавая в МГУ и Институте народного хозяйства.

Другой высокий масон, министр Временного правительства М. И. Скобелев, также поступил на службу к большевикам, и даже стал в 1922 году членом их партии. Работал вместе с Некрасовым в Центросоюзе представителем этой организации во Франции и Бельгии, а затем возглавлял концессионный комитет РСФСР, занимавшийся продажей российских ресурсов за границу.

Еще более удачную политическую карьеру сделали масоны, бывшие большевиками еще до 1917 года. Самый главный представитель большевиков в масонстве, И. И. Скворцов-Степанов, в первом советском правительстве получил пост наркома финансов. Позднее, как и Некрасов, был одним из руководителей Центросоюза, а также возглавлял издательскую деятельность страны. Поработал он и на посту главного редактора газеты «Известия», и директором института Ленина при ЦК ВКП(б) (конечно, и сам состоял членом большевистского ЦК).

Его ближайший масонский «брат», большевик С. П. Середа, уже в 1918 году получил пост наркома земледелия, а позднее стал одним из руководителей ВСНХ и Госплана, возглавляя одновременно Центральное статистическое управление.

С полной уверенностью можно говорить о принадлежности к масонству ближайшего ленинского соратника Л. Б. Красина, которому вождь большевиков поручал самые грязные и кровавые дела, особенно связанные с деньгами. Именно через него шло финансирование большевиками Великого Востока Франции, получившее положительный отклик во всем масонском мире и повлиявшее на признание большевистского режима Западом. Не удивительно, что именно Красин стал дипломатическим представителем большевистского режима на Западе (сначала в Англии — 1920 год, а затем во Франции — 1924 год), одновременно занимая пост наркома внешней торговли, организуя распродажу царского золота и культурных ценностей России. В его окружении присутствуют крупные масоны, а имя нередко мелькает в связи с аферами таких маститых масонских гешефтмахеров, как Дмитрий Рубинштейн.

Близко к Красину стоит и другая зловещая фигура масонского подполья — Г. И. Бокий, организатор большевистских бандформирований 1905–1907 годов, а после Октябрьского переворота — один из руководителей ЧК и главный покровитель масонства в этом учреждении.

Участвовал в масонской работе и видный большевистский руководитель Г. И. Петровский¹. После захвата власти он получил пост наркома внутренних дел, а с марта 1919 года направлен устанавливать новый порядок на Украину в качестве председателя Всеукраинского ЦИК.

Есть сведения о причастности к масонству и Н. И. Бухарина. По данным масонки Кусковой, этот большевик в середине тридцатых годов выступал в Праге с лекциями, на одной из которых присутствовали и масоны. «Под конец, — сообщает Кускова, — он сделал [на эстраде] символический жест [масонский знак], придрался к случаю и сказал: “Ведь вот сидящий тут Егор Егорович Лазарев хорошо помнит, как мы...” А когда лекцию окончил, направился в упор к Лазареву, жал ему руку». По мнению Берберовой, Бухарин своим знаком давал знать аудитории, что прошлая близость не умерла².

Школу масонства прошел и Л. Троцкий, который, по данным Берберовой, вступил в ложу восемнадцати лет от роду. По сведениям авторитетного русского исследователя масонства Н. Ф. Степанова (Свиткова), полученным из внутренних масонских источников, в рядах вольных каменщиков состояли В. И. Ленин, Г. Е. Зиновьев, Л. Б. Каменев, Я. М. Свердлов, Х. Г. Раковский, М. М. Литвинов. Сведения о масонстве Ленина противоречивы. По одним данным он состоял

¹ Минувшее. № 4. С. 142–147.

² Вопросы литературы. 1990. № 7. С. 185.

во французской ложе «Белиль» (1908), по другим — во французской ложе «Искусство и труд» (31°), по третьим — член английской ложи в Лондоне.

Однако данные эти подлежат дальнейшей проверке.

Активно вступил в контакты с масонскими организациями за рубежом известный большевистский функционер и политический авантюрист К. Радек. Есть сведения, что в начале тридцатых годов он обратился с письмом к руководству Великого Востока Франции с просьбой повлиять через американских масонов на правительство президента Рузвельта и подтолкнуть его к скорейшему признанию СССР¹.

Были зафиксированы и другие, по-видимому не санкционированные политическим руководством страны контакты большевиков с мировыми масонскими центрами. В частности, югославский историк З. Ненезич сообщает о факте посещения итальянской масонской ложи в Риме видным советским военачальником, заместителем наркома обороны М. Н. Тухачевским.

Один из главных участников погрома русской национальной культуры масон А. В. Луначарский 12 лет занимал пост наркома просвещения. В своей деятельности активно протезировал масонским «братьям». Из множества примеров достаточно назвать поддержку им таких масонов, как историк П. Е. Щеголев (сфабриковавший поддельные записки А. Вырубовой, очерняющие Царскую семью), литератор С. Д. Мстиславский (участвовавший в подготовке покушения на Царя), директор Дома ученых А. Родэ (бывший содержатель ночного клуба, активный участник грязных масонских интриг против Царя и Г. Распутина).

Еще один масон высокой степени посвящения, выполнявший обязанности секретаря Верховного Совета масонских лож Великого Востока Народов России, Н. Д. Соколов, сразу же после революции перешел на службу к большевикам и был назначен юрисконсультom Советского правительства, которое он благополучно консультировал вплоть до своей смерти. Большевики высоко ценили автора знаменитого Приказа № 1, разрушившего русскую армию, к тому же тесно связанного с германской разведкой во время Первой мировой войны и получавшего тогда деньги из той же кассы, что и высокопоставленные большевики. Н. Д. Соколов дружил с другим масоном из большевистской верхушки, М. Ю. Козловским, служившим одним из связных между ленинцами и немецкой разведкой (следователи Временного правительства сумели это доказать, посадив связника в тюрьму, из которой его освободили большевики)². С приходом к власти большевиков этот высокопоставленный масон сделал блестящую карьеру в советском правительстве: был одним из руководителей наркомата юстиции, председателем Малого Совнаркома, а позднее преуспел и на дипломатической работе (генеральный консул в Вене и заместитель полпреда в Австрии).

¹ Иванов В. Ф. Тайная дипломатия. Харбин, 1937. С. 210.

² ГАРФ, ф. 1826, д. 11, л. 4, 46.

Из крупных военных, принадлежавших к масонским ложам, на службу к большевикам перешли бывший царский военный министр А. А. Поливанов, управляющий военным министерством Временного правительства А. А. Маниковский, командующий Юго-Западным фронтом А. А. Брусилов¹, начальник управления железных дорог генерал Ю. В. Ломоносов (в 20-е годы полковник Л. Б. Красина).

Подручный Красина масон Ю. В. Ломоносов, как и его хозяин, — одна из важных фигур мировой закулисы. Этому подпольному конспиратору, как мы уже знаем, принадлежит важная роль в событиях, приведших к отречению Царя. При Временном правительстве он выполнял секретные миссии в США, был тесно связан не только с масонскими, но и сионистскими кругами. С осени 1919 года он активно служил большевикам, был председателем Комитета государственных сооружений, членом президиума ВСНХ. В 1920 году под его эгидой осуществляется тайная операция по вывозу золота из СССР в США. Посредниками в этой операции были активные враги русского народа неизвестные банкиры Я. Шифф и О. Ашберг².

Бывший обер-прокурор Синода при Временном правительстве В. Львов, в свое время один из организаторов травли Распутина, активно сотрудничал с большевиками. Еще в 1917 году он примкнул к раскольникам Русской Церкви — обновленцам. В 1922 году, по данным немецкой полиции, он утверждал в кругу своих знакомых, что после того, как советское правительство будет признано в Генуе, он будет назначен в советское представительство в Париже³. Его дальнейшая судьба теряется в тумане неизвестности.

Верно служил большевикам и бывший товарищ царского министра финансов Н. Н. Кутлер, кадет и член II Думы.

Перешел на службу к большевикам бывший товарищ (заместитель) министра внутренних дел генерал-масон В. Ф. Джунковский. Он был использован большевиками в грязной чекистской операции «Трест» в качестве подсадного провокатора в заграничных монархических кругах. Чекисты посылали его даже с заданием в Германию для внедрения в окружение великого князя Николая Николаевича. В советских учреждениях занимал видные посты и бывший председатель II Государственной Думы масон Ф. А. Головин.

Из крупных масонов, служивших большевикам, стоит еще упомянуть бывшего ректора Московского университета А. А. Мануйлова, ставшего одним из руководителей Госбанка и преподавателем марксистского толка; из-

¹ Принадлежность генерала А. А. Брусилова к масонам мне удалось установить недавно. В Особом Архиве я обнаружил переписку за 1937–1938 годы масона М. Маргулиеса с ложей «Хирам» в городе Льеже по поводу оказания материальной помощи семидесятилетней вдове этого генерала (ОА, ф. 92, д. 14154).

² Данные Э. Саттона в кн.: Назаров М. Заговор против России... С. 28–29.

³ ОА, ф. 772, оп. 3, д. 674.

вестного экономиста В. Г. Громана, заведовавшего при большевиках продовольственным отделом в Петрограде; Н. К. фон Мекка, получившего важный пост в Наркомате путей сообщения; М. К. Лемке, историка, журналиста, в последний год жизни вступившего в ВКП(б).

В целом в середине двадцатых годов «черные папы» из масонских лож были представлены на всех уровнях советского правительства и партийного аппарата. Совершенно очевидно, что отношение к ним было самое благожелательное. Вплоть до 1925 года нам неизвестно что-либо о репрессивных мерах ЧК против масонов.

В 1923 году, правда, большевики на некоторое время арестовали нескольких масонов, и в частности главу российских розенкрейцеров Б. М. Зубакина, но всех быстро выпустили. Впрочем, на допросах Зубакин рассказал чекистам всю историю советских розенкрейцеров.

Розенкрейцеровская ложа (ложа второго капитула) была возобновлена в 1918 году на хуторе Затишье в 10 верстах от Невеля (Витебская губ.). Инициатором возобновления стал сам Зубакин. Главой ложи избрали Рафаила Буйницкого. Членами ложи состояли Б. М. Зубакин, В. З. Ругевич, В. Н. Волошинов и ряд других лиц. Заседания ложи посещали М. М. Бахтин, М. И. Каган, М. В. Юдина, Г. Кульбин, Н. Цуриков.

В 1920 году тот же Зубакин организует масонскую ложу «Рыцари Духа» в Минске и читает в ней курс оккультных наук. Член ложи Сергей Эйзенштейн в письме к матери от 20 сентября 1920 года сообщал: «Сейчас засиживаемся до 4–5 утра над изучением книг мудрости Египта, Каббалы, основ Высшей магии, оккультизма...»¹

Через некоторое время подобная розенкрейцеровская ложа образуется в Смоленске под руководством профессора В. М. Архангельского, а чуть позже в Москве и Петербурге. В московской ложе, в частности, состояла Анастасия Цветаева (сестра поэтессы М. Цветаевой).

Кроме уже перечисленных, в двадцатые годы существует еще целый ряд масонских лож. Среди них ложи мартинистов и ложи тамплиеров, возглавляемые Г. О. Мебесом (в тамплиерской степени «Король треф»). В Петербурге действовала масонская ложа, возглавляемая В. Н. Пшесецкой, в которую, в частности, входили К. Апухтина, Н. Виноградова, Миллер, Тизенгаузен.

В начале 20-х годов создается еще одна оккультная масонская организация — «Вольная философская ассоциация» («Вольфила»). Возглавлялась она писателем Андреем Белым, консультантом которого по масонским вопросам был видный вольный каменщик Г. О. Мебес. Членами ассоциации, в частности, были литературовед Л. В. Пумпянский, литератор С. Д. Спасский, искус-

¹ Немировский А. И., Уколова В. И. Свет звезд или последний русский розенкрейцер. М., 1994. С. 95.

ствовед Е. Ю. Фехнер, скульптор С. Г. Каплун-Спаская. Как вспоминал видный масон А. М. Асеев: «Постоянно бывали в “Вольфиле” и некоторые петроградские масоны, принимая активное участие в его работе»¹.

Легальной формой встречи масонов в двадцатые годы стали возобновившие свою работу «Никитинские субботники» — заседания ученых и писателей космополитического направления на квартире жены видного масона Никитина Евдокии Федоровны Никитиной (Москва, Газетный пер. — собирались с 1914 года). На этих заседаниях присутствовали член Великого Востока Франции А. В. Луначарский, глава розенкрейцеров Б. М. Зубакин, писатели П. С. Романов, А. С. Новиков-Прибой, П. Н. Сакулин, Н. Л. Бродский, Ю. И. Айхенвальд, Л. П. Гроссман.

Масоны охотно шли на сотрудничество с большевиками и очень удивлялись, когда те отказывались поделиться с ними властью над русским народом.

В 1925 году в ГПУ обращается с предложением о сотрудничестве Генеральный секретарь Автономного Русского масонства Б. В. Астромов. Подчеркнув, что и масонство, и большевики преследуют общие цели, руководитель тайного братства предложил большевикам помощь в построении коммунизма и в «перемагничивании русской интеллигенции» в интересах коммунистического строительства.

«Так что же сближает Автономное Русское масонство с коммунизмом? — говорилось в обращении. — Прежде всего — пятиконечная звезда, являющаяся малым гербом СССР и принятая в Красной Армии. Эта звезда — весьма почитаемая в масонстве, как символ гармонично развитой человеческой личности, победившей свои страсти и нейтрализовавшей крайности добра и зла.

Дальше, коммунизм на своем знамени начертал: **ВСЕОБЩЕЕ САМО-ОПРЕДЕЛЕНИЕ И БРАТСТВО УГНЕТЕННЫХ НАРОДОВ**. Русские масоны тоже призывают к такому братству, называя себя гражданами мира — и в этом заключается новое сходство между указанными двумя направлениями.

Наконец, стремясь к установлению равенства воспитания и жизненных условий, масонство ничем не отличается от коммунизма, ставящего себе те же задачи, причем лозунг коммунизма об **УНИЧТОЖЕНИИ ЧАСТНОЙ СОБСТВЕННОСТИ** встречает полный отклик в масонстве...»². Определив общие задачи, глава масонского братства предлагает конкретные формы сотрудничества с чекистами.

«Конечно, — говорилось в обращении Астромова, — масоны не претендуют на полную легализацию, т.к. это будет скорее вредно, чем полезно для их работы. Их тогда смогут обвинить в “чекизме” или “рептильности”, что непременно оттолкнет от масонства русскую интеллигенцию. Роль масонства главным образом, заключается в том, чтобы убедить лучшую часть ее в “зако-

¹ Богомолов Н. А. Указ. соч. С. 434–435.

² Здесь и далее используются документы Управления КГБ СССР по Ленинграду и Ленинградской области, опубликованные частично в альманахе «Русское прошлое» (1991. № 1).

номерности” переживаемых событий, а следовательно, в неизбежности их... Здесь реальная работа Автономного Русского масонства выразится прежде всего в укреплении в правосознании русской интеллигенции прежде всего идей интернационализма и коммунизма, а также в борьбе с клерикализмом».

Получив это обращение, чекисты сразу же завели дело, в ходе которого открылся ряд интересных обстоятельств.

Оказалось, что Автономное Русское масонство ордена мартинистов возникло еще в 1912 году, а его руководителем был Г. О. Мебес, который в 1919 году назначил генеральным секретарем (инспектором) ордена Б. В. Астромова. Однако в 1921 году у них произошел раскол, и Астромов вышел из ордена, создав свою собственную независимую ложу «Три Северных Звезды». В этом же году он объединяет под своей эгидой другие масонские ложи Петрограда: «Пылающего Льва», «Дельфина», «Золотой Колос», а в 1922 году объявляет о создании своего Автономного Русского масонства во главе с Генеральной Ложей «Астреей», великим мастером которой стал старый масон, бывший директор Императорских театров В. А. Теляковский. В 1924 году Теляковский умер, а его обязанности перешли к Астромову и его заместителю (руководителю ложи «Гармония» на востоке Москвы) С. В. Палисадову.

Как вспоминал масон А. М. Асеев, созданные Астромовым «ложи управлялись автономной Великой Ложей “Astrea Ruthenica” (“Русская Звезда”) 33-х степенной системы Шотландского ритуала. Великим Мастером ее был Астромов, одновременно возглавлявший в качестве Мастера Стула Ленинградскую ложу “Tres Stellae Nordicae”.

Великая Ложа “Astrea Ruthenica” помещалась на Михайловской площади, напротив Михайловского театра, во втором этаже старинного дома, в квартире О. Е. Нагорной и ее приемной дочери, которая была замужем за Астромовым. Ложа занимала большой зал, традиционно обставленный, с драпировками голубого цвета; окна выходили на Михайловскую площадь.

Ложа “Tres Stellae Nordicae” находилась в квартире Астромова неподалеку от Владимирской церкви. Как ложа она была законспирирована, помещаясь в обычно обставленном кабинете с двумя окнами, одно из которых было всегда задернуто плотной занавеской. В нише этого окна со стеклами, закрытыми деревянным щитом, затянутым материей, помещался алтарь со всеми необходимыми по ритуалу предметами и символами. Во время ритуальных собраний нужно было только отдернуть занавес, превращая таким путем кабинет в ложу.

Конечно, при советской власти ложа работала строго конспиративно, собирались обычно не больше 5 человек за раз, и потому случалось, что члены одной и той же ложи друг друга не знали.

В начале советской власти свобода еще не была окончательно подавлена и потому в 1922 году Астромову удалось прочитать в Ленинграде публичную лекцию на тему “Идеология Франк-Масонства”, собравшую большую аудиторию.

В этом же году известная исследовательница и историк русского масонства Тира О. Соколовская поставила инсценировку посвящения в 30-ю степень масонства по ритуалу «Блистательного капитула Феникса». Инсценировка эта была построена на исторических материалах времен Императора Александра 1-го, в сохранившихся костюмах эпохи и подлинном ритуале посвящения в степень Кадош. Она состоялась в помещении «Общества Ревнителей Истории» на Васильевском острове, вход был по пригласительным билетам; в числе присутствующих было много видных петроградских масонов¹.

«Масонство, — признавался Астромов, — стоит вне религии. Оно не признает личного Бога, а признает лишь Непознаваемую первопричину или Абсолют под именем Великого Архитектора Вселенной». Враждебно относясь к Православию, «братья» из Автономного Русского масонства заявляли, что «русское масонство давно изжило и переросло христианство, Бог которого, создав людей, предписывает им утешение в себе всего того, что составляет красоту и радость жизни». Дальнейшее следствие показало, как конкретно масоны понимали «красоту и радость жизни». Выяснилось, что руководители общества занимались устройством «явных притонов разврата, в каковых путем психического воздействия производилось насилие над женщинами в половом отношении в извращенных формах».

На вопрос следователя, как масонство смотрит на половые отношения и семью, лидер российских масонов ответил: «...прежде всего, масонство не требует церковного брака, представляя это желанием сторон, но оно требует: 1) Чтобы масон не ухаживал за женой масона. Он может жениться на ней каким угодно способом, но муж-масон обязан быть извещен об этом; 2) Не разведясь со своей женой (или не разъехавшись с ней), не имеет права заключать новый брачный договор, в каком бы то ни было виде (регистрация, церковный брак или торжественное взаимное обещание перед пятиконечной звездой, что называется мистическим браком)».

Получив три года лагерей за мошенничество, вымогательство и «принуждение женщин к половым отношениям в извращенных формах», борец за масонскую идею Астромов не успокаивается и в 1926 году обращается с письмом к самому товарищу Сталину, предлагая ему перелицевать Коминтерн по образцу масонских лож, преобразовать национальные секции в отдельные масонские ложи, а из их представителей сформировать Генеральную Ложу:

«Тов. Сталин!

Обращаюсь к вам, как к одному из руководителей Советской политики и Секретарю Центрального Ком[итета] В. К. П. (б.).

10 января с. г. я сложил с себя звание Генерального Секретаря Генеральной ложи Астреи Автономного Русского масонства, развязал себе руки, возвратив

¹ Цит. по: Богомолов Н. А. Указ. соч. С. 434.

свободу действия и лишив возможности в будущем кому-нибудь обвинить меня в некорректном отношении к Автономному Русскому масонству. Моя же политическая ориентация никого из масонов не касается и дело моей совести.

Таким образом, я могу совершенно независимо разговаривать с Вами.

В поданном в авг. м. прошл. года вместе с управляющим мастером московской ложи “Гармония” ПАЛИСАДОВЫМ докладе наблюдающему органу СССР о возможности совместной деятельности Авт[ономного] рус[ского] мас[онства] и коммунизма была вскользь брошена фраза: “...красное масонство могло бы существовать рядом с буржуазным — ведь существуют же Профинтерн и Коминтерн рядом с рабочими и крестьянскими союзами, примыкающими к Амстердамскому соглашению”.

Теперь я хочу указать на красное масонство не только как на объединение коммунистически мыслящих, но и как на форму и маскировку, которую мог бы принять Коминтерн. Ни для кого не секрет, что Коминтерн (негласное московское правительство и штаб мировой революции, как его называют на Западе) является главным камнем преткновения для заключения соглашений с Англией, Францией и Америкой и, следовательно, задерживается экономическое возрождение СССР.

Между тем если бы Коминтерн был перелицован по образцу масонства, т.е. принял бы его внешние формы (конечно, упростив и видоизменив многое), ни Лига Наций, никто другой ничего не осмелились бы возразить против его существования, как масонской организации. Особенно Франция и Америка, где имеются целые ложи с социалистическим большинством и где правительство большею частью состоит тоже из масонов (напр., президент ТАФТ, не бывший раньше масоном, сейчас же по избрании был посвящен в масоны).

Принятие Коминтерном масонской личины — совсем не сложно и коснется лишь внешности. Каждая национальная секция его могла бы образовать отдельную ложу — мастерскую, а представители их (президиум) сформировали бы генеральную ложу.

Я удивляюсь, как рабоче-крестьянскому правительству не пришло в голову воспользоваться этой старо-рабочей, профессиональной организацией, захваченной буржуазией. Конечно, реформировав ее и очистив ее, согласно духу и заветам ленинизма (ведь позаимствовали же рабочие организации идею скаутизма и завели у себя отряды пионеров). Тем более что Соввласть уже взяла масонские символы: пятикон[ечную] звезду, молоток и серп».

Еще в 1922 году Конгресс Коммунистического Интернационала принимает резолюцию о несовместимости членства в масонских ложах с членством в коммунистической партии. Поводом для такой резолюции послужило заявление, что масонство не признает классовой борьбы и не принимает понятие «классовое сознание». Однако на самом деле причина была иной. Во многих

странах, особенно во Франции, коммунистическое движение было неотделимо от масонства. Для коммунизма, победившего на одной шестой части земли, слишком глубокое проникновение масонства в его ряды было опасно, так как подрывало монополию правящей партии.

По существу же все оставалось на своих местах, только масоны уже не рекламировали свою принадлежность к коммунистам, а коммунисты держали в глубокой тайне принадлежность к масонству. Для России же такая проблема не представляла серьезных трудностей, ибо количество коммунистов, состоявших в числе масонов, было сравнительно невелико и чаще всего они находились в высших эшелонах партийного аппарата.

Если в первые годы революции масоны поддерживают большевиков, то позднее между ними намечается разлад, который инициируется германским и австрийским масонством. Австрийский политический деятель, член Великой Ложи Вены Куденгов-Калерги организует в Париже лекции о панъевропейском союзе с целью борьбы против СССР. Куденгов-Калерги выступает с обращением к членам французского парламента о создании антисоветской организации (1925 год)¹. Однако французские масоны не поддержали его, ибо имели свои интересы, не совпадавшие с интересами германского мира.

Французы-масоны с пристальным вниманием наблюдают за положением в России, дискутируют на своих собраниях о франко-русских отношениях, планируя совместный масоно-большевистский альянс против «правых».

Очень ревниво масонские конспираторы обсуждают проблему будущей мировой войны, в реальности которой они не сомневались. В начале тридцатых годов Международное бюро масонского сотрудничества всеми способами пытается активизировать свои связи с масонскими ложами Германии, чтобы повлиять на внутреннюю обстановку в стране. На заседании международного масонского объединения по вопросам мира обсуждается советско-германский пакт о ненападении, осуждается политика не только Германии, но и СССР².

Несмотря на возникающие противоречия между масонами и большевиками в тридцатые годы, со стороны большей части масонства продолжается поддержка советского режима. Антисоветская деятельность некоторых масонских лож осуждается. Широкое распространение через Международное бюро масонского сотрудничества получает резолюция заседания ложи «Этуаль де ла кро» в городе Мирамасе с протестом против антисоветской пропаганды, проводимой ложей «Этуаль дю нор» в Париже (1933 год)³.

Начавшиеся в конце двадцатых — начале тридцатых годов гонения на масонских «братьев» в СССР сперва вызывают у зарубежных масонов недоумение, а затем взрыв ненависти. Советские масоны, призывавшие чекистов рас-

¹ ОА, ф. 92, оп. 1, д. 13744, 13749.

² ОА, ф. 92, оп. 1, д. 12509.

³ ОА, ф. 92, оп. 1, д. 5307.

правиться с Церковью и патриотическим движением, были поражены, что сталинский террор обрушился и на них.

Летом 1926 года постановлением коллегии ОГПУ был осужден 21 член Автономного Русского масонства, годом позднее проходит процесс по делу «Братства Истинного Служения». В конце двадцатых годов в ссылку отправляется ряд лиц, связанных с масонством, среди них известные люди, так до сих пор и не раскаявшиеся в своей принадлежности к масонской ереси.

Со второй половины двадцатых годов на масонов нападает настоящий мор. В 1926–1928 годах умирают Красин, Скворцов-Степанов, Соколов, Козловский, в 1929 — фон Мекк (расстрелян) и Мануйлов, а в 1933–1934 — Середа и Луначарский. В 1939–1940 годах под расстрел идут Скобелев, Бокий (арестован в 1937 году), Джунковский, Некрасов и Громан (три последних успели перед этим пройти через ГУЛАГ). Из видных масонов-большевиков жив остался только Петровский, но и он лишился всех постов.

В 1937 году специальное дело было заведено на розенкрейцеров. Несмотря на готовность практически всех розенкрейцеров сотрудничать со следствием, приговор был достаточно суров. Главу розенкрейцеров Б. М. Зубакина и ряд его ближайших соратников расстреляли, остальные получили большие сроки заключения. Создателя ложи розенкрейцеров в Смоленске проф. В. М. Архангельского тоже приговорили к расстрелу, но за активное сотрудничество со следствием приговор заменили на 10 лет лагерей. По делу розенкрейцеров проходила также Анастасия Цветаева, получившая 10 лет ИТЛ¹.

К началу Отечественной войны в России были ликвидированы все крупные очаги масонской идеологии. Организованный подход в этом вопросе свидетельствовал о том, что Сталин и его единомышленники отдавали себе отчет в опасности масонского политического влияния и «обволакивания власти» масонскими кадрами. Впервые за многие десятилетия масонская паутина над Россией была сильно прорежена во многих местах (хотя и не уничтожена совсем).

Уничтожение многих деятелей масонства и сотен тысяч активистов антирусского большевистского движения, на самом деле являвшихся врагами русского народа, вызвало у масонских функционеров чувство страха и ярости. Именно тогда масонская Лига Наций делает ставку на политику столкновения СССР и Германии, делая все, что подтолкнуло бы последнюю на агрессию против восточного соседа. Масонские представители Франции и Англии в Лиге Наций парализуют любые действия, направленные на ограничение фашистских агрессоров. В частности, западные державы добиваются отмены экономических и финансовых санкций против Италии и Германии, создавая им условия для подготовки к будущей войне в России.

¹ Немировский А. И., Уколова В. И. Указ. соч. С. 263–285, 401–414.

Целью западных держав, возглавляемых масонским руководством, было спровоцировать Гитлера на военный поход против России. Масонские конспираторы за спиной народов готовят тайный сговор. В декабре 1936 года масонский лидер — президент США Ф. Рузвельт провозглашает курс на «коллективную оборону» западного полушария, который, по сути дела, предполагал изоляцию СССР и оставление его один на один с гитлеровской Германией. Хотя масоны на словах и осуждали Гитлера, политика их руководителей всячески поощряла его агрессивные притязания. Гитлер сразу же понял политику «поддавок», в которую с ним играли США, Англия и Франция, однако увидел в ней не только разрешение напасть на СССР, но и слабость Запада. В конце концов масонские конспираторы стали жертвами собственных интриг. Политика «умиротворения» Гитлера, закончившаяся мюнхенским сговором за счет славянских государств, привела к новой мировой войне.

Во французском еженедельнике «Гренгуар» весной 1936 года приводятся сведения о том, как большевики провели наступление на масонские ложи, которые оказали им, в общем, очень слабое сопротивление.

В газете отмечалось, что в Коминтерне имеется один из высших представителей Великого Востока, обладающий высоким масонским градусом, Карл Радек. К. Радек отправил в Париж своего ближайшего сотрудника Петерсона, известного по кличке «товарищ Марк». «Товарищ Марк» принялся убеждать «братьев» Великого Востока в необходимости оказать поддержку СССР против Гитлера. В противном случае, заявил он, фюрер расправится с Москвой и поведет наступление против французского масонства.

По сведениям газеты, в результате этих переговоров якобы был предложен своего рода конкордат, согласно которому Сталин разрешает существование в СССР шести масонских лож, при условии, однако, что список их членов будет известен властям и ими утвержден. Само собой разумеется, что эти «утвержденные братья» будут членами ГПУ. Со своей стороны Великий Восток берет на себя обязательство во имя общих интересов содействовать народному фронту, провести принятие палатами франко-советского пакта и распустить французские ложи, которые имеют в своей среде русских эмигрантов, в том числе ложу «Астрея»¹.

В 1936 году Великая Ложа Франции подготовила обращение к Ф. Рузвельту с поддержкой его политики «коллективной обороны». Обращение подписали 16 европейских центров масонства, в том числе Испании, Бельгии, Австрии, Дании, Люксембурга, Венгрии, Польши, Румынии, Чехословакии. В тексте, в частности, говорилось: «Первым делом Ваши братья по Хираму передают президенту США в столь волнующий и смутный час истории свою призна-

¹ Возрождение. 25.4.1936

тельность. Позволим себе довести до Вашего сведения беспокойство и тревогу, но в равной степени и долю надежды»¹.

Американский президент согласовывает свои действия с французским масонством. В документах Особого Архива сохранилась секретная записка масона Буллита, американского посла во Франции, датированная маем 1939 года. Буллит писал руководителям Великого Востока Франции и Великой Ложи Франции: «Имею честь довести до вашего сведения, что я хотел бы пригласить к себе на днях кого-либо из ваших великих мастеров. Я смог бы сделать сообщение, только что полученное от президента». В устном послании руководителям европейского масонства американский президент заявлял: «...считаю себя обязанным проводить общую политику, направленную против диктаторов», то есть Гитлера и Сталина.

Будущее Мюнхенское соглашение западных держав, отдавших Чехословакию на растерзание германскому агрессору, было подготовлено западными лидерами-масонами, подталкивавшими Гитлера к границам СССР.

В ноябре 1937 года глава французского правительства масон К. Шотан проводит переговоры в Лондоне, после которых, по сообщению советского посла Я. З. Сурица, Франция начала демонстрировать тенденцию к «примирению с агрессором»². США хотя и не участвовали в Мюнхенской конференции, активно подготавливали мюнхенский сговор. Как признавал Чемберлен, «есть и другое государство, которое не участвовало в конференции, но... оказывало постоянное, все возрастающее влияние. Я, разумеется, имею в виду Соединенные Штаты». Президент США масон Ф. Рузвельт приветствовал подписание Мюнхенского соглашения³.

Одной из главных причин, по которой И. Сталин не доверял западным правительствам, по-видимому, было неприятие им вероломного масонского статуса этих правительств. В 1940 году английское правительство возглавлял масон У. Черчилль, американское — масон Ф. Рузвельт, вольными каменщиками были и многие министры этих правительств. В последний предвоенный кабинет Французской республики входили, в частности, «братья» К. Шотан (вице-премьер), Л. Фроссар (министр информации), А. Рио (министр торгового судоходства).

Вероломная политика масонских владык Запада во время Второй мировой войны выразилась в заявлении американского сенатора-масона Г. Трумэна (будущего президента США) о том, что «в случае, если будут одерживать верх немцы, надо помогать русским, а если дела обернутся иначе, то надо помогать немцам. И пусть они убивают друг друга как можно больше». Осенью 1943 года по поручению президента США Ф. Д. Рузвельта Управление стратегических служб (УСС) разрабатывает секретный меморандум 121 о возможных

¹ Особый Архив. Цит. по: Русский Вестник. Специальный выпуск. Март. 1994. С. VIII.

² Севастьянов Г. Н. Европейский кризис и позиция. США 1938–1939. М., 1992. С. 15.

³ Советская историческая энциклопедия. Т. 9. С. 853.

направлениях стратегии и политики в отношении Германии и России. В нем, в частности, говорилось: «...попытайтесь повернуть против России всю мощь непобежденной Германии, все еще управляемой нацистами... Это, вероятно, приведет к завоеванию Советского Союза той самой могущественной и агрессивной Германией... [но] чтобы не допустить последующего господства Германии над всей мощью Европы, мы вместе с Великобританией будем обязаны после завоевания России Германией взяться еще раз и без помощи России за трудную... задачу нанести поражение Германии»¹. Документ был подписан начальником УСС генералом-масоном У. Донованом.

Глава 21

Российские масоны в эмиграции. — Кадровые вопросы. — Особенности организации. — География вольных каменщиков. — Масонская прохиндиада.

До сих пор мы не рассказали вам, как плелась паутина внутреннего масонского строительства, как умудренные в политических интригах старейшие масоны восстанавливали организации, порушенные их соперниками в борьбе за власть над русским народом. Развитие российского масонства за границей — поучительный пример того, как могут развиваться злокачественные клетки социального организма, если их стимулировать извне. Таким стимулятором стала моральная, организационная и финансовая поддержка зарубежных «братьев». Мы уже сообщали о финансировании французского масонства большевиками. В свою очередь французские масоны взялись помочь российским «братьям» не только денежно, но и предоставляя им помещения для собраний и инструкторов для подготовки кадров. За сравнительно короткий срок российское масонство не только восстановило свои организации, но и значительно расширилось.

Как мы уже неоднократно отмечали, главными кандидатами в члены масонских лож всегда были люди, лишенные национального сознания и устойчивых духовно-нравственных ориентиров. Масоны брали таких людей в свой оборот, вкладывая в них свое отношение к России и миру, и делали их послушным орудием своей воли.

Весьма характерной иллюстрацией этого является прием в масоны Г. С. Тихановича, тридцатилетнего торговца бриллиантами и антиквариатом, выпускника Императорского Александровского лицея.

Прием осуществляла ложа «Астрея». Три поручителя из числа старых масонов дали свои рекомендации профану (в их терминологии) Тихановичу. Приведу две наиболее типичные, отражающие безнравственное, релятивистское и атеистическое мировоззрение вольных каменщиков.

¹ Цит. по: Замойский Л. За фасадом масонского храма. М., 1990. С. 210 — 211.

Один из рекомендующих — Иосиф Ашкенази — писал:

«Досточтимый Мастер! По Вашему приказанию я беседовал с профаном Тихановичем по религиозно-философским вопросам.

К религии профан Тиханович совершенно индифферентен не потому, что, подобно многим, пережил глубокие религиозные сомнения, а по врожденному скептицизму, вследствие которого он не может ни принять, ни опровергнуть религиозного догмата. Церковь он изредка посещает, однако по мотивам, так сказать, “бытового” свойства, а отнюдь не для утоления религиозного чувства, каковое в нем, по его словам, совершенно отсутствует. В то же время он не атеист и не решается категорически отрицать существование абсолютного начала. Вообще, несмотря на свой скептицизм, профан Тиханович представляется мне скорее человеком идеалистического склада души.

По поводу церковных обрядов профан высказал взгляд, который так же как будто свидетельствует, что религиозный индифферентизм не является основным его свойством, а скорее наносного, обывательского происхождения. Он приписывает церковным обрядам, т.е. ритуалу, несомненную эстетическую ценность и признает, что обряд воздействует на эмоциональную сторону нашего “я”. По его мнению, всякий человек, признающий наличие в мире абсолютного начала — чего не отвергает с уверенностью и профан — должен проявлять свое отношение к этому абсолютному началу в форме обряда, т.е. ритуала.

Несколько более определенно воззрение профана по вопросам морали.

Профан признает мораль необходимой не только в качестве регулятивного принципа в социальных взаимоотношениях людей, но и в качестве внутренней нормы духовной жизни человека как такового. В то же время он полагает, что незыблемой базой для морали может послужить либо религиозная истина, т.е. догмат, либо стройное философское мировоззрение, в выработке которого он надеется на помощь масонства.

Профан Тиханович производит впечатление человека очень неглупого, самостоятельно развившегося в умственном и нравственном отношении, но испытывающего потребность в общении с людьми, живущими более напряженной интеллектуальной жизнью. Поэтому именно он и стремится вступить в масонский орден. Скептицизм его кажется мне не настолько глубоким, чтобы помешать ему воспринять основы масонского миропонимания, а его духовный облик, насколько я могу судить по нашей краткой беседе, позволяет надеяться, что из этого профана выработается со временем хороший масон. Почему я и буду голосовать за его прием в Братство Вольных Каменщиков.

С братским приветом Иосиф Ашкенази».

А вот рекомендация графа Алексея Бобринского:

«Профан Тиханович Георгий Сергеевич родился 22 февраля 1897 года в городе Новочеркасске, сирота, отец его умер в 1910 году. Холост. Образование получил в Императорском Александровском лицее в Петрограде. Окончил его весной 1917 года. Был призван на военную службу и был причислен к французскому авиационному дивизиону на Северо-Западном фронте, где пробыл до февраля 1918. После занятия Украины немцами жил в имении в Екатеринославской губернии до января 1919; засим ушел на Дон и зачислился в автомобильную часть Добровольческой армии. Был в Крыму при Врангеле до эвакуации. Проехал через Константинополь в Прагу, где поступил в общество земледельческих машин, засим был в Берлине, служа в издательстве Отто Кирхнера. В Париже с декабря 1924 года сперва служил в автомобильной школе, а засим в бриллиантовом деле Гитмана. Прослужив у Гитмана 1 год и 9 месяцев, полюбовно оставил место, занялся сам продажей бриллиантов и антиквариата, чем живет и сейчас.

По политическим убеждениям профан заявляет, что он антибольшевик; он склонен видеть возрождение России в новых формах, определить которые он затрудняется. “Россия будущая совсем не сходна с Россией теперешней”, — заявляет он. Многие формы социальной жизни в России укоренились так глубоко, что переменить их будет очень трудно. “Да вряд ли кто и будет их искоренять”, — говорит профан. Надеясь принципиально на скорый конец большевизма, он совершенно не видит, как это произойдет. “Я не мечтаю о том, что на вид невозможно”, и далее: “что-то новое должно создаться, но во что это выкристаллизуется, я вижу лишь очень туманно”, — заявляет он.

По своим склонностям профан всегда интересовался философией, не считая себя, однако, обладающим большой эрудицией в этой области. Когда мог, читал о греческой философии и о литературе.

Профан признает свое “интеллектуальное падение”, как он говорит, из-за отсутствия общения с интересными людьми, и поэтому надеется найти недостающую духовную пищу в масонстве.

Будучи православным по религии, однако религиозным себя не считает; чисто религиозными вопросами не интересовался, поскольку это не касалось общеполитических вопросов. Церковь посещает иногда, когда делать “acte de presence”. Не отрицая существование Бога, религии симпатизирует с бытовой стороны, поскольку Православие связано с Россией.

Я буду голосовать за принятие профана в нашу среду, сознавая, что он масонству дать абсолютно ничего не может в своем теперешнем состоянии. Это типичный профан, Профан с большой буквы. Все в нем как будто на месте, всему он как будто научился. Однако все в нем выражено бледно, туманно, неуверенно.

Он не Муссолини, не Наполеон, не ученый, не активный работник.

Про него можно сказать словами онегинскими: “Мы все учились понемногу чему-нибудь и как-нибудь”. Однако масонство может его переделать, дать ему более определенную окраску, сделать из него полезного человека. Его ответы на мои вопросы были осторожны, он как бы боится сказать что-нибудь лишнее, как бы проговориться, он идет ощупью. Но самое его желание придти к нам я хочу истолковать как то, что в нем не погасла какая-то маленькая искра к Свету, и наша задача дать этой искре разгореться в красивое, яркое пламя.

Повторяю, я буду голосовать за его принятие.

*Алексей Бобринский. 14**¹

И профан Тиханович был благополучно принят в масонскую ложу, более того, «братья» способствовали ему в получении нужных кредитов для его ювелирной торговли.

Вот из какого материала складывалось и неуклонно развивалось российское масонство.

Уже 15 ноября 1921 года возобновлен русский розенкрейцеровский Капитул Астреи в Париже (председатели: 1921—1924 — Л. Д. Кандауров, 1925 — террорист Н. В. Чайковский, 1926 — граф А. П. Беннигсен, 1927 — П. А. Половцов, 1928—1929 — В. Нагородский, 1930—1931 — граф А. А. Бобринский)². Мы недаром перечисляем имена руководителей — все это были опытные теневые политики, руки многих из которых запачканы в крови.

14 января 1922 года в Париже в юрисдикции Великой Ложы Франции открыта первая русская символическая ложа «Астрея», учредителями которой были Ф. Ф. Макшеев (позднее, в 1929 году, радиирован и выбыл), А. И. Мамонтов, граф А. П. Беннигсен, В. Н. Скрябин (секретарь, радиирован и выбыл в 1927 году), П. А. Соколов (оратор), Н. И. Наумов (казначей), В. Д. Аитов (дародатель), Л. Д. Кандауров (привратник), Д. С. Навашин, князь П. И. Кугушев, граф А. А. Бобринский, А. И. Путилов (позднее перешел в ложу «Юпитер»), Ю. О. Бурнштейн, Н. В. Маринович, Н. В. Чайковский (умер в 1926 году), Г. Б. Слиозберг, М. А. Артамонов, В. Нагородский (перешел в ложу «Гермес»). Достойными мастерами этой ложи были: Ф. Ф. Макшеев (1922—1924), В. Д. Аитов (1925—1926), князь В. Л. Вяземский (1927—1930), С. Я. Смирнов (1931). Высокую степень в этой ложе имел террорист Б. Савинков.

Несколько дней спустя после открытия ложи «Астрея» в Париже в январе 1922 года в Берлине возникает российская масонская ложа «Великий Свет с Севера», принадлежавшая к системе Великой Национальной Прусской Ложы «Трех Глобусов». «Братья» этой ложи (а их было около 50) находились в тесном контакте с масонами шотландского устава, а некоторые были приобщены

¹ ОА, ф. 730, оп. 1, д. 121, л. 7.

² Здесь и далее при описании масонского строительства использованы материалы высокопоставленного масона Л. Д. Кандаурова, собранные в тридцатых годах (ОА, ф. 730, оп. 1, д. 173).

сразу к обеим системам. Досточтимыми мастерами ложи «Великий Свет с Севера» были: А. П. Веретенников (1922–1924), Давыдов (1925), А. Д. Лаврентьев (1926–1927), Элухен (1928–1931)¹.

В 1924 году создаются еще две ложи шотландского устава: а) «Северное Сияние» (14 января), учредили ее преимущественно бывшие военные, досточтимые мастера: А. И. Мамонтов (1924–1925), П. А. Половцов (1926), В. В. Лыщинский-Троекуров, князь (1927–1928), граф А. П. Беннигсен (1929–1931); б) «Гермес» (24 декабря).

Ложа «Гермес» создавалась как центр, объединяющий на масонской основе известных представителей русской науки, индустрии и служилого класса, которые смогут посредством докладов высказать свои взгляды на будущее устройство России, «возбудить крупный интерес в тех же классах иностранной общественности и у Правительств главнейших государств». Однако, как признается Кандауров, ожиданию этому не суждено было оправдаться: «...после двух или трех докладов... имевших атмосферу смертельной скуки, ложа эта перестала посещаться даже своими собственными членами, а с весны 1925 года перестала собираться». В результате на непорядки обратила внимание администрация Великой Ложи Франции, которая произвела перевыборы, поставив у власти более активных масонов (досточтимые мастера: Ф. Ф. Макшеев (с марта 1925 года), А. И. Мамонтов (1926), В. Нагродский (сентябрь 1926–1928), Н. В. Тесленко (1929–1931).

25 января 1925 года возникает ложа «Золотое Руно». Целью этой ложи было внесение «масонского света в среду инородческих жителей Кавказа, дабы дать им возможность учредить впоследствии на Родине у себя собственные масонские ложи». Охвату подлежали грузины, армяне, горцы Северного Кавказа, азербайджанцы².

При основании ложи было установлено между «русскими» и «инородчески-ми» учредителями (последние принадлежали по посвящению к ложе «Астрей»), что «первые будут заниматься вторыми в видах надлежащего их масонского обучения и назидания только два года, после чего “братья” либо покинут ложу “Золотое Руно” и образуют свою самостоятельную ложу, либо все останутся в первой, из которой уйдут русские в этом случае». «Масонскими пастырями» этой ложи были в 1925 году Кандауров и в 1926-м граф Д. А. Шереметев. Как пишет не вполне вразумительно Кандауров: «Когда двухлетний срок истек, то оказался возможным только первый из предусмотренных случаев, так как члены ложи армяне от русских отделяться не пожелали, но и тут встретились некоторые затруднения, так как братья инородцы (не армяне), в порядке исполнения вышеуказанного условия предъявляли разнообразные, порой противоречивые, требова-

¹ ОА, ф. 730, оп. 1, д. 173, л. 26.

² Там же. Л. 24.

ния, и у некоторых из тех братьев, которым пришлось с ними братски беседовать, получилось впечатление, что они сами не знают вполне точно, чего хотят (т.е. разгорелась скандальная склока. — *О. П.*). Однако после надлежащего братского отеческого воздействия все эти братья коллективно подали в отставку из ложи “Золотое Руно” (декабрь 1926 года). Отставка была тотчас принята ложей, которую к тому времени покинули и некоторые из русских братьев. После чего ложа “Золотое Руно” была переименована в “Юпитер”¹. После «подавления бунта» инородцев ложу возглавляли следующие «Досточтимые Мастера»: С. Г. Лианозов (1927 год), А. В. Давыдов (1928–1930), Д. Н. Вердеревский (1931).

«Братья»-инородцы, ушедшие из “Золотого Руна” — всего 25 человек, — образовали в юрисдикции Великой Ложи Франции ложу «Прометей», которую возглавил А. Зильберштейн, а позднее, в 1928–1929 годах, Г. К. Хагандоков. Ложа пользовалась материальной поддержкой богача масона Чермоева. Однако, несмотря на это, она стала глохнуть, ее перестают посещать, не поступают членские взносы. В результате большую часть «братьев», преимущественно грузин, пришлось либо радиировать, либо просто исключить, а в конце 1929 года Великая Ложа Франции принимает решение — ложу «Прометей» «усыпить», что и было осуществлено в 1930 году.

Высшие руководители Великой Ложи Франции были огорчены неудачей образования «самостоятельного инородческого масонства из национальностей Кавказа». По их мнению, провал этот «был вызван ошибочным расчетом учредителей ложи “Золотое Руно”, переоценивших данные тех досточтимых братьев, которыми имели в виду заниматься только два года. Для поставленной цели требовалось, по-видимому, гораздо более продолжительное о них попечение»².

Кроме четырех символических лож и Капитула Астреи, в юрисдикции шотландского устава в 1925 году была образована ложа усовершенствования — «Друзья Любомудрия», которую в 1925–1928 годах возглавлял граф П. А. Бобринский, в 1929-м — А. П. Веретенников, в 1930–1931 годах — Н. Голеевский.

Административным органом российского масонства стала с 10 февраля 1927 года так называемая «Консистерия “Россия”», возглавляемая Л. Д. Кандауровым³. Постановлением Международной конференции Верховного Совета шотландского устава в Париже, собравшей делегатов 29 стран, Консистерия «Россия» получила определенные привилегии и полномочия, особенно в финансовой области, для чего в 1930 году была создана особая финансово-хозяйственная комиссия, возглавляемая «братом» А. В. Давыдовым⁴.

В январе 1925 года русские масоны сколачивают ложу «Северная Звезда», в которую входят члены регулярных лож Великого Востока Франции, создан-

¹ ОА, ф. 730, оп. 1, д. 173, л. 24.

² Там же. Л. 25.

³ Там же. Л. 25.

⁴ Там же. Л. 21.

ных еще до 1917 года. Ее руководителями стали прожженные политиканы и активные члены террористических организаций: Н. Д. Авксентьев (досто­ч­ти­мый мастер 1925–1927, 1931) и П. Н. Переверзев (1929–1930).

Однако в эту ложу не вошло значительное число старых масонов Велико­го Востока, преимущественно кадетов, считавших, что она действует «недо­ст­а­точно скрытно» (Д. Н. Григорович-Барский, князь Л. А. Оболенский, В. М. Зензинов, граф А. А. Орлов-Давыдов, И. П. Демидов, Теплов).

Тем не менее «Северная Звезда» заняла особое, можно сказать, руководя­щее положение среди русских масонских лож во Франции. Руководство Вели­кого Востока Франции разрешило ей собираться в помещении штаб-квартиры Великого Востока на улице Кадэ, 16. Такой же чести позднее удостоилась еще только одна российская ложа — «Свободная Россия» (основана 9 ноября 1931, секретарь А. Шайкевич). Такой высокой чести последняя удостоилась за особо тесную связь с сионизмом. Среди братьев «Свободной России» числился «брат» Владимир Жаботинский, руководитель мирового сионизма, радикальный русо­фоб. В архиве Гуверовского института (США) в фонде Б. Н. Николаевского хра­нится приглашение на доклад В. Жаботинского в этой ложе:

«Досто­ч­ти­мый мастер масонской ложи “Свободная Россия” просит Вас, а также дорогих братьев руководимой Вами Ложи посетить Торжественное со­бра­ние досто­ч­тен­ной ложи “Свободная Россия” 11 ноября 1932 года в 8 ча­сов 30 мин. вечера на улице Кадэ, 16 в Мастерскую № 2.

Досто­ч­ти­мый Брат В. Жаботинский сделает доклад на тему: “Исповедь Убежденного Мещанина”.

После доклада — прения.

С совершенным уважением

За секретаря — А. Шайкевич».

В январе 1926 года в Париже была образована ложа «Аврора», относящаяся к системе «Человеческого права» и другими масонскими системами не признаваемая. Ложа включала одновременно и мужчин, и женщин. Возглавляли ее: Е. А. Нагродская (1926–1928), Сыртланова (1929), Бриль (1930), Нагродский (1931).

В мае 1927 года шестью российскими «братьями», проживавшими в Египте, создается ложа «Астрея» при Востоке города Александрия, которая находилась под юрисдикцией Великой Ложи Египта (шотландского устава). Возглавлял ложу присяжный поверенный Билькен. После его смерти в 1930 году ложа стала хиреть, пополнилась представителями других национальностей и стала работать на французском языке¹.

¹ ОА, ф. 730, оп. 1, д. 173, л. 26.

В Белграде российские масоны (около 12 человек) участвуют в работе ложи «Максим Ковалевский». Председателем ее является профессор М. П. Чубинский. Российские масоны в Югославии жалуются на трудные условия работы. Как отмечалось: «Русское масонское объединение пополняется новыми кандидатами весьма медленно и с большими затруднениями в связи с настроением и духом русской эмиграции в Югославии. Настроение это черносотенное и по отношению к масонству — очень неблагоприятное»¹.

Особо следует отметить кружок русского масонства в Лондоне, созданный в 1924 году, в состав которого входили 15 «братьев», принадлежавших к различным английским ложам. В среде английских масонов кружок пользовался большим уважением. Возглавляли его в разное время «братья» Б. Телепнев, Б. Иванов, князь А. А. Лобанов-Ростовский.

Число «братьев» в каждой из лож было различно — от нескольких человек до сотни и больше. В наиболее известных ложах насчитывалось не менее полусотни человек. Так, например, в 1929 году в масонской ложе «Астрея» было 104 члена, в «Северном Сиянии» — 49, в «Гермесе» — 53, в «Юпитере» — 59 членов².

Хотя российские масоны находились под полным контролем и в подчинении зарубежных орденов, было бы неправильно думать, что они не мечтали получить самостоятельность и действовать независимо, прежде всего от французского масонства. Постоянно, особенно в тридцатые годы, российские «братья», относящиеся к Великой Ложе Франции, поднимают вопрос о создании Великой Ложи России³. Однако французские масонские власти были против этого. В доверительной записке мастеру ложи «Астрея» Г. Я. Смирнову Л. Кандауров (33°) пишет, что «всем хорошо известно, что Великая Ложа Франции по причинам очевидным отнюдь не склонна официально разрешать какое-либо объединение русского символического масонства, которое имело бы собственную принудительную власть, вне Великой Ложи Франции»⁴.

Российские масоны в эмиграции помогали своим «братьям», оставшимся в СССР, не только морально, но и материально, финансово.

Есть точные данные о помощи московской масонской ложе розенкрейцеров под руководством Казначеева, которой из Франции «тайно в течение многих лет направлялись субсидии и продовольственные посылки...»⁵.

Субсидии предоставлялись и украинским масонам, которые, чтобы получить побольше денег, посылали своим зарубежным братьям липовые данные о своей численности, утверждая в 1926 году, что их 20 тысяч человек. Это бы-

¹ ОА, ф. 730, оп. 1, д. 173, л. 27.

² ОА, ф. 111, оп. 1, д. 456, л. 4.

³ ОА, ф. 730, оп. 1, д. 2, л. 9.

⁴ Там же. Л. 25.

⁵ ОА, ф. 111, оп. 1, д. 464, л. 6.

ло как раз в тот год, когда после смерти Петлюры главой украинского масонства стал некто Левицкий¹.

Помогали масоны и семьям умерших «братьев». К примеру, в масонском архиве сохранилась переписка за 1937–1938 год известного масона Маргулие-са по поводу оказания помощи семидесятилетней вдове генерала Брусилова².

После разгрома Белого движения контроль над русскими финансовыми средствами, оказавшимися за границей, перешел в руки масонского Совета Послов, который сделал все, чтобы оттеснить русские патриотические силы от распоряжения общими деньгами. Чтобы придать захвату средств какую-то видимость законности, масоны создают Земско-Городской союз из земских и городских деятелей, избранных на последних выборах в России, возглавлявшийся масонами Г. Е. Львовым, А. И. Коноваловым, Н. Д. Авксентьевым.

Пользуясь своим влиянием, масонские конспираторы создали ряд организаций, служивших проводниками масонских идей в русской эмиграции.

Конечно, главное внимание уделялось воспитанию молодых кадров, для чего был создан «Центральный комитет по обеспечению высшего образования русскому юношеству за границей», выдававший стипендии лицам, достойным масонского просвещения (количество которых в некоторые годы доходило до 400 человек).

В руках масонов оказалось все представительство так называемого Нансеновского комитета, выдававшего русским эмигрантам специальные документы, легализовавшие их жизнь за рубежом. «Центральный офис по делам русских беженцев» возглавлял масон В. А. Маклаков.

Масонами была создана своего рода эмигрантская администрация под эгидой Лиги Наций, имевшая важные полномочия: подтверждать сведения о гражданском состоянии эмигрантов, об их профессии, образовании, благонадежности; заверять документы, привезенные беженцами из России; рекомендовать местным властям выдачу беженцам виз, видов на жительство, стипендий³. А от этого нередко зависела жизнь и смерть русских эмигрантов.

Вольные каменщики составили и возглавили два первых эмигрантских «представительных органа» — «Русский комитет объединенных организаций» (руководитель В. А. Маклаков) и «Совет общественных организаций» (председатель А. И. Коновалов). Представители обеих организаций делегировались в «Эмигрантский комитет», оказывавший влияние на жизнь всего русского зарубежья и возглавляемый тем же В. А. Маклаковым.

Одной из самых влиятельных организаций в эмиграции стал «Союз русских евреев», возглавляемый также масонами. Бюджет этого союза был

¹ ОА, ф. 730, оп. 1, д. 173, л. 18.

² ОА, ф. 92, оп. 1, д. 14154, л. 1.

³ Назаров М. В. Миссия русской эмиграции. М., 1994. С. 121.

в несколько раз больше бюджета всех прочих эмигрантских обществ вместе взятых¹.

Масонскими были все основные органы эмигрантской печати (до 90 процентов). Во главе их стояли, как правило, видные масонские конспираторы. «Последние новости» в Париже редактировали М. Л. Гольдштейн, а затем П. Н. Милюков; «Возрождение» — П. Б. Струве и Ю. Ф. Семенов; «Руль» в Берлине — В. Д. Набоков, И. В. Гессен, А. И. Каминка; «За свободу» в Варшаве основана Б. В. Савинковым, «Дни» в Берлине и в Париже — Керенским. Все эти газеты были рупорами либерально-космополитического мировоззрения, а проблемы в России рассматривались в них с позиции западноевропейского реформаторства.

Например, «Возрождение» было тайным орудием масонства для осуществления контроля над русским патриотическим движением в эмиграции. Понимая, что невозможно остановить развитие русского патриотического движения, масонские конспираторы стремились его по-своему возглавить и увести в противоположную сторону. В «Возрождении», кроме известного масона Ю. Семенова, активными сотрудниками были не менее известные масоны А. Амфитеатров, И. Лукаш, Л. Любимов, В. Татаринов, Н. С. Тимашев, И. И. Тхоржевский, Н. Чебышев. В своей газете они не стеснялись клеймить «еврейско-масонское засилье», что совсем не мешало им регулярно посещать собрания своих масонских лож. Явные симпатии «Возрождения» в отношении итальянского и немецкого фашизма совершенно очевидно выражали стремление масонских стратегов свернуть русский патриотизм в тупиковую для него сторону и таким образом дискредитировать его.

Под особым попечением масонства находилась в эмиграции молодежь. В двадцатые годы под покровительством масонской организации ИМКА возникает молодежное «Христианское движение». Целью его было вытравить национальное чувство из православной молодежи и таким образом сделать ее готовой к принятию масонской идеологии. «Христианское движение» было идейно связано с уже упомянутым мной масонским обществом «Маяк», у истоков которого стоял генеральный секретарь ИМКА доктор Мотт. Для «Христианского движения» ИМКА предоставила особняк в Париже и оказывала всяческое финансовое содействие. В конце концов «Движение» превратилось в своего рода дискуссионный клуб, и его лжехристианская направленность стала очевидной.

Масонские ложи пытаются взять под свой контроль и Русскую Церковь за границей. В 1922 году они способствуют углублению раскола между Высшим Церковным Управлением Русской Церкви за рубежом и митрополитом Евлогием. Они подталкивают последнего на противостояние с патриотическим русским духовенством и добиваются своего. Ключевую роль в этой операции игра-

¹ Назаров М. В. Миссия русской эмиграции. М., 1994. С. 123.

ли известные масоны В. А. Маклаков, М. Н. Гирс, М. В. Бернацкий, И. П. Демидов и И. И. Манухин. Позднее митрополит Евлогий признавался, что близко сошелся и с В. А. Маклаковым, и с М. Н. Гирсом. «В его лице (М. Н. Гирса. — *О. П.*) я приобрел дружескую поддержку. По ходатайству представителей эмигрантской общественности профессора М. В. Бернацкого, И. П. Демидова и д-ра И. И. Манухина М. Н. Гирс ассигновал 2000 франков ежемесячной субсидии на содержание епархиального управления... В лице М. Н. Гирса я встретил энергичного противника соглашения с Карловацким Синодом (патриотическим Высшим Церковным управлением. — *О. П.*), он меня уговаривал вести свою линию, не соглашаясь ни на какие уступки»¹. Не соглашаясь на уступки патриотическому духовенству, митрополит Евлогий впоследствии пошел на многие уступки масонским ложам и, в частности, разрешил священникам «своей юрисдикции» причащать членов масонских лож. Многие организации, созданные при приходах, подчинявшихся митрополиту Евлогию, и в частности знаменитый Богословский институт, финансировались на масонские деньги.

В августе 1922 глава ИМКА Дж. Мотт посещает Прагу, где встречается с А. В. Карташевым, П. Б. Струве и П. И. Новгородцевым. Последние обращаются к руководителю масонской организации с просьбой о денежной помощи для открытия за границей Высшего Богословского института. На Пасху 1924 года Мотт снова приезжает в Прагу, где ведет переговоры с теми же деятелями (плюс к ним присоединяются С. Н. Булгаков и В. В. Зеньковский). В результате переговоров руководство ИМКА выделяет на учреждение Высшего Богословского института 5 тысяч долларов одновременно и обещает давать еще 2000 долларов ежегодно. При бюджете ИМКА в 50 миллионов долларов помощь Богословскому институту была незначительной, зато моральный выигрыш масонских конспираторов — очень высок. За «благоденствие» масона Мотта русский Синод за границей приглашал православных молиться за «великого доктора Мотта». «Деловитый янки сразу понял значение такого воззвания — оно лишало значения осуждение ИМКА Собором 1921 года и разрешило русскому священству вступать в ряды американского союза. Победа была полной и стоила всего гроши». Таким образом осуществлялась попытка влиять на русское Православие с позиции американского интерконфессионализма и космополитизма².

Представителю Русской Зарубежной Церкви епископу Тихону в 1924 году масоны сделали предложение вступить в ложу. Вербовщик утверждал, что «его ложа состоит только из христиан и монархистов... есть люди с высоким иерархическим положением. Клятв от Вас не требуется, только не боритесь против нас»³.

¹ Митрополит Евлогий. *Путь моей жизни*. М., 1994. С. 373.

² АСТМ, фонд Н. Ф. Степанова.

³ Цит. по: Деяния Второго Всезарубежного Собора Русской Православной Церкви Заграницей. Белград, 1939. С. 199.

Особым направлением масонской конспирации в 20–30-е годы стало продолжение кампании дискредитации русской монархии, стремление подменить ее псевдodemократическими образованиями, призванными сделать смешной и несбыточной саму идею возвращения Царя. Масоны были готовы пойти на признание изменившего Государю Николаю II Кирилла Владимировича «законным монархом» в том случае, если он станет членом масонского ордена и согласится выполнять все его условия. В записке русского мыслителя И. А. Ильина П. Н. Врангелю по этому поводу, в частности, говорилось: «Особое место занимает сейчас признание заграничного масонства, русские ложи работают против большевиков и против династии. Основная задача: ликвидировать революцию и посадить диктатуру, создав для нее свой, масонский, антураж. Они пойдут и на монархию, особенно если монарх будет окружен ими или сам станет членом их организации; ...по-прежнему их главная задача — конспиративная организация своей элиты, своего тайно-главенствующего масонского “дворянства”, которое не связано ни с религией, ни с политической догмой, ни политической формой правления (“все хорошо, если руководится нашей элитой”»)»¹.

Используя беспринципность и сребролюбие претендента на Престол, вольные каменщики по принципу «вопрос трона есть вопрос хлеба и денег» проводят сложную интригу, результатом которой стало появление Манифеста Кирилла Владимировича. О механизме появления этого Манифеста рассказывает И. А. Ильин:

«Появившийся манифест Вел. кн. Кирилла не был для меня полной неожиданностью. Еще в мае я узнал, что группа лиц французско-швейцарского масонства, установив, что за Вел. кн. Кириллом числится большая лесная латифундия в Польше, еще не конфискованная поляками, но подлежащая в сентябре 1924 года конфискации, работает очень энергично и спешно над приобретением ее у Вел. кн. (он и не знал о ней!). На нужды “императора” должно отчислиться от этой продажи около 150 мил. франков золотом. Сведение было абсолютно точное... Расчеты у масонов могут быть двоякие: или повредить русскому монархизму верным провалом нового начинания, или повредить русскому монархизму возведением на престол слабого, неумного и, главное, кооптированного масонами и окруженного ими лица. Должен сказать от себя, что менее популярного в России претендента на престол нельзя было бы выдумать... К сожалению, вокруг Вел. князя стоят люди или находящиеся под фактическим влиянием масонства (мне известны подробности от недостаточно конспиративных масонов), или же рассуждающие так: “вопрос трона есть вопрос хлеба и денег” (эту фразу я лично слышал)...»².

¹ Архив Гуверовского института (цит. по: Русский Вестник. 1995, № 40–41).

² Там же.

На какое-то время масонам удалось добиться своего. Провозглашение на русском троне «монарха»-изменника подорвало и без того слабый фундамент русского патриотического движения, усилило раскол среди монархистов.

Чтобы понять атмосферу, которая царила в мире российских масонов за границей, следует почитать их протоколы. В Особом Архиве их множество, мы выберем один из наиболее интересных и показательных — протокол ложи «Лотос» от 5 ноября 1937 года.

Ложу «Лотос» возглавлял Г. Я. Смирнов. Человеком номер 2 в ложе был С. Г. Лианозов, прожженный политикан — бывший глава Северо-Западного правительства во время гражданской войны. Должность Оратора в ложе исполнял Н. Б. Глазберг.

В ложу также входили “заслуженные” масоны В. Д. Аитов (с 1938 года член Верховного Масонского Совета Народов России) и П. Н. Переверзев (бывший министр юстиции Временного правительства).

Среди главных моментов торжественного собрания было поминовение Г. Б. Слиозберга, одного из главных деятелей сионизма и масонства в России, удостоенного высшего 33° и являвшегося одним из руководителей Верховного Масонского Совета Народов России.

«Протокол 92

Торжественного собрания Досточтимой Ложи “Лотос”¹

5 ноября 1937 года

Собрание открыто в 8 часов вечера Досточтимым Мастером [Г. Я.] Смирновым.

Офицерские места занимают:

Первого Стража — брат [С. Г.] Лианозов

Второго Стража — брат [С.] Грюнберг

Оратора — брат [Н. Б.] Глазберг

Секретаря — брат [В. Ф.] Сафонов

Казначея — брат [неразборчиво]

Дародателя — брат [Н. Н.] Протасьев

Эксперта — брат де Уитт

Обрядоначальника — брат Лампен

Привратника — брат Жданов

Присутствуют на Востоке:

Циммерман, [И. А.] Кривошеин, [В. Д.] Аитов, [Д.] Шереметев, [И. И.] Фидлер, [Д. Н.] Ермолов, [В. Е.] Татаринев, [В. Л.] Вяземский, [Б. П.] Маги-

¹ ОА, ф. 730, оп. 1, д. 22, л. 1–4.

дович, [П. Н.] Переверзев, [М. М.] Тер-Погосян, [неразборчиво, возможно Фиников], Бурышкин.

Под сенью колонн Члены Ложи “Лотос” братья [Г. Л.] Тираспольский, [неразборчиво], Каплан, [С. Я.] Шапиро, [Л. И.] Кац, [неразборчиво], [И. К.] Лебедев, [неразборчиво] и многочисленные гости.

Получены извинения от членов ложи “Лотос”.

В отпуску братья Ломейер, А. Каган, Рашеев и Лампен 2-й.

По открытию работы в 1° Секретарем прочитывается и, по опросу колонн и благоприятном заключении Оратора, утверждается Протокол предыдущего Торжественного Собрания 15 октября, на котором были произведены выборы Досточтимого Мастера и Офицеров на срок 1938 года.

По окончанию текущих дел Досточтимый Мастер дает распоряжение о приглашении в Храм прибывших гостей и делегаций. В установленном торжественном порядке, в предшестве Обрядоначальника, при звуках музыки и перебой молотков, вводятся под стальным сводом Делегации Русских Лож обоих послушеств, работающих на Востоке гор. Парижа:

Досточтимая Ложа “Гамаюн” —	во главе с Досточтимым Мастером Магидович
Досточтимая Ложа “Юпитер” —	во главе с Досточтимым Мастером Ермоловым
Досточтимая Ложа “Гермес” —	во главе с Досточтимым Мастером Фидлером
Досточтимая Ложа “Северное Сияние” —	во главе с [неразб.] Шереметевым
Досточтимая Ложа “Астрея” —	во главе с Досточтимым Мастером Татариновым
Досточтимая Ложа “Свободная Россия” —	во главе [неразб.]
Досточтимая Ложа “Северная Звезда” —	во главе с Досточтимым Мастером Тер-Погосяном и братом Переверзевым

Председатель Совета лож Кривошеин.

После взаимных приветствий возглавляющие делегации Досточтимые Мастера занимают места на Востоке, а остальные братья размещаются под сенью колонн.

В том же торжественном порядке в предшестве светильников и в сопровождении братьев с мечами вводится прибывший для инсталляции [имя прибывшего в протоколе не указано], которому Досточтимый Мастер передает первый молоток.

Заняв председательский трон, Инсталлатор¹ приветствует от имени Федерального Совета ложу “Лотос” и засим предоставляет слово Оратору, который прочитывает отчет о работах ложи за 1937 год, пятый год ее существования.

Ложа “Лотос” вступила в отчетный год в составе 32 членов, в течение года был посвящен один профан И. К. Лебедев и аффилирован один брат Почтенный и Досточтимый Мастер ложи “Гермес” И. И. Фидлер.

Ложа со всеми русскими мастерскими понесла в этом году невознаградимую утрату в лице отошедшего 8 июня 1937 на Восток Вечный Досточтимого Брата Генриха Борисовича Слиозберга, одного из учредителей и бессменного хоругвеносца ложи “Лотос”, и вместе с тем одного из старейших русских масонов, учредителя и члена 4 русских лож и всех высших мастерских. Выдающийся ученый юрист и общественный деятель Г. Б. Слиозберг был гордостью русского зарубежного масонства, которому он оказал неоценимые услуги и отдавал беззаветно свои силы будучи уже тяжело больным, до последнего дня своей жизни. Он был одним из основоположников и создателей “коллективной души” русского масонства, истинным великим вольным каменщиком не только словом, но и делом.

Ложа почтила память этого достойного своего сочлена как экстренным траурным собранием, так и участием в полном составе на его погребении и на Соединенном Траурном Собрании всех Русских лож, устроенном Советом объединений.

Ныне ложа “Лотос” состоит из 33 членов, в том числе 31 мастер, 1 подмастерье, 1 ученик; посещаемость ложи членами продолжала, как и в предыдущие годы, быть весьма удовлетворительной, составляя 65 процентов наличного списка.

В течение 1937 года ложа устроила 17 собраний, в том числе 9 торжественных, 1 траурное и 7 семейных.

Торжественные собрания были посвящены:

1 — инсталляции, 1 — посвящению в 1° градус, 1 — обсуждению темы, предложенной для Конвента: *L'avenir de la liberta*, 1 — выборам офицеров и 5 — докладам.

Работа ложи, отражавшаяся в докладах, как и в предыдущем году, была посвящена частью обсуждению с масонской точки зрения причин переживаемого кризиса, главным образом морального, частью же — продолжению общей программы, принятой три года тому назад и направленной к систематическому изучению истории, идеологии и задач Франк-Масонства.

В первом отношении были заслушаны доклады: 1) Оратора брата Глазберга о книге бельгийского мыслителя Huytzig'a (...), 2) брата Лианозова “Несколько мыслей по поводу книги Андрэ Жида “*Reform de l'URSS*” и 3) брата Бурышкина по поводу книги А. Lantoine (...)

¹ Так в оригинале. — О. П.

Во втором направлении Оратор брат Гласберг сделал доклад “О будущем” в его первоначальном виде, имевшем много общих черт с изучением Вольных Каменщиков, а брат Тираспольский под заглавием “Тайна Сервантеса и его “Дон Кихота” и Франк-Масонство”, разобрал с совершенно новой точки зрения смысл этого бессмертного произведения и доказал, что оно являлось одним из провозвестников идей будущего масонства.

Существенным дополнением ко второй серии работ явились устроенные по почину Досточтимого Мастера Смирнова собеседования на семейных собраниях по вопросам масонской символики первых масонских градусов. На этих беседах, в которых принимали участие почти все присутствующие члены ложи, и каждому из коих предшествовали краткие вступительные доклады, сделанные братьями Бурышкиным, Протасьевым и де Виттом, было разобрано пока три вопроса: а) о хранении масонской тайны; б) о значении [неразб.] “свободы и добрых нравов” и в) об оставлении [неразб.].

На семейных собраниях, как всегда, обсуждались вопросы внутреннего административного и финансового порядка, обсуждались предложения, заслушивали сообщение о работах Конвента Великой Ложи Франции и т.п.

В лице Досточтимого мастера и выборных делегатов ложа “Лотос” принимала активное участие в работах Совета объединения Русских Лож Шотландского устава, и состоящие членами президиума коего 4 наиболее активных [неразб.] (Председателя, Вице-председателя, Дародателя) были заслушаны членами ложи.

Ложа почти в полном составе своих членов приняла активное участие в Торжественном Соединенном Собрании всех русских лож...

Отдельные члены ложи “Лотос” сделали в течение года ряд докладов в других русских и французских ложах: братья Бурышкин, [неразб.], Глазберг, Тираспольский, Лейтен, Булатович, а брат Бурышкин удостоен получения почетной премии, учрежденной ложею “Le Publique” (?) за лучшую работу на представленную в этом году тему: “Иностранные масонские ложи во Франции в период оккупации Союзными армиями в 1815 году”.

Заканчивая свой отчет, брат Оратор отметил, что ложа “Лотос” ныне заканчивает первое пятилетие своего существования, удалось достигнуть в среде своих членов полной братской сплоченности. Ложа представляет единую дружную семью, и каждый брат считает ее своим вторым “домом”, куда они приходят отдохнуть от своих профанских забот.

Эта “коллективная душа” [неразб.] залогом успешности ее работы и с этим чувством ложа бодро вступает [неразб.] деятельности во славу Великого Существа Вселенной под покровительством Великой Ложи Франции.

[Неразб.] Ложа единодушно одобрила отчет своего Оратора.

Затем отчитываются и единодушно утверждают Ложею годовые отчеты брата Казначая и брата Дародателя.

Председательствующий выражает свое одобрение работой ложи “Лотос” за последний год и приступает к ритуалу поставления Досточтимого Мастера, которым на избирательном собрании переизбран на 4 год брат Г. Я. Смирнов. По принятому порядку брат Смирнов покидает Храм, в его отсутствие производится окончательный опрос... подтверждающий сделанный выбор. По заслушанию заключения Оратора, удостоверившего, что выборы произведены в полном согласовании с Общим Регламентом и окончательном голосовании, дающем единогласные благоприятные результаты, брат Смирнов вводится с подобающими ему почестями в Храм, и Инсталлятор принимает от него присягу и возлагает на него снова знаки достоинства Досточтимого Мастера, после чего передает ему председательский молоток, поручая произвести инсталляцию остальных новоизбранных офицеров на 1938 год.

В ритуальном порядке (утверждаются), согласно избранию, на должности:

Первого Стража —	брат Лианозов
Второго Стража —	брат Грюнберг
Оратора —	брат Глазберг
Секретаря —	брат Сафонов
Казначея —	брат Свободин
Дародателя —	брат Протасьев
1-го эксперта —	брат Булатович
Обрядоначальника —	брат Рабинович 1-й
Привратника —	брат Жданов
а также Депутата в Великую Ложу Франции —	брат Бурышкин

Засим по удару молотка объявляют поставленными на должности:

Хоругвеносца —	Нам. Мастер Аитов
Хранителя печати —	брат Каплан
Архивариуса —	брат Кац
Библиотекаря —	брат Нидермиллер
2-го оратора —	брат [неразб.]
2-го эксперта —	брат Лампен
Трапезоначальника —	брат Булатович
Пом. трапезон. —	брат Лебедев

Равным образом [неразб.] поставленными: члены [неразб.] Комиссией ложи брата Аитов, Протасьев, Каплан, Шапиро и Кац.

Делегаты в Совет объединения Русских Лож брата Кац и Тираспольский и член Ревизионной Комиссии при Совете — брат Шапиро.

По завершению инсталляции Досточтимый Мастер Смирнов обращается к ложе с кратким словом.

По приглашению Досточтимого Мастера производится троекратное рукоплескание в честь Инсталлятора, выбывающего из состава офицеров брата

де Витт, всех Нам. и Досточтимых мастеров и гостей, посетивших настоящее торжественное собрание.

После сего брат Инсталлятор покидает Храм в том же торжественном порядке, в каком был введен.

За истощанием повестки Досточтимый Мастер приступает к ритуальному закрытию работ; [неразб.]

По выходе гостей члены ложи “Лотос” образуют посреди Храма братский угол, сосредоточивая свои мысли на предстоящей работе в наступающем втором пятилетии.

Собрание закрыто в 9 часов 50 мин., после чего состоялась Братская Трапеза, за которой произнесли приветственные речи Глазберг, Фиников (?), Переверзев, Татаринов, Кривошеин, Шереметев, [неразб.]

*Досточтимый Мастер
Оратор
Секретарь».*

География российского масонства в двадцатых-тридцатых годах охватывала большую часть мира — от собственно России до городов Азии, Африки, Северной и Южной Америки и, конечно, Европы.

В контакте с Парижской группой Консistorии «Россия» находились многочисленные масонские образования в Данциге, Копенгагене, Порт-Саиде, Льеже. Как признавал в тридцатых годах один из руководителей российского масонства — Кандауров, «многочисленные члены русских парижских лож, главным образом ложи “Астрея”, находящихся с ними в сношениях, проживают в следующих странах и городах: Ницца, Монте-Карло, Лион, Фербах (Лотарингия), Варшава, Брюссель, Амстердам, Прага, Любляна (Сербия), Кишинев, Каир, Тегеран, Шанхай, Иокагама, Индокитай, Барселона, Гавр, Марокко, Капштад, Нью-Йорк, Сан-Франциско, Мексика»¹.

Деятельность российских масонов за границей — бесконечная прохиндиада в стремлении достать денег для масонской работы и лично для себя. Прохиндиада эта постоянно перерастала в уголовщину.

Самые громкие скандалы в масонской среде двадцатых-тридцатых годов связаны с деньгами. Во второй половине двадцатых годов произошла шумная история с масоном Ароном Симановичем, который попался на размене фальшивых советских денег различным парижским банкам на сумму 26,3 тысячи франков². Аферу эту он провернул с двумя своими подручными князем Эристовым и неким Шелохаевым. В 1927 году Симанович полгода провел в тюрьме, но затем, по-видимому по ходатайству своих «братьев», был выпущен под залог.

¹ ОА, ф. 730, оп. 1, д. 22, л. 27–28.

² ОА, ф. 1, оп. 27, д. 11733, л. 11–12.

Материалы наблюдения за ним свидетельствуют, что это был прожженный мошенник, не гнушавшийся ничем. В делах Сюртэ Женераль упоминается, в частности, его афера с выпуском своих воспоминаний; по мнению сотрудников этой службы, они были сфабрикованной фальшивкой. Эти свои «воспоминания» Симанович состряпал руками заинтересованных в этой фальшивке лиц, издал в Германии и готовил выпуск во Франции¹.

Похождения этого афериста в Румынии, Германии, Франции — забавная страница истории российского масонства.

Не менее колоритны и похождения другого масона-афериста, Дмитрия Рубинштейна. В досье Сюртэ Женераль его имя всплывает в связи с делом некоего коммерсанта Джорджи Алгарди, намеревавшегося создать общество по диссонтированию советских векселей и подозревавшегося в связях с агентами советской разведки во Франции².

В 1923 году Дмитрий Рубинштейн проходил по делам польской полиции на лиц, связанных с большевиками. Вместе с ним проходили и Зильберштейн Леон (бывший директор банка в России), Ясный Александр, Ясный Симеон, Ясный Владимир, Залкинд Александр³.

В 1922 году Дм. Рубинштейн проходил по делам немецкой полиции, которая регистрирует его контакты с большевистской делегацией в Германии⁴. Интересно, что его имя упоминалось рядом с именем масона Путилова и большевика Красина.

В 1937–1938 годах Рубинштейн фигурировал в списке подозрительных лиц, составленном службой контрразведки Генштаба Франции⁵.

Одним из соратников и доверенных лиц Д. Рубинштейна был старый масонский конспиратор и аферист М. Маргулиес. Достигший высоких масонских степеней еще до 1917 года как близкий сотрудник А. И. Гучкова, Маргулиес в 1919 году числился в списках парижской ложи «Клемент амити» в 12 градусе. Затем этот соратник Д. Рубинштейна и А. И. Гучкова перешел в русскую ложу «Северная Звезда», в которой в 1928 году был 1-м надзирателем, достигнув уже 30-го градуса Рыцаря Кадош («Кадош» у иудеев означает «святой»), а в 1930 году значится в списках высшего 33-го градуса. С 1931 года он досточтимый мастер ложи «Свободная Россия», где тесно сотрудничает с братом этой же ложи, руководителем сионизма В. Жаботинским. Состоя членом ложи «Свободная Россия», Маргулиес одновременно служит личным секретарем и юрисконсультом у финансового афериста Д. Рубинштейна (архив Н. Ф. Степанова в Свято-Троицком монастыре, Джорданвилль, США).

¹ ОА, ф. 1, оп. 27, д. 11733, л. 11.

² ОА, ф. 1, оп. 27, д. 8607, л. 8.

³ ОА, ф. 312, оп. 1, д. 2571, ч. II, л. 669об.

⁴ ОА, ф. 772, оп. 1, д. 31, л. 6.

⁵ ОА, ф. 7, оп. 1, д. 2261.

Один из виновников гибели Царской семьи масон Б. Соловьев, выдававший себя за монархиста, в немецкой полиции был зарегистрирован как большевистский агент¹.

Масонами, в том числе и бывшими, образуются разные околomasонские организации, чаще всего сомнительного свойства. Так, в 1933 году два старых масона А. Ксюнин и С. Маслов образовали центр международной информации и политической разведки, который в делах французских спецслужб того времени получил название шпионской группы Ксюнина — Маслова. В эту группу входил целый ряд масонов, и в частности А. Гучков, В. Татаринев, Н. Тимашев, а также невозвращенец Г. Беседовский и украинский масон С. Маркотун². Работали они преимущественно на немецкую разведку. Кстати говоря, связь А. И. Гучкова с немецкой разведкой прослеживается и по другим документам архива³.

Глава 22

*Объединенный масонский комитет. — Консистория «Россия». —
Масоны сплачивают ряды. — Теневое правительство. — «Масонская
большая правда». — Масонский центр в СССР*

Одновременно с созданием конкретных масонских лож в России и за рубежом в рамках разных масонских орденов Западной Европы российские вольные каменщики ведут активную работу по созданию объединительных политических центров, которые связали бы воедино разбросанные в разных странах кадры сторонников «преступного Хирама».

1 декабря 1918 года в Париже был учрежден объединительный масонский комитет в составе: Л. Д. Кандауров (председатель), генерал В. Панченко, присяжный поверенный Рапп, адвокат парижского суда Грюбер, граф Нессельроде, бывший российский консул в Нью-Кастле М. К. фон Мекк, художник Широков. Комитет этот ставил своей целью создать за границей организацию русского масонства, «дабы эта организация смогла, когда позволят обстоятельства, начать действовать в России, в видах морального восстановления ее и организации образованного класса, который сам, в силу нашего характера, организовать вряд ли сможет»⁴. Комитет неоднократно менял свой состав, а 13 апреля 1922 года получил название Временного комитета Российского масонства. В него вошли тот же Кандауров (председатель), Слиозберг (вице-председатель), Аитов (казначей), Мамонтов (секретарь), генерал Половцов.

¹ Картоотека Гестапо (ОА, К 15, л. 26218).

² ОА, ф. 1, оп. 1, д. 12506.

³ ОА, ф. 7, оп. 2, д. 2730, л. 96.

⁴ ОА, ф. 730, оп. 1, д. 173, л. 20.

Центром деятельности этого комитета стало российское посольство в Париже, которое с 25 октября (7 ноября) возглавлял старый масонский конспиратор и заговорщик, участник убийства Г. Е. Распутина В. А. Маклаков. Из посольства плелась паутина масонских интриг в Западной Европе и России. «Русские масоны, — пишет Берберова, — съезжавшиеся в Париж между 1918 и 1921 гг., старались так или иначе что-то спасти — съездами, совещаниями, объединениями». Конечно, спасти они хотели только свою власть над Россией. Для этого ими организуется в Париже Русское политическое совещание, на котором из 21 участника 16 были масонами (бывший глава Временного правительства князь Г. Е. Львов, российский посол во Франции В. А. Маклаков, террористы и организаторы политических убийств Савинков и Чайковский, целая плеяда прожженных политиканов масонского подполья — Ефремов, Коновалов, Бахметев, Аджемов, Стахович, Вырубов, К. Д. Набоков, Гулькевич, Маргулиес, Титов, Долгополов, Третьяков, позднее ставший агентом ЧК).

Чисто масонской организацией следует считать созданный в то же время так называемый Русский Комитет в Париже. Из его восьми членов шестеро были высокопоставленными масонами — князь Г. Е. Львов, Коновалов, В. А. Маклаков, Ефремов, Стахович, К. Д. Набоков.

«Все эти ранние эмигрантские организации, — делает вывод масонка Берберова, — доказывают с несомненностью, что масоны играли в эти годы значительную роль, были сплочены, обладали исключительной энергией и такой же живучестью»¹.

Стремление к политической власти над русским народом проявилось у масонов в то время в образовании тайных политических организаций и соществаний.

В 1919 году руководимые из российского посольства в Париже масоны проводят политическое совещание в Одессе. Масонские конспираторы организуют также в этом городе «Национальный центр», из двенадцати руководителей которого десять были масонами. Засилье масонов наблюдалось и в так называемом Государственном объединении России (Юго-Запад России).

Главной политической целью вольных каменщиков в годы Гражданской войны было стремление разрушить центры национально-государственного сопротивления большевизму, противостоять возрождению России на традиционных началах. И в этом смысле вольным каменщикам удалось многое. В окружении главных руководителей Белого движения влияние масонских конспираторов было очень сильно, а нередко и определяюще, что придавало Белому движению республиканско-космополитический характер и тем самым сводило на нет его усилия по борьбе с силами большевизма.

¹ Вопросы литературы. 1990. № 1. С. 190.

А с большевиками масонские конспираторы научились договариваться. Тем более что сам Ленин пошел им навстречу, помогая деньгами Великому Востоку Франции. В тесной связи с большевиками стоял член французской военной миссии Садуль, лично встречавшийся и с Лениным, и с Троцким, и с рядом других главарей антинародного режима.

С самого начала работы Временного масонского Комитета в Париже туда проникают агенты ЧК, контролировавшие деятельность этого тайного политического центра.

Как пишет в своей секретной записке масон Кандауров, «учреждение» в Париже русских лож столкнулось с большими затруднениями ввиду того, что «Чека этому всячески через своих агентов противилась». «Это выражалось как в распускии всяких вздорных слухов (о черносотенстве русских братьев, о том, что они получают субсидию от одного иностранного правительства, о том, что многие из них, вследствие их деятельности в мире профанском находятся накануне привлечения к уголовной ответственности), так и в прямой обструкции со стороны членов Комитета, находившихся на службе у Чеки. Кроме того ЧК применяла и испытанный способ ссоры русских братьев как между собой, так и с французскими братьями»¹. Однако, как свидетельствовали факты, чекисты выступали не против развития российского масонства, а пытались воздействовать на него, чтобы придать ему нужное для большевиков направление.

В целях создания экономической базы для масонского возрождения летом 1920 года в Париже образуется так называемая «Русская финансовая, промышленная и торговая ассоциация» (сокращенно Торгпром), состоявшая преимущественно из русских масонов. Французская спецслужба Сюртэ Жeneralль вносит эту организацию в свое досье². В руководящих органах этой ассоциации значатся десятки известных масонских имен, в том числе активные участники заговора против Царя А. Бубликов, К. Ярошинский, видные промышленники А. Коновалов, А. Путилов, С. Лианозов, И. Абрикосов.

Председателем ее был Н. Денисов, зам. председателя С. Третьяков.

Члены Комитета:

Александр Бубликов, инженер
Борис Каминка, банкир
Александр Коновалов, фабрикант
Степан Лианозов, нефтепромышленник
Александр Мещерский, рантье
Анатолий Берлин, адвокат
Андрей Бобринский, граф
Алексей Путилов, банкир

¹ ОА, ф. 730, оп. 1, д. 173, л. 21.

² ОА, ф. 1, оп. 1, д. 12721.

Берлин, банкир
Василий Воробьев, коммерсант
Salshourpine Minai, банкир
Филипп Иванов
Владимир Нагродский
Семен Лурье

Члены совета:

Иван Абрикосов, промышленник
Моисей Аджемов
Тарас Белозерский, коммерсант
Леонид Давыдов, банкир
Павел Лелианов, коммерсант
Владимир Маркозов, рантье
Николай Морозов, рантье
Эммануэл Нобель, нефтепромышленник
Николай Панафидин, промышленник
Михаил Плотников, банкир
Карл Ярошинский, банкир
Николай Асс, банкир
Ефим Шайкович, банкир
П. Балабин, банкир
Гордон Ной
Лев Немировский
Александр Вышнеградский
Абрам Животовский
Лев Бродский

Банкиры и предприниматели, входившие в эту ассоциацию, активно финансируют многие масонские мероприятия и органы печати (например, газету «Последние новости», председателем правления которой был А. Коновалов).

В мае 1929 года заместитель председателя Торгпрома С. Н. Третьяков был завербован в Париже агентом НКВД Ветчинкиным. Согласившись работать на НКВД, масон Третьяков (получивший агентурный псевдоним Иванов) сам назначил сумму своего вознаграждения — 20 тыс. франков одновременно и 200 долларов ежемесячно. Чекисты стали торговаться и после небольших уступок согласились на условия масона.

В первом своем донесении в НКВД агент-масон дал общий обзор состояния российской эмиграции во Франции:

«После победы большевиков эмиграция разбилась на целый ряд групп и группировок: впереди ничего определенного, советская власть справилась с Белым движением. В сущности, с этого момента эмиграция, по-моему, потеряла всякое значение в смысле борьбы с советской властью и в смысле влияния на по-

литику иностранных государств. И если некоторые террористические акты против советской власти имели место как за границей, так и в России, это дело рук отдельных лиц или маленьких группировок, но не эмиграции как таковой.

Сейчас эмиграция окончательно потеряла свое значение, с ней никто не считается, ее никто не слушает. Эмиграция умирает уже давно, духовно она покойник.

Торгово-промышленный союз (Торгпром) был создан в конце 1919 года Н. Х. Денисовым. Цель — объединение торгово-промышленного класса с заграницей, защита своих интересов и борьба с большевиками. Денисов, нажившийся на войне, уехал из России накануне большевистского переворота. Он сумел сделать деньги в Англии. Он продал большой пакет акций Сибирского банка и получил почти миллион фунтов стерлингов.

Веря в скорое падение большевиков, этот человек стал бросать деньги направо и налево. В течение ряда лет Торгпром пользовался большим влиянием в эмигрантских, а иногда и во французских правящих кругах.

В настоящее время Союз не имеет никакого значения, он захирел, денег нет, находится он в маленьком помещении, служащих трое, да и те не знают, получают ли они жалованье первого числа»¹.

В одном из следующих донесений Третьяков приводит полный список известных ему российских масонов за границей². На Лубянку переправляются самые ценные документы Торгпрома, переписка их деятелей.

Опираясь на предательскую деятельность Третьякова, используя переданные им документы Торгпрома, еврейские большевики в СССР осуществляют одну из крупнейших чекистских провокаций против русской технической интеллигенции — так называемый Процесс Промпартии. На процессе в ноябре—декабре 1930 года крупнейшие русские инженеры и организаторы промышленности, в том числе Л. К. Рамзин, В. А. Ларичев, А. А. Федотов, С. В. Куприянов, были признаны виновными как «главари подпольной контрреволюционной шпионско-диверсионной организации, с 1920 г. по сговору с Западом занимавшейся вредительством в советской промышленности» и приговорены к расстрелу³. По всей России по этому делу были арестованы сотни человек.

Масон Третьяков прекрасно знал, что никто из русских инженеров, проходивших по этому процессу, не был виновен в преступлениях, которые им приписывали, но со спокойной душой подводил их под расстрел⁴.

¹ Цит по: Млечин Л. Председатели КГБ: рассекреченные судьбы. М., 1999. С. 68.

² Дается нами в разделе «Преступная деятельность масонских организаций по данным российских и зарубежных спецслужб».

³ Впоследствии высшая мера была заменена 10-летним тюремным заключением.

⁴ Из материалов его дела в архиве ФСБ видно, что Третьяков был в недоумении от топорной работы чекистов, но ничего не сделал, чтобы спасти от смерти невиновных людей, попавших в застенки НКВД по его вине.

В доме, принадлежавшем Третьякову в Париже, размещался один из главных центров русской эмиграции (РОВС). В кабинете его председателя генерала Миллера было установлено подслушивающее устройство, возле которого почти каждый день сидел с наушниками Третьяков и записывал разговоры руководителей РОВСа. Далее вся полученная информация доносилась агенту НКВД. Деятельность масона осуществлялась вплоть до оккупации Франции германской армией. Во время одного из обысков в 1942 году немцы обнаружили подслушивающее устройство. Третьяков был арестован и расстрелян.

Объединительные процессы в российском масонстве регулируются опытными старыми масонскими конспираторами и революционерами. Так, в начале 1921 года известный политический бандит, масон высокой степени посвящения (18°) Б. Савинков совместно с таким же старым террористом Чайковским и Л. Кандауровым учреждают в Париже новую ложу шотландского ритуала¹.

Временный комитет российского масонства в 1925 году делает попытку образовать Комитет Великой Ложи Астреи. Однако попытка завершилась финансовым крахом².

В 1923 году масон Кандауров жаловался своим «братьям» на недоброжелательство самых различных общественных групп к масонскому движению. «Большевики, — писал он, — считают масонов организацией буржуазной, и недаром поставили делегатам III Интернационала условием непринадлежность их к нашему Ордену. Римско-католическая Церковь руководит нравственно и материально обширной антимасонской пропагандой и возводит на нас всякие небылицы, которым охотно верят слабые люди, склонные объяснять несчастья не собственными недостатками и промахами, а вмешательством таинственных врагов; правые толка Маркова 2-го считают нас большевиками и печатают (в Болгарии) списки, где упомянуты многие из нас, и, как водится, обещают всех нас при первой возможности повесить»³.

В апреле 1929 года масонская Консистория «Россия» подготавливает секретный меморандум об организациях, целях и задачах русского масонства как за границей, так и в СССР⁴.

В нем, в частности, подчеркивалось, что общественно-политическая ситуация, сложившаяся в стране, благоприятствует развитию масонства. Главное здесь в том, что «большая часть культурных слоев находится в оппозиции к советскому правительству». «В этих условиях усилились симпатии к масонским идеям... Гостеприимство и поддержка французскими масонами своих русских братьев шотландского ритуала умножили ряды вольных каменщиков».

¹ ОА, ф. 111, оп. 1, д. 271, л. 1.

² ОА, ф. 730, оп. 1, д. 2, л. 25.

³ ОА, ф. 730, оп. 1, д. 182, л. 29.

⁴ ОА, ф. 111, оп. 1, д. 459, л. 2–12.

Вопрос о развитии русского масонства неоднократно обсуждался на заседаниях верховных масонских органов. Верховный Совет Великой Ложи Франции подготовил отчет о «важной роли, которую масонство может сыграть в будущем России...».

В «Меморандуме» отмечался неуклонное увеличение рядов российского масонства за рубежом, которое стало «уже достаточно сильным, несмотря на невысокие степени посвящения русских вольных каменщиков».

В документе ясно выражены политические ориентиры вольных каменщиков — создание псевдодемократического государства по западному образцу на основе либеральной доктрины. Масонские мудрецы подчеркивали, что возвращение России к прежним порядкам — до 1917 года — не только невозможно, но и нежелательно. Симпатизируя политике геноцида русского народа, проводимого большевиками, масоны были против пересмотра результатов антирусской революции.

Формулируя свои главные задачи в России, вольные каменщики предполагали сосредоточиться на подпольной работе по созданию основ новой власти. «Русские масоны не собираются действовать открыто, а, напротив, желают работать незаметно в строительстве разумного режима, основанного на принципах масонского ордена и учреждения принципа народного волеизъявления (на языке масонов это означало возможность закулисной манипуляции на выборах. — *О. П.*) под знаком легальной либеральной доктрины».

Зарубежные задачи российского масонства формулировались его руководством преимущественно в плане активизации борьбы с «реакционными элементами русской эмиграции». И здесь «братья» достигли больших успехов, тайно проникая во многие организации и разрушая их изнутри. Так, например, весной 1925 года в Париже был созван Зарубежный съезд. Хотя на нем присутствовали и патриотические силы, его председателем был избран масон Ю. Ф. Семенов («который принадлежал с 1922 года к ложе “Астрея”, а с 1924-го — к ложе “Золотое Руно”, ныне “Юпитер”»¹). Конечно, присутствующие патриоты не знали, что Семенов масон (масонская тайная соблюдалась строго). Перед этим по требованию большинства съезда от председательства был устранен масон С. Н. Третьяков².

Новую объединительную попытку осуществляет в 1931 году ложа «Гермес», но тоже безуспешно³.

В тридцатых годах одним из объединительных центров российского масонства становится ложа «Лотос», программы работ которой разрабатываются не без претензии на лидерство.

¹ ОА, ф. 730, оп. 1, д. 173, л. 7.

² Там же. Л. 6.

³ ОА, ф. 730, оп. 1, д. 2, л. 25.

Программа работ ложи «Лотос» на 1935 год¹.

Тема: Современное состояние, Идеология и Задачи Русского масонства.

Вступление

I. Масонство в развитии русской религиозно-философской мысли.
Масонство в Западной Европе и в России.
Масонство и политика.

А. Современное масонство

II. а) Современное состояние масонства. Его организация. Организация и работа русских лож Великой Ложи Франции и Великого Востока Франции.

III. б) Масонство и социализм. Масонство и диктатура — Фашизм, Гитлеризм. Роль масонства в политической жизни Франции. Масонство и Религия.

Б. Идеология современного масонства

IV. а) Вечные Истины в масонстве — конституция Андерсона. Масонство в современной философской мысли. Посвящение и посвятельный путь. Искание истины.

V. б) Мир символов. Масонская символика и символика религиозная. Догматизм и свободное толкование символов.

Масонский ритуал.

Масонская тайна и ее значение.

В. Задачи русского масонства

VI. а) Русское масонство и эмиграция. Отношение его к масонству [мировому]. Влияние масонства на жизнь эмиграции. Масонство и русские общественные организации за границую.

Масонство и события, происходящие на Родине.

Масонство и интернационал. Национальный характер масонства.

Масонство и советская власть. Отношение Русского масонства к советско-фильской тенденции французской политики и французского масонства.

VII. б) Будущее русского масонства во Франции.

Объединение русских лож во Франции и за границей.

Взаимоотношения с Великим Востоком Франции.

Вопрос о Русской Великой Ложе.

Заключение

VIII. Задачи Русского Масонства по отношению к России. Подготовка к масонской работе в России.

¹ ОА, ф. 730, оп. 1, д. 2, л. 9.

Вступление СССР в Лигу Наций в 1934 году и связанное с ним почти открытое братание лидеров масонов и большевиков вызвало в рядах российских вольных каменщиков за рубежом чувство подъема. Масонская Консистория «Россия» подготовила специальное обращение к масонскому конгрессу в Брюсселе, в этом обращении говорилось, что «приближается время, когда Россия будет готова для масонской деятельности, и мы должны быть организованы, чтобы немедленно приступить к ней». В обращении подтверждался факт поддержания контактов с большевистским руководством. «В течение последних лет повторялись попытки, всегда по инициативе советских кругов, установления контактов с руководителями российского масонства». В связи с этим руководители российского масонства за рубежом, в частности Бобринский, Давыдов, Мамонтов, Вяземский просят разрешения у своих масонских иностранных начальников на «создание Верховного Совета шотландского ритуала для России».

В середине тридцатых годов в российском масонстве снова активизируются объединительные процессы, главной причиной которых было стремление остановить рост патриотического сознания русской эмиграции. Л. Кандауров выступает с инициативой создания Объединительного Комитета русских масонских лож. В пояснительной записке к проекту правил этого комитета он признает, что российскому масонству не удалось создать успешно действующий орган, который так или иначе объединял бы деятельность масонских лож в Париже.

«Между тем, — писал Кандауров, — создание такого Органа, имеющего чисто моральное значение, представляется желательным как в видах достижения еще более братской внутренней спайки наших лож, так и в видах единообразного и планомерного разрешения множества текущих вопросов, что сэкономило бы время и внесло бы больше гармонии в жизнь русского масонства как целого. За истекшие десять лет объединения фактически производились на принципе личном, одним из братьев (Кандауров имеет в виду себя. — *О. П.*), ныне с ростом и усложнением нашего общественного дела брат этот, время и личные силы которого, как и у всякого другого, ограничены, не имеют больше к тому возможности»¹.

Наконец, такое объединение российских масонов произошло. Правда, в нем участвовали только ложи, входившие в юрисдикцию Великой Ложи Франции, работавшие на русском языке. Был создан Совет Объединения, решения которого в пределах Устава были обязательны.

Ведению Совета Объединения согласно Уставу подлежали следующие вопросы:

а) Содействие развитию и укреплению масонских связей между ложами и принадлежащими к их составу братьями.

¹ ОА, ф. 730, оп. 1, д. 2, л. 25.

б) Объединение усилий отдельных лож, а также принятие соответствующих мер в целях оказания помощи братьям, как материальной, так равно медицинской, юридической, по приисканию занятий, по воспитанию детей, по заботам о масонах престарелых, хронически больных, инвалидах.

в) Установление взаимодействия между ложами для собрания и проверки сведений на лиц, желающих вступить в масонские ложи.

г) Осведомление лож о возникающих в отдельных ложах обычаях редактирования на русском языке масонских инструкций и установления общей русской масонской терминологии.

д) Содействие: 1) организации общих посвящений во 2 и 3 градусы; 2) установлению порядка инструктирования посвященных братьев и масонских занятий; 3) организации работ в ложах как в виде докладов, так и в виде разработки тем и программ для совместного масонского обсуждения.

е) Заведование и управление общим имуществом, принадлежащим ложам, и помещением, в котором собираются ложи, а также решение других хозяйственных вопросов, связанных с работами лож.

ж) Изыскание средств на покрытие расходов Объединения, установление с этой целью сборов с лож, заведование кассой Объединения и представительство его интересов перед Великой Ложей Франции и Французским масонским Советом¹.

Объединение российских лож снимало для своей «работы» дом на ул. Иветт, 29, в Париже.

Вот финансовый отчет, отражающий одну из сторон его деятельности.

Краткий отчет за 1935 год по управлению Русским Масонским Домом на Востоке Парижа²

Статьи доходов		Статьи расходов	
1		2	
I. Самообложение братьев	4130	1. Аренда Дома	3500
II. Взносы лож		2. Налоги	2408
Астрейя	4542	3. Страхование	—
Северное Сияние	2150	4. Отопление	1493
Юпитер	3480	5. Электричество	1709
Гамаюн	2465	6. Газ	1145
Лотос	2515	7. Вода	428
Гермес	740	8. Ремонт	1056
Друзья любомудрия	2045	9. Инвентарь	243

¹ ОА, ф. 730, оп. 1, д. 2, л. 16–18.

² Там же. Л. 14.

1		2	
Капитул	800	10. Электрич. ламп.	90
Ареопаг	590	11. Уборка и чистка	1896
Консистерия	1000	12. Вознагражд. завед.	7220
Итого	20 327	13. Обслуживание Храма	934
III. Пожертвования	3232	14. Разные расходы	2442
IV. Сбор с трапез	3293		
V. Доходы от напитков	1528		
VI. Разные поступления	397		
Итого	35 590	Итого	35 691

Объединение масонских лож существовало одновременно с Консистерией «Россия» и Временным комитетом российского масонства¹.

Российская эмиграция находилась в жалком положении. Оторванная от родной страны и не видевшая будущего, она духовно разлагалась. Если в двадцатые — начале тридцатых годов она еще вносила какой-то вклад в русскую культуру, то во второй половине тридцатых наступает распад, усиливаемый не прекращавшейся «холодной» гражданской войной между патриотической и леволиберальной ее частью².

Надежды масонских кругов на углубление сотрудничества с большевистским режимом после вступления СССР в Лигу Наций к концу тридцатых годов сменяются чувством ненависти к советскому государству. Если еще в начале тридцатых годов в масонских архивах мы встречаем резолюции в поддержку большевистского режима (например, резолюция за декабрь 1933 года ложи «Этуаль де ла Кро» в городе Мирмасе о протесте против антисоветской пропаганды, проводимой ложей «Этуаль дю Нор» в Париже)³, то позднее курс вольных каменщиков резко меняется, принимая антисоветский характер.

Обострение положения в СССР, приходившие оттуда ложные слухи о скором падении Сталина будоражили российские масонские ложи за рубежом, и прежде всего во Франции. Протоколы их тайных заседаний свидетельствуют, что масонские конспираторы готовы принять участие в борьбе за власть в России. Во второй половине тридцатых годов в Париже возникает своего рода теневое масонское правительство, которое получило скромное условное название «группа “Лицом к России”»⁴. О ее реальном

¹ ОА, ф. 730, оп. 1, д. 2, л. 24.

² Даже на тайных заседаниях российских масонских лож подчеркивалось трагическое положение русской эмиграции, «...не привлекающей ничьих симпатий (расколотой на)... два непримиримых крыла. Неизбежность своего рода “гражданской войны”» (ОА, ф. 730, оп. 1, д. 22, л. 19).

³ ОА, ф. 92, оп. 1, д. 5307.

⁴ ОА, ф. 730, оп. 1, д. 22, л. 5—42.

политическом значении говорили как ее состав, так и серьезность поставленных целей.

Во главе «теневого правительства» стоял высокопоставленный российский масон, досточтимый мастер, член Ареопагов, имевший высшую 33 степень масонского посвящения, — Н. Д. Авксентьев. Активный участник антирусских революций 1905 и 1917 годов, он много «потрудился» для разрушения России. Член террористической эсеровской партии, один из ее руководителей, соратник Савинкова и Керенского. После отречения Царя выдвинут масонским лобби на пост председателя ВЦИК крестьянских депутатов, затем министр внутренних дел Временного правительства. Масонское лобби постоянно поддерживало его. В месяцы масонского разрушения России Авксентьев — председатель Демократического Совещания, председатель Предпарламента. В 1918 году возглавляет Уфимскую директорию, состоявшую преимущественно из масонов. В 1919 году член «Союза Возрождения России». Все члены «теневого правительства» так или иначе принадлежали к старым революционерам с длительным масонским стажем и высокой степенью посвящения, все они ранее работали в различных государственных структурах, образованных масонами — во Временном правительстве, в Уфимской директории, Архангельском правительстве.

Член «теневого правительства» П. Н. Переверзев, старый масонский конспиратор, например, был при Временном правительстве министром юстиции и прокурором петроградской судебной палаты. Как пишет о нем родственная ему душа Н. Берберова: «Переверзев в эмиграции был окружен какой-то особой холодностью своих коллег по партии, но не по ложе: будучи масоном 33°, он был верен тайному обществу с его самых первых лет — его имя можно найти уже в списках 1908 года. А в Парижском архиве хранятся приглашения, рассылавшиеся братьям за подписью шести Мастеров, среди них на первом месте его имя. Он всегда был страстным сторонником сближения обоих послушаний, если не их слияния»¹.

Подобной личностью был и другой член «теневого правительства» — Н. В. Тесленко, бывший член Государственной Думы, товарищ министра юстиции Временного правительства.

Главной целью «теневого правительства» объявлялась подготовка «к жизни и работе на родине»². Как отмечалось в секретной информации: «Своим девизом группа избрала: “Лицом к России”. За истекшее время группа эта регулярно собиралась и вела свою работу. Работа оказалась плодотворной и сплотила братьев»³.

Задачи, которые ставили перед собой «масонские владыки», были следующие.

¹ Вопросы литературы. 1990. № 1. С. 187.

² ОА, ф. 730, оп. 1, д. 22, л. 6.

³ Там же. Л. 15–17.

Во-первых, подготовить «братьев» к политической масонской работе в России. Разработать новые формы подпольной деятельности, исходя из современных условий.

Во-вторых, организовать борьбу против русского патриотического движения. Здесь масоны были готовы идти в союзе с кем угодно.

В-третьих, создать опорные точки и центры для масонского проникновения в Россию. Подготовив общественное мнение Запада, опираясь на своих иностранных «братьев», наладить контакты с зарубежными государственными структурами, и особо со спецслужбами.

Сохранились некоторые документы этого «правительства», среди них протокол одного из заседаний, который заслуживает быть опубликованным полностью.

«Протокол заседания 24 июня 1938¹»

Присутствовали: Братья Н. Д. Авксентьев, П. А. Бобринский, П. А. Бурыйшкин, М. П. Кивельович, И. А. Кривошеин, М. А. Кроль, Б. П. Магидович и П. Н. Переверзев.

Прислали извинения: А. С. Альперин, В. Л. Вяземский, Б. Ю. Прегель, В. Е. Татаринов, М. М. Тер-Погосян и Н. В. Тесленко.

Председательствовал Н. Д. Авксентьев, Секретарем избран П. Н. Переверзев.

Постановлено на будущее время избирать из присутствующих братьев секретаря для составления протокола заседания. Остальные функции секретарства возложить на брата Б. П. Магидовича.

Обсуждались предложения кандидатов в члены группы. Были названы И. И. Фундаминский, К. К. Грюнвальдт, Я. М. Шефтель, Ю. Раппопорт, К. В. Гвозданович и П. Я. Рысс.

По обсуждению названных кандидатур постановлено: отложить окончательное суждение о кандидатурах Фундаминского, Грюнвальдта, Раппопорта и Рысса. Поручить брату Переверзеву переговорить с братом Шефтелем о вступлении его в группу, принять брата Гвоздановича.

Авксентьев. Заявляет, что в прошлом заседании не было назначено никакого доклада и предлагает открыть собеседование по интересующим братьев вопросам.

Бурыйшкин. Ссылаясь на последние статьи газеты «Возрождение», говорит, что в среде эмиграции создается настроение гражданской войны, все яснее слышится угроза перебить всех большевиков и соглашателей. Явно, что что-то новое совершается в эмигрантской среде. События льют воду на мельницу «Возрождения». На днях было освящение памятника Николаю II в цер-

¹ ОА, ф. 730, оп. 1, д. 22, л. 6.

кви на рю Дарю в формах, которые не могли иметь место три года тому назад. Характерна также статья “Возрождения” о Коковцове, поместившем в “Последних новостях” некролог о своем старом сослуживце. Статья оскорбительного характера и озаглавлена “Наконец определился”. Можно ли сказать, что все эти явления не имеют серьезного значения, что все это — чепуха.

Авксентьев. Я ни в какой степени не отрицаю приведенных фактов, но я полагаю, что все эти наши эмигрантские силы в сравнении с тем, что может произойти в России — кантитэ нэглижабль. Я не уверен, что свержение большевизма произойдет по линии демократии. Могут быть линии совершенно неожиданные, такие, что и диктатура большевиков покажется мягкой. Но все это ненадолго. Однако, что бы ни случилось, наши “Семеновы” не будут играть никакой роли, в России найдутся свои Платоны и быстрые разумом Невтоны. Демократическая часть эмиграции, по моему мнению, тоже представляет из себя кантитэ нэглижабль. Теперь не будет того, что было в 1917 году, когда мы, эмигранты, приехали в Россию и сразу попали в верх. Там теперь хорошо знают, что им надо, и учителей из-за границы не ждут. Тогда эмиграция сыграла громадную роль. Теперь этого не будет. Семеновские штучки меня ни в какой мере не страшат. Семеновы — трупы, и даже здесь ничего сделать не смогут.

Кривошеин. Если это так, то нам, значит, не стоит заниматься вопросами русской политики. Раз мы туда даже не поедem, то невольно напрашивается вывод: “не теряйте, кума, силы...”

Авксентьев. Если я один останусь на земле, чтобы отстаивать то, что я считаю святым, я буду делать это в надежде, что где-то и когда-то это найдет отклик. **Мы приедem в Россию и будем насаждать там масонскую большую правду.** Это принесет свои плоды, и мы, во всяком случае, будем это делать. Я говорил о большой политической работе. Ленин явился и взял власть, определил общегосударственную жизнь России, как до него это делали другие эмигранты. Теперь ничего подобного ни эмигрантам вообще, ни Семенову, в частности, сделать не удастся. Конечно, находясь в эмиграции, надо бороться с Семеновыми. Если мы вырвем от них 10–20 душ, то благо нам, но из них никакой гражданской войны в России произойти не может. Здесь же борьба с ними необходима.

Бурьшкин. Я не далек по мысли от Вас, но 2 года тому назад я был бы в большей степени солидарен с Вами. Эмиграция если и сыграет какую-нибудь роль, то единичными лицами, а не группами. Когда я с Вами работал в России, мне было все равно, эмигрант Вы или нет. Вы были человеком определенных направлений, теперь же у нас вообще нет ничего положительного. В моих взглядах за эти два года произошло много изменений. Я прочитал много книг, занимался пристально вопросом об отношениях Германии к России. Выводы у меня получились совсем необычайные. В Гитлеровской “Майн Кампф” говорится об акции на Россию, о войне на Дальнем Востоке. Идея эта

мне не ясна. В плоскости этой идеи действуют сейчас Туркул, Солоневич, Меллер-Закомельский, они втягивают в эту компанию русскую эмиграцию в Германии. Много эмигрантов из Франции, несомненно под влиянием этой пропаганды, уехало в Германию. Среди нас действуют элементы, которые вводят нас в борьбу, и это уже не белые мечты, это реальное задание. Я могу, если наша группа интересуется, представить доклад о германской проблеме в России. Почему национал-социалистическая Германия, отрицающая все, что сейчас происходит в России, отстаивает идею национальности? Нет ли тут стремления обеспечить за собой путь к русской нефти? Это один из моих выводов, но есть и другие. Политика Рапалло продолжается. От этого становится страшно. Нужно, чтобы мы открыли на это глаза французам. Нужно сказать им, что в сущности русским эмигрантам во Франции открыта германская граница. Это уже мобилизация. “Возрождению”, правда, грош цена, но в его выступлениях горит отблеск грозных событий. Вот, напр., чествование Вел. Кн. Киры Кирилловны по поводу ее свадьбы. Когда несколько лет тому назад ее сестра выходила замуж, такой помпы не было и не могло быть. Надо помнить, что на четвертый день борьбы со стороны большевиков стали стрелять немецкие военнопленные.

Кроль. Я не удивился бы, если бы узнал, что немцы выдвинули бы Туркула или Солоневича на ампула генерала Франко для России и устроили там то, что они сделали в Испании. Это, конечно, послужило бы началом мировой войны. Тут вопрос не в том, какую роль будет играть наша эмиграция, она все равно будет втянута в события. Против этого мы ничего сделать не можем, но мы все-таки должны принимать меры борьбы против растлевающего влияния национал-социализма, должны действовать на тех, среди которых Солоневич ведет свою пропаганду.

Бобринский. Вопрос брату Бурьшкину, есть ли уже теперь германская акция в России?

Бурьшкин. Есть.

Бобринский. Солоневич представляется мне в политическом отношении фигурой неясной. Бухарин и расстрелянные Сталиным генералы состояли в каких-то отношениях с германским генеральным штабом. Из всей политики Сталина ясна его привычка после поражения своих противников идти по избранному ими пути.

Авксентьев. Бобринский, Бурьшкин и Кивельович говорят о слухах, согласно которым Тухачевский состоял в близких сношениях с Германским Ген. Штабом.

Авксентьев. Предлагает брату Бурьшкину прочитать в июле доклад о германской проблеме в России.

Бурьшкин. Согласен, но будет ли достаточно слушателей в июле?

Кроль. Просит отложить доклад на сентябрь.

Магидович. Этот вопрос очень большой, для освещения его потребуется не одно заседание. Надо подготовить пропаганду против немцев. Нам, масонам, придется неминуемо встретиться с германскими влияниями. Сколько бы ни пришло братьев на июльское собрание, необходимо выслушать доклад брата Бурышкина в июле.

После обсуждения этого вопроса брат Авксентьев объявляет, что заседание для выслушивания доклада брата Бурышкина назначается на 19 июля на Иветт в 9 ч. вечера.

Собрание закрыто в 11 часов 45 мин. вечера.

*Председатель (б. п.)
Секретарь (подпись Переверзева)».*

Члены «теневого правительства» провели еще несколько заседаний, на которых обсуждались общеполитические вопросы и разрабатывались планы активизации масонского проникновения в Россию. Их замыслам против России и человечества в то время было не суждено сбыться, ибо на пути их преступных планов встала другая антирусская и античеловеческая сила — западноевропейский фашизм. В борьбе за власть над Россией и человечеством эти две преступные силы сцепились в смертельной схватке, любой исход которой, как показали дальнейшие события, не давал повода для оптимизма.

Вопрос о существовании в Советской России Верховного Совета масонских организаций или какого-либо другого тайного центра пока еще недостаточно изучен. По некоторым данным можно предположить, что такой центр все же существовал как передаточное звено между зарубежными и эмигрантскими масонскими центрами (тем же «теневым правительством») и советскими вольными каменщиками. По-видимому, он был настолько сильно законспирирован, что о его существовании знали единицы. Даже в самой масонской среде в конце двадцатых годов по этому вопросу разгорелась полемика, отраженная в одном из секретных официальных масонских документов, подписанном масоном 33° А. Давыдовым, направленном руководству французских масонов: «Предположение о существовании в Советской России масонского Верховного Совета было широко использовано братом Нагродским в его длительной борьбе с братом Кандауровым. Нагродский не сумел убедительно доказать, что такой секретный центр существует. В подтверждение своей позиции Нагродский приводил сведения Автономова, опубликованные в Бюллетене Великой Ложы за 1927 год и, как позднее выяснилось, сфабрикованные русской политической полицией (ЧК) посредством агента-provokatora Автономова...

В подтверждение существования в России секретного масонского центра брат Нагродский привел также факт прибытия в Париж из России некоего мартиниста, ставшего здесь масоном шотландского устава, брата Терапиано, который выдавал себя за члена секретного масонского Верховного Совета России.

После частых и длительных проверочных собеседований оказалось, что Терапиано не соответствует требованиям, предъявляемым к масонам не только 32°, но и 30° (которые необходимы для работы в масонском Верховном Совете. — *О. П.*)¹.

К концу тридцатых годов деятельность масонских организаций в России в основном прекратилась или была заморожена, значительная часть подпольщиков и заговорщиков, угрожавших не только режиму Сталина, но, главное, и Российскому государству, понесла заслуженную кару.

Масонские организации в эмиграции, пытавшиеся наладить контакты с кем-то из масонов в СССР, с горечью констатируют невозможность таких контактов.

Сохранилась интересная переписка секретариата ордена Великий Восток Франции со своей местной организацией, масонской ложей «Реюньон дезами шуази» в городе Марселе об установлении связей с масонскими ложами в СССР.

На запрос местной организации о желании вступить в контакт с российскими масонами руководители ордена отвечали:

«15 июня 1937

Досточтимые братья!

Благодарим Вас за Ваше письмо от 12 июня, за Ваше участие [в судьбе] масонских организаций, разгромленных в СССР.

В настоящее время мы не можем войти ни в какие сношения ни с одним масоном этой страны.

Сожалеем по этому поводу и просим отнестись к нему с пониманием.

Примите наши уверения в глубокой братской дружбе.

*Глава секретариата*²».

¹ ОА, ф. 111, оп. 1, д. 461, л. 6.

² ОА, ф. 92, оп. 1, д. 5080, л. 1.

СЛОВАРЬ РОССИЙСКИХ МАСОНОВ с царствования Николая II до Второй мировой войны¹

Абашидзе Кита, социалист-федералист, кавказская ложа (Кутаиси, с 1915 или 1916) — 70.

Абозин Яков Михайлович, офицер лейб-гвардии Московского полка, ложа Великого Востока Франции — 13, 14, 56, 84.

Абрамович Дмитрий Иванович (1873—?), ложа розенкрейцеров (Смоленск, 1920-е гг.) — 53.

Абрамович Л., ложа «Добрая Воля» (с 1938, С) — 14.

Абрикосов Дмитрий Иванович, бывший секретарь посольства, ложа Великого Востока Франции — 13, 14, 56, 84.

Августинович Владимир Петрович, ложа «Астрейя» (П-ж, 1930-е гг.) — 12.

Авдиев Игорь Всеволодович, адвокат, ложи «Великий Свет Севера» (Б-н, 1923), «Гермес» (П-ж, 1926—1936) и «Астрейя» (П-ж, 1930-е гг.) — 6, 7, 9, 12, 69, 87.

Аверин Николай Константинович, директор Ростовской консерватории, ложа «Астрейя» (П-ж, 1920-е) — 3, 86.

Авдаков Н. С., член Государственного Совета и масонского Межпарламентского союза (1910-е гг.) — 65.

Авксентьев Николай Дмитриевич (1878—1943), масон с 1913 (П-ж), председатель ВЦИК крестьянских депутатов, член ЦК партии эсеров, министр внутр. дел ВП, председатель Совета Республики, председатель предпарламента, глава Уфимской Директории (1918—1919), член Союза Возрождения России, (Од., 1919), масон с 1913, ложи «Агни» (с 1919 М), «Северная Звезда» (П-ж, 1930-е гг., руководитель), «Свободная Россия», Великого Востока Франции ДМ, член Ареопага, председатель русской секции «Лиги Прав Человека и Гражданина» (1930-е гг.), 33° — 13, 14, 1, 56, 57, 70, 81, 84.

Аврех Александр, ложа «Астрейя» (П-ж, 1930-е гг.) — 6.

Агаджаньян (1865—?), хирург, ложа «Северная Звезда» (СПб. — П-ж) — 1.

Агапьев Федор, Великая Ложа Франции — 1.

Агафонов Валерий Константинович (?—1955), профессор, ложи «Свободная Россия» и «Северная Звезда» (1928—1938), Великого Востока Франции — 13, 84, 1.

Агигоев (Ажигоев) Шемахо (Пшемахо), офицер — 14, 56, 84.

Адамов Михаил, ложа «Астрейя» (П-ж, 1930-е) — 6.

Адамов Михаил Константинович (1855—1937), известный адвокат, один из основателей ложи «Свободная Россия» — 1.

Адамович Георгий Викторович (1894—1971), критик, поэт, ложа «Объединенное Братство» (1930-е гг.) — 1.

Аджемов Моисей Сергеевич (1878—1950), член ЦК партии кадетов, депутат Госдумы и масонского Межпарламентского союза (1910-е гг.) — 1, 65.

Азанчевский-Азанчеев Андрей Матвеевич, ложа «Юпитер» (П-ж, 1930-е гг.) — 69.

Азов Владимир Андреевич, ложа «Юпитер» (П-ж, 1930-е гг.) — 69.

Аитов Владимир Давидович (1879—1963), врач (П-ж и СПб.), был женат на бывшей жене Маргулиеса, один из учредителей лож «Астрейя» (в 1922) и «Лотос», Д (1933), ДМ (1935), член Верховного Совета Народов России (1938), 33° — 1, 56, 60, 70, 81, 82, 84, 86.

Аитов Давид Александрович (1830-е или 1840—1920-е (1930-е?) гг.), отец предыдущего, генеральный консул (П-ж) при ВП, ложа Великого Востока Франции — 14, 1, 56, 84, 86.

¹ Список условных обозначений и сокращений см. на стр. 387.

- Акимов** Александр Васильевич, ложа «Астрея» (П-ж, 1930-е гг.) — 12.
- Акимов** Алексей, ложа «Астрея» (П-ж, 1930-е гг.) — 6.
- Аладьин** Алексей Федорович (1873–?), депутат Госдумы, лидер трудовиков, возможно, тайный агент Интеллидженс Сервис — 1.
- Алданов** (Ландау) Марк Александрович (1886–1957), писатель, член народно-социалистической партии, один из основателей лож «Свободная Россия» и «Северная Звезда» (П-ж) — 14, 1, 56.
- Александров** Георгий Васильевич (? — после 1926), офицер, ложа «Северная Звезда» — 101.
- Александрович**, член одной из парижских лож (1930-е гг.) — 1.
- Александров**, ложа «Аврора» (П-ж, 1933) — 62.
- Алексеев** Михаил Васильевич (1857–1918), генерал, последний начальник Штаба Верховного Главнокомандующего (при Царе), кадет, изменник Государя, один из организаторов Добровольческой армии на Юге России, Военная ложа — 1, 79, 84.
- Алексеев-Аскольдов** С. А., философ, член общества «Воскресение» (СССР, 1920-е гг.) — 36.
- Алехин** Александр Александрович (1892–1946), шахматист, юрист, ложа «Астрея» (П-ж, 1930-е гг.) — 6, 86.
- Альбрехт** Александр Петрович, полковник, ложи Великого Востока Франции (1930-е гг.) и «Астрея» (1923) — 13, 14, 1, 56, 84, 86.
- Альперин** Абрам Моисеевич (?–1968) — 1.
- Альперин** Абрам Самойлович (1881–195?), ложа «Северная Звезда» (1930-е, ДМ) — 10, 1, 57, 86.
- Альперин** Ю. — 1.
- Альтфатер** Василий Михайлович, капитан 1-го ранга, ложа Великого Востока Франции — 13, 14, 56, 84.
- Алядин** А. П., член общества «Воскресение» (СССР, 1920-е гг.) — 36.
- Амбарданов** Григорий Михайлович, ложа «Гермес» (1931–1936) — 9.
- Аметистов** Тихон Александрович, генерал Генштаба, ложа Великого Востока Франции — 13, 14, 56, 84.
- Амилахвари** Александр Владимирович, князь, офицер Собственного Е. В. Конвоя, ложи «Астрея» (П-ж, 1920-е гг.) и Великого Востока Франции — 3, 13, 14, 56, 84, 86.
- Амилахвари** Л., ложа «Золотое Руно» (с 1924) — 1.
- Амфитеатров** Александр Валентинович (1862–1938), писатель и журналист, ложа Великого Востока Франции «Космос» (с 1905, 3о), вместе с двумя французскими масонами организовал в 1908 первые масонские ложи в России — 14, 15, 1, 18, 54, 56, 60, 82, 84.
- Андреев** Алексей Алексеевич, 1902–?, электромонтер, ложа розенкрейцеров (Смоленск, 1920-е гг.) — 53.
- Андреев** В. А., ложа «Великий Свет Севера» (Б-н, 1926, 2-й шафнер) — 78.
- Андреев** Вадим Леонидович, 1903–1976, писатель, сын писателя Л. Андреева, ложа «Северная Звезда» (П-ж, 1920-е– 1930-е, с 1936 С) — 1, 2.
- Андреев** Валентин Леонидович, младший брат предшественного — 86, 1.
- Андреев** Николай Ефремович, 1908–1982, профессор истории — 1.
- Андреев** Леонид Николаевич (1871–1819, писатель — 54.
- Андрейнов** (Андрианов?), Военная ложа (СПб, 1909, 2-й Н) — 58, 70.
- Андриевский** Иван Михайлович, руководитель кружка «Хильфернак» и «Космической Академии» (СССР, 1920-е гг.) — 36.
- Андронников** Арчил Моисеевич, князь, офицер, чиновник ВП, ложа Великого Востока Франции — 13, 14, 56, 84.
- Андронников** Арчил Соломонович, князь, ложа «Астрея» (П-ж, 1920-е гг.) — 3, 86.
- Андронников** М., князь, член Российского Теософического общества (1908) — 29.

- Андронов**, депутат Госдумы и масонского Межпарламентского союза (1910-е гг.) — 65.
- Андрус** (Андрюс) Анатолий Евгеньевич, бывший офицер, ложа «Прометей» (1927) — 13, 14, 56, 84.
- Аничков** Евгений Васильевич (1866—1937, профессор истории, литературовед, ложа Великого Востока Франции «Космос» (с 1905, 3°) — 13, 14, 1, 18, 54, 56, 58, 60, 70, 84.
- Аничков** И. Е., член кружка «Хильфернак» (СССР, 1920-е гг.) — 36.
- Анненков** Константин Николаевич, помощник делопроизводителя Управления Государственного коневодства, член кружка мартинистов (1914) — 63.
- Анненский**, «Союз Освобождения» (СПб., нач. 1900-х) — 70.
- Анрен** фон, депутат Госдумы и масонского Межпарламентского союза (1910-е гг.) — 65.
- Ансельм** (Апсельм) Владимир Эдуардович, ложа «Астрея» (1935) — 11, 86.
- Анташевский** (Антошевский) И. К. (?—1917), издатель оккультного журнала «Изида», член ордена мартинистов (СПб.) — 65.
- Антонов** Н. И., член Госдумы и масонского Межпарламентского союза (1910-е гг.) — 65.
- Антоновский** Юлий Михайлович (1857 — ок. 1911), кадет, мировой судья (СПб.) — 1, 53, 58, 70.
- Анциферов** Алексей Михайлович (Николаевич?), профессор Харьковского университета, ложа Великого Востока Франции — 13, 14, 56, 58, 84.
- Анциферов** Н. П., член общества «Воскресение» (СССР, 1920-е гг.) — 36.
- Апостол** Павел Николаевич (?—1942), служил в Российской торговой палате при царском посольстве в Париже — 1.
- Апхитина** К., ложа В. Н. Пшесецкой (Пг., 1920-е гг.) — 53.
- Арабаджин** Константин — 54.
- Аргунов** А. А. (1867—1939), эсер, редактор «Революционной России» (1917), член Уфимской Директории — 80, 1.
- Аренский** Павел Антонович (?—1937 (?)), литератор, ложа розенкрейцеров (Минск, 1920) — 53.
- Аркадский-Добренович** — 54.
- Ариэс**, член французской ложи, участвовал в русских ложах — 1.
- Армфельд** Мария Семеновна, ложа «Аврора» (П-ж, 1933) — 62.
- Аронберг** А. О. (?—ок. 1955), ложа «Лотос» — 70, 1.
- Аронсон** Григорий Яковлевич (?—1968), меньшевик, масон до 1914, один из первых авторов, писавших о русских масонах XX в. — 1.
- Аронян** П., ложа «Гарибальди» (1937) — 1.
- Арсеньев** Василий Сергеевич (1829—1915), действительный тайный советник, вступил в 1850, с 1857 — мастер ложи, теоретический брат (розенкрейцер) — 55.
- Арсеньев** Константин Константинович (1837—1919), редактор журнала «Вестник Европы», руководитель масонского кружка (1906) — 63.
- Артамонов** Михаил Александрович (1883—1927), инженер авиационного завода Эйфеля, один из основателей ложи «Астрея» (П-ж, 1920-е гг.) — 1, 3, 86.
- Арутюнян** Николай, меховщик, ложа Великого Востока Франции — 13, 14, 56, 84.
- Архангельская-Авчинникова** В. В., эмиссар международного масонства (1911) — 28.
- Архангельский** Валерий, пианист, ложа Великого Востока Франции — 13, 56, 84.
- Архангельский** Вениамин Михайлович, 1906—1953), профессор, основатель ложи розенкрейцеров (Смоленск, 1920-е гг.) — 53.
- Арицбашев** Михаил Петрович (1878—1927), писатель — 54.
- Аршавский** Адольф Михайлович, врач, ложа Великого Востока Франции — 13, 56, 60, 84.
- Асанович** Федор Львович, военный юрист, ложа Великого Востока Франции — 13, 14, 56, 84.
- Асеев** А. М., врач, член ордена мартинистов (1920-е гг.) — 100.

Астров Николай Иванович (1868–1934), юрист, московский городской голова (1917), один из основателей Всероссийского союза городов, член ЦК партии кадетов, член Уфимской Директории, участвовал в создании Национального Центра (1918), член Особого совещания при генерале Деникине во время гражданской войны, ложа Великого Востока Франции — 1, 13, 14, 54, 56, 84.

Астромов (Кириченко) Борис Викторович (1883–?), ВМ Великой Ложи Астреи, М ложи «Кубического Камня на Востоке Ленинграда», ГС ордена мартинов, позднее М ложи «Три Северных Звезды», генеральный секретарь Автономного Русского масонства (1925) — 36, 37.

Афанасьев Лев Львович, лейтенант флота, ложа «Астрея» (П-ж, 1920-е гг.) — 3, 86.

Афанасьев С. И., действительный статский советник, член масонского кружка (СПб., 1911) — 30.

Ашешев Н. Петрович, «Союз Освобождения» (СПб., нач. 1900-х) — 70.

Ашкенази Иосиф (Владимир Азов), репортер газеты «Последние новости», ложи «Аврора» и Великого Востока Франции — 13, 14, 1, 56, 84.

Бабович Л. (?–1981), владелец магазина в Париже, ложа «Гамаюн» (с 1936 архивариус) — 1.

Бабянский, член Госдумы и масонского Межпарламентского союза (1910-е гг.) — 65.

Бадмаев Петр Александрович (1851–1920), врач тибетской медицины, член масонского общества «Маяк» (1906) — 31.

Бадурев Бади, сын купца — 56, 84.

Баженов Николай Николаевич (1857–1923), психиатр, профессор, председатель московского литературно-художественного кружка, член французской ложи (с 1884), «Ложа Освобождения» (1907, М), один из первых организаторов русского масонства, ложи «Астрея» (с 1906) и Великого Востока Франции, председа-

тель розенкрейцеровского Капитула Великий Восток (Москва, 1908) — 13, 14, 1, 56, 58, 82, 84.

Базили Николай Александрович, бывший секретарь посольства — 14, 56, 60, 84.

Бак Юлиан (?–1921), издатель «Речи», стоявшей на позициях кадетов — 1.

Бакрадзе Ясон, юрист, социалист-федералист, кавказская ложа (с 1915 или 1916) — 70.

Бакунин Алексей Ильич (1874–1945), доктор медицины — 1.

Бакунина Татьяна Алексеевна, дочь предыдущего, жена писателя М. Осоргина, историк российского масонства XVIII–XIX в.

Балавинский Сергей Александрович, адвокат, помощник начальника Департамента полиции в Петрограде в 1917, «Ложа Освобождения» (Москва, 1907–1908, О), Великая Ложа Франции (П-ж) — 1, 58, 70.

Баладинский — 70.

Балаховский Георгий, инженер, ложа Великого Востока Франции — 13, 14, 56, 84.

Балаховский Д. Г., инженер-сахарозаводчик, (Киев), до 1917 французский консульский агент в Киеве — 1.

Бамматов Гайдар, юрист — 14, 56.

Бантыш, полковник, губернатор Иркутска (1911), ложа «Юпитер» — 1, 84.

Барановский Владимир Львович, генерал, шурина А. Керенского и начальник его штаба — 1.

Бардин К. Л., депутат Госдумы и масонского Межпарламентского союза (1910-е гг.) — 65.

Барк Петр Львович (1869–1937), последний министр финансов ВП, член Государственного Совета, директор одного из лондонских банков (после 1918), масон в 1915–1916 — 1.

Барниевский, профессор, ложа розенкрейцеров (Смоленск, 1920-е гг.) — 53.

Барт Григорий, присяжный поверенный, ложи «Северная Звезда» (с 1909),

«Малая Медведица» и «Свободная Россия» (П-ж, с 1925) — 1, 70, 82.

Барченко Александр Васильевич (?–1940), ложа мартинистов (1900-е гг.), «Единое трудовое братство» (СССР, 1919), глава московских оккультистов — 36, 53, 73.

Барышников А. А., «комиссар почтовой связи» (1917) — 1.

Барятинский Владимир Владимирович, князь, драматург, журналист, К-т с правом голоса (П-ж, 1930-е гг.) — 1.

Басакон, депутат Госдумы, английская ложа (СПб., до 1917) — 1, 82.

Батюшков О. — 54.

Бауман, профессор Горного института — 1.

Бахметев Борис Андреевич (1880–1951), профессор, инженер, председатель комиссии, посланной правительством в Вашингтон для военных закупок (1916), посол в США (при ВП и до 1922), кадет, был в дружеских отношениях с Маклаковым и Сазоновым, ложа Великого Востока Франции — 13, 14, 1, 56, 84.

Бахрушин Д. П., друг Ковалевского М. М. (см.) и др. либералов — 1.

Бахтин В. В., член общества «Воскресение» (СССР, 1920-е гг.) — 36.

Бахтин М. М. (1895–1975), брат предыдущего, член общества «Воскресение», находился в тесной связи с ложей розенкрейцеров под руководством Б. Зубакина (см.) (СССР, 1920-е гг.) — 36, 53.

Башикиров В., купец-миллионер, тов. министра ВП — 1.

Башмакова Н. А., ложа «Золотой Колос» (Л-д, 1920-е, НМ) — 37.

Бebutov Андрей, писатель, журналист — 13, 14, 56, 84.

Бebutov Давид Осипович (1859–1916 (?)), князь, в 1907 предоставил свою квартиру (или особняк) Кадетскому клубу, а затем и масонской ложе, один из учредителей первых масонских лож в России, почти всю войну (до августа 1916) провел в Германии, германский агент, глава Общества вспомоществования русским поддан-

ным, оставшимся в Германии после объявления войны, допустил ряд злоупотреблений (выдача пособий только евреям и т.д.), масон с 1906, председатель Верховного Совета российского масонства (1908) — 1, 58, 70, 81, 82, 92.

Бегичева Елена Федоровна — 14, 56, 84.

Безант Анна, член Российского Теософического общества (1908) — 29.

Беклемишев Н. Н., хранитель Морского музея (СПб.), помощник великого князя Александра Михайловича в тайном обществе филалетов, Великая Ложа «Карма» (1898, М) — 33, 66, 82.

Бек-Сафиев Георгий Борисович, ложа «Юпитер» (П-ж, 1930-е гг.) — 69.

Белич Алексей Иванович, председатель Державной Комиссии в Югославии (1930-е гг.) — 14, 56, 84.

Белоцветов Николай (1896–1950), поэт, редактор журнала «Перезвоны» — 1.

Белоцветов С. А. — 1.

Бельй Андрей (наст. имя Борис Николаевич Бугаев) (1880–1934), писатель, поэт, символист, ложа «Люцифер» (нач. 1900-х гг.), глава русских антропософов — 34, 53, 82.

Белюстин Всеволод Вячеславович (граф Сен-Жермен) (1898 (?)) — после 1940), руководитель Московского ордена розенкрейцеров (1920-е гг.) — 72.

Беляев Борис Николаевич, врач, ложа Великого Востока Франции — 13, 14, 56, 84.

Бем Д. А., «Орден Духа» (с 1924 «Орден Света»), СССР — 36.

Беннигсен Адам Павлович, граф, офицер лейб-гвардии конного полка, один из основателей ложи «Астрея» (1922), брат счетовод (или К), 32°, ложа Великого Востока Франции — 1, 13, 14, 56, 84.

Беннигсен Эммануил Павлович (1875–?), граф, офицер, камергер Двора Е. В., делегат Русского Красного Креста за границей, депутат городской Думы, депутат III и IV Госдум, ложи «Астрея» (с 1924 О) и Великого Востока Франции — 3, 13, 14, 1, 56, 60, 84, 86.

- Бенуа** Александр Николаевич (1870–1960), художник, искусствовед — 54.
- Берберов** Леон Рубенович (1903–1972), масон с конца 1930-х — 14, 1, 84.
- Берберов** Минас Иванович (1870–1919), член армянской партии «Дашнакцутюн», меньшевик-националист, член Армянского правительства в 1917–1918 — 1.
- Берберов** Рубен Иванович (1872–1942), директор Учетно-ссудного банка Ростовского-на-Дону отделения, парижская ложа (с 1902), ложа «Северная Звезда» (с 1928, М 18°, в 1930 МЦ) — 1.
- Берберова** Нина Николаевна (1901–1993), из семьи масонов, писательница, жена поэта Ходасевича, во 2-м браке с масоном Н. Макеевым (см.), историк российского масонства XX в. — 64.
- Бергман** Г. А., депутат Госдумы и масонского Межпарламентского союза (1910-е гг.) — 65.
- Беркенгейм** А. М., эсер — 1.
- Берлин** Лев Моисеевич, адвокат, ложи «Астрея» (П-ж, 1920-е гг.) и Великого Востока Франции — 13, 56, 84.
- Берлин** Михаил Яковлевич, директор банка, ложи «Золотое Руно» (1925) и «Астрея» (П-ж, 1920-е гг.) — 3, 8, 86.
- Бернацкий** Михаил Владимирович (1876–1944), министр финансов ВП, затем в правительстве Деникина — 1.
- Бернштам**, адвокат — 70.
- Бернштейн** Осип Самуилович, известный шахматист, сотрудник американских газет, один из основателей ложи «Астрея» (П-ж, 1922), ложа «Лотос» (1935) — 6, 1, 70, 86.
- Бжезинский**, член масонской ложи 1-го Капитула (1920-е гг.) — 53.
- Билибин** Иван Яковлевич (1876–1942), художник, масон с 1928 — 1.
- Билькен** (?–1930), присяжный поверенный в России, ложа шотландского устава «Астрея» (Александрия, 1930, ДМ) под юрисдикцией Великой Ложи Египта — 82.
- Биоде** Генрих — 54.
- Бирюков** Афанасий Яковлевич 1920-е гг. — 53.
- Битютко** Михаил М.(?), один из руководителей «Ордена рыцарей святого Грааля» (Л-д, 1920-е гг.) — 36.
- Блаватская** Елена Петровна (1831–1891), писательница, руководитель теософского движения.
- Бланк** Рубен, К с 1928, 18° — 1.
- Бланк** Р. М. (1866–?), французская ложа в Петербурге (1913), М с 1914 — 1, 70.
- Блеков**, руководитель женской группы при московском центре «Союза Освобождения» (Москва, нач. 1900-х гг.) — 70.
- Блок** Александр Александрович (1880–1921), поэт — 54.
- Блюм** Борис Эдуардович, бывший консул, ложа Великого Востока Франции — 13, 14, 56, 84.
- Блюменталь** А. Ф., ложа «Юпитер» — 1.
- Блюмкин** Яков Григорьевич (1900–1929), один из руководителей ВЧК, «Единое трудовое братство» (Москва, 1920-е гг.) — 72.
- Бо** Эрнест Анри (1881–?), масон с 1929 — 1.
- Бобринский** Алексей Алексеевич, граф, сын члена Госсовета, офицер лейб-гвардии гусарского Е. В. полка, литератор, О с 1933, 14о — 1, 19, 56, 84, 86.
- Бобринский** Владимир Алексеевич (1868–?), граф, депутат II, III, IV Госдум, тов. председателя IV Госдумы, член масонского Межпарламентского союза (1910-е гг.), председатель Богородицкой уездной земской управы Тульской губ. Военная ложа (Птг.) — 1, 79.
- Бобринский** Петр Андреевич (?–1962), граф, офицер гвардии конной артиллерии, ложи «Астрея» (1920–1930-е гг.), «Гамаюн» (1930-е, М) и Великого Востока Франции — 3, 10, 12, 13, 1, 56, 57, 84, 86.
- Бобровский** Михаил (?–1926, один из 14 основателей возобновленной ложи «Северная Звезда» (1924) — 1.
- Богданов** Б. О., секретарь рабочей группы при Военно-промышленном комитете (1917) — 1.
- Богданов** Николай Иванович (1875–1930) — 1.

Богданова Ольга (1885–1968), поэтесса, член ложи 1-го Капитула (20-е гг.) — 53.

Боголепов А. А., профессор — 1.

Богомолов Н. К., «Орден Духа» (с 1924 «Орден Света»), СССР — 36.

Богучарский Василий Яковлевич (1861–1915), «Союз Освобождения» (СПб., нач. 1900-х гг.), секретарь Вольного экономического общества — 1, 70.

Бодиско Модест, ложа «Астрея» (П-ж, 1930-е гг.) — 12.

Бодуэн де Куртенэ Иван Александрович (1845–1929), профессор, русско-польский языковед — 54.

Богушевский В. — 54.

Бокий Глеб Иванович (1879–1940), председатель Петроградской ЧК, один из руководителей НКВД, ложа мартинистов (1900-е гг.), ложа «Единое трудовое братство» (СССР, 1919) — 36, 73.

Бомас В. П., поляк-прогрессист, витебская ложа (1914), помощник губернского комиссара при ВП — 70.

Бородин, масон с 1906 — 70.

Бороздин (Бородин?) А., профессор — 1, 58.

Боткин С. Д., глава «Русской эмигрантской делегации в Берлине» (1920–1936), признанной германским правительством как центр эмиграции в Германии — 1.

Бочкарев Вячеслав Александрович (1865–1941), профессор, ложа розенкрейцеров (Смоленск, 1920-е гг.) — 53.

Брайкевич Михаил Васильевич, инженер, кадет, тов. министра торговли ВП, председатель ВП в Одессе перед эвакуацией — 1.

Брамсон Л. М. (1869–1942), адвокат, публицист, депутат Госдумы, один из лидеров трудовиков — 1.

Брандуков Александр, рантье, ложа «Гермес» (П-ж, 1926) — 7.

Браславский, ложа «Аврора» (П-ж, 1933) — 62.

Браславский Александр Яковлевич, журналист, член двух французских лож (юридический делегат) и ложи «Гермес» (1931–1936) — 1, 9, 14, 56, 69, 84.

Браудо Александр Исаевич, вице-директор Публичной библиотеки (СПб.), деятель сионистского движения в России — 1, 70, 80, 81.

Бренстендт Михаил Михайлович, специалист по сектантству, невозвращенец в СССР, ложа «Северное Сияние» (П-ж, 1930-е гг.) — 69.

Брилль, ложа «Аврора» (П-ж, 1930, председатель) — 1, 82.

Бродский Александр, художник, ложа Великого Востока Франции — 13, 14, 56, 84.

Бронштейн Соломон Михайлович, торговец, ложа Великого Востока Франции — 13, 14, 56, 84.

Бронштейн, ложа «Аврора» (П-ж, 1933) — 62.

Брук Г. Я., депутат I Госдумы, витебская ложа (1915) — 70.

Брун Давид Яковлевич (1893–1937) — 1.

Брунет, «народный социалист», тов. министра в самостийной Украине, ложа в Петербурге (1910-е гг.) — 70.

Брусилов Алексей Алексеевич (1853–1926), генерал, Верховный Главнокомандующий при ВП, сотрудничал с большевиками — 20.

Брусов Яков Яковлевич, петербургский архитектор (1911) — 70.

Брюсов Валерий Яковлевич (1873–1924), поэт, член ВКП(б) с 1920, ложа «Люцифер» (нач. 1900-х гг.) — 34, 82.

Брянчанинов А. Н. — 54.

Бубликов Александр Андреевич (1875–?), инженер, депутат IV Госдумы, комиссар транспорта при ВП — 13, 14, 56, 60, 84.

Будаговский Сергей Александрович, ложи «Свободная Россия» (П-ж, 1930-е, С) и Великого Востока Франции — 2, 13, 86.

Буйницкая Аделаида Георгиевна, жена художника, член ложи розенкрейцеров (Смоленск, 1920-е гг.) — 53.

Буйницкий Рафаил, руководитель розенкрейцеровской ложи 2-го Капитула (Невель, 1920-е гг.) — 53.

Буккейханов, депутат Госдумы, масон с 1908 (Москва) — 58, 70.

Булат А., помощник секретаря Бюро мasonicкого Межпарламентского союза (1910-е гг.) — 65.

Булатович Ростислав Федорович (? — 1941—1945), бывший сотрудник советского журнала «Безбожник», невозвращенец в СССР, ложа «Северное Сияние» (П-ж, 1937—1938, С) — 1, 69, 70.

Бурмистров Тимофей Сергеевич, шофер, ложа «Астрея» (П-ж, 1920-е гг.) — 3, 86.

Бурштейн Юлий Осипович (1860—?), инженер-строитель, ложа «Астрея» (П-ж, 1920-е гг.) — 3, 86.

Бурцев Владимир Львович (1862—1942), журналист, историк-фальсификатор, ложа «Жюстис» Великого Востока Франции — 60, 65, 84.

Бурштейн (Бруштейн), поэт, член (?) ложи розенкрейцеров (Смоленск, 1920-е гг.) — 53.

Бурштейн А., член Общества и Комитета Кандаурова, Великая Ложа (П-ж, 1920-е гг.) — 1.

Бурьгин, ложа в Нижнем Новгороде (сер. 1890-х гг.) — 1, 82.

Бурьшкин Павел Афанасьевич (1887—1955), промышленник, тов. московского городского головы, ложи «Юпитер», «Лотос» и Великого Востока Франции — 13, 14, 49, 1, 56, 57, 70, 84, 86.

Буслов, масон с 1908 (Москва), ложа Великого Востока Франции — 58, 70.

Буткевич Евгений Адольфович, бывший русский дипломат в Бельгии, ложа «Астрея» (нач. 1920-х) — 86.

Бухало Владимир Николаевич (1896—?), офицер, ложи «Астрея» (П-ж, 1920-е гг.), «Свободная Россия» и один из основателей ложи «Северная Звезда» (П-ж) — 3, 1, 86.

Бухарин Николай Иванович (1888—1938), член Политбюро ВКП(б) (1924—1929), руководитель Коминтерна (1925—1929) — 96.

Быков Анатолий Владимирович, артист, московская ложа (1920-е гг.) — 53.

Быков Владимир, издатель журналов «Спиритуалист» и «Голос Всеобщей любви»

и газеты «Оттуда», руководитель кружка «Спиритуалистов-Догматиков» (1906, МС) — 32.

Вадов Вадим, коммерсант — 14.

Вайнштейн Зиновий Ефимович (1906—?), ложа «Гермес» (1930—1936) — 4, 9.

Вайнштейн Лев Ефимович (1893—?), масон с 1932 — 1.

Вакар Николай Платонович (1893—?), окончил юридический факультет, сотрудник Земгора, сотрудник парижской газеты «Последние новости», один из инициаторов возобновления масонских лож в эмиграции (с 1919), ложа «Астрея» (П-ж, 1920-е гг.) — 3, 1, 86.

Вакельберг Михаил, банкир, ложа «Гермес» (П-ж, 1925—1936) — 7, 9.

Вальтер Кирилл Францевич, генерал, ложа Великого Востока Франции — 13, 14, 56, 84.

Вартанов Вашман (Вахрам) — 14, 56, 84.

Варшавский Андрей, писатель, ложа Великого Востока Франции — 13, 14, 56, 84.

Василенко Николай Прок., киевский масон (1910-е гг.) — 70.

Васильев, поэт, член(?) ложи розенкрейцеров (Смоленск, 1920-е гг.) — 53.

Васильев А. В., член Государственного Совета и мasonicкого Межпарламентского союза (1910-е гг.) — 65, 54.

Вачнадзе Ираклий Александрович, ложа «Астрея» (П-ж, 1920-е гг.) — 3, 86.

Вегнер Э., ложа «Великий Свет Севера» (Б-н, 1927, С) — 78, 87.

Вейнштейн Григорий Эммануилович (1860—1929), — 1.

Вейнштейн Ефим Маркович, ложа «Гермес» (1929—1936) — 9.

Векслер Борис Давыдович, ложа «Гермес» (1931—1936) — 9.

Велиовейский С. И, граф, член Государственного Совета и мasonicкого Межпарламентского союза (1910-е гг.) — 65.

Вельяминов-Зернов Павел Сергеевич (?—1940), врач, ложи «Астрея» и Велико-

го Востока Франции (П-ж, 1930-е гг.) — 12, 13, 14, 1, 56, 70, 84.

Вельяшев, ложа «Аврора» (П-ж, 1933) — 62.

Вельяшев Дмитрий Леонидович, ложи «Гермес» и «Юпитер» — 1, 69, 70.

Венцовский А. И. (1854—1920), инженер, общественный деятель — 46, 70.

Верблионский Александр, инженер, ложа Великого Востока Франции — 13, 14, 56, 69, 84.

Вердеревский Дмитрий Николаевич (1873—1946), адмирал, командующий Балтийским флотом (июнь—июль 1917), морской министр ВП (август—октябрь 1917), член масонского Верховного Совета, ложи Великого Востока Франции, «Астрея», «Юпитер» (1931 — ДМ), Ареопаги «Лютеция» и «Ordo ab Chao», Д и 2-й охранитель входов — 13, 14, 1, 56, 84.

Веревин, член Московского ордена розенкрейцеров (1920-е гг.) — 72.

Вересаев (настоящая фамилия Смилович) Викентий Викентьевич (1867—1945), писатель, масон с 1905 (принят князем Урусовым С. Д. — см.) — 21.

Веретенников Александр Порфирьевич, действительный статский советник, масон с 1908 (Москва), ложа Великого Востока Франции, до 1914 ложа «Зораббель» (К-н), ложи «Юпитер», «Любомудрие», «Фредерик и Цоробабель коронованной Надежды» (1922), один из учредителей и член лож «Великий Свет Севера» (Б-н, 1922—1924, ДМ) и «Лотос» (П-ж, 1930-е гг.), член ложи «Астрея» (П-ж, 1930-е, ДМ), Д масонских Конвентов в 1929, 1931 и 1933 — 3, 6, 13, 14, 1, 56, 58, 61, 70, 82, 84, 86, 87.

Вернадский Владимир Иванович (1863—1945), профессор, академик, 1-й президент АН УССР, кадет, один из руководителей московской группы «Союза Освобождения» (1903), у него проходили собрания центра этой группы — 1, 70.

Верховский Александр Иванович (1886—1941), генерал, революционный деятель, военный министр ВП — 56, 84.

Верчевский Александр, революционер — 14.

Вершинин Василий Михайлович (1879—1944), эсер, сотрудник газеты Керенского «Дни» (П-ж, 1920-е гг.), в 1917 конвоировал Царскую семью до Тобольска — 1.

Вильк Александр Захарович (1875—1945), коммерсант, масон с 1923 — 1.

Вилькен (?—1930), присяжный поверенный, ложа «Астрея» (Египет, 1927) — 1, 41.

Винавер Максим Моисеевич (1863—1926), адвокат, член ЦК партии кадетов и один из ее основателей, депутат Госдумы, активист сионистско-масонского Общества распространения просвещения между евреями в России, член ВП, министр иностранных дел барона Врангеля, ложа Великого Востока Франции — 13, 14, 1, 56, 60, 84.

Виноградов В. А., профессор, депутат Госдумы и масонского Межпарламентского союза (1910-е гг.), читал русскую историю в Оксфордском университете — 65, 70.

Виноградова Нина, музыкант, ложа Пше-сецкой (Москва, 1920-е гг.) — 53.

Витт Сергей Оскарович де, ложи «Астрея» (П-ж, 1930-е гг.), «Лотос» — 6, 11, 1, 70, 86.

Вишницер Марк Львович (1882—1955), историк, педагог, известный сионист, сотрудник «Еврейской энциклопедии» — 1.

Владимиров, член ложи 1-го Капитула (1920-е гг.) — 53.

Владимиров Дмитрий Петрович (1890(?)—?), член Антропософического общества — 63.

Воеводский Георгий Степанович, ложа «Астрея» (П-ж, 1920-е гг.) — 3, 86.

Война-Панченко, генерал-лейтенант, член масонского комитета (П-ж, 1918, с 1922 Временный комитет Российского масонства) — 82.

Волгин Александр Борисович, ложа Великого Востока Франции — 13, 56, 84.

Волков Александр Александрович, ложа «Астрея» (П-ж, 1920-е гг.) — 3, 86.

Волков Николай Александрович, адмирал, ложа Великого Востока Франции — 13, 14, 56, 84.

Волков Николай Константинович (1875–?), депутат III и IV Госдум, член масонского Межпарламентского союза (1910-е гг.) и Национального центра (Москва, 1918), директор-администратор парижской газеты «Последние новости», ложа «Малая Медведица» (с 1912), Верховный Совет российского масонства (1910-е гг.) — 1, 65, 70, 82.

Волков Сергей Дмитриевич, «Аравийская ложа» (1908, МС) — 17.

Волковер, кадет, депутат I Госдумы, витебская ложа (1914), губернский комиссар ВП — 70.

Волкович А. О., один из основателей витебской ложи (1914), губернский комиссар ВП — 70.

Волковысский Александр Максимович (?–1957), скульптор, масон с 1922, член-основатель ложи «Северная Звезда» — 1.

Волковысский Александр Михайлович — 56, 84.

Волковысский Александр Сигизмундович, ложа «Астрея» (П-ж, 1920-е гг.) — 3, 14.

Волконский Александр Петрович, князь, дипломат, ложа «Астрея» (П-ж, 1920–1930-е гг.) — 3, 6, 86.

Волконский С. М., член масонского общества «Маяк» (1906) — 31.

Вологодский Петр Васильевич, председатель, затем министр Совета Министров правительства Колчака, ложа Великого Востока Франции — 13, 14, 56, 84.

Волошин (наст. фам. Кириенко-Волошин) Максимилиан Александрович (1877–1932), поэт, журналист, критик, аквалерист, масон с 1905 — 14, 53, 56, 84.

Волошин Юрий Федорович, ложа «Астрея» (П-ж, 1920-е гг.) — 3.

Волошинов Валентин Николаевич (1894–1936), розенкрейцеровская ложа 2-го Капитула (1920-е гг.) — 53.

Волошинов Юрий (Георгий) Федорович, офицер, ложа Великого Востока Франции — 13, 14, 56.

Волошинова Лидия Валериановна, мать В. Н. Волошинова, розенкрейцеровские

ложи 1-го и 2-го Капитулов (1920-е гг.) — 53.

Вольский А. Н., член ВКП(б) с 1925, ложа «Дельфина» (Л-д, 1920-е, НМ) — 37.

Вольфсон Марк Карлович (1883–1942), банковский служащий, масон с 1927, ложа «Северная Звезда» (П-ж, 1920-е гг.) — 2, 1, 86.

Воронков М. С., депутат Госдумы и масонского Межпарламентского союза (1910-е гг.) — 65.

Воронов Георгий, доктор медицины, член многих французских лож, ложа «Северная Звезда» (с 1930), член Совета Капитула (масонского ордена), основатель французской ложи, П-к (Стерегиущий Входы) в 1925–1926, в ложе «Action» О, 1921–1926 — 30°, ДМ, 1932–1936 — 33°; ложа Великого Востока Франции — 13, 14, 1, 56, 83, 84.

Воронович Николай Владимирович, камерпаж при Марии Федоровне, вдове Александра III, при ВП командующий гарнизоном г. Луга, в Гражданскую войну сотрудничал с бандитами — 1.

Воронцов-Дашков Андрей Илларионович, князь, ложа «Гамаюн» (П-ж, 1930-е гг.) — 69.

Воронцов-Дашков Иван Иванович, князь, офицер лейб-гвардии гусарского Е. В. полка, ложа Великого Востока Франции — 13, 14, 56, 84.

Воронцов-Дашков Михаил Илларионович, князь, ложа «Гамаюн» (П-ж, 1930-е гг.) — 69.

Воропаев М. А., крупный промышленник (Киев) — 1.

Врацьян Семен Лазаревич (1882–?), масон с 1927, ложа «Северная Звезда», 18° — 1.

Вургафт Леон Моисеевич (1876–1935), крупный банкир (СПб.), масон с 1923 — 1.

Вырубов Василий Васильевич (1879–?), ближайший друг А. Керенского, председатель Комитета Всероссийского Земского союза Западного фронта (Минск), помощник начальника штаба Керенского (окт. 1917). Председатель Совета Объединенных русских лож (шотландского устава),

33°, ложи Великого Востока Франции, «Астрея» (с 1928) — 13, 14, 22, 1, 56, 84.

Вырубов Григорий Николаевич (1843–1913), ученый и публицист, масон 1860-х, член Альянса Интернациональных Братьев, друг и душеприказчик А. И. Герцена, один из организаторов российского масонства, ложа «Космос» (СПб.) — 42, 80.

Вьюнов Александр Николаевич (1876–1937), художник, ложа розенкрейцеров (Смоленск, 1920-е гг.) — 53.

Вяземский Владимир Леонидович, князь, офицер лейб-гвардии гусарского Е. В. полка, директор коннозаводства, после 1917 работал в парижской газете «Последние новости», один из основателей русской Великой Ложи (1922–1924), ложи «Северное Сияние» (С, 1924), «Астрея» (П-ж, 1920–1930-е, М, В), «Свободная Россия» (1930-е гг.), председатель Совета Объединенных лож (после 1935), Ареопаг «Лютеция», член масонского Верховного Совета (после 1938), 33°, ложа «Лотос» (1940-е гг.) и ложа Великого Востока Франции; стремился к объединению Великого Востока и Великой Ложи — 3, 6, 10, 14, 1, 56, 57, 69, 70, 84, 86.

Вяземский Д. Л. (?–1917), князь, сын члена Государственного Совета, камер-юнкер, уполномоченный Красного Креста, участник заговора против Царя — 1.

Вязлов, ложа «Киевская Заря» (с 1909, С) — 58, 70.

Габеев Г. С., военный историк, член «Автономного ордена мартинистов строгого восточного послушания» (СССР, 1920-е гг.) — 37.

Гавронский Борис Осипович, К-т с правом голоса (1930-е гг.), близкий друг А. Керенского — 1.

Гагарин, князь, ложа «Астрея» (с 1922) — 1.

Гагарин Евгений Феофанович, князь, офицер кавалергардского полка, ложа Великого Востока Франции — 13, 14, 1, 56, 84.

Гаджинский Садых, нефтепромышленник — 14, 56, 84.

Газданов Гайто (Георгий) Иванович (1903–1971), писатель, масон с 1932 — 1.

Гайдаров Ибрил-Бек, инженер, депутат **Госдум**, ложа «Астрея» (П-ж, 1920-е гг.) — 3, 14, 56, 84, 86.

Галамшиан (Галамьянов) Иван, музыкант, ложа Великого Востока Франции — 13, 14, 84.

Галкин Семен, метрдолель, ложа Великого Востока Франции — 13, 14, 56, 84.

Галкин-Враской М. Н., член масонского общества «Маяк» (1906) — 31.

Гальм (Хальм, Альм) Иван Иванович (1884–?), масон с 1930 — 1.

Гальперин Илья Маркович (1881–?), масон с 1925 — 1.

Гальперин Самуил Захарович (1864–1937, Великая Ложа Франции (с 1923), ложа «Свободная Россия», 30° — 1.

Гальперн Александр Яковлевич (?–1954(?)), присяжный поверенный, социал-демократ, управляющий делами ВП (сен.-окт. 1917), член «масонской миссии», учрежденной после открытия лож в 1906–1908 для поездок за границу, Верховный Совет российского масонства (С) — 1, 56, 70, 80, 82, 84.

Гамалея А. А., депутат Госдумы, член масонского Межпарламентского союза (1910-е гг.) — 65.

Гамбаров Георгий (Юрий), профессор гражданского права, ложа Великого Востока Франции «Космос» (1905, 3°) в 1906 — член группы Бебутова и Баженова — 14, 15, 1, 54, 56, 58, 60, 84.

Гамбс Эрнест Эрнестович, князь, бывший консул, ложа Великого Востока Франции — 13, 14, 56, 84.

Гардер Н. В., ложа «Астрея» — 1.

Гаусман Александра Сергеевна (1860–?), дворянка, член масонского кружка мартинистов (1914) — 63.

Гаусман Мария Эмириковна (1890–?), член масонского кружка мартинистов — 63.

Гаусман Михаил Эмирикович (1886–?), чиновник Министерства внутренних дел,

член масонского кружка мартинистов (СПб., 1914) — 63.

Гвозданович Константин Васильевич (Григорьевич?), офицер гвардии конной артиллерии, ложи «Астрея» (П-ж, 1920-е гг.) и Великого Востока Франции — 3, 13, 14, 1, 56, 69, 84, 86.

Гвоздев Кузьма А. (1883—1923), член Совета Военно-промышленного комитета, председатель «рабочей группы» (до 1917), министр труда ВП (сен.-окт. 1917), друг Авксентьева (см.), один из организаторов Советов рабочих и солдатских депутатов — 1.

Гегечкори Евгений Петрович (1881—1954), масон с 1911 (Кутаиси), депутат III Госдумы, меньшевик, премьер-министр Грузии (1918—1921) — 14, 1, 56, 70, 84.

Геевский Николай Александрович (1893—1949), инженер, ложа «Свет Звезд» (с 1933) — 53.

Гейден П. А., граф — 91.

Геловани, князь, профессор, масон с 1906—1907, ложа «Северное Сияние» (СПб., 1909, С) — 58, 70.

Гельфанд Владимир, инженер, ложа Великого Востока Франции — 13, 14, 56, 84.

Гендриков А. Ф., граф, член Российского Теософического общества (1908) — 29.

Герман Эрнст, ложа «Великий Свет Севера» (Б-н, 1922) — 61.

Герман Эрнст Ю., купец, ложа «Три Лилии» (1921), по-видимому, то же лицо, что и предыдущий — 78, 87.

Герман Юлий (Юлиус) И., германский канцлер, главный организатор русской ложи в Берлине «Великий Свет Севера», первый ДМ этой ложи (с 1922) — 61, 78.

Германсен, теолог, розенкрейцер, наставник Б. Зубакина (см.) (1920-е гг.) — 53.

Гернгросс Александр Родионович, помощник присяжного поверенного, ложа «Астрея» (П-ж, 1920-е—1930-е гг.) — 3, 6, 86.

Герценвац Д. И., депутат Госдумы и масонского Межпарламентского союза (1910-е гг.) — 65.

Гершович, ложа «Юнит масоник» (1920-е гг.) — 60.

Гершуни (Гершун) Борис Львович, ложа «Свободная Россия» (П-ж, 1934) — 86.

Гессе Герман Ф., рантье, ложи «Три Лилии» (1921) и «Великий Свет Севера» (Б-н, с 1922, с 1926 почетный шафнер) — 61, 78, 87.

Гессен Владимир Матвеевич (?—1920), член ЦК партии кадетов, депутат II и III Госдум, профессор Петербургского университета и Женских курсов, О — 1, 84.

Гессен Иосиф Владимирович (1865—1943), журналист, член ЦК партии кадетов и депутат Госдумы — 14, 56, 60.

Гейфтер А. А., литератор, сотрудник газеты «Возрождение», член Морской ложи, ложа «Астрея» (П-ж, 1930-е гг.) — 1, 70.

Гидони, бывший профессор университета в Баку, ложа «Теа», 1937 Адьюнкт Оратор — 1.

Гизетти А. А., общество «Воскресение» (СССР, 1920-е гг.) — 36.

Гинзбург (Гинсбург) Моисей Акимович, банкир, ложа Великого Востока Франции — 13, 14, 56, 84.

Гинсбург Федор, банкир, ложа «Гермес» (П-ж) — 7.

Гиппиус Зинаида Николаевна (1869—1945), писательница, ложа Великого Востока Франции (1914—1916) — 62, 70.

Гирс Александр Сергеевич (?—1930), полковник пограничной службы, одна из лож Автономного российского масонства (1920-е гг.) — 101.

Гирс М. Н., дипломат, посол в Риме, после 1917 один из руководителей эмигрантского масонского подполья — 62.

Гириович — 84.

Глазберг Наум Борисович, ложи «Астрея» и «Лотос» (1935, О) — 11, 86.

Гласберг (Глазберг?) Валентин Наумович, банкир, тов. министра ВП — 1.

Глемер С. П., член Государственного Совета и масонского Межпарламентского союза (1910-е гг.) — 65.

Гликберг (Глюкберг?) Александр Михайлович (1880–1932, поэт-юморист, псевдоним Саша Черный, ложа «Свободная Россия» (с 1932) — 1.

Глязмер, член Бюро национальной группы Межпарламентского союза (1910-е гг.) — 65.

Годлевский С. К., член Государственного Совета и масонского Межпарламентского союза (1910-е гг.) — 65.

Годнев И. В. (1856–?), помещик, депутат Госдумы и Думской группы Союза 17 октября, член масонского Межпарламентского союза (1910-е гг.), член Временного комитета Госдумы, государственный контролер (март-июль 1917), парижская ложа (1920-е гг.) — 1, 60, 65, 84.

Гойер Лев Викторович (1877–1939), фон, ложа «Юпитер» (с 1927, М, О), один из основателей ложи «Гамаюн» (1930-е, ДМ) — 10, 1, 88.

Гойер Лев Львович, банкир, ложа Великого Востока Франции — 13, 14, 56, 84.

Голевский (Голиевский) Николай Лаврентьевич, генерал, ложи «Астрейя» (с 1922), «Любомудры» и «Золотое Руно» (основатель), «Гамаюн» (1-й П), Ареопаги «Лютетция», «Ordo ab Chao» и «Северное Сияние» — 13, 14, 1, 56, 84.

Голенищев-Кутузов Сергей Александрович, граф, офицер кавалергардского полка, предводитель дворянства Петербургского уезда, ложи «Астрейя» (П-ж, 1920-е гг.) и Великого Востока Франции — 3, 13, 14, 56, 84, 86.

Голобородько, муж сестры Фабриканта В. О. (см.) — 1.

Головин Николай Николаевич, профессор военного дела, бывший академик Генерального Штаба в Петербурге — 1, 79.

Головин Федор Александрович (1867(68?) — после 1930), масон с 1908 (Москва), член Верховного Совета российского масонства (с 1908), один из основателей партии кадетов и член ее ЦК, деятель Земгора, председатель II Госдумы, министр ВП, после Октябрьской революции работал в советских учреждениях — 1, 58, 70, 91.

Голубев Сергей Дмитриевич (1894–?), технолог, масон в 1920-е — 53.

Голубков Константин Григорьевич, кадет, член Петербургской городской управы (1910-е гг.) — 70.

Гольдберг Александр, офицер — 14, 56, 84.
Гольдеништейн Николай Александрович, масон с 1927 — 1.

Гольдовский Анисим (1865–?), присяжный поверенный, «Ложа Освобождения» (1907–1908, С) — 1, 58, 70.

Гольдрин С. Ф. Ложа «Лотос» (П-ж, 1930-е гг.) — 1, 70.

Гольдштейн Моисей Леонтьевич, адвокат, приват-доцент Московского университета, издатель «Приазовского края» (Ростов-на-Дону), в Киеве состоял во главе Всеукраинского комитета помощи пострадавшим от погромов, первый издатель газеты «Последние новости» (П-ж) — 1.

Гольм, масон с 1906, ложа Великого Востока Франции (1906) — 58, 70.

Гольштейн Александра Васильевна (1849–1937), в последнее десятилетие XIX в. у нее был салон, где бывали ведущие французские писатели и поэты, а также и русские, жившие в Париже, член французских лож, куда допускались женщины, ложа «Аврора» — 1.

Гомберт Владимир Александрович, офицер военного времени — 14, 56, 84.

Голицын Б. А., князь, депутат Госдумы и масонского Межпарламентского союза (1910-е гг.) — 65.

Гонов Лев, банкир — 14.

Гонов Эзраил, осетин — 84.

Гопиус Евгений (?–1940), сотрудник ВЧК, «Единое трудовое братство» (Москва, 1920-е гг.) — 73.

Горбачевский В. А., ложа «Лотос» (после 1944) — 70.

Горватт С. А., член Государственного Совета и масонского Межпарламентского союза (1910-е гг.) — 65.

Гордеенко, профессор, масон с 1908 (Москва), ложа «Заря Петербурга» Великого Востока Франции (1909, 2-й Н) — 58, 70.

Гордовский, ложа «Лотос» (1935) — 86.
Гордовский Владислав Маврикиевич, ложа «Астрея» (П-ж, 1930-е гг.) — 12.
Гордон Эзекиель Ноевич — 1.
Горленко, ложа «Астрея» (1935) — 86.
Горький (Пешков) Алексей Максимович (1868–1936), писатель — 54, 56.
Горчаков Сергей Васильевич, князь, офицер гвардейского экипажа, ложа Великого Востока Франции — 13, 14, 56, 84.
Гофман В., ложа «Великий Свет Севера» (Б-н, 1922) — 61.
Гофман Георгий Федорович, штурман дальнего плавания, ложа «Астрея» (П-ж, 1920-е гг.) — 3, 86.
Гофман де Мерваль В., консул, ложи «Виктория» (1922) и «Великий Свет Севера» (Б-н, с 1922) — 78, 87.
Гошерон-Делафос Александр Габриэлович, магистр «Ордена рыцарей святого Грааля» (СССР, 1920-е гг.) — 36, 74.
Грбовский Эдуард Феликсович, полковник, ложа Великого Востока Франции — 13, 14, 56, 84.
Граве Владимир Владимирович, дипломат, ложа Великого Востока Франции — 13, 14, 56, 84.
Градовский Григорий — 54.
Гранов А., ложа «Астрея» (1935) — 86.
Грановский Иосиф Даниилович, врач, ложа Великого Востока Франции — 13, 14, 56, 84.
Гревс Иван М., историк, член общества «Воскресение» — 36, 54.
Гревс Татьяна, ложа «Аврора» (П-ж, 1937, С) — 1, 86.
Гредингер В. Ф., военный юрист, полковник, ложа «Три Северных Звезды» (1920-е гг.) — 101.
Григорович-Барский Глеб Дмитриевич (1901–?), в масонской ложе с 1929 по 1931 — 1.
Григорович-Барский Дмитрий Николаевич, киевский адвокат, председатель киевской судебной палаты и Киевского областного комитета партии кадетов, член

Верховного Совета российского масонства (1910-е гг.) — 1, 70, 82.

Гримм Давид Д. (1864 —1941, профессор-юрист, член Академической группы партии кадетов, член Государственного Совета и масонского Межпарламентского союза (1910-е гг.), друг Тырковой-Вильямс (см.) — 1, 54, 65.
Гринберг Всеволод Адольфович, ложа «Астрея» (П-ж, 1930-е гг.) — 69.

Гринберг Леон Адольфович, совладелец и администратор известного в Париже магазина, в котором продавались художественные ценности, вывезенные из России, муж дочери М. М. Винавера (см.), ложа «Астрея» (1935) — 1, 86.

Гринчук-Лукашевич Люсьен Аврел., ложи «Астрея» (П-ж, 1920-е гг.) и «Гермес» (П-ж) — 3, 7, 26, 86.

Гродницкий Веньямин Леонтьевич, доктор медицины — 1.

Громан В. Г. (1874–1937), экономист, меньшевик, осужден по делу Промпатии — 1.

Гродницкий М. И., депутат Госдумы и член масонского Межпарламентского союза (1910-е гг.) — 65.

Гронский Павел Павлович (1883–1937), профессор, кадет, депутат IV Госдумы, сотрудник «Последних новостей», ложа Великого Востока Франции, член Академической группы в Париже, из которой позднее вырос Франко-русский институт (председатель Гастон Жэс, 33°) — 13, 14, 1, 56, 84.

Гроссер (Гроссе) Виктор Федорович, бывший генеральный консул, ложа Великого Востока Франции — 13, 14, 1, 56, 84.

Грюбер (Грюбер?), парижский адвокат, «Мэтр Грюбер», член Общества Кандаурова, один из основателей ложи «Северная Звезда» в Париже — 1.

Грузенберг Оскар Осипович (1866–1942), известный адвокат, защищал М. Бейлиса, сенатор при ВП, ложа Великого Востока Франции — 13, 14, 1, 56, 60, 84.

Грушевский Михаил Сергеевич (1866–1934), историк-фальсификатор, украинский сепаратист, связанный с австро-гер-

манскими спецслужбами, киевский масон (1910-е гг.), один из руководителей украинского масонства, масонская ложа в Вене (с 1919) — 70.

Грэг В., сотрудник «Вестника объединенного масонства» — 1.

Грюбер, адвокат парижского суда, член масонского комитета (П-ж, 1918, с 1922 Временный комитет Российского масонства) — 82.

Грюнберг, ложа «Астрея» (П-ж, 1930-е гг.) — 6.

Грюнберг Всеволод А., инженер, Ареопаг «Ordo ab Chao», ложи «Астрея» и «Лотос» (П-ж, 1930-е, 31°) — 1, 70.

Грюнберг С., ложа «Лотос» (П-ж, 1937) — 1.

Грюнвальд (Грюнвальдт?) Константин Константинович, писатель, сотрудник газеты «Возрождение», ложа «Астрея» (П-ж, 1920–1930-е, 31°), Ареопаги «Лютеция», «Ordo ab Chao», ложа Великого Востока Франции — 3, 13, 14, 1, 56, 57, 84, 86.

Грюнман Виктор Иванович, пастор, ложа Великого Востока Франции — 13, 14, 56, 84.

Гукасов Абрам Осипович (1872–1969), член масонского Межпарламентского союза (1910-е гг.), финансировал издательство и газету «Возрождение» — 65.

Гуль Роман Борисович (1896–1986), писатель, участник Белого движения, в Берлине корреспондент советских газет (до 1927), масон с 1936 — 1.

Гулькевич К. Н., царский консул, позже посланник в Стокгольме, советник комитета Лиги наций по делам беженцев — 1.

Гурвич Георгий Давыдович (1894–?), профессор полит. экономии, ложи «Северная Звезда» (1932–1937) и Великого Востока Франции — 13, 14, 1, 56, 84.

Гуревич Борис Абрамович, бундовец (1905, затем беспартийный), председатель общегородской Витебской больницы, витебская ложа (1915 или 1916), секретарь Лиги борьбы с антисемитизмом, ложа «Астрея» (П-ж, 1920-е гг.) — 3, 70, 86.

Гуревич В. Я., масон с 1915 — 70.

Гурко (Ромейко-Гурко) Василий Иосифович (1864–1937), генерал, член Государственного Совета, участвовал в составлении программы Прогрессивного блока, один из учредителей и руководителей Военной ложи (Пг.) — 1, 79.

Гурович, ложа «Аврора» (П-ж, 1933) — 62.

Гурович Яков Самойлович (1869–1936), адвокат, ложа «Северная Звезда» (1927–1933) — 1, 56.

Гурович (Гуревич?) Яков Семенович, профессор, ложа «Союз Освобождения» (СПб., нач. 1900-х гг.), ложа Великого Востока Франции — 13, 70, 84.

Гутман В., ложа «Великий Свет Севера» (Бн, 1923) — 87.

Гутон Г. В., депутат Госдумы и масонского Межпарламентского союза (1910-е гг.) — 65.

Гучков Александр Иванович (1862–1936), сын русского купца и еврейки, организатор и лидер партии октябристов, председатель III Госдумы (1910–1911), член Государственного Совета и масонского Межпарламентского союза (1910-е гг.), во время Первой мировой войны председатель Центрального Военно-промышленного комитета и член Особого совещания по обороне, один из двух учредителей и председатель Военной ложи (Пг.), военный и морской министр ВП (март-апрель 1917), с 1920 связан с немецкой разведкой, член русских лож еще до 1914, ложа Великого Востока Франции — 13, 14, 1, 56, 65, 79, 84.

Гучков Николай Иванович (1860–1935), брат предыдущего, московский городской голова (с 1905), один из руководителей московской группы «Союза Освобождения» (1900-е гг.) — 1, 70.

Гуцин, ложа «Аврора» (П-ж, 1933) — 62.

Гэйлорд Ф. А., гл. секретарь масонского общества «Маяк» (1906) — 31.

Даватиц В. Х., журналист — 14, 56, 84.

Давыдов (Давидов?), до 1917 служащий Земгора, один из многочисленных осве-

домителей французского социалиста, военного министра масона Альбера Тома, ложа «Северное Сияние» — 1.

Давыдов Александр Васильевич (1881–1955), банкир, потомок декабристов С. П. Трубецкого и А. В. Давыдова, администратор парижской газеты «Возрождение», ложи «Гамаюн», «Астрея» (П-ж, 1923, С) и «Юпитер» (1927–1930, ДМ), Ареопаги «Лютеция» и «Ordo ab Chao», масонский Верховный Совет, 33° — 3, 14, 1, 56, 69, 82, 84, 86, 88.

Давыдов (Давидов) Алексей Августович, банковский служащий, ложа «Великий Свет Севера» (Б-н, с 1922, в 1925 ДМ), ложа Великого Востока Франции — 13, 14, 56, 61, 82, 84, 87.

Давыдов Константин (1930-е гг.) — 14, 84.

Давыдов Леонид Федорович, банкир — 14, 56, 84.

Далатов Азиз Гирей, доктор — 14, 56, 84.

Даматиц В., писатель, ложа Великого Востока Франции — 13.

Данилов, в 1930-х гг. К-т с правом голоса — 1.

Данилов Георгий (Юрий) Никифорович, генерал, «Великокняжеская Ложа» (нач. 1900-х гг.) — 60, 78.

Дегай Александр Николаевич, офицер лейб-гвардии гренадерского полка — 14, 56, 84.

Дезобри Борис Владимирович, служащий в банке, ложи «Астрея» (П-ж, 1920-е гг.) и Великого Востока Франции — 3, 13, 56, 84, 86.

Дезор Фриц, руководитель ордена иллюминатов (1907–1908) — 16.

Дейкун Л. И., член «Ордена Духа» (с 1924 «Орден Света»), СССР — 36.

Деканозов Павел Павлович, генерал, ложа Великого Востока Франции — 13.

Делевский Яков Лазаревич (1868–1957), сотрудник газеты «Последние новости» (П-ж), масон с 1926 — 1.

Демидов Е. П., посланник в Греции — 1.

Демидов Игорь Платонович (1873–1946), писатель, журналист, кадет, депутат Гос-

думы, ложи «Малая Медведица», «Северная Звезда» (с 1909) и Великого Востока Франции, член Верховного Совета русского масонства (П-ж, 1919, С) — 13, 14, 1, 56, 70, 81, 82, 84.

Демидов Юрий, зять Ю. Новосильцева (см.), один из руководителей московской группы «Союза Освобождения» (1903) — 70.

Демуар, масон (СССР, 1920-е гг.) — 53.

Демьянов А. А. (1886–?), присяжный поверенный, один из основателей партии народных социалистов, депутат II Государственной Думы, член Петроградского Совета, управляющий Министерством юстиции, масон с 1906, ложа «Заря Петербурга» (1909, С) — 46, 58, 70.

Ден Василий Егорович, бывший секретарь посольства, сотрудник газеты «Возрождение», ложи «Астрея» (П-ж, 1924, ТН), «Гермес» (П-ж, 1926) и Великого Востока Франции — 3, 7, 13, 14, 1, 56, 84.

Джакели К. И., дипломат, ложа «Лотос» (1940-е гг.) — 1.

Джамальян Аршак Исакович (1884–?) — 1, 70.

Джамбеков Руслан Алиевич, танцовщик — 14, 56, 84.

Джанишев М. А., ложа «Лотос» (П-ж, 1930–1940-е гг.) — 70.

Дживелегов Алексей Карпович (1875–1952), в 1916–1917 у него в Москве в доме собирався «тайный клуб» во главе с английским послом Джорджем Бьюкеноном — 1, 94.

Джунковский Владимир Федорович (1865–1938), генерал, московский губернатор, тов. министра внутренних дел, шеф жандармов, жил в СССР, сотрудничал с большевиками — 1.

Диосамидзе Александр, доктор, социалист-федералист, кавказская ложа (Кутаиси, с 1915 или 1916) — 70.

Ди Семетер Леонид Павлович, офицер лейб-гвардии гренадерского полка, ложа Великого Востока Франции — 13, 14, 56.

Дмитриев, предводитель дворянства, масон с 1908, ложа Великого Востока Франции — 58, 84.

Дмитрюков И. И., депутат Госдумы и масонского Межпарламентского союза (1910-е гг.) — 65.

Добровольский М. Д., доктор, член ордена иллюминатов (1907–1909) — 16.

Добровольский Б. И. — 54.

Добрый А. Ю., сахарозаводчик, друг масонов М. И. Терещенко и М. А. Воропаева (см.) — 1.

Добужинский Мстислав Валерьянович (1875–1957), художник группы «Мир искусства», ложа «Астрея» (с 1923) — 1.

Довконт Ф. Ю., капитан, член масонского Балтийского кружка — 1.

Долгополов Николай Саввич, доктор, народный социалист, министр здравоохранения в правительстве Деникина, служащий в Земгоре — 1.

Долгоруков Павел Дмитриевич (1866–1927), князь, член общероссийского ЦК «Союза Освобождения» (нач. 1900-х гг.), организовал в Москве «Общество мира» (в 1909), ставшее вскоре масонской ложей, депутат II Госдумы, председатель партии кадетов (1915), в мае 1916 заявил, что Германия победит Россию, близкий друг Гольштейн А. В. (см.), в 1920-х тайно посещал Россию, арестован большевиками и расстрелян — 1, 54, 70, 84.

Долгоруков Петр Дмитриевич (1866–1945), князь, брат-близнец предыдущего, один из руководителей московской группы «Союза Освобождения» (1903), член общероссийского ЦК этого союза — 1, 54, 70.

Долинский Симон, ложа «Астрея» (П-ж, 1930-е гг.) — 6, 12.

Домбровский Михаил, ложа «Астрея» (П-ж, 1930-е гг.) — 6.

Доможирова Мария Ивановна (?–1913), вдова контр-адмирала, член масонской фракции «Денница», член Российского Теософического общества (1908) — 29, 63.

Дондукова Надежда, княгиня, член ордена иллюминатов (1907–1908) — 16.

Домогацкий Николай Николаевич (1846–?), правитель дел Юго-Восточной железной дороги, член масонского кружка мартинистов (1914) — 63.

Дризен Б. П., барон, ложа «Пылающего Льва» (Л-д, 1920-е гг., МС) — 37, 101.

Дубинов Владимир Владимирович (1902–?), масон с 1932 — 1.

Дубников Дмитрий, лирический артист — 15.

Дубнов С. М., еврейский историк — 62.

Дьяконов Павел, ложа «Юпитер» (1936 — К, 1937 — 1-й П-к) — 1.

Дьяконов Андрей Петрович, офицер — 14, 56, 84.

Дюбуа Анатолий Э. (1882–1960), меньшевик, публицист, ложа «Астрея» (П-ж, 1930-е гг.) — 12.

Евреинов Николай Николаевич (1879–1953), режиссер, драматург, историк театра, ложа «Юпитер» (П-ж, 1930-е гг.) — 1, 53, 69.

Егизаров Е. М. — 1.

Эйхенбаум (Эйхенбаум?) (Волин), писатель, ложа Великого Востока Франции — 13.

Екимов Иван, дипломат, ложа «Гермес» (П-ж) — 7, 26.

Екимов Павел, ложа Великого Востока Франции — 13, 14, 56, 84.

Елачич Гавриил, «ленинградский мистик», масон (СССР, 1920-е гг.) — 53.

Емельянов Виктор Николаевич, масон с 1935 — 1.

Емельянов Юрий Ананьевич, офицер, ложа Великого Востока Франции — 13, 14, 56.

Еремин Ф. А., офицер, депутат Госдумы и масонского Межпарламентского союза (1910-е гг.) — 65, 84.

Ермаков Мстислав Петрович, адмирал, ложа Великого Востока Франции — 13, 14, 56, 84.

Ерманский (1917) — 70.

Ермолов А. С., член Государственного Совета и масонского Межпарламентского союза (1910-е гг.) — 65.

Ермолов Борис Николаевич, ложи «Юпитер», «Loge de Paris» и др. — 1, 69.

Ермолов Дмитрий Николаевич, коммерсант, ложа «Юпитер» — 11.

Ерухманов Абрам Исакович, масон с 1930 — 1.

Ефремов Иван Николаевич (1866–1932), председатель фракции прогрессистов (СПб.), левый кадет, депутат IV Госдумы (1912), председатель Бюро масонского Межпарламентского союза (1910-е гг.), министр юстиции ВП, посол в Швейцарии, масон с 1912, ДМ Думской ложи, один из основателей ложи «Малая Медведица», 33°, ложа Великого Востока Франции — 13, 14, 1, 54, 56, 65, 84.

Жаботинский Владимир Евгеньевич (1880–1940), руководитель сионизма, ложа «Свободная Россия» (1932–1936) — 58, 1.

Ждан-Пушкин Андрей — 54.

Жданов Б. В., ложи «Аврора» и «Лотос» (П-ж, 1930–1940-е гг.) — 1, 70.

Жданов Вадим Константинович, отец предыдущего (?–194?), капитан 1-го ранга, ложи «Северное Сияние» и Великого Востока Франции (1930-е гг.) — 13, 14, 1, 56, 84, 86.

Жданова Маргарита Генриховна, ложа «Аврора» (1933–1937) — 14, 1, 56, 62, 84.

Жевин Симон (1890–?), коммерсант, ложа «Гермес» (1930-е гг.) — 4.

Железнов, «Союз Освобождения» (Киев, нач. 1900-х гг.) — 70.

Животовский Абрам, банкир, ложа Великого Востока Франции — 13, 14, 56, 84.

Жижиленко А. — 54.

Живоцерковский — кавалер бубен в ордене тамплиеров (1920-е гг.) — 53.

Жилкин Аполлон Ф., директор, ложи «Три Лилии» (1921) и «Великий Свет Севера» (Б-н, с 1922) — 78.

Жилкин Иван — 54.

Житков К. Г., моряк, редактор «Морского сборника» — 1.

Жилкин Аполлон Ф., ложа «Великий Свет Севера» (Б-н, 1922) — 61.

Жихарев, доктор, масон с 1906 — 58, 70.

Жуков Евгений Андреевич, журналист, писатель — 13, 14, 56, 84.

Жуков Михаил Александрович (1893–1937, ложа розенкрейцеров (Смоленск, 1920-е гг.) — 53.

Журавлев Константин Александрович (1901–?), доцент, ложа розенкрейцеров (СССР, 1920-е гг.) — 53.

Забезжинский Г. Б., журналист, ложа «Свободная Россия» (с 1936) — 1.

Забелло Георгий Парменович, царский консул в Риме — 1.

Забрежнев, сотрудник отдела международных связей Коминтерна, ложа Великого Востока Франции (1919) — 73.

Завадский Леонид (1889–?), доктор медицины, масон с 1933 — 1.

Завадский Юрий Александрович (1894–1977), актер и режиссер, в 1924 основал театральную студию, член «Ордена Духа» (с 1924 «Орден Света»), СССР — 36.

Загуляева Ю. М., писательница, член масонского кружка (СПб., 1911) — 30.

Завриев Иван Христофорович — 1.

Занвальдт А. А., купец, ложа «Великий Свет Севера» (Б-н, 1926, К) — 78, 87.

Зарудный Александр Сергеевич (1863–1934), народный социалист, защитник в деле Бейлиса, министр юстиции ВП, парижская ложа — 1, 60, 84.

Заремба, ложа «Аврора» (П-ж, 1933) — 62.

Захаров Всеволод Владимирович, ложи «Лютетия» (30°) и «Астрея» (П-ж, 1930-е гг.) — 6, 11, 1, 86.

Захарьин С. А., ложа «Лотос» (после 1944) — 70.

Збиза Андрей Петрович (1895–?), масон с 1930 — 1.

Зветинцев А. И., депутат Госдумы и Бюро масонского Межпарламентского союза (1910-е гг.) — 65.

Зданович, масон с 1909 (СПб.), ложа в Кутаиси (с 1911) — 58, 70.

Зеелер Владимир Феофилович, ростовский (на Дону) городской голова (1917), при Деникине министр внутренних дел, секретарь Парижского союза русских писателей и журналистов, член Земгора — 1.

Зейдлер Мстислав Николаевич, ложа «Юпитер» — 10.

Зейдлер Олег Мстиславович, ложа «Астрей» (П-ж, 1930-е гг.) — 12.

Зелинский, доктор медицины — 1.

Земгал, ложа в Риге (1916), после революции президент Латвийской республики — 70.

Зенгер А. В., журналист, инженер, у него на квартире (СПб., 1911) состоялось масонское собрание — 78.

Зезинов Владимир Михайлович (1881–1953), член ЦК партии эсеров, в 1917 редактор «Дела народа», член Исполкома Петроградского Совета, правая рука Керенского в его газете «Дни» (П-ж), ложа «Северная Звезда» (с 1909) — 1, 82.

Зеньковский, профессор, масон-имкист (1920-е гг.) — 97.

Зизин Петр (1930-е гг.) — 56, 84.

Зилов Петр Алексеевич, попечитель Киевского учебного округа (1905–1906) — 42, 70.

Зильберштейн А., ложи «Юпитер» (П-м) и «Прометей» — 1.

Зильберштейн Семен Яковлевич, доктор, ложи «Астрей» (П-ж, 1920-е гг.), «Прометей» (в 1927 ДМ) и «Юпитер» — 3, 14, 56, 69, 84, 86.

Зингер Ю. А., композитор и музыковед, член «Ордена рыцарей святого Грааля» (СССР, 1920-е гг.) — 36.

Зиновьев (Радомысльский) Григорий Евгеньевич (Овсей Герша Аронович) (1883–1936), еврейский большевик, соратник Ленина, один из главных руководителей антирусских погромов, данные о его принадлежности к масонству требуют проверки — 56.

Зноско-Боровский Евгений Александрович, до революции секретарь журнала «Аполлон», шахматист, ложа «Аврора», (П-ж, 1933) — 1, 62.

Зубакин Борис Михайлович (1894–1938), профессор, масон с 1911 (ложа розенкрейцеров), руководитель российских розенкрейцеров (1920-е гг.), архиепископ «Орденна Духа» (СССР; с 1924 «Орден Света») — 36, 53.

Зубакин Михаил (?–1919), ротмистр, отец Б. Зубакина, розенкрейцер — 53.

Зубакина-Полякова Надежда-Регина (1902–?), ложа розенкрейцеров (СССР, 1920-е гг.) — 53.

Зульцер, ложа «Аврора» (П-ж, 1933) — 62.

Зуров Леонид Федорович (1902–1971), писатель, жил в доме Буниных, рекомендован в ложу Осоргиным М. А. (см.) и Андреевым В. Л. (см.) — 1.

Ивакинская Г. И., член «Ордена Духа» (с 1924 «Орден Света»), СССР — 36.

Иванов, профессор, прогрессист, депутат Госдумы, киевский масон (1910-е гг.) — 70.

Иванов Алексей Захарович, директор Русско-Азиатского банка, ложа «Астрей» (П-ж, 1920-е гг.) — 3, 86.

Иванов Б., ложа в Лондоне, председатель «Кружка русских масонов в Англии» (основан в 1924) — 1, 82.

Иванов Вячеслав Иванович (1866–1949), поэт, ложа «Люцифер» (нач. 1900-х гг.) — 34, 54, 82.

Иванов Д., ложа «Великий Свет Севера» (Б-н, с 1923–1924) — 87.

Иванов Николай Степанович, чиновник таможни в Харбине — 14, 56, 84.

Иванов Петр Семенович (1889–?), бухгалтер, масон с 1927, ложа «Северная Звезда», 18° — 1.

Иванов Сергей Андреевич (1860–1927), масон с 1925 — 1.

Иванов Филипп Антонович — 14, 56, 84.

Иванов С. В. сенатор — 54.

Иванова-Нагорнова (Нагорнова) Ольга Евграфовна, астролог, орден розенкрейцеров (1900–1910-е гг.), ложа «Золотой Колос» (Л-д, 1920-е, НМ) — 37, 101.

Ивановский, скульптор — 15.

Иванюков, профессор, масон с 1906 — 58, 70.

Игнатьев Александр А., служащий, ложа «Северное Сияние» (1939 — К) — 1.

Игнатьев Алексей Алексеевич (1877—1954), граф, офицер кавалергардского полка, генерал-лейтенант Советской Армии — 14, 56, 84.

Игнатьев Павел Алексеевич, граф, офицер лейб-гвардии гусарского полка — 56, 84.

Изахакиан Джамалиан, масон с 1928 — 1.

Извольский Александр Петрович, министр иностранных дел (с 1906), посол в Париже, секретно принял лютеранство, ложа Великого Востока Франции (?) — 38, 84.

Извольский Григорий Александрович, сын посла ВП, ложа «Астрей» (П-ж, 1920-е гг.) — 3, 1, 56, 84, 86.

Измаилов, масон с 1908 (Москва), ложа Великого Востока Франции — 58, 70.

Измайлов Н. В., член общества «Воскресение» (СССР, 1920-е гг.) — 36.

Искусль фон Гильденбант Варвара Ивановна (?—1929), баронесса, председательница Кауфманской общины сестер милосердия — 63, 78.

Ильин И., купец, ложа «Великий Свет Севера» (Б-н, 1923) — 87.

Ильин Николай Васильевич, ложа «Гермес» (1931—1936) — 9.

Имханницкий (Нью-Йорк, 1930-е гг.) — 86.

Имшанецкий М. Я. (? — после 1945), редактор газеты «Россия», ложи «Астрей», «Юпитер» и «Ordo ab Chao», 32° — 1.

Иовлев Петр Федорович, офицер — 14, 56, 84.

Иорданский Михаил Юрьевич (1881—?), журналист, ложа «Северная Звезда» (П-ж, 1920) — 2, 1, 86.

Исаев М., член ордена иллюминатов (1907—1908) — 16.

Иславин Л. В., царский посланник в Черногории — 1.

Исцеленов Николай Иванович, ложа «Гермес» (1929—1936) — 9.

Ичас М. М., депутат Госдумы от Литвы, кадет, член Литовского национального совета, личный друг А. Керенского — 1.

Кабат Е., член ордена иллюминатов (1907—1908) — 16, 18.

Кабат Мария (Мари), член ордена иллюминатов (1907—1908) — 16, 18.

Каган Александр, ложа «Лотос» (1935) — 1, 86.

Каган М. И., розенкрейцеровская ложа (1918) — 53.

Кадиш Михаил Павлович (?—1962, ложи «Лотос» и «Свободная Россия» (П-ж, 1930-е гг.) — 1, 69, 70, 86.

Казанжиев Дмитрий, ложа «Астрей» (П-ж, 1930-е гг.) — 12.

Казаринов Д., ложа «Астрей» (П-ж, 1930-е гг.) — 6.

Казаринов Михаил Григорьевич, адвокат, криминалист, ложи в Париже «Астрей» (1920—1930-е гг.) и «Гермес» — 3, 6, 7, 14, 1, 56, 84, 86.

Казин Никита, отставной капитан (1891—?), ложа «Гермес» (1930-е гг.) — 4.

Казначеев Дмитрий Петрович, член Владимирского окружного суда (1906), розенкрейцеровская ложа (Москва, 1920-е гг.) — 41.

Казначеев Петр Михайлович (1854—1931, действительный статский советник, член окружного суда, глава московских мартинистов (1900—1910-е гг.) — 28, 44, 65.

Кайзер Петр Михайлович (?—1930), преподаватель Московского Института восточных языков, одна из лож Автономного русского масонства (1920-е гг.) — 101.

Калека Борис, фотограф — 14, 56, 84.

Кальманович С. Е., адвокат — 1, 58, 70.

Калянов Иван Максимович, ложа розенкрейцеров (СССР, 1920-е гг.) — 53.

Каменев (Розенфельд) Лев Борисович (Лейба Борухович) (1883—1936), еврейский большевик, соратник Ленина, один из главных руководителей антирусских погромов, данные о его принадлежности к масонству требуют проверки — 56.

Каменка Георгий, банкир, ложа «Гермес» (П-ж) — 7.

Каменская Анна Алексеевна, руководительница Российского Теософического общества (1908) — 29, 101.

Каменский Анатолий Павлович, граф, ложа розенкрейцеров (СССР, 1920-е гг.), ложа «Астрея» (П-ж, 1930-е гг.) — 53.

Каменский И. Г., член Государственного Совета и масонского Межпарламентского союза (1910-е гг.) — 65.

Каменский П. В., октябрист — 1.

Каминка Август Исаевич, профессор, кадет, редактор «Речи» и «Права» — 14, 1, 56, 84.

Каминка (Каменка) Борис Абрамович (1855—?), кадет, председатель правления Азовско-Донского банка — 1.

Каминка Борис Георгиевич, ложа «Астрея» (П-ж, 1920-е гг.) — 3.

Каминский, масон с 1908—1909 (Нижний Новгород), нижегородская ложа «Железное Кольцо» (1910) — 58, 70.

Кангиссер Л. И., ложа «Лотос» (1940-е гг.) — 70.

Кангиссер Я. И., ложа «Лотос» (П-ж, 1930—1940-е гг.) — 1, 70.

Кандауров Леонтий Дмитриевич (1880—1936), царский дипломат в посольстве в Париже, председатель масонского комитета (П-ж, 1918, с 1922 Временный комитет Российского масонства), организованного с целью объединения российских масонов за рубежом, помощник директора в Русском офисе (комитете) (после 1924—1936) — 3, 12, 14, 1, 56, 82, 84, 86.

Каненко Михаил Михайлович — 56, 84.

Кантор Михаил Львович, помощник присяжного поверенного (Винавера, см.), редактор еженедельника «Звено» в Париже — 1.

Канцель Николай Александрович, ложа «Гермес» (1934—1936) — 9.

Каплан Клементий Павлович, ложи «Астрея» и «Лотос» (П-ж, 1930-е гг.) — 1, 69, 70, 86.

Капланский Б., ложа «Астрея» — 1.

Капнист, граф, Морской генеральный штаб — 1.

Караулов М. А. (1878—1917), казачий офицер, прогрессист, депутат Госдумы, масон с 1908 (Москва), ложа «Северное Сияние» (СПб., 1909, 1-й Н), 12 февраля 1917 заседал в созданном Родзянкой «частном совещании», член Временного комитета Госдумы, присутствовал при отречении великого князя Михаила Александровича, отдавал распоряжения об арестах крупных царских чиновников, ведал охраной Петрограда — 1, 58, 70.

Карганов Г. Г., французская ложа — 70.

Карелин Аполлон Андреевич (1863—1926), теоретик анархо-коммунизма, руководитель анархистов, член ВЦИК, орден тамплиеров (Франция, 1900-е гг.) и «Орден Духа» (СССР; с 1924 «Орден Света») — 36, 53, 71.

Карелл М., фон, член ордена иллюминатов (1907—1908) — 16.

Кармин, секретарь и обер-прокурор Сената, масон с 1906—1907, ложа «Заря Петербурга» (1909, О), обычно у него проводились собрания ложи (до ноября 1918) — 58, 70.

Карташев Антон Владимирович (1875—1960), литературная ложа и Верховный Совет российского масонства (в годы 1-й мировой войны), обер-прокурор Синода при ВП, историк Церкви — 70, 76, 80.

Касьянов, ложа «Аврора» (П-ж, 1933) — 62.

Каффи Андрей Иванович (1893—1955), масон с 1933 — 1.

Кафьян Христофор Гаврилович (1900—1971), музыкант, масон с 1935 — 1.

Кац Леон (Лев?) Исидорович (?—193?), ложи «Гермес» и «Лотос», Финансово-хозяйственная комиссия масонов (1930-е, К) — 1, 69, 86.

Кверин Ольга фон, орден иллюминатов (1907—1908) — 16.

Квилл Исидор Николаевич (1874—?), масон с 1925 — 1.

Кедрин Евгений Иванович (1851—1921), адвокат, депутат Госдумы, друг М. С. Мар-

гулиеса (см.), масон с 1905, основатель нескольких масонских лож, член Великой Ложи и ложи «Космос» — 5, 14, 15, 25, 1, 54, 56, 60, 84.

Кедров М. А., адмирал, морской министр первой коалиции ВП (май 1917) — 1.

Келлер Александр, банковский служащий, ложа «Гермес» (П-ж, 1926) — 7.

Келлер А. А., ложа «Северное Сияние» (1930-е гг.) — 70.

Келлер Александр (Алексей?) Федорович, граф, офицер кавалергардского полка, ложа «Северное Сияние» (П-ж, 1930-е гг.) — 14, 56, 69, 84.

Келлер Мария фон, член ордена иллиуминатов (1908–1909) — 16.

Келлер П. А., кадет, ложа «Лотос» — 1.

Кельберин Израиль Павлович, адвокат — 1.

Керенский Александр Федорович (1881–1970), адвокат, депутат Госдумы, Верховный Совет российского масонства (1910-е гг.), министр юстиции, военный министр, председатель Совета Министров, Верховный Главнокомандующий, «друг французских масонов» (1914–1917), ложа Малая Медведица» (ок. 1912) — 14, 1, 56, 70, 81, 84.

Керков, промышленник — 15.

Кефели Михаил Осипович, ложа «Гермес» (1928–1936) — 9.

Кивелевич (Кивельович) Михаил П., масон с 1936, Великая Ложа («Иерусалим — Шотландия»), позже ложа Великого Востока Франции — 1, 57.

Кизеветтер А. А. (1866–1933), историк, кадет, депутат II Госдумы, «Союз Освобождения» (Москва, нач. 1900-х гг.) — 1, 70.

Кильвейн Георгий Робертович (1864–1909, председатель Нижегородской земской управы, масон с 1908 (Москва), первая нижегородская ложа — ложа «Железное Кольцо» (1908, ДМ) 1, 58, 70, 82.

Кинель А. А., музыкант, член «Ордена рыцарей святого Грааля» (СССР, 1920-е гг.) — 36.

Кильман Лаврентий — 54.

Кипиани Петр, социалист-федералист, масон с 1911 (Кутаиси), кавказская ложа (Кутаиси, с 1915 или 1916) — 70.

Киркел Лев Адольфович, ложа «Астрея» (П-ж, 1930-е гг.) — 6.

Киселев Борис Львович, розенкрейцеровская ложа (1920-е гг.), ложа «Три Северных Звезды», «священник» обновленческой церкви (1920-е гг.) — 101.

Киселев Д. В., депутат Госдумы и масонского Межпарламентского союза (1910-е гг.) — 65.

Киселев Н. П. — 1.

Кистьяковский Игорь Александрович (1868–1920), адвокат, юрист, кадет, публицист, Д Масонского Конвента (1931), ложи в Париже «Астрея» (1920–1930-е гг.) и «Гермес» — 3, 7, 12, 14, 1, 56, 84, 86.

Кишкин Николай Михайлович (1864–1930), врач, один из лидеров партии кадетов, министр ВП, в октябре 1917 петроградский генерал-губернатор, один из основателей «Союза возрождения России» (Москва, 1918) — 1, 54.

Клебер Густав, архитектор, ложи «Три Лилии» и «Молчаливость» (1922) и «Великий Свет Севера» (Б-н, с 1922, в 1926 1-й Н) — 61, 78, 87.

Клименко А. В., Генеральная Ложа Астрея — (СССР, 1920-е гг.) — 37.

Клименко Василий, ложа «Астрея» (П-ж, 1930-е гг.) — 6.

Клодницкий Григорий Эрастович, ложи «Аврора» (П-ж, 1933) и «Гермес» (1929–1936) — 9, 62.

Клодницкая Августа Кесаревна, ложа «Аврора» (П-ж, 1933) — 62.

Клодт Георгий Алексеевич (?–1930), барон, подпоручик лейб-гвардии Павловского полка, одна из лож Автономного российского масонства (1920-е гг.) — 101.

Ключевский Василий Осипович (1841–1911), русский историк, парижская ложа (с 1906) — 82.

Клягин Александр Павлович, инженер, ложи «Северное Сияние» (в 1924 К) и «Астрея» (П-ж, 1920-е гг.) — 3, 14, 1, 56, 84, 86.

Кобеко Иван Павлович, ложа «Гермес» (1928–1936) — 9, 69.

- Кобецкий** Яков Яковлевич (1883–1946), журналист, редактор биржевого отдела «Последних новостей» в Париже, масон с 1935 — 1.
- Кобяков** Дмитрий, журналист в Париже, Великая Ложа Франции — 1.
- Ковалев** Павел И., профессор, ложа «Астрея» (П-ж, 1930-е гг.) — 1, 69, 86.
- Ковалевский** Евграф Максимович, член масонского Межпарламентского союза (1910-е гг.), депутат Госдумы, октябрист — 1, 65.
- Ковалевский** Максим Максимович (1851–1916), историк, юрист, профессор Московского университета, правый кадет, директор школы высших социальных наук (масоно-еврейская) (Сорбонна), ложа «Les Renovateurs» (П-ж, с 1904), в 1906 из Парижа привез директиву от французских масонов открыть первые ложи в России, депутат I Госдумы (1906), член Государственного Совета (1907), в 1908 открыл несколько лож между Варшавой и Иркутском, возглавлял петербургское отделение «Общества Мира», впоследствии ставшего масонской ложей, вице-председатель Бюро масонского Межпарламентского союза (1910-е гг.), редактор-издатель «Вестника Европы» — 1, 54, 56, 65, 70, 84.
- Ковалевский** П. Н., «Союз Освобождения» (Харьков, нач. 1900-х) — 70.
- Ковзан** А. И., депутат Госдумы и масонского Межпарламентского союза (1910-е гг.) — 65.
- Коган** Александр Борисович, ложа «Астрея» (П-ж, 1930-е гг.) — 69.
- Коган** Яков Михайлович (Максимович?), ложи «Пифагор» (с 1922) и «Северная Звезда» (1925–1931) — 1.
- Коганов** Семен Евгеньевич (Коган, Коган-Семеновский Евгений, Семенов Евгений), табачный торговец, аферист, журналист, член «Общества Мира» (1910) и ряда масонских лож — 14, 54, 56, 65, 84.
- Когбетлиани** Ервант Георгиевич (1886–197?), профессор математики в Колумбийском университете — 1.
- Кодолбан** Василий, ложа «Астрея» (П-ж, 1930-е гг.) — 6.
- Кожин** Н. Н., ложа «Юпитер» — 1.
- Козловский** Мечислав Юльевич (1876–1927), польский социал-демократ, присяжный поверенный, друг немецкого шпиона и масона Соколова Н. Д. (см.), в июле 1917 член Исполкома Петроградского Совета, платный агент немецкой разведки, уличен в передаче «грязных денег» Ленину, арестован как немецкий шпион и освобожден в октябре 1917 — 1, 93.
- Козлянинов** Ф. Г., гвардии полковник, член масонского кружка (СПб., 1911) — 30.
- Козьмин** А. И., капитан, в мае 1917 назначен пом. главнокомандующего Петроградским военным округом, в сентябре-октябре и.о. командующего войсками — 1.
- Кокорцов** Владимир Николаевич (1853–1943), граф, министр финансов, председатель Совмина (1911–1914), член масонского общества «Маяк» (1906) — 31.
- Кокоревский** Андрей, офицер — 14.
- Козошкин** Федор Федорович (1871–1918), юрист, публицист, лидер партии кадетов, депутат I Госдумы, член Особого совещания для выработки закона для выборов в Учредительное собрание, министр ВП — 1, 70.
- Колесников** В. Н., депутат Госдумы и масонского Межпарламентского союза (1910-е гг.) — 65.
- Колокольцев** Василий Григорьевич (1867–1934) — 1.
- Коллакчи** Григорий Иванович, ложа «Гермес» (1933–1936) — 9.
- Колчигин** А., студент Петербургского университета, член ордена иллюминатов (1907–1908) — 16.
- Колубакин** Александр Михайлович (1868–1915), Верховный Совет русского масонства (1910-е гг.), депутат III Госдумы, левый кадет, тверской земец, ложа «Малая Медведица» — 1, 70, 80, 82.
- Кондратенко**, ложа «Аврора» — 1.

Кондырин Борис Николаевич, ложа розенкрейцеров (СССР, 1920-е гг.) — 53.

Коновалов Александр Иванович (1875–1948), текстильный фабрикант, один из лидеров партии прогрессистов (с 1912) и лидер Прогрессивного блока в IV Госдуме, член Верховного Совета российского масонства (1910-е гг.), в 1915–1916 зам. председателя (и фактический руководитель) Центрального Военно-промышленного комитета, министр торговли и промышленности ВП, зам. председателя ВП, председатель правления газеты «Последние новости» — 1, 60, 70, 80, 81, 84.

Коносариан Роберт Григорьевич, ложа «Гермес» (1931–1936) — 9.

Конард Николай Иосифович (1891–1970), академик-востоковед, член общества «Воскресение» (СССР, 1920-е гг.) — 36.

Корганов Гавриил Григорьевич, генерал — 14, 56, 84.

Кордиг Александр Каспарович (?–1917), аптекарь, основатель ложи розенкрейцеров (1907), наставник Б. Зубакина (см.) — 53.

Корнфельд Михаил Германович, до 1917 один из редакторов «Сатирикона», ложи в Париже «Астрея» (1920–1930-е гг.) и «Гермес» — 3, 6, 7, 14, 1, 56, 70, 84, 86.

Королев Владимир, референт Наркомата иностранных дел, «Единое трудовое братство» (Москва, 1920-е гг.) — 73.

Королев Михаил, офицер — 14, 56, 84.

Короленко, ложа «Великий Свет Севера» (Б-н, 1924, попечитель о бедных) — 87.

Коростовец И. Я., дипломат — 1.

Коротков, полковник, был послан Керенским против Корнилова — 1.

Корсак-Завадский Веньямин Валерьянович (1884–1943), ложа Великого Востока Франции — 1.

Корф, барон, полковник, Военная ложа (Пг.) — 79.

Костин Аркадий Аверьянович, биржевой маклер — 14, 56, 60, 84.

Костовецкий Георгий — 14, 56.

Кострикин, «Единое трудовое братство» (Москва, 1920-е гг.) — 73.

Костычев, профессор (СПб.) — 70.

Котляревский Сергей Андреевич (1873–?), профессор Московского университета, член ЦК партии кадетов, один из руководителей московской группы «Союза Освобождения» (1903) — 1, 70.

Кочетов Ювеналий Сергеевич, адвокат — 14, 56.

Кочубей Василий Васильевич, депутат Госдумы и масонского Межпарламентского союза (1910-е гг.) — 14, 56, 65.

Кочубей Виктор Викторович, князь, офицер, ложи «Астрея» (П-ж, 1920–1930-е гг.) и «Тоизон де ОР» — 3, 8, 12, 14, 56, 86.

Кочубей Михаил Васильевич — 14, 56.

Краевич Борис Константинович, химик, ложи «Астрея» и «Лотос» (1930-е гг.) — 11, 70.

Красин Леонид Борисович (Винтер, Никитич) (1870–1926), инженер, с конца 1880-х марксист, организатор тайных операций партии большевиков, террорист, участвовал в брестских переговорах, в августе 1918 подписал в Берлине дополнительное соглашение с Германией, председатель Чрезвычайной комиссии по снабжению Красной Армии (с 1918), наркомпути (с 1919), полпред в Лондоне (1921–1924 и 1925–1926) и в Париже (1924), член ЦК ВКП(б) с 1924 — 50.

Крежевич, землемер, ложа «Свет Звезд» (СССР, 1920-е гг.) — 53.

Кремер Самуил Абрамович (1893–?), доктор медицины, муж дочери Винавера М. М. (см.), масон в 1929–1935 — 1.

Крживковский Андрей, меховщик — 14, 56.

Крживковский Евгений, меховщик — 14, 56.

Крживковский Исидор, меховщик — 14, 56.

Крживковский Яков, меховщик — 14, 56.

Кривошеин Игорь Александрович (1899–?), инженер-электрик, сын царского министра, масон с 1922, ложи «Астрея» (П-ж, 1920–1930-е гг., М), «Лотос», председатель Совета Объединения русских лож, Арео-

паг «Ordo ab Chao», 32° — 3, 6, 11, 14, 1, 56, 57, 69, 70, 86.

Кривуц, ложа «Юпитер» (П-м) — 1.

Критчковский Исидор — 14.

Кричевский Бенедикт Владимирович, дантист, масон с 1904, ложа «Космос» (П-ж) — 14, 60, 84.

Криволюков Константин Романович (1881—1957, юрист, эсер, до революции работал в Одесской городской управе, ложа «Северная Звезда», 18° — 1.

Кроль Лев Афанасьевич, 18 — 1.

Кроль Лев Афанасьевич (1871—1957, член Уфимского государственного совещания в 1918, член Пермского правительства, издатель «Свободной России», ложа «Малая Медведица» (СПб., с 1910, в 1914 М), делегат Массонского Конвента, ложа «Северная Звезда» (П-ж) и французская ложа «Права Человека» — 1, 70, 81, 82.

Кроль Моисей Ааронович (1862—1942, адвокат, сотрудник «Современных записок» (П-ж), масон с 1926, ложа «Северная Звезда» и член французских лож, в т. ч. Великого Востока, до 1924 18° — 1, 57, 70, 86.

Кропоткин Петр Алексеевич (1842—1921, князь, теоретик анархизма, член иностранной ложи — 62.

Крузеништерн, ложа «Великий Свет Севера» (Б-н, 1923—1924) — 87.

Крупенский Павел Николаевич, депутат Госдумы, Военная ложа (Пг.) — 79.

Крыжановская Н. А., член общества «Воскресение» (СССР, 1920-е гг.) — 36.

Крым Соломон Самойлович (1868—1938, кадет, депутат Госдумы и член Государственного Совета, председатель Крымской губернской земской управы, глава Крымского правительства — 1.

Крымов А. М. (1871—1917), генерал, участник заговора против Государя в 1915—1917 — 1.

Крюднер-Струве, барон, член масонского Межпарламентского союза (1910-е гг.) — 65.

Кряшко Федор — 14, 56.

Ксюнин Алексей Иванович (1880 или 1882—1938), сотрудник «Нового времени» и немецкой разведки — 14, 1.

Кубаев И. М., текстильный фабрикант в Иваново, до 1917 в его доме собиралась масонская ложа — 1.

Кугушев Владимир, князь, офицер — 14.

Кугушев Петр Иванович (1871—?), князь, родственник Цурюпы А. Д., царский дипломат, масон с 1906—1910, один из основателей ложи «Астрея» в 1922 (Д-ь) и 2-й страж в ложе «Северное Сияние» (1924), ложа «Совершенное Человечество» (П-ж) — 14, 1, 56, 60, 70, 84, 86.

Кудашев Н. А. (1859—?), русский представитель в Китае и Испании — 1.

Кудряшов Сергей Васильевич, ложа «Гермес» (1930—1936) — 9.

Кузнецов Яков Харитонович, директор сибирского банка, ложа «Астрея» (П-ж, 1920-е гг.) — 3, 86.

Кузьмин-Караваяев Владимир Дмитриевич (1859—1927), генерал, профессор Военной Академии и Петербургского университета, военный писатель, правый кадет, друг М. М. Ковалевского (см.), масон с 1908 (Москва), ложа «Заря Петербурга» (1909, 1-й Н), депутат I и II Госдум и Городской Думы, член партии «демократических реформ», член Северо-Западного правительства в 1919, ложи «Астрея» (П-ж, Д в 1924 и 1926) и «Гермес» (П-ж, 1927) — 3, 5, 7, 14, 1, 56, 58, 70, 84, 86.

Кузьмин-Караваяев Константин Константинович, родственник предыдущего — 1.

Куликов, ложа «Лотос» (1930-е гг.) — 86.

Куликов Петр Александрович, «Loge de Paris» ложа «Северное Сияние» (П-ж, 1930-е гг.) — 1, 69.

Кулишер Александр Михайлович (1890—1943), журналист, сотрудник «Последних новостей», лектор Академической группы в Париже, ложа «Гермес» (1928—1936) — 9, 1, 69.

Кульбин Георгий, ложа «Свет Звезд» (СССР, 1920-е гг.) — 53.

Куколевский Андрей Алексеевич, офицер — 56.

Кун, ложа «Великий Свет Севера» (Б-н, 1926) — 78.

Курагин Константин Федорович, ложа «Гермес» (1931–1936) — 9, 69.

Куриев Мурзала Муссиевич, офицер, ложа «Астрея» (П-ж, 1920-е гг.) — 3, 56, 86.

Курилов Виктор Антонович(1895–?), масон с 1929 — 1.

Курлов Георгий Васильевич, ложа «Гермес» (1931–1936) — 9, 69.

Курьев Маршал, офицер — 14.

Кускова Екатерина Дмитриевна(1869–1958), публицист, правая социалистка, жена экономиста С. Н. Прокоповича, масонка с 1906, член «Союза Освобождения», женская ложа в России и гость ложи «Аврора» (П-ж) — 1, 70, 81.

Кутлер Николай Николаевич(1859–1924), юрист, главноуправляющий землеустройством и земледелием (1905–1906), тов. министра финансов, депутат II Госдумы, кадет, после Окт. революции сотрудничал с большевиками — 1, 54.

Лабазин В. Г., член «Братства истинного служения» (СССР, 1920-е гг.) — 36.

Лабановский Андрей, дантист — 14, 56.

Лабинский Александр Иванович, музыкант, зять Евреинова Н. Н. (см.), ложа «Гермес» (1931–1936) — 9, 1.

Лаврентьев Александр Дмитриевич, ложи «Три Лилии» (1921), «Великий Свет Севера» (Б-н, с 1922, в 1926–1927 ДМ), «Астрея» (1928–1931) и «Северное Сияние» — 1, 14, 56, 61, 78.

Лаврецкий, ложа «Астрея» (1935) — 86.

Ладинский Антонин Петрович (1896–1961), писатель, белый офицер, сотрудник «Последних новостей», ложа «Северная Звезда» (с 1931) — 1.

Лазаревский Николай Иванович (?–1921), профессор международного права, кадет.

Лазовский (Лозовский?) Яков Борисович(1888–?), масон с 1938 — 1.

Лампен Виктор Е., ложа «Лотос» (П-ж, с 1934) — 1, 70.

Лампен Георгий Е., брат предыдущего, член той же ложи — 1.

Лапчинский, профессор, ложа розенкрейцеров (СССР, 1920-е гг.) — 53.

Ларионов Сергей Дмитриевич, розенкрейцеровская ложа (1920-е гг.), «диакон» обновленческой церкви (1920-е гг.) — 101.

Ларновский Иван, историк искусства, ложа «Гермес» (П-ж, 1926) — 7.

Ластовский Яков, ложа розенкрейцеров (СССР, 1920-е гг.) — 53.

Лаховский Арнольд Борисович (1885–1937), художник-график, скульптор, масон с 1927 — 1

Лебедев Василий Иванович, ложа «Лотос» (П-ж, с 1937) — 14, 56, 70.

Лебедев Владимир Иванович, эсер, член инициативной группы ЦК Союза офицеров армии и флота при Ставке (апрель 1917), заменял Керенского в июне 1917 как премьер-министр, морской министр, член Уфимского совещания, член редколлегии журнала «Воля России» (1921–1932) — 1, 70.

Лебедев И. К., ложа «Лотос» (1937) — 67.

Лебединский, зубной врач — 54.

Левин Семен Яковлевич, ложа «Гермес» (1930–1936) — 9, 1, 69.

Левинсон (Левенсон?) Георгий Николаевич, банкир, ложи «Великий Свет Севера» (Б-н, 1923), «Астрея» и «Гермес» (П-ж, 1926) — 7, 11, 56, 84, 86, 87.

Левитан Анатолий Сергеевич (1901–1941), ложи «Права Человека», «Аврора», Великий Восток Франции, в 1936 К-т с правом голоса — 1.

Левитан Иосиф Давыдович (1894–?), масон с 1938 — 1.

Левитский (Левицкий), украинская ложа — 1.

Левицкий-Роголя Юрий Сергеевич, глава Великой Ложи Украины (с 1926), ложа «Гамаюн» (П-ж, 1930-е гг.) — 69, 82.

Левшин Дмитрий Федорович, полковник кавалергардского полка, член масонского кружка мартинистов (СПб., 1914), Российского Теософического общества (1908), масонского общества «Маяк» (1906) — 29, 31, 63.

- Левшина** Анастасия Александровна (1872–1958), ложа тамплиеров (СССР, 1920–1930-е гг.) — 53.
- Ледбитер** И. В., член Российского Теософического общества (1908) — 29.
- Ледницкий**, депутат II Госдумы — 70.
- Лейкон** К. С., ложа «Лотос» (П-ж, 1930-е гг.) — 70.
- Лейтес** Виктор (1881–?), Великая Ложа и Великий Восток (1930-е гг.) — 1.
- Лейтес** К. С., ложа «Лотос» (П-ж, с1935) — 70.
- Лейтнер**, ложа «Правосудие» (1907) — 90.
- Леман** Борис Алексеевич (1884–?), чиновник Министерства торговли и промышленности, член правления Антропософического общества и масонского кружка мартинистов — 63.
- Лемке** Михаил Константинович (1872–1923), историк, журналист, член ВКП(б) — 14, 56.
- Лемтюгов** Николай Андреевич, офицер — 14, 56.
- Ленин** (Ульянов, по матери Бланк) Владимир Ильич (1870–1924), еврейско-советский деятель, основатель большевизма, сведения о его масонстве противоречивы, по одним данным он состоял во французской ложе «Белиль» (1908), по другим — во французской ложе «Искусство и труд» (31°), по третьим — член английской ложи в Лондоне — 56, 59, 60, 77, 84.
- Леонарди** Сильвестр Степанович, артист, ложа «Астрея» (П-ж, 1920–1930-е гг.) — 3, 12, 14, 56, 86.
- Леонгад** Николай, музыкант, агент ГПУ, ложа розенкрейцеров (СССР, 1920-е гг.) — 53.
- Лертцер** Галина, ложа «Аврора» (П-ж, 1933) — 62.
- Лертцер** Василий, ложа «Аврора» (П-ж, 1933) — 62.
- Лианозов** Евгений, промышленник, ложа «Гермес» (П-ж, 1926) — 7.
- Лианозов** Степан Григорьевич (1872–1951), нефтепромышленник, глава Северо-Западного правительства (1919), кинопродюсер во Франции, ложи «Астрея», «Лотос» (с 1939 М) и «Юпитер» (П-ж, в 1922–1930-е гг.) — 3, 12, 1, 56, 70, 86.
- Либерман** С. И.,?—в войну, ложа «Гермес» — 1.
- Ливен** Петр Александрович, князь, управляющий российской миссией в Брюсселе, ложа «Астрея» (П-ж, 1920-е гг.) — 3, 14, 56, 86.
- Ливеровский** А. В., министр путей сообщения ВП (сентябрь–октябрь 1917) — 1.
- Лившиц**, Великий Восток Франции — 1.
- Лицбах** Яков Иванович (1874–?, ложа «Гермес» — 17.
- Липеровский** Лев Николаевич, священник — 14, 56.
- Липман** Максим Маркович, ложа «Свободная Россия» (1920-е гг.) — 2, 86.
- Лисин**, ложа «Астрея» (1935) — 86.
- Лисовский** Александр Алексеевич, ложа розенкрейцеров (СССР, 1920-е гг.) — 53.
- Литвинов, ложа «Киевская Заря» (1909, 1-й Н) — 58.
- Литвинов** Максим Максимович (Финкельштейн, Валлах, Меер Генох Алексеевич) (1876–1951, еврейский большевик, нарком иностранных дел СССР, уличен в государственной измене — 38, 56.
- Литов** В. Д., руководитель ложи «Лотос» (П-ж, 1930-е гг.) — 69.
- Лихачев** Дмитрий Сергеевич, род. 1906, литературовед, текстолог, будущий академик, член кружка «Хильфернак» (СССР, 1920-е гг.) и «Космической Академии» (СССР, 1920-е гг.) — 36.
- Лиштинский-Трокуров** Владимир, офицер — 14.
- Лобанов** Василий И., прапорщик, ложи «Три Лилии» (1921) и «Великий Свет Севра» (Б-н, 1922) — 61, 78, 87.
- Лобанов-Ростовский** Андрей Анатольевич, князь, окончил юридический факультет, офицер лейб-гвардии саперного батальона, ложа «Астрея» (П-ж, с 1922), председатель «Кружка русских масонов

в Англии» (основан в 1924) — 3, 14, 1, 56, 82, 86.

Лодыженский Н. А., член «Ордена Духа» (с 1924 «Орден Света», СССР) — 36.

Лозинский Григорий Леонидович, инспектор парижской гимназии — 14, 56.

Ломбард, пастор, бывший настоятель церкви английского посольства и глава английской ложи (СПб., конец 1890-х) — 82.

Ломейер Арнольд Я., ложа «Лотос» — 1, 70.

Ломоносов Юрий Владимирович (1876 — ?), генерал-майор, инженер-путеец, в 1912 пом. начальника Управления русских дорог, активный участник заговора против Царя, сотрудничал с большевиками, член ВСНХ, пом. Красина в тайных операциях большевиков за границей и, в частности, в продаже русского золота, уполномоченный Совнаркома по ж.-д. заказам за границей — 1.

Лопухин Александр, офицер — 14, 56.

Лопухин Алексей Александрович (1864—1928), директор Департамента полиции (1903—1905), был связан с масонским подпольем — 80, 81.

Лопухин Сергей Алексеевич, прокурор Киевской судебной палаты, сенатор — 1.

Лорис-Меликов Иван Захарович, врач, ложа Великого Востока Франции «Космос» (с 1905, 3°), член «Общества Мира», делегат от России на XIX масонском конгрессе мира — 15, 54, 56, 60, 65, 78, 82, 84.

Лорис-Меликов Иосиф Григорьевич (1860—1950), царский дипломат в Сиаме, Швеции и Норвегии, член одной из первых русских лож, Великая Ложа Франции — 1.

Лосская Аделаида, член ордена иллиуминатов (1907—1908) — 16.

Лосская Евгения Константиновна, мартистка — 63.

Лотейерг, ложа «Лотос» (1935) — 86.

Лохмейер Арнольд, редактор, ложа «Гермес» (П-ж, 1926) — 7.

Луби Константин Григорьевич, ложа «Астрея» (П-ж, 1930-е гг.) — 6.

Луи В. В., ложа «Лотос» (после 1944) — 70.

Лукаш Иван Созонтович (1892—1940), писатель, сотрудник газеты «Возрождение», ложи «Великий Свет Севера» (Б-н, 1923—1924) и «Астрея» (П-ж, 1930-е гг.) — 6, 14, 56, 86, 87.

Лукович, ложа «Космос» — 60.

Лукин А. П., капитан 2-го ранга, сотрудник парижских «Последних новостей», член Морской ложи, 18° — 1.

Лукомский А. С., офицер Генштаба, Военная ложа (Пг.) — 79.

Луначарский Анатолий Васильевич (1875—1933), литератор, ложа Великого Востока Франции, связан с французским мистиком Пеледаном, с 1917 по 1929 нарком просвещения, с 1929 председатель Ученого комитета при ЦИК СССР, в 1933 полпред в Испании — 35, 53.

Луниц Григорий, собиратель редких книг, друг Алданова М. А. (см.) — 1.

Лупанов, ложа «Аврора» (П-ж, 1933) — 62.

Лурье Соломон Владимирович, член Русско-британской торговой палаты, тов. председателя Экономического Совещания при ВП — 1.

Лутугин Леонид Иванович (1864—1915), геолог, профессор Горного института, член Совета «Союза Освобождения» — 1.

Луцкий Семен Абрамович (1891—?), масон с 1933 — 1.

Луццкий, основатель и организатор ложи в Киеве «Киевская Заря» (с 1908) — 58, 70.

Льщинский-Троекуров Владимир Владимирович, капитан лейб-гвардии Преображенского полка, ложи «Астрея» и «Северное Сияние» (П-ж, 1920-е гг.) — 3, 1, 84, 86.

Львов Владимир Николаевич (1872—1934), фракции Центра в III и IV Госдумах, в марте 1917 обер-прокурор Синода, сотрудничал с большевиками — 1.

Львов Георгий Евгеньевич (1861—1925), князь, депутат I Госдумы, председатель Всероссийского земского союза, один из руководителей Земгора, организатор заговора против Царя, в марте-июле 1917 глава ВП,

сносился с масонскими ложами в Москве и С.-Петербурге — 14, 1, 54, 56, 60.

Львов Лоллий, сотрудник газеты «Возрождение» — 1.

Львов Николай Николаевич (1867–1944), один из основателей «Союза Освобождения» (1903) и партий мирнообновленцев и прогрессистов, член масонского Межпарламентского союза (1910-е гг.), депутат I, II и IV Госдум, тов. председателя IV Госдумы, председатель Саратовской губернской земской управы, сотрудник газеты «Возрождение», ложа «Малая Медведица» (до 1914) — 1, 65, 70.

Любенский, польский граф — 84.

Любимов Лев Дмитриевич (1902–?), журналист, сын виленского губернатора, репортер газеты «Возрождение», ложа «Астрейя» (П-ж, 1930-е гг.) — 6, 14, 1, 56.

Люби Константин Григорьевич, ложа «Гермес» (П-ж, 1930-е гг.) — 69.

Люблинский Петр Абрамович, ложа «Гермес» (1929–1936) — 9, 1.

Мабо Михаил Моисеевич (1879–?), масон с 1930 — 1.

Магсудов С. — см. Магсудов С.

Магат Израиль Симхович (1883–1937), масон с 1935, ложа «Северная Звезда», Мрусской ложи «Звезда Любви», 3° — 1.

Магидович Борис Петрович, группа «Лицом к России» (1938) — 1, 57.

Мадерный Николай Алексеевич, Великая Ложа — 1.

Мазе Александр Иеронимович (?–после 1946), ложа «Гермес» (1932–1936) — 9, 1, 69.

Майдель, барон, масон с 1906, Верховный Совет российского масонства (1908, С) — 58, 70.

Майер (Мейер) А. А., религиозный философ, помощник Браудо А. И. по службе в Публичной библиотеке, Литературная ложа (1914), руководитель общества «Воскресении» (СССР, 1920-е гг.) — 36, 70.

Майер Никита Васильевич, ложа «Астрейя» — 11.

Макаров Николай, профессор, масон с 1906, Военная ложа (СПб., 1909, НМ) — 58, 70.

Макаров Павел (1872–?), архитектор — 1.

Макаров Павел Михайлович (1883–1922), юрист, конвоировал Царскую семью в Тобольск в 1917, ложа «Гермес» (1930-е гг.) — 4.

Макеев Николай Васильевич (1889–1975), журналист, художник, правый эсер, депутат Учредительного собрания, секретарь Г. Львова (см.) (1919–1921), член правления Земгора, второй муж Н. Берберовой (см.) — 1.

Маклаков Василий Алексеевич (1869–1957), внук бухарского еврея, адвокат, масон с 1901, парижская ложа (с 1906), член ЦК партии кадетов, депутат II–IV Госдум, член масонского Межпарламентского союза (1910-е гг.), защитник в деле М. Бейлиса, участник убийства Г. Распутина, посол ВП во Франции, председатель Русского комитета при Лиге наций, ложа «Свободная Россия» — 1, 54, 56, 65, 60, 70, 82.

Маковский Сергей Константинович (1877–1962), литератор, журналист, сын художника, редактор «Аполлона», сотрудник газеты «Возрождение», ложа «Северное Сияние» (П-ж, 1930-е гг.) — 1, 56, 69.

Максимов, доктор, парижская ложа — 84.

Максимов А. Н., входил в состав московского центра «Союза Освобождения» (1904) — 70.

Максимов Николай Филиппович («Азра»), ложа Пшесецкой (СССР, 1920-е гг.) — 53.

Магсудов (Магсудов) С., князь, масон с 1908 (Москва), депутат Госдумы и масонского Межпарламентского союза (1910-е гг.), ложа Великого Востока Франции — 58, 65, 70.

Макшеев Федор Федорович (1880–?), инженер, журналист, один из основателей ложи «Астрейя» (П-ж, с 1922, в 1924 М) и ложа «Гермес» (П-ж, с 1926) — 3, 7, 14, 1, 56, 60, 84, 86.

Малахов Андрей, чиновник — 14, 56.

Маловцев (возможно, фамилия искажена) — руководитель кружка масонов в Петрограде в первые годы революции — 53.

Малянтович Владимир Николаевич, сотрудник «Последних новостей» — 1.

Малянтович Павел Николаевич (1870—1939), адвокат, защищал большевиков В. Воровского и П. Заломова, социал-демократ, министр юстиции ВП, после 1917 член Московской коллегии защитников — 1, 89.

Маломтов Александр Иванович (1869—?), ложи «Северное Сияние» и затем «Гермес» (1920-е гг.), один из основателей ложи «Астрея» (П-ж), позднее ее ПЧ, 33°, член Массонского Совета Народов России — 3, 7, 14, 1, 56, 84.

Маломтов Михаил, ложа «Астрея» (П-ж, 1930-е гг.) — 6, 12.

Манаев Виктор Федорович, ложа «Свет Звезд» — 53.

Мандельштам Андрей Николаевич, до 1917 дипломат (Швейцария), сотрудник «Современных записок» — 1, 56.

Мандельштам Михаил Львович, адвокат, защищал эсера И. Каляева и большевика Н. Баумана, левый кадет, ложа «Акация» — 14, 1, 56, 89.

Маников Виктор, коммерсант — 14, 56.

Маниковский Ал. Ал. (1865—1920), генерал от артиллерии, в 1915—1917 начальник Главного артиллерийского управления, с сентября 1917 тов. военного министра, был близок к генералу Алексееву М. В. (см.), в последние дни перед Октябрьским переворотом назначен управляющим Военным министерством, с 1918 — в Красной Армии — 1.

Маньков И. Н., депутат Госдумы и масонского Межпарламентского союза (1910-е гг.) — 65.

Мануйлов Александр Аполлонович (1861—1929), экономист, в 1890-х либеральный народник, затем член ЦК пар-

тии кадетов, ректор Московского университета, весной 1917 министр просвещения ВП, редактор «Русских ведомостей», преподавал в советских вузах, с 1924 член правления Госбанка — 1.

Манухин Иван Иванович (1882—1958), доктор медицины, лечил литераторов — от Мережковского до Горького, — в начале XX в. член партии большевиков, у него на квартире в июле 1917 г. скрывался Ленин — 43, 1.

Марголин А. Д., присяжный поверенный, ложа в Петербурге (1910-е гг.) — 70.

Маргулиес Герман — 14, 56.

Маргулиес Мануил Сергеевич (1868/9—1939), присяжный поверенный, кадет, тов. председателя Военно-промышленного комитета, министр Северо-Западного правительства (1919), личный друг Ковалевского М. М. (см.), в эмиграции был секретарем у афериста и спекулянта Д. Рубинштейна (см.), член ложи Великого Востока Франции и (с 1906) друг Сеншоля и Буле, покровительствовавших русским ложам в 1908 и контролировавших их, 18° (1908), стал «братом в степени Рыцаря Розы и Креста», ложа «Полярная Звезда» (СПб.), 30°, Верховный Совет российского масонства (1908, О), один из основателей ложи «Свободная Россия», «Великий Свет Севера» (Б-н, 1920-е гг.), член Ареопага, ложа «Полярная Звезда» (1922) — 1, 56, 58, 60, 61, 70, 79, 82, 86.

Маргулиес Михаил — 14.

Мариневич Николай Велизарьевич (1898—?), капитан гвардии конной артиллерии, ложа «Астрея» (П-ж, 1922) — 3, 1, 86.

Марков Александр Порфирьевич (1886 — после 1945), сотрудник «Последних новостей», в 1924 вице-президент «Союза Демократической России», масон в 1926—1931 — 1.

Марков Федор, генерал, ложа «Великий Свет Севера» (Б-н, с 1923) — 14, 87.

Марков Федор Степанович, офицер, ложи «Гермес» (П-ж) и «Юпитер» — 7, 11, 69.

Марков 1-й, Н. А., депутат Госдумы и масонского Межпарламентского союза (1910-е гг.) — 65.

Маркова Антуанетта — 14, 56.

Маркович А., член ордена иллюминатов (1907–1908) — 16.

Маркотун Сергей Николаевич (1890–?), украинский революционный деятель, мартинист, председатель ложи «Св. Владимир Равноапостольный» (Киев, 1912), кружок масонов-славян, проживающих во Франции (П-ж, 1920, С), ложа «Дружба Народов», 32° — 1, 56, 60, 82, 84.

Маркус С. А., большевичка, родственница жены С. Кирова, член общества «Воскресение» (СССР, 1920-е гг.) — 36.

Марушевский Владимир, ложа «Максим Ковалевский» (Белград) — 1.

Марченко Митрофан Константинович, генерал — 14, 56.

Маршак Аким Осипович (1885–1938), хирург, сын ювелира из Киева, масон с 1928, ложа Великого Востока Франции «Космос» (П-ж) — 14, 1, 56, 60, 84.

Маршак Александр Осипович (1892–?), брат предыдущего, масон с 1925, ложа «Северная Звезда», 18° — 1.

Маршак Виктор Акимович (1908–?), сын первого, масон с 1932, был делегатом Конвента от «Северной Звезды» — 1.

Маршак Исаак Осипович (1879–?), брат первого, масон с 1929 — 1.

Маршак Николай — 14, 56.

Масленников А. М., депутат Госдумы и масонского Межпарламентского союза (1910-е гг.) — 65.

Масленников Александр Васильевич — 14, 56.

Масленников Михаил Александрович, офицер — 56.

Маслов Семен Леонтьевич (1873–1943), эсер, министр земледелия ВП.

Масловский А. Ф., член масонского общества «Маяк» (1906) — 31.

Матвеев Александр Петрович, ложа «Юпитер», частый гость ложи «Северная Звезда» — 1, 69.

Матвеев Сергей Николаевич, студент Богословского института в Париже — 14, 56.

Матвеева Ольга — 14, 56.

Махин, в 1917 эсер, представитель Земгора в Чехословакии — 1.

Мацневич, социал-демократ (Киев), масон с 1906–1910, ложа в Петербурге (1910-е гг.) — 70.

Мebes Григорий Оттович (1868–1930), председатель Графологического общества (1912), автор «Энциклопедии Оккультизма» (СПб., 1912), с 1912 по 1925 глава «Автономного ордена мартинистов строгого восточного послушания» в Петрограде, руководитель тамплиеров — 37, 53, 65, 101.

Мекк, фон, посол в Швеции — 1.

Мекк фон Максимилиан Карлович, российский консул в Нью-Кастле, член масонского комитета (П-ж, 1918, с 1922 Временный Комитет Российского масонства), ложа «Космос» (П-ж) — 56, 60, 82, 84.

Мекк фон Николай Карлович (1863–1929), председатель общества Московско-Казанской железной дороги (до 1917), расстрелян по делу Промпартии — 1.

Мелких А., ложа «Великий Свет Севера» (Б-н, 1925) — 87.

Меллер-Закомельский В. В., барон, председатель Петроградской губернской управы, член Государственного Совета, председатель Прогрессивного блока в Госдуме, с 1918 председатель Совета Государственного объединения России — 1.

Мельгузен Александр, лейтенант, ложа «Постоянство» (1922) и «Великий Свет Севера» (Б-н, с 1922) — 61, 78, 87.

Мельников Николай Михайлович (1882–?), масон с 1929 — 1.

Мендельсон Марк Самойлович, Великая Ложа Франции, ложи «Лотос» (П-ж, 1935, К) и «Гермес» (1930-е гг.) — 9, 1, 69, 70, 86.

Мережковский Дмитрий Сергеевич (1866–1941), писатель, ложа Великого Востока Франции (1914–1916) — 70.

Меркел Илья (1902–1928), масон с 1925 — 1.

- Метальников** Сергей Иванович (1871–1946), биолог, профессор, заведующий отделом в Пастеровском институте под Парижем, Великая Ложа Франции, Капитул «Les Heros de l'Humanite», с 1929 в русской ложе в Париже, ложа «Северная Звезда» (1930-е гг.) — 14, 1, 56, 70.
- Мещанинов** И. В., сенатор, тов. министра народного просвещения, член масонского общества «Маяк» (1906) — 31.
- Мещерская** Надежда («Нэй») (1892–?), в масонстве с 1911, подруга Анастасии Цветаевой, член ложи розенкрейцеров 1-го Капитула — 53.
- Мещерский** П., архитектор, ложа «Гермес» (П-ж) — 7.
- Мещерский** Павел Александрович (Алексеевич?), студент Горного института, ложа «Астрейя» (П-ж, 1920–1930-е гг.) — 6, 86.
- Миклашевский** (Мик) Константин — 14, 56.
- Миллер**, ложа Пшесецкой (1920-е гг.) 53.
- Миллер** Карл Карлович, финансовый агент в Японии — 14, 56.
- Милюков** Павел Николаевич (1859–1943), историк, публицист, член «Союза Освобождения» (1900-е гг.), один из организаторов партии кадетов и член ее ЦК, депутат III и IV Госдум, вице-председатель Бюро масонского Межпарламентского союза (1910-е гг.), министр иностранных дел ВП 1-го состава, в эмиграции редактор газеты «Последние новости» — 14, 47, 48, 54, 56.
- Минкович-Петровский** Александр, скульптор — 14, 56.
- Минорский** В. Ф., русский поверенный в делах в Персии — 1.
- Минулова** Анна Рудольфовна, орден розенкрейцеров (1900–1910-е гг.) — 101.
- Миркин-Герцевич** Борух, (псевдоним **Мирский** Борис Сергеевич) (1892–?), профессор права, лектор Франко-русского института в Париже, масон с 1922 — французская ложа «Пифагор», 1925 — Великий Восток Франции, ложи «Северная Звезда» (1933) и «Свободная Россия» — 14, 1, 56, 60.
- Миркович** Андрей, ложа «Астрейя» (П-ж, 1930-е гг.) — 12.
- Михайлов** Д. Д., член общества «Воскресение» (СССР, 1920-е гг.) — 36.
- Михайлов** Николай Михайлович (1873–?), масон с 1918 — 1.
- Михайлов-Мейбаум** Анатолий Константинович — 14, 56.
- Миханков** А. М., член «Космической Академии» (СССР, 1920-е гг.) — 36.
- Михелин** Лео — 54.
- Михельсон** Александр Михайлович, член русской торговой палаты в Париже (до 1917), лектор Франко-русского института, сотрудник газеты «Последние новости» — 1.
- Михновский** Г. В., археолог, член «Ордена рыцарей святого Грааля» (СССР, 1920-е гг.) — 36.
- Мозер** М., член ордена иллюминатов (1907–1908) — 16.
- Мокалинский** Александр Александрович, капитан — 14, 56.
- Мокиевский** Павел Васильевич, врач, теософ, мартинистская ложа (1900-е гг.), «Единое трудовое братство» (1920-е гг.) — 73.
- Мокридин** Н. В., антропософ, член общества «Воскресение» (СССР, 1920-е гг.) — 36.
- Моллас** Н. П., директор Мариинского института в Москве — 1.
- Монжалеи** Сергей, адвокат — 14.
- Монисов** Яков Онисимович (1902–1938), инженер, ложа «Свет Звезд» (с 1926), с 1936 иерофант этой ложи в Москве — 53.
- Монье** Морис, ВМ Великой Ложи Франции, ложа «Юпитер» — 14, 56.
- Мордвинов** Александр Александрович, граф, крымский землевладелец, ложи «Астрейя» (П-ж, 1922–1930-е гг.) и «Гермес» (П-ж, 1926) — 3, 6, 7, 14, 1, 56, 86.
- Морозов**, профессор, масон с 1906–1907, наместник ложи «Заря Петербурга» (1909, НМ) — 58, 70.
- Морозов** Савва Тимофеевич (1862–1905, один из руководителей московской группы «Союза Освобождения» (1900-е гг.) — 70.

Морской Александр Алексеевич, кинематографический деятель, ложа «Астрея» (П-ж, 1920–1930-е гг.) — 3, 12, 86.

Москвин Иван (?–1940), «Единое трудовое братство» (Москва, 1920-е гг.) — 73.

Мосолов Александр Александрович (1854–?), генерал, в 1915 был близок к Великому Князю Николаю Михайловичу, в 1916 начальник канцелярии министра Двора — 1.

Мочульский Константин Васильевич (1892–1948, критик, литературовед, масон до 1932, позднее православный монах — 1.

Мошков П. П., преподаватель, член кружка «Хильфернак» (СССР, 1920-е гг.) и «Космической Академии» (СССР, 1920-е гг.) — 36.

Мстиславский (Масловский) Сергей Дмитриевич (1878–1943), полковник, зав. библиотекой Военной Академии, Военная ложа (СПб., 1909, О), организатор военной группы типа масонской ложи, член ЦК партии левых эсеров. После февраля 1917 чрезвычайный комиссар Петроградского Совета, организатор покушения на арестованного Царя, участник большевистского переворота, член ВЦИК, в 1918 комиссар большевистских партизанских формирований, член советских правительств Украины в 1918, позднее советский писатель, автор хвалебных книг о еврейских большевиках — 1, 58, 70.

Муйжель Виктор Васильевич (1880–1924), литератор — 54.

Муравьев Николай Константинович (1870–1936), московский адвокат, защищал целый ряд большевиков, меньшевик, друг Маклакова В. А. (см.), председатель Чрезвычайной Следственной Комиссии ВП — 1, 89.

Муравьев-Амурский В., граф, основатель мартинистской ложи (СПб., 1899) — 37.

Муромцев Сергей Андреевич (1850–1910), юрист, историк права, публицист, земский деятель, профессор Московского университета, руководитель масонских лож в 1890-х гг., председатель I Госдумы,

один из основателей партии кадетов, близкий друг Ковалевского М. М. — 1, 65.

Мусин-Пушкин, председатель ложи «Крест и Звезда» после смерти Филиппа, основателя этой ложи (см.) (1900-е гг.) — 33, 82.

Мусин-Пушкин, граф, мартинист.

Мусина-Пушкина Ольга Ивановна, член Российского Теософического общества (1908), кружка мартинистов и масонской фракции «Денница» — 29, 63.

Мухин Евгений Васильевич (1885–?), масон в 1924–1936, ложа «Аврора» и французская ложа «Права Человека» — 1, 62.

Мышлаевский Ал. Зах., генерал, Военная ложа (Пг.) — 79.

Набоков Владимир Дмитриевич (1869–1922), юрист, член ЦК партии кадетов — 14, 54, 56.

Набоков Константин Дмитриевич, дипломат, первый секретарь русского посольства в Лондоне (до 1920) — 1.

Навасардьян Степан Тигранович (1894–?), ложа «Свободная Россия» (1920-е гг.) — 2, 86.

Навашин Дмитрий Сергеевич (1889–1937), помощник присяжного поверенного, поэт, советский служащий в Париже, в 1922 один из основателей ложи «Астрея» (П-ж), убит в 1937 — 3, 1, 86.

Нагачевский Николай Иванович, Великая Ложа Франции, ложа «Гермес» (1931–1936) — 9, 1.

Нагель Андрей Платонович, автомобилист, ложа «Астрея» (П-ж, 1920-е гг.) — 3, 86.

Нагловская Мария Дмитриевна, журналистка — 14, 56.

Нагорнова О. Е. — см. Иванова-Нагорнова О. Е.

Нагородская Евдокия Аполлоновна (1866–1930), писательница, ложа системы «Человеческого права» «Аврора» (П-ж, 1926–1928, основательница и М) — 1, 56, 82, 84.

Нагородский Владимир Адольфович, инженер, профессор Института путей сообщения, муж предыдущей, один из основателей ложи «Астрея» (П-ж, 1920-е гг.),

«Гермес» (П-ж, 1926, Д), «Аврора» (П-ж, 1931, председатель), член Массонского Верховного Совета с 1932, 33° — 3, 4, 7, 1, 56, 62, 69, 82, 84, 86.

Нагородский Экзоди, писатель — 14.

Надежин (Надеждин?) Евгений Александрович — 14, 56.

Назаров Б. М., морской офицер, член общества «Воскресение» (СССР, 1920-е гг.) — 36.

Налимов Василий Васильевич, 1910–1997, анархист, «Орден Света» (СССР, 1930-е гг.) — 71.

Намиток Айтек Алиевич, юрист — 14, 56.

Народецкий Андрей, писатель — 14, 56.

Нарожницкий М. А., помещик, ложа «Великий Свет Севера» (Б-н, с 1922, в 1926 2-й Н) — 61, 78, 87.

Наумов Александр Николаевич (1868–1950), царский министр земледелия, ложа «Астрея» — 1.

Наумов Николай Иванович (1869–?), служащий банка, ложа «Астрея» (П-ж, 1923–1930-е, К) — 3, 6, 86.

Неклюдов А. В., русский дипломат в Швеции — 1.

Неклюдов Николай Михайлович, офицер, ложа «Астрея» (П-ж, 1930-е гг.) — 6, 14, 56.

Некрасов (псевд. Голгофский) Николай Виссарионович (1879–1940), инженер-путеец, масон с 1908 (Москва), один из лидеров партии кадетов, член Прогрессивного блока в Госдуме (1915–1917), депутат III и IV Госдум, один из участников Земгора, мастер-наместник ложи «Северное Сияние» (СПб., 1909), Верховного Совета российского масонства (1910-е, С), участник заговора против Государя, министр путей сообщения ВП, с 1921 в Центросоюзе — 1, 54, 58, 60, 70, 81.

Неманов Л., журналист, сотрудник газеты «Последние новости» — 1.

Немирович-Данченко Василий Иванович (1848–1936), писатель, этнограф, масон с 1906, Великая Ложа Франции (с 1908) — 14, 1, 56, 58, 70.

Немченко Федор Осипович, ложа «Астрея» (П-ж, 1930-е гг.) — 69.

Немчинов Андрей Леонидович (1897–?), масон с 1930 — 31.

Ненадович Михаил — 14, 56.

Неслуховский К. Ф., член масонского общества «Маяк» (1906) — 31.

Неовиус Арвид — 54.

Нессельроде, граф, член объединительного масонского комитета (П-ж, 1918, с 1922 Временный комитет Российского масонства) — 68, 82.

Нессельроде Анатолий, граф, ложа Великого Востока Франции — 60, 84.

Нестерова Мария Альфредовна (1878–?), основательница «Общества чистого знания», член «Автономного ордена мартинистов строгого восточного послушания» (СССР, 1920-е гг.) — 37.

Нидерлиггер Гольдриг, ложа «Лотос» (1935) — 86.

Нидермиллер Николай Георгиевич (?–1953), адвокат, Великая Ложа Франции, ложа «Лотос» (П-ж, 1930-е гг.), после войны не вернулся в масонство — 14, 1, 56, 70.

Нижеградзе Владимир Давыдович, князь английская ложа (1920-е гг.) — 14, 56, 85.

Никитин Алексей Максимович (1876–?), присяжный поверенный, министр ВП, муж Е. Ф. Никитиной, расстрелян большевиками — 1.

Никитин Василий Константинович, капитан артиллерии, ложа «Астрея» (П-ж, 1920-е гг.) — 3, 86.

Никитин Леонид Андреевич (1896–1942), театральный художник, ложа розенкрейцеров (Минск, 1920) и «Орден Духа» (СССР; с 1924 «Орден Света») — 53, 72.

Никитина Евдокия Федоровна, писательница, организатор «Никитинских субботников», жена министра ВП — 1.

Никитников Борис, офицер, ложа «Свет Звезд» (1920-е гг.) — 53.

Никифоров Н. Н., генерал, ложа «Три Лилии» (1921) — 78, 87.

Никифоров Николай, ложа «Великий Свет Севера» (Б-н, 1922), по-видимому, то же лицо, что и предыдущий — 61.

Никольский Борис Алексеевич, журналист — 14, 56.

Никонов, саратовский масон, участник Конвента российских масонов (1916) — 70.

Нилус Петр Александрович (1869—?), художник, писатель группы Бунина—Куприна, масон с 1927, ложа «Северная Звезда» (ХП, М с 1930) — 1.

Нобель Эммануил Львович (1859—1932), нефтепромышленник, с 1913 возглавлял Петербургское общество заводчиков и фабрикантов — 1.

Новгородцев П. И., один из руководителей московской группы «Союза Освобождения» (1903) — 70.

Новиков М. Н., депутат Госдумы и масонского Межпарламентского союза (1910-е гг.) — 65.

Новиков Яков (?—1912(?)), член «Общества Мира» и член Комиссии Международного масонского бюро мира — 65.

Новицкий Василий Федорович, полковник Генштаба, в 1906 издавал газету «Военный Голос», закрытую после обысков и арестов членов редакции, Военная ложа (Пг.) — 79.

Новоселов Кирилл Петрович (? — после 1942), ложи «Северное Сияние», «Гамаюн» и «Северная Звезда» (с 1938) — 1, 69.

Новоселов П., ложа «Гамаюн» (1935, С) — 86.

Новоселов Сергей Семенович, банкир, ложа «Астрейя» (П-ж, 1920-е гг.) — 3, 14, 56, 86.

Новосильцев (1900—?), ложа Великого Востока Франции — 1.

Новосильцев Юрий Александрович, один из руководителей московской группы «Союза Освобождения» (1903), у него проходили собрания центра этой группы, член инициативной группы ЦК Союза офицеров армии и флота при Ставке (апрель 1917) — 70.

Нольде Борис Эммануилович (1876—1948), барон, юрист, дипломат, кадет, сотрудник эмигрантской печати — 1, 56.

Обнинский Виктор Петрович (1867—1916), депутат Госдумы, левый кадет, ложа «Малая Медведица» (СПб., 1912), автор книг о масонстве, окончил жизнь самоубийством — 1, 70, 82.

Обновленский А. П., бывший председатель «Всероссийского союза христианской молодежи», член кружка «Хильфернак» (СССР, 1920-е гг.) — 36.

Обозненко П. Е., член Российского Теософического общества (1908) — 29.

Оболенский, депутат I Госдумы — 70.

Оболенский А. Д., князь, член Государственного Совета и масонского Межпарламентского союза (1910-е гг.) — 65.

Оболенский Владимир Андреевич (1869—1950), князь, член ЦК партии кадетов, ложи «Северная Звезда» (с 1909) и «Свободная Россия» (П-ж, с 1925) — 1, 70, 82.

Оболенский Дмитрий Александрович, князь — 14, 56.

Оболенский Л. А., князь, кадет — 1.

Оболенский П. С., князь, член масонского общества «Маяк» (1906) — 31.

Овсянко-Куликовский Дмитрий Николаевич (1853—1920), литературовед — 54.

Огарев Борис Петрович, офицер — 14, 56.

Огнянов Иван — 14, 56.

Одинец Дмитрий Михайлович (1882—195?), народный социалист, профессор истории, министр по великорусским национальным делам при Украинской Раде в 1918, сотрудник газеты «Последние новости» (П-ж), ложи «Астрейя» (1917—1928) и «Северная Звезда» (с 1928) — 14, 1, 56, 86.

Озеров Иван Христофорович (1869—1942), профессор-экономист, член Государственного Совета и масонского Межпарламентского союза (1910-е гг.), розенкрейцер, друг Зубакина Б. М. (с 1922) — 53, 65.

Окунев Н., мировой судья — 1.

Олсуфьев Дмитрий Адамович (1862—193?), член Государственного Совета и масонского Межпарламентского союза (1910-е гг.), один из инициаторов Прогрессивного

блока, предводитель дворянства Камышинского уезда Саратовской губ. — 1.

Ольденбург Сергей Федорович (1863—1934, востоковед, академик, член ЦК партии кадетов, министр ВП, глава Российской Академии наук — 1.

Олигер Николай — 54.

Ону К. М., посланник России в Швейцарии — 1.

Орбелиани Ираклий Александрович, князь, музыкант — 14, 56.

Орешков Борис Михайлович, инженер — 14, 56.

Орлов А. А., дипломатический представитель в Монголии — 1.

Орлов-Давыдов Алексей Алексеевич (1871—?), граф, депутат IV Госдумы, прогрессист, кадет, парижская ложа (с 1906), в его дворце собиралась Военная ложа, ложи в Париже (с 1925): «Северная Звезда» и «Свободная Россия», 33° — 1, 58, 70, 81, 82.

Осокин Александр Васильевич, ложа «Свободная Россия» (с 1932) — 1.

Осоргин Михаил Андреевич (1878—1942), писатель, журналист, сотрудник «Русских ведомостей», член итальянской ложи (до 1914), ложа «Северная Звезда» (П-ж, с 1924), позднее организовал ложу «Ве-хи» — 2, 1, 70, 86.

Остроумов Борис Васильевич — 14, 56.

Остроумов Георгий Дмитриевич, ложа «Гермес» (1931—1936) — 9.

Отте Орест Федорович, сотрудник ГПУ, член масонской ложи (СССР, 1920-е гг.) — 53.

Оцун Николай Авдеевич (1894—1958), поэт, член «Цеха поэтов», редактор журнала «Числа» (1930-е гг.) — 1.

Очан Илья Иосифович (Осипович) (1893—1944), доктор медицины, ложа «Северная Звезда» (П-ж, 1920-е гг.) — 2, 1, 86.

Очнев-Левфевр Владимир Николаевич, артист, член «Братства истинного служения» (СССР, 1920-е гг.) — 36.

Павлицкий, инженер, ложа в Петербурге. (1910-е гг.) — 70.

Павлов Александр Александрович, офицер — 14, 56.

Павлов Алексей Петрович (1854—1929), академик, гидрогеолог, розенкрейцер (СССР, 1920-е гг.) — 53.

Павлов-Сильванский Николай Павлович (1869—1908, профессор (СПб.), историк, кадет, масон с 1906 — 1, 58, 70.

Палисадов Сергей Владимирович, руководитель Генеральной Ложи Астреи, М ложи «Гармония» на Востоке Москвы — 37, 101.

Палтов Алексей Александрович, украинский деятель, парижская ложа — 84.

Пальчинский Петр Акимович (1875—1929), горный инженер, член исполкома Петроградского Совета (1917), тов. министра торговли и промышленности ВП, председатель Специального Совета обороны при ВП, помощник генерал-губернатора, затем военный губернатор Петрограда — 1.

Палтов Алексей Александрович, украинский политик — 56.

Панина И., член Российского Теософического общества (1908) — 29.

Панина Софья Владимировна (1871—1957), графиня, член Теософического общества, член ЦК партии кадетов, тов. министра общественного призрения, гражданская жена Астрова Н. И. (см.), парижская ложа — 1, 60, 65, 84.

Панкратов В. С., отсидел срок за убийство, ложа Великого Востока Франции (1910-е гг.), комиссар по охране Царской семьи в Тобольске — 51, 70.

Панченко, дипломат, в русском посольстве в Париже — 1.

Панченко В., генерал, член объединительного масонского комитета (1918) — 68.

Пападжанов М. И. (1870(?)—?), присяжный поверенный, кадет, депутат Госдумы от Закавказья, (П-ж, 1925, К-т) — 1.

Папазьян Ваган (1878—?), армянский деятель, масон с 1932 — 1.

Парвус-Гельфанд Израиль (1869—1924, социал-демократический функционер,

- немецкий агент, через него деньги германского Генштаба шли Ленину — 14, 56.
- Парис** Владимир Александрович, служил в парижской префектуре по делам русских эмигрантов, П-м ложи «Юпитер» — 1, 69.
- Парониан** Александр Арутюнович (1885–1947), владелец кинотеатра в Париже масон с 1933 — 1.
- Парсонс** Вальтер, ложа «Астрея» (П-ж, 1920–1930-е гг.) — 3, 12.
- Пасманик** Борис, бывший консул — 14.
- Пасманик** Даниил Самуилович (Самуйлович, Семенович?) (1869–1930), врач, профессор, кадет, журналист, масон с 1922, ложа «Астрея» (П-ж, 1920-е гг.), Великая Ложа Франции — 3, 1, 86.
- Патек**, ложа английского ритуала — 84.
- Пахомов**, товарищ прокурора Судебной палаты (Киев), ложа «Киевская Заря» (с 1909, О) — 58, 70.
- Певцов**, ложа «Астрея» (1935) — 86.
- Пелехин** Борис П., царский дипломат в Сербии, переведенный из Китая, ложа в Белграде (1920-е гг.) — 14, 1, 84.
- Пергамент** Иосиф, депутат Госдумы, масон с 1908 (Москва) — 58, 70, 77.
- Перверзев** Павел Николаевич (1871–1944), юрист, трудовик, министр юстиции ВП, прокурор Петроградской судебной палаты весной 1917, масон с 1908 (СПб.), ложа «Северная Звезда» (1909, М), в Париже в ложах «Северная Звезда» и «Свободная Россия», в группе «Лицом к России» (1938) — 1, 56, 57, 58, 70, 81, 86.
- Першин** Петр Петрович, художник — 14, 56.
- Пескин** Аким — 14, 56.
- Петерсен**, ложа «Великий Свет Севера» (Б-н, 1923–1924) — 87.
- Петкович** Георгий Иванович, метрдо-
тель — 14.
- Петлюра** Симон Васильевич (1879–1926), украинский националист, лидер Украинской СДРП, один из организаторов Центральной Рады (1917) и Украинской Директории (1918), глава ее в 1919, Великая Ложа Украины (в 1919–1926 ВМ) — 41, 1, 56, 60, 82, 84.
- Петражицкий** Л. И. (1844–1928), профессор, кадет, председатель «Союз Освобождения» — 1, 54.
- Петри** Евклид, в ложе «Лотос» с 1933 — 1.
- Петрищев** А. — 54.
- Петров** Владимир Андреевич, чиновник — 14, 56.
- Петров** Дмитрий Моисеевич, ложа «Астрея» (П-ж, 1930-е гг.) — 6.
- Петров** М. М., ложа «Дельфина» (Л-д, 1920-е, МС) — 37.
- Петров** 2-й, А. А., депутат Госдумы и масонского Межпарламентского союза (1910-е гг.) — 65.
- Петрово-Соловово**, «Союз Освобождения» (Воронеж, нач. 1900-х) — 70.
- Петровский**, ложа «Люцифер» (нач. 1900-х) — 82.
- Петровский** Григорий Иванович (1878–1958), большевик с 1897, член московского центра «Союза Освобождения» (1903), депутат IV Госдумы (1912), председатель ее большевистской фракции, член масонского Межпарламентского союза (1910-е гг.), с 1917 нарком внутренних дел РСФСР, в 1919 председатель Всеукраинского ревкома, в 1919–1938 председатель ВУЦИК, 1937–1938 зам. председателя Президиума Верховного Совета СССР, в 1926–1939 кандидат в члены Политбюро ЦК ВКП(б) — 52, 65, 70.
- Петровский** Николай Валерьянович (1891–?), адвокат, ложа «Северная Звезда» (П-ж, 1920-е гг.) — 2, 1, 86.
- Петрункевич** Иван Ильич (1844–1928), левый кадет, один из руководителей московской группы «Союза Освобождения» (1903), член общероссийского ЦК этого союза, депутат Госдумы, редактор «Речи» — 1, 70, 84.
- Петрушевич** (Петрусевич?) Болеслав Мартынович, ложа «Астрея» (П-ж, 1930-е гг.) — 6.
- Петрушевский** Дмитрий Моисеевич (1863–1942), историк, «Союз Освобождения» (Москва, нач. 1900-х) — 70.

- Пешихонов** Алексей Васильевич (1867–1933), активный член «Союза Освобождения» (СПб., нач. 1900-х гг.), один из организаторов и лидеров партии народных социалистов, министр продовольствия ВП — 70.
- Пешков** Зиновий Алексеевич (1884–1966), генерал, брат большевика Я. Свердлова, усыновлен М. Горьким — 1.
- Пешкова** Екатерина Павловна (1875–1965), первая жена М. Горького, друг Е. Д. Кусковой — 1.
- Пигулевская** М. В., член общества «Воскресение» (СССР, 1920-е гг.) — 36.
- Пилсудский** Юзеф Климент (1867–1935), глава правительства Польши (с 1926) — 84.
- Писаревский** С. М., витебская ложа (1914), секретарь комиссара (фактически правил делами) при ВП — 70.
- Плансон** В. А. — 54.
- Плеттнер** Борис Львович, ложа «Стелла» (Минск, 1920-е гг.) — 53.
- Поволоцкий** Яков (1881–1928), с 1915 русский издатель и книготорговец в Париже, один из основателей ложи «Северная Звезда» (П-ж) — 1.
- Погодин** Алексей Львович, профессор — 14, 56.
- Погожеев** (Погожев?) Петр Владимирович, окончил училище правоведения, ложа «Астрея» (П-ж, 1920-е гг.) — 3, 56, 69, 86.
- Погуляев** Александр — 14, 56.
- Подобедов** Александр Андреевич (1872–1934), народный социалист — 1.
- Познер** Соломон Владимирович (Вульфович) (1879–1947), масон с 1927 — 1.
- Позняк** А., ложа «Северная Звезда» (1937, С) — 86.
- Позняк** Александр Акимович (1889–?), в 1935 перевелся в Великий Восток Франции из ложи «Иерусалим» (шотландского устава) — 1.
- Поклевский-Козел** Станислав Альфонсович, член Государственного Совета и масонского Межпарламентского союза (1910-е гг.), царский посланник в Румынии (1914–1916), «сделал все, чтобы она оставалась нейтральной» и не вступила в союз с Россией против Германии, советник посольства в Лондоне, фаворит короля Эдуарда VII, ближайший друг Г. Извольского (см.) — 1, 38.
- Покровский** И. А., профессор — 54.
- Покровский** Михаил Николаевич (1868–1932), историк, «Союз Освобождения» (Москва, нач. 1900-х) — 70.
- Покровская** И. В., член «Ордена Духа» (с 1924 «Орден Света»), СССР — 36.
- Поливанов** Алексей Андреевич (1855–1920), генерал, член Государственного Совета, в 1915–1916 военный министр, Военная ложа (Пг.), в 1920 в Красной Армии — 1, 56, 79.
- Поливанов** Алексей Владимирович, ложа «Астрея» (П-ж, 1930-е гг.) — 69.
- Полисенский** Я. В., ложа в Праге — 1.
- Полковников** Георгий Петрович (1883–1918), полковник, главнокомандующий войсками Петроградского военного округа — 1.
- Поллак**, доктор — 54, 65.
- Половцов** Петр Александрович (1874–1932?), в 1905 помощник военного атташе в Лондоне, генерал-майор, начальник Дикой дивизии, командующий Петроградским военным округом, тов. Министра иностранных дел ВП, ложи «Северное Сияние» (М), «Астрея» (П-ж, один из ее основателей в 1922), и «Гермес» (П-ж, с 1926) — 3, 7, 14, 1, 56, 86.
- Половцова** К. А., жена Мейера А. А. (см.), член общества «Воскресение» (СССР, 1920-е гг.) — 36.
- Полторацкий**, ложа «Киевская Заря» (с 1909, 2-й Н) — 58, 70.
- Поль** Владимир Иванович, композитор, директор русской Консерватории в Париже, ложа «Астрея» — 1.
- Поляков** Александр Львович, ложа «Астрея» (П-ж, 1930-е гг.) — 6, 11.
- Поляков-Литовцев** Соломон Львович (1875–1945), журналист — 14, 1, 56.

- Попов** Андрей Андреевич, гимназический учитель, один из организаторов розенкрейцеровской ложи 1-го Капитула — 53.
- Попов** Иван Иванович (1868–1942), писатель, в ложе вместе с писателем Вересаевым В. В. и Скворцовым-Степановым, с 1905 — 21.
- Попов** Николай, мичман — 14, 56.
- Попов** Федор Федорович, член московской ложи розенкрейцеров (СССР, 1920-е гг.) — 53.
- Пораделов** Николай Николаевич (1887–1948), полковник Генерального Штаба, друг и «телохранитель» Керенского, в Великой Ложе Франции в 1922–1929, ложа «Северная Звезда», 18° — 1, 56.
- Посохов** Сергей Андреевич, адмирал, ложа «Великий Свет Севера» (Б-н, 1923–1924) — 14, 23, 56, 87.
- Потемкин** Петр Петрович (1886–1926), поэт-юморист — 1.
- Потехин** П. А., писатель, член масонского общества «Маяк» (1906) — 31.
- Потресов** Александр Николаевич (1869–1934), лидер меньшевиков — 54.
- Прадин** Константин, оружейник — 14, 56.
- Прегель** Борис Юльевич, ложа «Гамаюн» (П-ж, 1930-е гг.), группа «Лицом к России» (1938) — 57, 69.
- Прейсман** Василий Анисимович (1900–1941), масон с 1934 — 1.
- Прекул** Михаил Константинович, ложа «Северное Сияние» (П-ж, 1930-е гг.) — 69.
- Преображенский**, член ложи в Ленинграде, руководимой Г. Мебесом (см.), в 1925 создал собственную ложу — 53.
- Пржевальский**, адвокат — 54.
- Прокопенко** Александр Петрович, глазной врач — 1.
- Прокопович** Сергей Николаевич (1871–1955), экономист, трудовик, масон с 1898 (вступил в бельгийскую ложу за границей, сразу же после выхода из Союза РСД), в российское масонство вступил, видимо, в 1906, «Союз Освобождения» (СПб., нач. 1900-х гг.), министр ВП, председатель Вольного экономического общества в России — 1, 70, 80, 81.
- Протасьев** Николай Николаевич, доктор медицины, ложи «Лотос» (1930-е гг.), «Северное Сияние», «Аврора» и «Возрождение», ложа Великого Востока Франции «Северная Звезда» (П-ж, 1930, К) — 14, 1, 56, 69, 70, 84, 86.
- Проферансов** Н. И., член «Ордена Духа» (с 1924 «Орден Света»), СССР — 36.
- Прохоров** Я. С., фабрикант, ложа «Великий Свет Севера» (Б-н, с 1922, в 1926 1-й Н) — 61, 78, 87.
- Птахин** (Пташкин) Георгий — 14, 56.
- Пуаре-Пургольдт** М. А. — см. Пургольдт М. А.
- Пумпянский** Лев Васильевич (1894–1940), литературовед, член Вольной философской ассоциации (Вольфила) (нач. 1920-х) — 98.
- Пургольдт** (Пуаре-Пургольдт) Марианна А. (?–1930), художница, оккультистка, член ордена мартинистов (1920-е гг.) и член «Ордена рыцарей святого Грааля» (СССР, 1920-е гг.) — 36, 101.
- Пуста**, в 1920 эстонский посланник в Париже — 1.
- Путилов** Алексей Иванович, владелец заводов в Петербурге, директор Русско-азиатского банка, ложи «Астрея» (один из основателей в 1922, П-ж, ХП) и «Гермес» (П-ж, с 1926) — 3, 7, 14, 1, 56, 86.
- Пушкина** Анна Александровна, основательница «Ордена звезды на Востоке» в Петербурге (1912), розенкрейцер (СССР, 1920-е гг.) — 53.
- Пиесецкая** Вера Николаевна («Брунгильда»), до революции член масонской ложи в Петрограде, в 1923 основала ложу в Москве — 53.
- Пьянов**, был связан с Земгором, ложа «Астрея» — 1.
- Пянков** Александр Николаевич, ложа «Юпитер» (П-ж, 1930-е гг.) — 69.
- Пяст** Владимир, поэт, член «Автономного ордена мартинистов строгого восточного послушания» (СССР, 1920-е гг.) — 37.

- Рабинович** Е. С., ложа «Лотос» (П-ж, 1930–1940-е гг.) — 70.
- Рабинович** Эммануил Николаевич (?–после 1945, ложи «Юпитер» (П-м), «Лотос» и «Астрея» (П-ж, 1930-е гг.) — 6, 1, 70.
- Рабинович** Яков Борисович, ложа «Астрея» — 11.
- Работник** Георгий, поверенный — 14.
- Радек** (Собельсон) Карл Бернгардович (1885–1938), еврейский большевик, публицист, немецкий агент в 1913–1918, Великий Восток Франции, глава (гроссмейстер) российского масонства после Октябрьского переворота, член ЦК ВКП(б) (1919–1924) — 38, 56, 60.
- Райгородский** Александр Ефимович (1881–1933), Великая Ложа Франции — 1.
- Райгородский** Леонид Николаевич, Великий Восток Франции — член с 1928 — 1.
- Ракеева** Анастасия Петровна (1894–?), ложа розенкрейцеров (Смоленск, 1920-е гг.) — 53.
- Ракеева** Евгения Александровна (1897–1941), ложа розенкрейцеров (Смоленск, 1920-е гг.) — 53.
- Раков** В. Г., «Космическая Академия» (СССР, 1920-е гг.) — 36.
- Раковский** Христиан Георгиевич, еврейский большевик, во время Первой мировой войны немецкий агент — 56.
- Рапп** Е. И., адвокат, член масонского комитета (П-ж, 1918, с 1922 Временный комитет Российского масонства) — 1, 82.
- Раппопорт** Самуил Иосифович, ложа «Гермес» (1928–1936) — 9.
- Раппопорт** Ю., адвокат, социал-демократ, в Париже сотрудник «Последних новостей», Великий Восток Франции — 1, 57.
- Расин** В. А., ложи «Лотос» (П-ж, 1930–1940-е гг.) и «Астрея» — 70, 86.
- Расин** Владимир Юльевич, ложа «Астрея» — 1, 69.
- Ратнер**, масон с 1909 (Од.) — 58, 70.
- Ратнер** Евсей Владимирович (В. Иноземец), журналист, отсидел 4 года в тюрьме за растрату и подлоги, ложа «Астрея» (П-ж, 1922–1930-е гг.) — 3, 6, 1, 86.
- Ратнер** П. И., член масонского общества «Маяк» (1906) — 31.
- Ратов** Григорий, киноактер и кинорежиссер — 1.
- Ратгауз** Даниил Максимович, литератор — 14, 56.
- Ратьков-Рожнов** В. А., член масонского общества «Маяк» (1906) — 31.
- Рауш** Николай Николаевич, ложа «Северное Сияние» (П-ж, 1930-е гг.) — 69.
- Рафалович** Иосиф Исаевич (1877–1974(?)), масон с 1925, ложа «Северная Звезда» — 1.
- Рафалович** Яков — 14, 56.
- Рашеев** В. А., ложа «Лотос» (П-ж, с 1933) — 86.
- Ревеллотти** Даниил, дипломат — 14, 56.
- Редин** Борис Михайлович, офицер, ложа «Аврора» (П-ж, 1933) — 14, 56, 62.
- Рейнборге** Михаил Иосифович (1880–?), доктор медицины, один из основателей ложи «Гарибальди» (франко-итальянской), Великая Ложа Франции (с 1922), М — 1.
- Рейнгарден** И. П., член «тайного офицерского кружка», после революции руководитель «Балтийского кружка» — 1.
- Рейтлингер** Николай Алекс., ложа «Астрея» (П-ж, 1930-е гг.) и член масонского общества «Маяк» (1906) — 6, 12, 31.
- Репнин** Дмитрий Вадимович, князь, крупный чиновник, ложа «Северное Сияние» (П-ж, 1930-е гг.) — 14, 56, 69, 86.
- Рерих** Елена Ивановна, жена Рериха Н. К. (см.), «теософская мадонна», унаследовавшая место Безант А. (см.) — 39.
- Рерих** Николай Константинович (1874–1947), художник, теософ, спирит, мартинистская ложа (1900-е гг.), легат Великого Белого Братства АМОРК (древний мистический орден розенкрейцеров) — 39, 73.
- Ржевский** В. А. (1865–?), инженер, депутат Госдумы, тов. председателя Думы, «прогрессист», после 1917 эсер — 1, 70.
- Рикс**, сотрудник Ленинградского ГПУ, член ложи Г. Мебеса (СССР, 1920-е гг.) — 53.

Роберти де Евгений Валентинович (псевдоним Ла Серда) (1845–1915), один из активнейших масонских функционеров в России конца XIX — начала XX в., гласный Тверского земства — 1, 54.

Робинзон Луи, ложа «Астрея» (П-ж, 1930-е гг.) — 6.

Роговский Евгений Францевич (1888 — после 1945), присяжный поверенный, эсер, при ВП петроградский градоначальник, осенью 1918 тов. председателя Уфимского государственного совещания — 14, 1.

Родзянко Михаил Владимирович (1859–1924), один из лидеров октябристов, член масонского Межпарламентского союза (1910-е гг.), председатель III и IV Госдум и Временного комитета Госдумы (1917), состоял в заговоре против Государя, «Великокняжеская Ложа» (СПб., после 1907 — до 1917) — 65, 78.

Родичев Федор Измайлович (1856–1933), член ЦК партии кадетов, депутат Госдумы, член Бюро масонского Межпарламентского союза (1910-е гг.), член ВП (март 1917), тверской земец, О — 1, 54, 60, 65, 84.

Родэ (Роде) Адолий Сергеевич (1869–1930), отставной полковник, владелец ночного клуба-ресторана «Вилла Родэ», аферист и проходимец, член Российского Теософского общества (1908), при большевиках директор Дома ученых, близок с Горьким — 29.

Рожанковский, художник, фотограф, ложа «Гамаюн» (П-ж, 1930-е гг.) — 1, 69.

Розанов, депутат Госдумы, масон с 1908 (Москва) — 58, 70.

Розанова Евгения Александровна, учительница гимназии, ложа розенкрейцеров (СПб., 1910-е гг.), первая жена Зубакина Б. М. (см.) — 53.

Розенберг Александр Юлианович, адвокат — 14, 56.

Розенберг Владимир Александрович, один из редакторов «Русских ведомостей» (Москва) — 1.

Розенберг З. К., член кружка «Хильфернак» и «Космической Академии» (СССР, 1920-е гг.) — 36.

Розенталь Георгий, доктор — 14, 56.

Розенфельд Арнольд Исаакович, ложа «Гермес» (1931–1936) — 9.

Романов Александр Михайлович (Сандро) (1866–1933), великий князь, двоюродный дядя Николая II, был женат на Ксении, сестре Николая II, генерал-адъютант, главноуправляющий торговым мореплаванием и портами (1902–1905), «мистический масон», спиритик, называл себя розенкрейцером и филалетом, «Великокняжеская Ложа» (СПб., после 1907 до 1917), основатель «Адмиралтейской Ложи» (СПб., 1910-е гг.), работавшей по ритуалу филалетов — 1, 70, 75, 78, 82.

Романов Андрей Владимирович, великий князь, «Великокняжеская Ложа» (СПб., после 1907 до 1917) — 75.

Романов Андрей Михайлович, великий князь, «Великокняжеская Ложа» (СПб., после 1907 до 1917) — 78.

Романов Борис Владимирович, великий князь, «Великокняжеская Ложа» (СПб., после 1907 до 1917) — 14, 56, 75, 78.

Романов Георгий Михайлович (1863–1919), великий князь, член ордена мартинистов (1909) — 18, 82.

Романов Дмитрий Павлович (1891–1942), великий князь, «Великокняжеская Ложа» (СПб., после 1907 до 1917) — 75.

Романов Кирилл Владимирович (1876–1938), великий князь, «Великокняжеская Ложа» (СПб., 1910-е гг.), в 1917 изменил Николаю II, в эмиграции незаконно объявил себя императором (1924) — 75.

Романов Николай, полковник, ложи «Манила № 1» (1922) и «Великий Свет Севера» (Б-н, 1922) — 87.

Романов Николай Михайлович («Филипп Эгалитэ»), великий князь (1859–1919), старший брат Александра Михайловича, историк, директор Русского музея (Александра III) в Петербурге, член

тайного французского общества «Биксио», «Великокняжеская Ложа» (СПб., после 1907 до 1917), расстрелян большевиками — 1, 75, 80, 81.

Романов Николай Николаевич (1856—1929), великий князь, член ордена мартинистов (1909), «Великокняжеская Ложа» (СПб., после 1907 до 1917), Верховный Главнокомандующий (1914—1915) — 18, 75, 78, 82.

Романов Петр Николаевич (1864—1931), великий князь, член ордена мартинистов (1909) — 18, 82.

Романов Николай, ложа «Великий Свет Севера» (Б-н, 1922) — 61.

Романовский И. П., генерал — 60.

Ромашков-Рославский Федор Григорьевич, офицер, служил в Красной Армии, ложа «Северное Сияние» (П-ж, 1930-е гг.) — 69.

Ропов Христофор Христофорович — 14, 56.

Ропс Э. В., член масонского общества «Маяк» (1906) — 31.

Ротинов Солико Георгиевич, ложа «Астрейя» (П-ж, 1920-е гг.) — 3.

Рославлев Александр Степанович (1883—1920), организатор «Ордена Триолета» — 53.

Ротинов Солико Георгиевич, инженер, ложа «Астрейя» (нач. 1920-х) — 86.

Ротинов Соломон, ложа «Астрейя» (П-ж, 1930-е гг.) — 12.

Ростовцев Михаил Иванович (1870—1952), историк — 54.

Рошин (Рощин?) Николай Яковлевич, ложа «Северное Сияние» (П-ж, 1930-е гг.) — 69.

Рубинштейн Дмитрий Львович (1876—?), банкир, аферист, арестован в 1916 за тайное сотрудничество с немцами в войну, в 1920-е гг. участвовал в финансовых махинациях большевиков — 14, 56.

Рубинштейн Лазарь — 14, 56.

Рубинштейн Яков Львович (1879—1963), адвокат, социал-демократ, юрисконсульт союза металлистов, председатель Харьковской городской Думы, харьковская ложа, Верховный Совет российского масонства (П-ж, 1919), председатель «Лиги прав человека» — 14, 24, 1, 56, 70.

Ругевич Владимир Зиновьевич (?—1937), ложа розенкрейцеров в Затишье (под Невелем) до начала 1920-х годов, позднее розенкрейцеровская ложа в Ленинграде, на квартире у Ругевича жил Бахтин М. М. (см.) — 53.

Рудман Николай Николаевич, офицер — 14, 56.

Русский Дмитрий Павлович, профессор, двоюродный брат генерала Н. Русского, организатор собраний с Н. Русским (в годы войны, В), на одно из них привел Горького, член местного масонского Петербургского Совета (создан в 1912—1913) — 70.

Русский Николай Владимирович (1854—1918), генерал от инфантерии, в Первую мировую войну командовал рядом армий, Северо-Западным и Северным фронтами, сыграл одну из главных ролей в отречении Царя, Военная ложа, ложа «Космос» (П-ж) — 14, 1, 56, 60, 79, 84.

Рукавишников Иван Сергеевич (1877—1930), писатель, масон (Москва, 1920-е гг.) — 53.

Руммель Ю. В., член масонского кружка (СПб., 1911) — 30.

Руссет (Руссо) Константин, морской офицер — 14, 56.

Рутенберг Пинхус Моисеевич (1872—1944), инженер, член боевой организации, эсер, убийца Гапона, сионист, глава еврейской националистической организации «Ваад Леуми» — 14, 1, 56.

Рутцен, фон — 54.

Рыков Е. В., член Государственного Совета и масонского Межпарламентского союза (1910-е гг.) — 65.

Рындина Лидия Дмитриевна (1882—1964), литератор, член ордена мартинистов — 100.

Рысс Петр Яковлевич (1870(?)—1950-е гг. (?)), правый кадет, сотрудник газеты «Приазовский край» (Ростов-на-Дону), Великая Ложа Франции — 1, 57, 70, 86.

Рябушинский Владимир Павлович, московский промышленник — 1.

Рябушинский Дмитрий Павлович (1882—1962), директор аэродинамического института — 1.

Рябушинский Павел Павлович (1871–1924), один из основателей партии прогрессистов, член Государственного Совета, председатель Московского Военно-промышленного комитета, редактор-издатель московской газеты «Утро России», ложа «Астрейя» (П-ж, 1920-е гг.) — 3, 1, 86.

Сабашников Михаил Васильевич (1871–1943), кадет, владелец издательства — 1.

Саввин Н. Н., профессор Петербургского политехникума, тов. министра торговли и промышленности ВП — 1.

Савинков Борис Викторович (1879–1925), эсер, террорист, организатор убийства великого князя Сергея Александровича и других государственных деятелей России, масон с 1917 (ложа Демьянова А. А.), тов. военного министра ВП, в ложе «Астрейя» с 1922 — 14, 1, 56, 70, 81.

Савинков Виктор Викторович, брат предыдущего — 14, 56.

Савицкий Николай Викторович, офицер — 14, 56.

Савич Никанор Васильевич, депутат Госдумы, Военная ложа (Пг.) — 79.

Сажин Е. В., член масонского общества «Маяк» (1906) — 31.

Сазонов, ложа «Великий Свет Севера» (Б-н, 1923–1924) — 87.

Сазонов (Яков Сазов), журналист — 14.

Сазонов Сергей Дмитриевич (1860–1927), министр иностранных дел, английская масонская ложа — 60.

Салазкин С. С., министр народного просвещения ВП — 1, 54.

Салказанов Михаил (1875–1941), сибирский промышленник — 1.

Салтыков Николай Николаевич (?–1951), профессор, основатель белградской ложи — 14, 1, 56.

Самарин, полковник, друг генерала Крымова А. М. (см.) — 1.

Сарач Борис Маркович, сотрудник парижской газеты «Последние новости» — 1.

Саркисов Г. С. — 54.

Сатовский-Ржевский Григорий Григорьевич, журналист — 14, 56.

Сафонов Василий Федорович (188?–1939), ложи «Астрейя» (1923) и «Юпитер», основатель ложи «Лотос» (П-ж, 1935, С) — 1, 86.

Сафонов Владимир Федорович, ложи «Астрейя» (С) и «Юпитер» — 11, 69.

Сахаров Иван (1860 —?), адвокат и журналист, служил в Московском суде, «Ложа Освобождения» (Москва, с 1908) — 1, 58, 70.

Сахаров Яков, член ордена иллюминатов (1907–1908) — 16.

Сватиков С. Г., историк-фальсификатор, коллекционер, член правления Тургеневской библиотеки в Париже, комиссар ВП за границей — 1.

Свенцицкий Г. И., депутат Госдумы и казначей Бюро масонского Межпарламентского союза (1910-е гг.) — 65.

Свердлов Яков Михайлович (1885–1919), еврейский большевик, соратник Ленина, один из главных руководителей антирусских погромов, данные о его принадлежности к масонству требуют проверки — 56, 60.

Светловский, доктор, масон с 1908 (Москва), ложа Великого Востока Франции — 58, 70.

Свечин Алексей А. (1865–1929), член ЦК партии кадетов, председатель Черниговской губернской земской управы — 1, 58, 70.

Свешников, ложа «Великий Свет Севера» (Б-н, 1923–1924) — 87.

Свешников Николай, бывший вице-консул — 14, 56.

Свиштунов Борис Иванович, летчик — 14, 56.

Свободин Владимир Павлович, Великая Ложа Франции, ложи «Великий Свет Севера» (Б-н, 1923) и «Астрейя» (П-ж, 1930-е гг.) и один из основателей ложи «Лотос» (П-ж) — 6, 1, 69, 70, 86, 87.

Святловский Владимир Владимирович (1869–1927), историк — 54.

- Севастьянов** М., член Генеральной Ложи Астреи (СССР, 1920-е гг.) — 37.
- Сейделер** Б. Н., Великая Ложа Франции — 1.
- Сейделер** Мстислав Николаевич, офицер Михайловского артиллерийского училища, ложи «Астрея» (П-ж, 1920-е гг.) и «Юпитер» (П-ж, 1934, М) — 3, 86.
- Скоропадский** Павел Петрович (1873–1945), генерал, гетман Украины — 56.
- Селиванов** А. В., член «Космической Академии» (СССР, 1920-е гг.) — 36.
- Селюгин**, из рода потомственных масонов, некоторое время состоял в ложе розенкрейцеров (СССР, 1920-е гг.) — 53.
- Семевский** Василий Иванович (1848–1916), историк — 54.
- Семека** Александр Владимирович (1870–1941), один из авторов книги «Масонство в прошлом и настоящем» — 1.
- Семенов** Борис Николаевич (1908–?), конструктор, ложа розенкрейцеров (СССР, 1920-е гг.) — 53.
- Семенов** Михаил Николаевич (1875–?), член кружка мартинистов (1914) и масонской фракции «Денница» — 63.
- Семенов** Петр Николаевич (1867–1912), член кружка мартинистов и масонской фракции «Денница» — 63.
- Семенов** Юлий Федорович, управляющий делами Национальной Комиссии, гл. редактор крупнейшей эмигрантской газеты «Возрождение» (П-ж), ложи «Астрея» (П-ж, 1922–1930-е гг.), «Золотое Руно» (1924) и «Юпитер», председатель русского Зарубежного съезда в 1925, был женат на дочери Гольштейн А. В. (см.) — 3, 6, 14, 1, 56, 82, 86.
- Семенова** Валентина Николаевна (1909–?), чертежница, ложа розенкрейцеров (СССР, 1920-е гг.) — 53.
- Семигановский-Диальти** Анатолий Николаевич, розенкрейцеровская ложа (1920-е гг.), «епископ» обновленческой церкви (1920-е гг.) — 101.
- Семичаковский**, священник, петербургский масон (1910-е гг.) — 53.
- Сергеев-Ценский** Сергей Николаевич (1875–1958), писатель — 54.
- Серебряков** Александр Николаевич, ложа «Розового Креста» (розенкрейцеров), МС («светлейший князь дружины») — 17.
- Серета** Семен Пафнутьевич (1871–1933), в 1896–1917 земский статистик, большевик с 1903, в 1918–1921 нарком земледелия, далее управляющий ЦСУ РСФСР, с 1930 зампред. СНК и Госплана РСФСР, член ВЦИК — 1, 70.
- Сигов** — 70.
- Сиверс**, фон Ольга Яковлевна (1874(?)–?), дочь генерал-лейтенанта, член Совета Антропософического общества — 63.
- Сиверс**, фон Федор Яковлевич (1880(?)–?), капитан лейб-гвардии Семеновского полка, член Антропософического общества — 63.
- Сиверс**, фон Яков Яковлевич (1870(?)–?), полковник лейб-гвардии Семеновского полка, член Антропософического общества — 63.
- Сибирцев**, ложа «Аврора» (П-ж, 1933) — 62.
- Сидамон-Эристов** (Сидамонов-Эристов) Г., князь — см. Эристов Г.
- Силин** Маврикий, меховщик — 14, 56.
- Симанович** Арон (1873 — после 1936, ювелир, аферист, масонский агент в окружении Г. Е. Распутина, видный деятель сионизма, в 1930-х гг. пойман во Франции с поличным как фальшивомонетчик — 14, 56.
- Симантов** Яков — 14, 56.
- Симонов**, масон с 1908 (Москва), ложа Великого Востока Франции — 58, 70.
- Симяков**, гласный Одесской городской думы, масон с 1909 (Од.) — 58, 70.
- Синицын** В. Л. (1898–1930), артист Художественного театра, ложа розенкрейцеров (СССР, 1920-е гг.) — 53.
- Сирко-Иваницкий** Александр Евстафьевич — 14, 56.
- Сисин** Петр — 14.
- Скворцов-Степанов** Иван Иванович (1870–1928), публицист, большевик, член РСДРП с 1896, в 1921 председатель

редколлегии Госиздата, с 1925 член ЦК партии и редактор газеты «Известия», с 1926 директор института Ленина, с 1927 зам. редактора газеты «Правда», член ВЦИК, ЦИК СССР — 1, 70.

Скипшев (Бах) Джембах — 14.

Скирмунт К. Г., член Государственного Совета и масонского Межпарламентского союза (1910-е гг.) — 65.

Скиталец (Петров) Степан Гаврилович (1869–1941), литератор — 54.

Скобелев Михаил Иванович (1885–1938), меньшевик, депутат Госдумы, член Совета рабочих и солдатских депутатов в Петрограде, министр труда ВП, в 1922 вступил в большевистскую партию — 1, 70.

Скоронадский Г. В., депутат Госдумы и масонского Межпарламентского союза (1910-е гг.) — 65.

Скоронадский Павел Петрович (1873–1945), Военная ложа (Юго-Западный фронт, с 1915), генерал-лейтенант (1916), гетман Малороссии (апрель-декабрь 1918), сотрудничал с гитлеровцами, арестован СМЕРШем, вывезен в СССР и расстрелян — 82.

Скосырев, ложа «Великий Свет Севера» (Б-н, 1923–1924) — 87.

Скосырев Всеволод Николаевич, коммерсант, ложа «Астрей» (П-ж, 1920-е гг.) — 3, 86.

Скрябин Александр, офицер — 14.

Скрябин Андрей Николаевич, офицер лейб-гвардии уланского полка, ложа «Астрей» (П-ж, нач. 1920-х) — 14, 86.

Скрябин Владимир, морской офицер — 14.

Скрябин Владимир Николаевич, адъютант принца А. П. Ольденбургского, один из основателей и член ложи «Астреи» в Париже — 3, 1, 86.

Славинский М. — 54.

Слюзберг Генрих Борисович (1863–1937), адвокат, юрисконсульт Министерства иностранных дел до революции, сионист, член правления Демократической Лиги защиты прав евреев в России и Национального (Русского) Комитета в Париже, лектор

Франко-русского института, один из основателей Великой Ложи и учредитель ложи «Бнай-Брит» во Франции, основатель ложи «Лотос», член Верховного Совета Народов России, 33°, ложи «Астрей» (П-ж, 1920–1930-е гг.) «Гермес» (П-ж, с 1926) и «Космос» — 3, 7, 14, 1, 56, 60, 84, 86.

Слоним Марк Львович (1894–1976), журналист, литератор, эсер, один из членов Учредительного собрания, член Уфимской директории, председатель литературного общества «Кочевье» — 1.

Смирнов Б., ложа «Астрей» (1935) — 86.

Смирнов Георгий Яковлевич, ложи «Лотос» (1935–1938, ДМ), «Северное Сияние» (П-ж, 1930-е гг., М), «Астрей» (П-ж, 1930-е, М) — 10, 14, 1, 56, 69, 70, 86.

Смирнов С. А. (1883–?), крупный промышленник, кадет, член совета газеты Рябушинского «Утро России», председатель Московского Военно-промышленного комитета, министр ВП — 1.

Смирнов Сергей Яковлевич, ложа «Астрей» (П-ж, 1930-е гг.) — 12.

Смирнов Яков (?–1936), протопресвитер соборной церкви, ложа «Лотос» (ДМ) — 70.

Смит В. Э., член Российского Теософического общества (1908) — 29.

Смоленцева А. Е., член «Ордена Духа» (с 1924 «Орден Света»), СССР — 36.

Смолин Иван, театральный художник, ложа розенкрейцеров (Минск, 1920-е гг.) — 53.

Смотрицкая П. Ф., член общества «Воскресение» (СССР, 1920-е гг.) — 36.

Смуляр Е. М., дантист — 14, 56.

Смышляев Валентин, режиссер, ложа розенкрейцеров (Москва, 1920-е гг.).

Сно В. И., член «Ордена Духа» (с 1924 «Орден Света»), СССР — 36.

Соболевский Георгий Иеронимович, ложа «Астрей» — 11, 14, 56.

Соволовский Г., ложа «Аврора» (П-ж, 1933) — 62.

Соймонов Петр Михайлович, лейтенант флота, ложа «Астрей» (П-ж, 1920-е гг.) — 3, 86.

Соколов Николай Дмитриевич (1870–1928), присяжный поверенный, социал-демократ, Верховный Совет российского масонства (1910-е гг.), секретарь Исполкома Петросовета в марте 1917, редактор Приказа № 1, разрушившего Русскую Армию, юрисконсульт Советского правительства, ложа Великий Восток Франции — 1, 70, 80.

Соколов Павел Алексеевич, ложа «Астрея» (П-ж, 1920-е гг.) — 3, 14, 56, 86.

Соколов С. А., руководитель маринистского кружка (1910-е гг.) — 101.

Соколов (Кречетов) Сергей Алексеевич (1878–1936), литератор, владеец московского издательства «Гриф», ложи «Великий Свет Севера» (Б-н, 1926, О), «Астрея» (П-ж, 1922–1930-е гг.), в молодости был маринистом — 3, 6, 14, 1, 56, 62, 78, 86.

Соколовская Тира Оттовна (1888–1942), Великая Ложа Астрея (в 1908 С), член Российского Теософического общества (1908) — 29, 30.

Соловьев Борис Николаевич, офицер, муж дочери Г. Е. Распутина, по заданию масонов сделал все, чтобы не допустить спасения Царской семьи в Тобольске — 14, 56.

Сологуб (Тетерников) Федор Кузьмич (1863–1927), поэт — 54.

Солонович Алексей Александрович (1887–1937), математик, анархист, член ордена «Рыцарей света» (СССР, 1920-е гг.) — 53.

Сорокин Питирим Александрович (1889–1968), социолог, лидер правых эсеров, секретарь Керенского в 1917, с 1919 профессор Петроградского университета, с 1930 — Гарвардского университета — 1.

Сосин, Иван — 14, 56.

Сосинский Бронислав (1893 — после 1945), писатель, женат на дочери лидера эсеров В. Чернова (см.), ложа «Северная Звезда» (в 1935 МЦ) — 1.

Софиев Юрий Николаевич, белый офицер, поэт, Великая Ложа Франции — 1.

Сохачев (Сухачев) Людвиг, ложа «Великий Свет Севера» (Б-н, 1927, О) — 78, 87.

Сочивко Сергей Константинович, дипломат, ложа «Астрея» (П-ж, 1920–1930-е, в 1935 О) — 11, 12, 1, 69, 86.

Спасская (в девичестве Каплун) Софья Гитмановна (1901–1962), скульптор, член Вольной философской ассоциации (Вольфила) — 98.

Спасский Сергей Дмитриевич (1898–1956), литератор, член Вольной философской ассоциации (Вольфила) — 98.

Спекторский Евгений Васильевич, профессор — 14, 56.

Сперанский Валентин, ложа «Астрея» (П-ж, 1930-е гг.) — 6, 54.

Спиридонов Борис — 14, 56.

Ставицкий Семен, меховщик — 14, 56.

Ставров Перикл Ставрович (1890(?)–?), в 1930-х гг. председатель Союза поэтов в Париже, ложа «Северная Звезда» — 1.

Сталь Александр Федорович, барон, прокурор Московской судебной палаты, в эмиграции адвокат — 1, 14, 56, 60.

Станкевич Владимир Бенедиктович (Владас Станка) (1884–1969), народный социалист, поручик царской армии, секретарь трудовой фракции в III Госдуме, член Исполкома Петроградского Совета рабочих и солдатских депутатов, комиссар ставки Главковерха (Керенского), комиссар Северного флота, начальник политотдела в кабинете военного и морского министра — 1.

Старкова Вера, журналистка, жена художника Р. Шутца, ложа «Свободное обсуждение» — 60, 14, 56, 84.

Старынкевич Д. С., ложа «Лотос» (после 1944, М) — 70.

Стахович Михаил Александрович (1861–1923), член Государственного Совета, член Бюро масонского Межпарламентского союза (1910-е гг.), депутат I и II Госдум, член партии мирного обновления, орловский предводитель дворянства, русский посланник в Испании — 1, 54, 60, 65.

Стахович Александр — 54.
Стекларов Лев Исаакович, ложа «Гермес» (1929–1936) — 9.
Стебницкий Б. — 54.
Степанов В. А., левый кадет, был масоном уже в 1910, привел Чхеидзе Н. С. в масоны, Верховный Совет российского масонства (1910-е гг.), депутат Госдумы и масонского Межпарламентского союза (1910-е гг.) — 65, 70.
Степанов Владимир Иванович (1892–?), инженер, масон с 1933 — 1.
Стоманяков, «Единое трудовое братство» (Москва, 1920-е гг.) — 73.
Сторожев, историк, «Союз Освобождения» (Москва, нач. 1900-х) — 70.
Стоянов Георгий — 14, 56.
Страндман Василий, посланник — 14.
Страхов Алексей Александрович, музыкант — 14, 56.
Струве Михаил Александрович, поэт, ложа «Северное Сияние» (П-ж, 1930-е гг.) — 1, 69.
Струве Петр Бернгардович (1870–1944), профессор, до 1898 легальный марксист, позже один из руководителей либерально-масонского подполья («Союз Освобождения») и кадетской партии — 14, 54, 56.
Ступницкий Арсений Федорович, сотрудник «Последних новостей» — 1.
Субботин, генерал, масон с 1908 (Москва), ложа Великого Востока Франции — 58, 70.
Суботкин, директор кредитного общества, масон с 1909 (Од.) — 58.
Суворов Михаил — 14.
Сужин Иван Иванович, министр в правительстве Колчака — 14, 56.
Султан-Заде, доктор — 14, 56.
Сумбатов-Южин Александр Иванович (1857–1927), актер Малого театра, драматург и управляющий труппой, в советское время директор, масон с 1907, «Ложа Освобождения» (Москва, с 1908) — 1, 58, 70.
Суханов (Гиммер) Николай Николаевич (1882–1940), экономист, публицист, ли-

дер и теоретик меньшевиков, депутат I Госдумы — 46, 70.

Сыртланов, председатель гельсингфорской ложи (Финляндия, 1920-е гг.) — 84.

Сыртланова, ложа «Аврора» (П-ж, 1929, председательница) — 1, 62, 82.

Таганцев Николай Степанович (1843–1923), юрист, сенатор, член масонского Межпарламентского союза (1910-е гг.), член Российского Теософического общества (1908) — 29, 65.

Тамашев Михаил, кавказец, ложа Великого Востока Франции «Космос» (П-ж, 1905, 3°), друг Г. Гамбарова (см.) — 15, 1, 56, 84.

Тарановский Федор Васильевич, профессор — 14, 56.

Татаринев Валерий Владимирович, председатель русской футбольной лиги, ложа «Астрея» (П-ж, 1920-е гг.) — 3, 14, 56, 86.

Татаринев Владимир Евгеньевич (1891–?), окончил Политехнический институт Императора Петра I и Харьковский университет, журналист, сотрудник газет «Возрождение» (П-ж) и «Сегодня» (Рига) и редактор журнала «Знамя России», 1930-е, ложи «Великий Свет Севера» (Б-н, с 1924), «Свободная Россия» и Великая Ложа Астрея — 10, 14, 1, 57, 62, 78, 86, 87.

Татищев Николай Дмитриевич, ложа «Северное Сияние» (П-ж, 1930-е гг.) — 14, 56, 69.

Таубе Михаил, барон, профессор — 14.

Таубер Леонид (1872–1943), профессор политической экономии, ложа «Максим Ковалевский» — 1.

Тегер (1890(?)–?), член Московского ордена розенкрейцеров (1920-е гг.) — 72.

Телепнев Борис Васильевич, масонский историк, до Первой мировой войны доверенный торгового дома в Москве, в войну правительственный уполномоченный по закупке шерсти в Англии, затем один из главных учредителей «Кружка русских

масонов в Англии» (Лондон, 1928, пред-седатель) — 14, 1, 38, 56, 78, 82, 84.

Теляковский В. А. (1860–1924), директор Императорских театров (1901–1917), «Генеральная Ложа Астрей», ВМ Автономного Русского Масонства — 37.

Тенишев В., князь, секретарь Бюро масонского Межпарламентского союза (1910-е гг.) — 65.

Телов (1861–?), полковник лейбгвардии Измайловского полка, позднее генерал-майор, Военная ложа (СПб., 1909, наместник), в 1917 комиссар Финляндского полка, ложа «Северная Звезда» (с 1907) — 1, 70, 81, 82.

Терапиано Юрий Константинович (1892–1980), литератор, председатель Союза поэтов в Париже — 1, 56.

Тереховко А. С., член «Космической Академии» (СССР, 1920-е гг.) — 36.

Терещенко Михаил Иванович (1886–1956), киевский сахарозаводчик, владелец издательства «Сириус», тов. председателя Военно-промышленного комитета, министр финансов и министр иностранных дел при ВП — 1, 56, 60, 81, 84.

Тер-Осипов Павел, адвокат — 14, 56.

Тер-Погосян Михаил Матвеевич (1890–1967), эсер, депутат Учредительного собрания, ложа «Северная Звезда» (П-ж, 1920-е гг.), М — 2, 1, 57, 86.

Тесленко Андрей, брат юриста (Н. Тесленко), руководитель крестьянской группы при московском центре, ложа «Союза Освобождения», сыгравшей руководящую роль при создании Крестьянского Союза (в 1905) — 70.

Тесленко Николай Васильевич (1870–1942), московский адвокат, кадет, депутат II Госдумы, министр юстиции ВП, ложи «Гермес» (1929–1931, 1-й молоток), «Лотос» и «Астрей» (П-ж, 1925–1936) — 7, 9, 12, 1, 54, 57, 69, 84, 86.

Тизенгаузен, ложа Пшесецкой (1920-е гг.) — 53.

Тикстон Павел Андреевич (1870(?)–1939(?)), директор банка в Петербурге,

промышленник, гражданский муж Тэффи Н. А. (см.) — 1.

Тикстон Сергей Павлович (1902–1981), сын предыдущего, Великая Ложа Франции, О в «Астрее», ложа «Лотос» (1930-е гг.) — 1, 70.

Тилчев С. А., морской офицер, член общества «Воскресение» (СССР, 1920-е гг.) — 36.

Тимашев Николай Сергеевич (1886–?), сын царского министра, профессор, сотрудник газеты «Возрождение», лектор Франко-русского института в Париже, Великая Ложа Франции — 1.

Тимофеев, окончил курс в инженерной академии, военный инженер, Военная ложа (СПб., 1909, С) — 58, 70.

Тираспольский, профессор, масон с 1906–1907 — 58.

Тираспольский Григорий Львович (1871–1947), адвокат, масон с 1909 (СПб.), ложи «Северная Звезда» (П-ж, 1927), «Лотос» (с 1933), Великий Восток Франции, в ложе «Рыцари Красной Розы» С — 11, 1, 60, 70, 84, 86.

Титов Алексей Андреевич, инженер-химик, трудовик, народный социалист, тов. министра продовольствия ВП, зав. санитарной частью Всероссийского Союза городов, в Париже владелец коммерческой лаборатории «Биотерапия» — 1.

Титов И. В., депутат Госдумы и масонского Межпарламентского союза (1910-е гг.) — 65.

Тиханович Георгий Сергеевич (1897–?), занимался продажей бриллиантов и антиквариата (1930-е гг.), ложа «Астрей» (П-ж, 1930-е гг.) — 6, 69, 86.

Тихомиров Константин Иванович, Великая Ложа Франции, ложа «Гермес» (П-ж, 1929–1936, М) — 9, 1, 69, 86.

Тихомирова Ольга Константиновна, ложа «Аврора» (П-ж, 1933) — 62.

Тиц Вильгельм Ричардович, служащий банка, ложа «Астрей» (П-ж, 1930-е гг.) — 6, 56.

Товстолес Григорий Николаевич, ложи «Северное Сияние» и «Лотос» (П-ж, 1930-е гг.), МЦ (трапезник) — 1, 69, 70.

Толстой Алексей Николаевич (1883–1945), граф, писатель, сменовеховец, сотрудник «Накануне», ложа «Космос» (П-ж) — 54, 60, 84.

Толстой Иван Иванович, граф — 54.

Толстой Петр Михайлович, граф, офицер, один из основателей «Союза Освобождения» (1904) — 70.

Томазов Владимир Георгиевич, ложа «Гермес» (1931–1936) — 9.

Трахтерев Осип Сергеевич, адвокат — 1.

Трачевский Александр Семенович, профессор, историк, ложи «Космос» (П-ж, с 1905 или 1906, 3°) и «Астрея» (с 1906 или 1908) — 6, 15, 1, 18, 56, 60, 82, 84.

Трегубов Абрам Матвеевич, 1908–?), масон с 1933 — 1.

Третьяков Сергей Николаевич (?–1943), член совета газеты «Утро России», председатель Московской биржи, тов. председателя Военно-промышленного комитета, председатель экономического совещания при ВП, министр торговли у Колчака, с 1920 зам. председателя «Торгпрома», с 1929 платный агент НКВД, расстрелян германскими властями в Париже — 1, 69.

Тригер Исаак Леонтьевич (1875–1937), доктор медицины, ложа «Северная Звезда» (М) — 1.

Троекуров, профессор, член Общества, а затем и Комитета Кандаурова, ложа «Астрея» (1929–1931) — 1.

Троекуров, князь, один из учредителей ложи «Северное Сияние» (П-ж, 1924) — 68.

Троцкий Илья Михайлович, журналист, ложа «Свободная Россия» (с 1937) — 1.

Троцкий (Бронштейн) Лев (Лейба) Давидович (1879–1940), перед Октябрем — председатель Совета рабочих и солдатских депутатов, член Военно-революционного комитета и ЦК партии большевиков, после — наркоминдел (с ноября 1917), наркомвоен (с февраля 1918), пред. Реввоенсовета Республики и наркомпути (1920–1921), наркомвоенмор (до 1925),

в 1897 состоял в ложе, находился в контакте с деятелями мирового сионизма и масонского движения, в частности с Яковом Шиффом, один из главных руководителей антирусских погромов, в масонстве состоял с 18 лет, но недолго — 38, 40, 50, 56, 60, 77, 84.

Трояновский Александр Валерьянович, дворянин, член ордена иллюминатов (1907–1908) — 16.

Трояновский Валерий Михайлович, «ленинградский мистик» (СССР, 1920-е гг.) — 53.

Трубецкой, князь, ложа «Великий Свет Севера» (Б-н, 1923–1924) — 87.

Трубецкой Григорий Николаевич (1873–1930), князь, «мирнообновленец», в марте 1917 директор дипломатической канцелярии штаба Верховного Главнокомандующего, позднее — на дипломатической службе в Белграде — 1.

Трубецкой Дмитрий Алексеевич, журналист — 14, 56.

Трубецкой Евгений Николаевич, князь, «Союз Освобождения» (Киев, нач. 1900-х гг.), член Государственного Совета — 1, 70.

Тулузков Борис Дмитриевич, художник, ложа розенкрейцеров (Москва, 1937) — 53.

Туманов (?–1917), князь, полковник, товарищ военного министра ВП — 1.

Тутковский, ложа «Аврора» (П-ж, 1933) — 62.

Турчанинов Владимир Александрович, сын отставного надворного советника, член масонского кружка мартинистов (1914) и Антропософического общества — 63.

Турчанинов И. Н., член Российского Теософического общества (1908) и масонского общества «Маяк» (1906) — 29, 31.

Тхоржевский Иван Иванович, директор торгово-промышленного банка, сотрудник газеты «Возрождение», переводчик, литератор, ложа «Астрея» (П-ж, 1922) — 3, 14, 1, 56, 86.

Тхоржевский Михаил Иванович, офицер — 14, 56.

Тышкевич Михаил, руководитель «Общества Мира» (Киевское отделение, 1910-е гг.), делегат от России на XIX Конгрессе мира — 65.

Тыркова-Вильямс Ариадна Владимировна (1869–1962), писательница, журналистка, кадетка, сотрудница «Речи», жена Гарольда Вильямса, корреспондентка лондонской «Таймс» в Петербурге до 1918, ложа «Аврора» (П-ж) — 1.

Эффи Надежда Александровна (1872–1952), писательница — 27.

Тюфяев Георгий Анатольевич, член «Братства истинного служения» («Эзотерическая ложа»), Ленинград, 1920-е, — 36, 74.

Тюфяева Лидия Владимировна, член «Братства истинного служения» («Эзотерическая ложа»), Ленинград, 1920-е — 74.

Уайтеновен А. В., член «Ордена Духа» (с 1924 «Орден Света»), СССР — 36.

Уитт, де, эксперт ложи «Лотос» — 67.

Умнов Константин Александрович (1885–1938), ложа розенкрейцеров (Смоленск, 1920-е гг.) — 53.

Умнов Николай Константинович, офицер — 14, 56.

Унгерн-Штернберг Рольф Рудольфович, барон, дипломат, ложа «Астрей» (нач. 1920-х) — 3, 86.

Урусов Сергей Дмитриевич (1862–1927), князь, депутат I Госдумы, парижская ложа (с 1906), «Ложа Освобождения» (Москва, с 1908), член Верховного Совета русского масонства (с 1908), тов. министра внутренних дел при Царе и ВП, Великий Восток Франции, с 1908 — 1, 58, 70, 82.

Устюжанинов, музыкант — 14, 56.

Фабрикант Владимир Осипович, промышленник, эсер, помог Керенскому бежать из России, Великий Восток Франции (с 1920-х гг.) — 1.

Фалеев Н. И. — 54.

Федоренко Елена Евгеньевна — 14, 56.

Федоров, ложа «Аврора» (П-ж, 1933) — 62.
Федоров А. — 54.

Федоров Владимир, оперный артист — 14, 56.

Федоров М. П. — 54.

Федоров Михаил Михайлович (1855(?)–1948(?)), депутат Думы, кадет, «прогрессист», редактор газеты «Слово» в 1907–1908, в министерстве Витте тов. министра торговли и промышленности, после 1918 председатель Национального центра на Юге России, в Париже глава Общества помощи студентам, один из создателей «Национального комитета» — 1, 70.

Федоров Николай Петрович, бывший прокурор, юрисконсульт, Ареопаг «Лютеция», Капитул «Верные Шотландцы», 31°, ложа «Гермес» (1926–1936) — 7, 9, 1.

Федорович В. В., поляк-прогрессист, витебская ложа (1914), уездный комиссар при ВП — 70.

Федотов, офицер, руководитель общества «Воскресение» (СССР, 1920-е гг.) — 36.

Федотов Георгий Петрович (1886–1951), философ, руководитель масонского кружка, в Петрограде после 1917 года — 62.

Фельдман Евгений Семенович, адвокат — 14, 56.

Фельзен Юрий (Фрейденштейн Николай Бернардович) (1895?)–1943 — 1.

Фельс Павел Самуилович, ложа «Астрей» (П-ж, 1930-е гг.) — 69.

Фехнер Елена Юрьевна (1900–1985), искусствовед, член Вольной философской ассоциации (Вольфила) — 98.

Фидлер Иван Иванович, архитектор, ложи «Гермес» (1926–1936, ДМ) и «Лотос», депутат Масонского Конвента (в 1933–1934) — 7, 9, 14, 1, 56, 86.

Филатьев Д. В., бывший профессор Военной академии, генерал Генштаба, Военная ложа (Пг.) — 79.

Филипп, аббат, один из первых пропагандистов мартинизма в России, основатель и председатель ложи «Крест и Звезда» (СПб., 1895) — 82.

Филипповский Н. И., инженер-механик, член масонского кружка (СПб., 1911) — 18, 30.

Филоненко Максимилиан Максимилианович (? — после войны), адвокат, при ВП вместе с Савинковым Б. В. помогал писать закон о смертной казни, сопровождал генерала Алексеева, ехавшего арестовывать генерала Корнилова, ложа «Гермес» (П-ж, 1930-е гг.) — 1, 69.

Философов В. В. — 54.

Философов Дмитрий Владимирович (1872—1940), журналист — 54.

Философова А., руководитель Российского Теософского общества (1908) — 29.

Фиников Александр Павлович (1886—?), доктор медицины, ложи «Les de L'Humanite» и «Астрея» (П-ж, 1920—1930-е гг.), «Северная Звезда» (1926) и «Свободная Россия» (1920-е гг.) — 2, 12, 14, 1, 56, 86.

Фогг А. И., артистка, член «Ордена рыцарей святого Грааля» (СССР, 1920-е гг.) — 36.

Фолькерзам Леонид фон, член ордена иллюминатов (1907—1908) — 16.

Формызин Андрей — 14, 56.

Фразер Георг — 54.

Френкель Яков, служащий банка — 56.

Фрейгант Андрей Андреевич, ложа «Астрея» (П-ж, 1920-е гг.) — 3, 86.

Фридман Н. Н., депутат Госдумы и масонского Межпарламентского союза (1910-е гг.) — 65.

Фрост Михаил Николаевич, ложа «Астрея» (нач. 1920-х) — 3, 86.

Фрумкин Я. Г., адвокат, народный социалист, друг Рубинштейна Д. Л., и Станкевича В. Б. — 1.

Фундаминский Илья Исидорович (псевдоним Бунаков) (1880—1942), член партии эсеров и ее боевой организации, комиссар Черноморского флота, один из редакторов журнала «Современные записки» — 1, 57.

Фюрстенберг Борис Алексеевич, секретарь Б. Савинкова, ложа «Астрея» (П-ж, 1920—1930-е гг.) — 3, 12, 86.

Хагандоков Георгий Константинович, сын генерала, был близок к Гучкову А. И., ложи «Астрея» и «Прометей» (1938—1939) — 1, 56.

Хагандоков Константин Николаевич, генерал, начальник Дикой дивизии, ложи «Астрея» (П-ж, 1920-е гг.) и «Прометей» (с 1928 ДМ) — 3, 56, 84, 86.

Хаджи-Бейли Джемом, журналист — 14, 56.

Хазин, ложа «Юпитер» (П-м) — 1.

Ханенко, член Государственного Совета и масонского Межпарламентского союза (1910-е гг.) — 65.

Харитонов, был близок к прогрессистам, Верховный Совет российского масонства (1910-е, К) — 70.

Харламов В. А., депутат Госдумы и масонского Межпарламентского союза (1910-е гг.) — 65.

Харламов Л. Б., масон с 1927 — 1.

Хатисов Александр Иванович (1874—1945, городской голова Тифлиса, друг великого князя Николая Николаевича, председатель комитета армян-беженцев при Лиге наций, Великий Восток Франции (с 1926, 33°), ложа «Свободная Россия» (1930-е, 1-й П-к) — 1, 56, 86.

Хаустов, ложа Великого Востока Франции (СПб., 1910-е гг.) — 70.

Херасков Иван Михайлович, трудовик, сотрудник газеты Керенского «Дни» (1920-е гг.) — 1.

Херсонский Василий Николаевич, офицер — 14, 56.

Херсонский-Шацкель, портной — 14, 56.

Хижняков Василий Васильевич (1871—1949), «Союз Освобождения» (СПб., нач. 1900-х), секретарь Вольного Экономического общества до 1917 — 1, 70.

Хитилков, ложа Великого Востока Франции (1910-е гг.) — 70.

Ходоровский, механик — 15.

Ходский Леонид Владимирович, профессор — 14, 56.

Хомяков Н. А., депутат Госдумы и масонского Межпарламентского союза (1910-е гг.) — 65.

Хоранов Михаил Осипович, офицер — 14, 56.

Хорват Дмитрий Леонидович, генерал — 14, 56.

Хотшалава Яков, доктор — 14, 56.

Хрипунов Алексей Степанович, земский деятель, в Париже имел банк, ложа «Великий Свет Севера» (Б-н, 1924, наставник) — 14, 1, 56, 84, 87.

Христофорова Клеопатра Петровна (?–1934), руководительница московского оккультного кружка (1910-е гг.) — 101.

Хрусталеv-Носарь Григорий Степанович (1877–1918), присяжный поверенный, первый (номинальный) председатель Петербургского Совета в 1905, которым фактически был Троцкий Л. — 1, 63.

Хундертмарк, ложа «Великий Свет Севера» (Б-н, 1927, С) — 78.

Цветаева Анастасия Ивановна (1894–1994), сестра поэтессы Марины Цветаевой, близкий друг Зубакина Б. М. (см.), ложа розенкрейцеров (СССР, 1920–1930-е, С) — 53.

Цветков Алексей, театральнй деятель — 14, 56.

Цвибак Яков Моисеевич, (псевдоним Андрей Седых) (1902–?), репортер «Последних новостей» в Париже, редактор «Нового русского слова» в Нью-Йорке, масон с 1927, ложа «Северная Звезда» — 1.

Цейтлин Михаил Соломонович, товарищ председателя Совета рабочих депутатов (1917), комиссар Министерства земледелия при министре В. Чернове, витебская ложа (1916) — 70.

Церетели Ираклий Георгиевич (1881–1959), один из лидеров меньшевиков, депутат II Госдумы, министр ВП, с 1918 — меньшевистского правительства Грузии, член Исполкома рабочих и солдатских депутатов в Петрограде, с 1923 К-т — 1.

Циллиакус Конни, финский националист, платный агент Японии в русско-японскую войну 1905 года — 54.

Цуканов (Цуханов) Николай И., один из руководителей «Ордена рыцарей святого Грааля» (СССР, 1920-е гг.) — 36, 74.

Цуриков Николай, ложа розенкрейцеров (Невель, 1920-е гг.) — 53.

Чайковский А., родственник композитора, один из основателей ложи «Астрейя» — 1.

Чайковский Николай Васильевич (1850–1926), народоволец, эсер, террорист, в 1918 председатель Архангельского правительствa, член Уфимской Директории, Великая Ложа Франции, ложа «Астрейя» (П-ж, 1920-е гг.) — 3, 14, 1, 56, 60.

Чаманский Анатолий Данилович, уполномоченный Красного Креста — 14, 56.

Чарторыжский (Чарторыйский), «Великокняжеская Ложа» (1910-е гг.) — 78.

Чарнолуцкий Владимир — 54.

Чебаков Сергей Николаевич, левый радикал, товарищ прокурора Судебной Палаты в Киеве (1916) — 70.

Чебышев Алексей Алексеевич, ложа «Свободная Россия» — 2, 86.

Чебышев Николай Николаевич (1865–1937), до 1917 сенатор, редактор газеты «Великая Россия» (в Крыму у Врангеля) и «Зарницы» (в Константинополе), глава русского бюро печати в 1920–1921 (там же), сотрудник газеты «Возрождение», Великая Ложа Франции — 1.

Челищев Виктор Николаевич (1870–1952), председатель Московской судебнй палаты, ложа «Побратим» (Белград) — 1.

Челноков Михаил Васильевич, кадет, московский городской голова (1914–1917), главный уполномоченный Всероссийского Союза городов в 1916, депутат II Госдумы (секретарь), III и IV Госдум, член масонского Межпарламентского союза (1910-е гг.) — 1, 65.

Черемисов Владимир Андреевич, генерал, в 1917 главнокомандующий Северным флотом, 1919 — на стороне большевиков против генерала Юденича — 1.

Черканов (Чекранов?) Виктор, инженер — 14, 56.

Черкасский Лев — 14, 56.
Черкасский М. Б., член «Балтийского кружка», Морская ложа — 1.
Чермоев, ложа Великой Ложи Франции «Прометей» (1927) — 82.
Чермоев Абдул Меджи (Топа), гвардейский офицер — 14, 56.
Чермоев Абибекир Денил Султан — 14, 56.
Чернов Виктор Михайлович (1873—1952), руководитель партии эсеров — 56.
Черновитов А. М., масон с 1908 (Москва), ложа «Северное Сияние» (СПб., 1909, О), депутат Госдумы и масонского Межпарламентского союза (1910-е гг.) — 58, 65, 70.
Черновитов К., кадет, ложа Великого Востока Франции (1910-е гг.) — 70.
Чехов Михаил Александрович (1891—1955), актер, режиссер, племянник А. П. Чехова, ложа Мебеса Г. О., ложа розенкрейцеров (Москва, 1920-е гг.), член «Ордена Духа» (с 1924 «Орден Света»), СССР — 36, 53.
Чеховский (?—1929), член Московского ордена розенкрейцеров (1920-е гг.) — 72.
Чинский Чеслав (Риттер-Чеслав, Станислав) Иосифович, выдавал себя за графа и приписал к своему имени частицу фон, секретарь Генеральной делегации ордена мартинистов для России (1910), в 1920-е тайный жрец сатанинской секты в Польше — 63.
Чистяков Петр Александрович, издатель журналов «Русский франкмасон» (Москва, 1908) и «Ребус», посвященный спиритизму и оккультным наукам (с 1908), Великая Ложа Астрея (1908, ВМ) — 17, 30, 78.
Чубинский А. Б., профессор, М в Белграде (с 1924) — 1.
Чубинский Арсен (Арсений?) Михайлович, адвокат — 14, 56.
Чубинский Михаил Павлович (1871—1943), профессор, один из основателей ложи «Максим Ковалевский» в Белграде (ДМ), член ложи «Астрея» (П-ж, 1920-е гг.) — 3, 1, 54, 56, 82, 84, 86.
Чхеидзе Николай Семенович (1864—1926), один из лидеров меньшевиков, масон с 1910, депутат III и IV Госдум, в 1917

председатель Петроградского Совета ВЦИК, с 1918 председатель Закавказского сейма, Учредительного собрания Грузии — 14, 1, 56, 70, 81.

Чхенкели Акакий Иванович (1874—1959), один из руководителей грузинских меньшевиков, социал-демократ с 1898, депутат IV Госдумы, в 1917 представитель ВП в Закавказье, с 1918 председатель временного Закавказского правительства, министр меньшевистского правительства Грузии (1918—1921) — 1, 70.

Шавельский Маврикий, банковский служащий — 14, 56.

Шагал Марк (1887—1985), художник, масон с 1912 (К-т) — 1.

Шайкевич А. ложа «Свободная Россия» (П-ж, 1932, и.о. С) — 64.

Шакманов Таосултан К., юрист, ложа «Астрея» (П-ж, 1920-е гг.) — 3, 14, 56, 86.

Шаков (Шахов) Измаил Магомедович, доктор, ложа «Астрея» (нач. 1920-х гг.) — 14, 56, 86.

Шамин Т. А., перешел из французской ложи в «Лотос» — 1, 70.

Шандаровский Петр Сергеевич, ложа розенкрейцеров 1-го Капитула (СССР, 1920-е гг.) — 53.

Шаперон Алексей Генрихович, офицер — 14, 56.

Шапиро (Шапиров) Анатолий Семенович, ложа «Свободная Россия» (1920-е гг.) — 2, 86.

Шапиро Соломон Яковлевич (1881—1940-е), инженер, ложи «Лотос» (1930-е, один из основателей ложи) и «Гермес» (1929—1936) — 4, 9, 1, 69, 70, 86.

Шапошников М., Великий Восток Франции (с 1926) — 1.

Шаскольская Лидия Павловна (1888(?)—?), казначей Совета петербургского отделения Антропософского общества — 63.

Шателен Сергей Андреевич — 14, 56.

Шах Владимир Михайлович (1880—?), адвокат, литератор, меньшевик, масон

в России с 1913 (СПб.), вышел в 1936 (П-ж) — 1.

Шах Евгений Владимирович (1905–?), сын предыдущего, поэт — 1.

Шах-Назаров (Шахназаров) Александр, офицер, ложи «Золотое Руно» (1926) и «Прометей» (1927) — 14, 84.

Шаховской Дмитрий Иванович (1861–1939), князь, левый кадет, земский деятель, публицист, член I Госдумы, министр соц. обеспечения при ВП, в 1918 один из руководителей «Союза возрождения России» — 1.

Шварцман Яков Иосифович (1890–?), масон с 1933 — 1.

Швецов, ложа Великого Востока Франции (1910-е гг.) — 70.

Шебеко И. А., член Государственного Совета и масонского Межпарламентского союза (1910-е гг.) — 65.

Шевелев Леонид Федорович, железнодорожный техник, ложа розенкрейцеров (Смоленск, Москва, Вологда, 1920–1930-е гг.) — 53.

Шевцов (Швцов?) Борис Алексеевич — 14, 56.

Шелепов Николай (1883–?), архитектор, ложа «Гермес» (1930-е гг.) — 4.

Шереметев Дмитрий Александрович, граф, ротмистр кавалергардского полка, ложи «Астрея» (П-ж, 1920–1930-е, С), «Аврора», «Лотос», «Северное Сияние», Ареопаги «Лютеция», «Ordo ab Chao», 33° — 3, 6, 10, 14, 1, 56, 69, 86.

Шерман Григорий Савельевич (псевдоним Савельев), литературный критик — 1.

Шерфер, ложа «Великий Свет Севера» (Б-н, 1923–1924) — 87.

Шершевский Абрам, банковский служащий — 14, 56.

Шершевский Яков, доктор — 14, 56.

Шефтель Яков Михайлович, адвокат, масон с 1927, ложа «Северная Звезда» (П-ж, 1920-е гг.) — 2, 1, 56, 57, 86.

Шидловская А. А., член общества «Воскресение» — 36.

Шидловский Л. Ф., библиограф, член масонского кружка в Публичной библиотеке (Пг., 1918) и общества «Воскресение» (СССР, 1920-е гг.) — 36, 96.

Шидловский Сергей Иллиодорович (1861–1922), левый октябрист, депутат III и IV Госдум, член масонского Межпарламентского союза (1910-е гг.) и Прогрессивного блока, лидер земцев-октябристов, масон в 1915–1917 — 1, 65.

Шик Александр Адольфович, сотрудник газеты «Русская мысль» — 1.

Шиловский Петр Владимирович, ложа «Северное Сияние» (П-ж, 1920-е, К) 14, 56, 84.

Шимунек А. П., ложа «Лотос» (после 1944) — 70.

Шингарев Андрей Иванович (1869–1918), врач, земский деятель, кадет, депутат II-IV Госдум, член Бюро масонского Межпарламентского Союза (1910-е гг.), в 1915–1917 председатель Военно-морской комиссии Госдумы, министр земледелия, а затем министр финансов ВП, парижская ложа — 1, 60, 65, 84.

Шипов Д. Н., старый земский деятель — 91.

Шипшев (Бак) Джембах Тамерхан 56.

Ширинкин Евгений Никифорович (1842–?), генерал, член кружка мартинистов (СПб., 1914) — 63.

Широков Михаил Петрович (Александрович?), художник, племянник Н. Ружского (см.), член масонского комитета (П-ж, 1918, с 1922 Временный комитет Российского масонства), парижская ложа — 14, 56, 82, 84.

Шифрин, ложа «Аврора» (П-ж, 1933) — 62.

Шлиппе Владимир Федорович, председатель Общества русских эмигрантов в Берлине в 1920–1924 — 1.

Шнитников Н. Н. — 54.

Шор Давид Соломонович (1867–1942), пианист — 1.

Шпаковский Генри Александрович, морской офицер — 14, 56.

Шполянский (Дон-Аминадо) Аминад Петрович (1888–1957), писатель, жур-

налист, ложа «Космос» (П-ж) — 14, 56, 60, 84.

Шрейдер Григорий Ил., член Петербургского комитета РСДРП (1903), входил в состав московского центра «Союза Освобождения» (1903) — 70.

Штарк (Михайлов) Евгений Николаевич, поэт, ложа розенкрейцеров (СССР, 1920-е гг.) — 53.

Штейнберг (Штернберг), служащая кооператива, ложа Г. Мебеса (СССР, 1920-е гг.) — 53.

Штейнгель Борис Леонгардович, барон, ложа «Великий Свет Севера» (Б-н, 1920-е гг.) — 84.

Штейнгель Павел Леонгардович, барон, нефтепромышленник, — 14, 56, 86.

Штейнгель Павел Леонидович, граф, ложа «Астрея» (П-ж, 1920-е гг.) — 3.

Штейнгель Федор Иудович, барон, вступил в масоны во Франции, ложа «Киевская Заря» (с 1909, со дня открытия, ДМ) — 58, 70, 82.

Штейнмейер М., ложа «Великий Свет Севера» (Б-н, 1927) — 78.

Штенгель Федор Рудольфович, барон, Великая Ложа Франции — 1.

Штерн Иван Федорович, одесский коммерсант, ложа «Астрея» (П-ж, 1920-е гг.) — 3, 86.

Штерн Сергей Федорович, в Одессе редактор «Одесского листка», в Париже председатель Одесского землячества — 1.

Штернберг Павел Карлович (1865–1920), еврейский большевик, бывший народо-волец, председатель Замоскворецкого ревкома, по настоянию которого осуществлялась бомбардировка Московского Кремля, ложа Великого Востока Франции (1910-е гг.) — 70.

Штиглиц Эмилий Карлович, барон, консул, член Антропософического общества (1914), американская ложа (1921), ложа «Звезда на Востоке № 166», один из организаторов ложи «Великий Свет Севера» (Б-н, 1922, в 1927 наставник) — 61, 78.

Штранден Дмитрий, член ордена иллюминатов (1907–1908) — 16.

Штрандман Василий Николаевич, посланник, ложа в Белграде, председатель специальной комиссии (созданной в Белграде в 1926 на международном масонском Конвенте) для наблюдения за проживающими на территории Югославии русскими антисемитами и антимасонами, для парализования их деятельности — 56, 84.

Штроберг Ю., ложа «Гамаюн» (П-ж, 1930-е, С) — 12, 86.

Шубин-Поздеев Николай Дмитриевич — 54.

Шувалов Павел Александрович, граф — 56.

Шувалов Петр, граф — 14.

Шувалова Е. В., графиня, член масонского общества «Маяк» (1906) — 31.

Шумицкий Николай, украинский политик — 14, 56, 60.

Шуминкович, ложа «Космос» (П-ж) — 60, 84.

Шуров Сергей Петрович (?–1930), служащий Румянцевской библиотеки — 44.

Щеголев Павел Елисеевич (1877–1931), историк-фальсификатор, масон с 1906, редактор «Былого», советский литературовед, ложа «Северная Звезда» (с 1907) — 1, 58, 70.

Щепкин Д. М., тов. министра внутренних дел ВП — 1.

Щепкин Николай Николаевич (1854–1919), земский деятель, один из лидеров кадетов, руководитель «Союза возрождения России» и «Национального центра», расстрелян большевиками — 1, 91.

Щербатов Сергей, князь, историк искусства, литератор, 33° — 1.

Щербацкий А. И., глава русской миссии в Бразилии, Уругвае, Парагвае и Чили — 1.

Эйзенштейн Сергей Михайлович (1898–1948), советский режиссер и теоретик кино, ложа розенкрейцеров (Минск, Москва, 1920–1930-е гг.), «Орден Духа» (с 1924 «Орден Света»), СССР — 36, 53.

Эйхенбаум (Волин) (1886–1959), писатель — 14, 56.

Эйхманс Федор (?–1940), «Единое трудовое братство» (Москва, 1920-е гг.) — 73.

Элухен Александр К., ротмистр, ложи «Космос» (1921) и «Великий Свет Севера» (Б-н, 1922–1933, ДМ) — 61, 41, 78, 82, 87.

Элькин Борис Исаакович (1887–1972), адвокат, душеприказчик Милюкова П. Н. — 1.

Эльяшев Лев Ефимович (1882–1946(?)), кадет — 1.

Эльяшевич Василий Борисович, юрист, профессор, член Франко-русского института в Париже — 1.

Энгельгардт В. П., член Государственного Совета и масонского Межпарламентского союза (1910-е гг.) — 65.

Энгельгардт Борис А. (1877–1962), полковник, комендант здания Госдумы, депутат IV Госдумы, член Временного комитета Думы, «стоял во главе революционных войск петроградского гарнизона» — 1.

Эпштейн Самуил Ефимович (1887–1942, масон с 1929, ложа «Северная Звезда», 18° — 1.

Эристов (Сидамон-Эристов, Сидамонов-Эристов) Г., князь, масон с 1908 (Москва), ложа «Северное Сияние» Великого Востока Франции (СПб., 1909) — 1, 58, 70.

Эрлангер Мария Альфредовна, жена Б. Астромова (см.), руководительница ленинградской ложи мартинистов, ложа тамплиеров (степень «дама червей»), СССР, 1920–1930-е — 53.

Эрманс, ложа «Астрея» (П-ж, 1930-е гг.) — 6.

Эттингер (Эттингер?) И. Л.,? — начало 1940-х), ложа «Лотос» (П-ж, 1930-е гг.) — 70

Эттингер Гораций Яковлевич, ложа «Гермес» (1932–1936) — 9.

Эттингер Иосиф Яковлевич, ложи «Лотос» и «Гермес» (1930-е гг.) — 9, 70.

Эттингер У. М., ложа «Гермес» (1930-е гг.) — 70.

Юдина Мария Вениаминовна (1899–1970), пианистка, член общества «Воскресение» (СССР, 1920-е гг.) — 36.

Юлиус Анатолий Михайлович (1898(?)) — 1.

Юренев П. П. (1874–1945(?)), кадет, министр путей сообщения в августе 1917, в 1919 председатель Одесской группы Национального центра — 1.

Юстицкий Петр Иванович (1871–?), масон с 1933 или 1934 — 1.

Юсупов Феликс Феликсович (1887–1967), князь, участник убийства Г. Распутина, член масонского общества «Маяк» (1906) — 31.

Яблочков Павел Николаевич (1847–1894), основатель ложи «Космос» — 82.

Яacobson Виктор Исаакович (1870–1934), масон 1931, шотландский устав — 1.

Яковенко В. — 54.

Яковлев А. С., ложа «Великий Свет Севера» (Б-н, 1927, 1-й шафнер) — 62, 78.

Яковлев Павел Феофанович, офицер, ложа «Астрея» (П-ж, 1930-е гг.) — 6, 14, 56.

Яковлев-Матишевский Роберт — 14, 56.

Якубович М. П., полковник, товарищ военного министра в 1917 — 1.

Янушевский В., лейтенант флота, ложа «Великий Свет Севера» (Б-н, с 1923–1924) — 87.

Янушкевич Николай Николаевич, генерал, начальник Генштаба, начальник Верховного Главнокомандующего (1914–1915), Военная ложа (Пг.) — 79.

Ярошинский Карл Карлович (1888 — после 1941), банкир, участник заговора, целью которого было предотвращение спасения Царской семьи в Тобольске, в 1920-м член совета «Русской финансовой, торговой, промышленной ассоциации», членами которой были преимущественно масоны — 14, 45, 56.

Ясинский И. И. — 54.

Ясюнинский, член Государственного Совета и масонского Межпарламентского союза (1910-е гг.) — 65.

УСЛОВНЫЕ СОКРАЩЕНИЯ И ОБОЗНАЧЕНИЯ

- Б — брат масонской ложи
Б-н — г. Берлин
В — венерабль ложи
ВП — Временное правительство
ВМ — великий мастер ложи
ГС — генеральный секретарь
Д — депутат ложи
ДМ — досточтимый мастер
Д-ь — дародатель ложи
К — казначей ложи
К-н — г. Копенгаген
К-т — кандидат ложи
Л-д — г. Ленинград
М — мастер ложи
МС — мастер стула ложи
МЦ — мастер церемоний ложи
Н — наблюдатель (надзиратель) ложи
НМ — наместный мастер ложи
О — оратор ложи (или другой масонской организации)
Од. — г. Одесса
П-к — привратник (страж) ложи
П-ж — г. Париж
П-м — подмастерье ложи
Пг. — г. Петроград
ПЧ — почетный член ложи
С — секретарь ложи
СПб. — г. Санкт-Петербург
ТН — трапезоначальник ложи
ХП — хранитель печати ложи
1°—33° — степень посвящения масона.

УСЛОВНЫЕ ОБОЗНАЧЕНИЯ ИСТОЧНИКОВ

- 1 — Берберова Н. Люди и ложи. Биографический словарь
2 — ОА, ф. 730, оп. 1, д. 65А, л. 31
3 — ОА, ф. 730, оп. 1, д. 65А, л. 32—35
4 — ОА, ф. 112, оп. 2, д. 28, л. 2
5 — ОА, ф. 112, оп. 2, д. 28, л. 55
6 — ОА, ф. 730, оп. 1, д. 66, л. 28—29
7 — ОА, ф. 112, оп. 2, д. 28, л. 57
8 — ОА, ф. 112, оп. 2, д. 28, л. 82
9 — ОА, ф. 112, оп. 2, д. 37, л. 2—3
10 — ОА, ф. 112, оп. 2, д. 37, л. 6
11 — ОА, ф. 112, оп. 2, д. 37, л. 7
12 — ОА, ф. 730, оп. 1, д. 10, л. 1—2; д. 51, л. 15

- 13 — ОА, ф. 730, оп. 1, д. 66, л. 124—125
14 — ОА, ф. 1, оп. 27, д. 12497, л. 233—241 — Сюртэ Женераль (французская служба безопасности), секретная записка и список
15 — ГАРФ, ф. 105, оп. 316, 1905, д. 12, ч. 2, л. 113—114
16 — ОА, ф. 1412, оп. 1, д. 8430, л. 1—72
17 — ГАРФ, ф. 102, оп. 316, 1905, д. 12 ч. 2, л. 141
18 — ОА, ф. 730, оп. 1, д. 172, л. 28
19 — ОА, ф. 730, оп. 1, д. 121, л. 7
20 — ОА, ф. 920, оп. 1, д. 14154
21 — ОА, ф. 730, оп. 1, д. 202
22 — ОА, ф. 730, оп. 1, д. 87
23 — ОА, ф. 111, оп. 1, д. 468
24 — ОА, ф. 121, оп. 1, д. 1, л. 4
25 — ГАРФ, ф. 102, оп. 316, д. 12, ч. 2, л. 185 — 202
26 — ОА, ф. 730, оп. 1, д. 202, л. 9
27 — ГАРФ, ф. 102, оп. 316, д. 12, ч. 2, л. 58
28 — ГАРФ, ф. 102, оп. 316, д. 12, ч. 2, т. 2, л. 152—153
29 — Газета «Русское Знамя», 14.12.1908
30 — ГАРФ, ф. 102, оп. 316, д. 12, ч. 2, л. 121
31 — ГАРФ, ф. 102, оп. 316, д. 12, ч. 2, л. 127
32 — ГАРФ, ф. 102, оп. 316, д. 12, ч. 2, л. 224
33 — ОА, ф. 730, оп. 1, д. 172, л. 35
34 — ОА, ф. 730, оп. 1, д. 172, л. 36—37
35 — Архив КГБ СССР
36 — Архив Министерства Безопасности РФ
37 — Архив Ленинградского ОГПУ
38 — Иванов В. Тайная дипломатия. Харбин. 1937. С. 210
39 — Иванов В. Православный мир и масонство. М., 1993. С. 72—73
40 — Н. Берберова (Комсомольская правда, 1989, 12 сентября)
41 — ОА, ф. 730, оп. 1, д. 175, л. 8—18
42 — ОА, ф. 730, оп. 1, д. 202, л. 3
43 — Звенья. Кн. 2. С. 17
44 — ОА, ф. 730, оп. 1, д. 202, л. 1
45 — ОА, ф. 1367, оп. 1, д. 196, л. 124, 189 и ОА, ф. 1, оп. 27, д. 12721, л. 3 (данные Сюртэ Женераль)
46 — Страна гибнет сегодня. М., 1991. С. 459, 467, 474
47 — ОА, ф. 1, оп. 27, д. 11843, л. 27
48 — ОА, ф. 1, оп. 2, д. 38999
49 — ОА, ф. 730, оп. 1, д. 146—166
50 — ОА, ф. 92, оп. 5, д. 15, л. 38
51 — Николаевский Б. И. Русские масоны и революция. М., 1990. С. 85

- 52 — Минувшее. Париж, 1987, № 4. С. 142–147
- 53 — Немировский А. И., Уколова В. И. Свет звезд, или Последний русский розенкрейцер. М., 1994, С. 401–414
- 54 — Данные Департамента полиции (записка Л. Ратаева — ГАРФ, ф. 102, 1905, д. 12, ч. 2, прод. 5, л. 30–31)
- 55 — Материалы Т. Бакуниной (см. предыдущий словарь).
- 56 — Свитков Н. Массонство в русской эмиграции. Сан-Пауло, 1966
- 57 — ОА, ф. 730, оп. 1, д. 22, л. 6
- 58 — Архив Д. О. Бебутова в Гуверовском институте (США) и его воспоминания
- 59 — Данные исследователя масонства Ю. К. Бегунова
- 60 — Луч Света. Кн. IV. Мюнхен, 1922 С. 87–90
- 61 — ОА, ф. 730, оп. 1, д. 2, л. 142
- 62 — Архив Н. Ф. Степанова (Свиткова)
- 63 — ГАРФ, ф. 102, оп. 5, 00, 1905, д. 12, ч. 2, прод. 6
- 64 — Архив Н. Н. Берберовой в Гуверовском институте (США)
- 65 — ГАРФ, ф. 102, оп. 5, 1905, д. 12, ч. 2, прод. 5
- 66 — То же, прод. 3
- 67 — ОА, ф. 730, оп. 1, д. 22, л. 1–4
- 68 — ОА, ф. 730, оп. 1, д. 173
- 69 — Список российских масонов шотландского ритуала в Париже (1930-е), составленный агентом НКВД масоном С. Н. Третьяковым. Впервые опубликован в газете «Русский Вестник» (1996. № 49–51)
- 70 — Архив Гуверовского института, фонд Б. И. Николаевского
- 71 — Независимая газета. 22.1.1998
- 72 — Никитин А. Л. Мистики, розенкрейцеры и тамплиеры в Советской России. М., 1998
- 73 — Секретное досье. Май 1998. С. 3–13; Совершенно секретно. 1996. № 3. С. 8–9
- 74 — Отечественная история. 1993. № 3. С. 180–182.
- 75 — Heise K. Die Entente Freimaurerei und der Weltkrieg Basel, 1920. S. 107.
- 76 — Осуждение масонской деятельности ИМКА // Знамя России. 1951. № 37
- 77 — Тайна масонства. Брюссель, б. г.
- 78 — АСТМ, фонд Н. Ф. Степанова
- 79 — Н. Ф. Степанов. Военная ложа // Владимирский Вестник (Сан-Пауло, Бразилия). 1953. Май. № 23
- 80 — Аронсон Г. Массоны в русской политике // Новое русское слово. 8–10, 12.10.1959
- 81 — Первушин Н. Русские масоны и революция // Новое русское слово. 1.8.1986
- 82 — Кандауров Л. Д. Записка по истории российского масонства, 1731–1936 // ОА, ф. 730, оп. 1, д. 172, л. 1–46
- 83 — Конвент Великого Востока Франции. Париж, 1920
- 84 — Н. Ф. Степанов (Н. Свитков). Массонство в русской эмиграции (к 1 января 1932 г.). Изд. 3-е, исправленное и дополненное с предисловием В. Д. Мержеевского. Сан-Пауло, 1966. С. 41–64
- 85 — Письмо князя В. Д. Нижерадзе о его принадлежности к масонским ломам // Двуглавый Орел. 1927. № 14. С. 33–34
- 86 — ОА, ф. 730, оп. 1, д. 51, л. 15, 25, 34, 35, 41, 49, 53, 54, 66, 67, 67об., 83, 83об., 94, 95, 97, 100, 127, 143, 144, 175, 177, 181–182, 185, 186, 190, 205, 235–238, 252, 312
- 87 — ОА, ф. 729, оп. 1, д. 2, л. 7–10, 11–13, 35, 35об., 37, 38, 39, 45, 100, 127, 127об., 142, 146, 148, 150, 152
- 88 — ОА, ф. 730, оп. 1, д. 25, л. 30–35
- 89 — Вопросы истории. 1993. № 5, 6
- 90 — ГАРФ, ф. 102, оп. 316, 1905, д. 12, ч. 1, л. 154
- 91 — ГАРФ, ф. 826, д. 47, л. 115
- 92 — Аврех Л. Я. Массоны и революция. М., 1990
- 93 — ГАРФ, ф. 1826, д. 1, л. 102
- 94 — Вопросы литературы. 1990. № 1, 7
- 95 — ГАРФ, ф. 97, д. 34, л. 140
- 96 — Тайные масонские общества в СССР. Молодая гвардия. 1994. № 3
- 97 — Н. Ф. Степанов. Влияние масонства на Оксфордскую конференцию. 1938 (доклад) // Деяния Второго Всезару бежного Собора Русской Православной Церкви за границей. Белград, 1939
- 98 — ОР РГБ, ф. 25, карт. 23, ед. хр. 4
- 99 — РГАЛИ, ф. 2074, оп. 2, ед. хр. 19, л. 1–11; Окультизм и Йога. Белград, 1934. Кн. 3
- 100 — РГАЛИ, ф. 2512, оп. 1, ед. хр. 659, л. 1–32 (доклад П. А. Бурышкина)
- 101 — Богомолов Н. А. Русская литература начала XX века и окультизм. М., 1999

ЧАСТЬ III

«БОЛЬШИЕ ДЕНЬГИ ДЕЛАЮТ ИСТОРИЮ»

Глава 23

Захват масонских архивов Европы. — Масонский Союз советских патриотов. — Секретные миссии российских вольных каменщиков. — Начало возрождения масонской идеологии в СССР. — Экуменизм

Победа русского народа над самым последовательным выразителем интересов Запада — германским фашизмом — на какое-то время очистила атмосферу в мире, умерив притязания закулисных владык на мировое господство. Героическая борьба России против фашистского монстра Запада порвала многие нити подпольных заговоров масонских конспираторов. Масонские руководители западных правительств, выпестовавшие преступный режим Гитлера для разрушения России, были жестоко наказаны их же детищем. Большое число вольных каменщиков было арестовано как обыкновенные уголовники и государственные преступники, сотрудничавшие с криминальными элементами и агентами иностранных держав. Опубликованные нацистами документы и список масонов раскрыли не только их преступную сущность, но и духовно-нравственное убожество, прикрываемое мишурой ритуала.

Вторая мировая война показала, что с масонством можно и нужно безжалостно бороться, вскрывая его человеконенавистническую сущность и антихристианскую (прежде всего антиправославную) направленность.

В 1945 году в одном из немецких замков Нижней Силезии Советская Армия захватила десятки вагонов архивов, содержащих самые секретные сведения Западной Европы, и прежде всего тайные архивы масонских организаций Германии, Франции, Бельгии, Голландии, Люксембурга, Польши, Чехословакии. Эти архивы были свезены туда по приказу Гилера после его победоносного шествия по Европе.

Собранные документы давали исчерпывающее представление о механизме тайной власти и подрывной заговорщической деятельности вольных каменщиков во всем мире. Переписка, личные досье, списки масонских фун-

кционеров и агентов, циркулярные письма, финансовые документы, протоколы собраний давали полную информацию о технологии «незаметной» работы мировой закулисы.

Сталин и политическое руководство СССР сразу поняли огромное значение масонских архивов для укрепления даже и советского режима. Немедленно отдается приказ перевезти архив в Москву, где для него руками военнопленных строится здание с глухими окнами и железными дверями. С самого начала устанавливается режим сверхсекретности и статус Особого Архива СССР.

О существовании его знают единицы даже в высших эшелонах власти. В первые годы существования Архива и примерно до середины 50-х годов его документы серьезно изучаются, делаются даже перевод ряда материалов, относящихся к XVIII веку, то есть исследуются технология и эволюция тайной власти Запада.

Ставшие трофеем СССР, масонские архивы Западной Европы открыли перед советским руководством всю подноготную предвоенной европейской политики, которая, как оказалось, плелась преимущественно в стенах масонских лож. Конечно, о многом советское руководство знало и раньше, однако не имело документального тому подтверждения.

Многие захваченные документы позволяли Сталину воздействовать на определенную часть правящих кругов Запада, не заинтересованную в оглашении содержащихся в них сведений, а значит — укреплять свои позиции в мировой политике.

Захваченные документы подтвердили ранее известные Сталину факты о связи масонства и сионизма и о господствующем положении последнего в рядах вольных каменщиков. Факты о финансировании масонства еврейскими кругами и сионистскими организациями усилили беспокойство Сталина в период образования «еврейского государства» в Палестине и при попытке создать такое «государство» в Крыму.

По-видимому, именно это подтолкнуло его к политике борьбы против космополитов, главным элементом которой было противостояние масонству и сионизму.

Из кого же составлялись кадры российского масонства после войны?

Во-первых, из членов масонских лож в эмиграции. Их сохранились сотни, в том числе целый ряд высокопоставленных, высших степеней (В. Маклаков 33°, П. Бобринский 33°, В. Аитов 33°, И. Кривошеин 32°, А. Давыдов 33°).

Во-вторых, из тех осколков масонских организаций, до двадцатых годов существовавших в СССР, отдельные представители которых сумели выжить. Весьма характерно, что даже в пятидесятые годы масонка Кускова не давала разрешения на опубликование списка масонов, «так как в Советском Союзе остались члены этой группы и, в частности, в самых высших партийных кругах (!),

и она не вправе поставить их жизнь под угрозу»¹. Из этих людей мы можем назвать только старого большевика Петровского, но были, очевидно, и другие.

В-третьих, из нового (после 1953 года) поколения российских партийных и государственных руководителей, деятелей науки, культуры и искусства, в начале, конечно, не состоявших в масонских ложах, но принимавших участие в их работе и поддерживавших их.

Однако, что касается старых масонских кадров, то эта часть была «засвечена», так как масонские архивы оказались в руках советской разведки. По-видимому, вначале масоны об этом не знали, ибо считалось, что архивы погибли во время войны. Иначе трудно объяснить ряд их операций, предпринятых в первые годы после войны.

Перестройка масонской работы на новый лад началась сразу же после того, как победа Русской армии над Гитлером стала неминуемой. Еще не была подписана капитуляция Германии, а группа российских масонов под видом русских патриотов приходит в советское посольство в Париже, чтобы наладить контакты с советской властью.

Возглавлял группу «патриотов» масон 33°, известный политикан и участник убийства Г. Распутина В. Маклаков. В группу, в частности, входили масоны: адмиралы Д. Н. Вердеревский и М. А. Кедров, литератор С. К. Маковский (сын известного художника), историк Д. М. Одинец, а также масонские функционеры Г. Адамович, А. С. Альперин, А. Ф. Ступницкий и В. Е. Татаринов. Масоны подняли бокалы за здоровье Сталина, а Маклаков произнес речь о сближении эмиграции (имея в виду ее масонскую часть) с СССР. Позднее одним из участников этого похода А. С. Альпериным было основано «Объединение русской эмиграции для сближения с Советской Россией».

«Объединение» с СССР рассматривается как важный момент возобновления и активизации масонской работы. Конечно, инициаторами возобновления масонской деятельности были масоны высших степеней. Так, сразу же после войны тот же В. А. Маклаков собирает в своем доме масонские собрания. В конце сороковых годов он выступает в возобновленной ложе с чтением своих воспоминаний «братьям» обоих Уставов². Масон А. С. Альперин зачитывает доклады об Учредительном собрании, по-видимому, с целью осмысления старого опыта масонской конспирации применительно к новым условиям. Практически под полный контроль масонов подпадают созданные в Париже Союз советских патриотов (председатель масон Д. М. Одинец) и газета «Советский патриот», в деятельности которых принимает участие целый ряд известных масонов: сын царского министра, один из руководителей теневого масонского правительства в эмиграции И. А. Кривошеин (32°), писатели В. Л. Андреев, Н. К. Вол-

¹ Цит. по: Назаров М. Заговор против России. Потсдам, 1993.

² Вопросы литературы. 1990. № 4. С. 200.

ков, Б. Сосинский, А. П. Ладинский, Л. Д. Любимов, поэты Ю. Н. Софиев, М. А. Струве, известный адвокат М. М. Филоненко и многие др. Часть из них в конце сороковых годов переселяется в СССР, по-видимому, не без особых заданий масонских организаций по налаживанию «братских» связей и лож¹. По-видимому, именно с такой миссией выехал в 1948 году вместе с семьей в СССР высокопоставленный масон (32°), член теневого масонского правительствa И. А. Кривошеин. Однако чекисты, опираясь на хранившиеся у них масонские архивы, сразу поняли характер его миссии. Он был арестован, отсидел срок в лагере, а затем сослан. Лишь позднее из ссылки его выручили французские «братья», и он снова вернулся во Францию в 1974 году.

Приехал в СССР в конце сороковых годов и видный масонский функционер писатель Б. Сосинский (мастер церемоний ложи «Северная Звезда», 1935 год). Вместе с ним прибыла и жена, дочь лидера партии эсеров В. Чернова.

Тайные миссии масонов в России вплоть до середины пятидесятых годов оканчиваются провалом. Положение резко меняется в период так называемой оттепели, когда под разными вывесками начинают действовать кружки, по своему характеру близкие к масонским, а также усиливается космополитический натиск на Русскую Церковь.

Это было время возрождения космополитического мировоззрения, яркими выразителями которого стали Е. Евтушенко, А. Вознесенский, Б. Окуджава, воспевавшие антирусскую романтику двадцатых годов и комиссаров в пыльных шлемах с масонской звездой.

Весьма характерно, что в конце пятидесятых годов возрождаются так называемые «никитинские субботники». Основателями этих «субботников», своего рода литературно-философского кружка, космополитического по духу, стали еще в 1914 году присяжный поверенный масон А. М. Никитин (расстрелян большевиками) и его жена, писательница Е. Ф. Никитина. В тридцатые годы «субботники» прекратились, чтобы возобновиться в «оттепель», но уже с другой целью.

Никитина и «зубры» либеральной интеллигенции двадцатых годов привлекали сюда молодежь, стремясь воспитать ее в духе космополитических идеалов.

В это же время космополитические силы стремятся внедрить в Русскую Церковь чуждые и разрушающие начала.

Одним из орудий разрушения Православной Церкви стал в это время так называемый «экуменизм», сатанинское движение за подчинение Церкви некоей внешней преступной силе. Начало этому движению было положено известным масонским деятелем, председателем ИМКА Джоном Моттом (1865–1955) на съезде Международного миссионерского совета, работавшего в 1910 году в Эдинбурге (Шотландия).

¹ Конечно, можно допустить, что некоторые рядовые масоны, например, Любимов, порвали с масонским подпольем и вернулись на Родину с чистым сердцем. Но таких были единицы.

Исследователи справедливо отмечают, что экуменизм был направлен прежде всего против Православной Церкви, носительницы единственно истинной, православной веры, ибо остальные христианские конфессии являются отпавшими от Православия, утратившими изначально христианскую чистоту.

Для того, чтобы ввести в заблуждение православных, масон Д. Мотт для обозначения этого движения выбрал не западное, латинское слово «универсализм» (от латинского слова «вселенная»), а греческий аналог — «экуменикос», который относится только к православию как истинному вселенскому вероисповеданию. «Очевидно, ближайшей открытой целью такой подмены было стремление замаскировать еретический смысл православным термином, взятым из классического для Православия греческого языка, а отдаленной — возможность рано или поздно отождествить Вселенские соборы с “Экуменическим советом” (Всемирным Советом Церквей), который в конце концов мог бы провозгласить себя “Вселенским собором”»¹. Учитывая, что во Всемирном Совете Церквей закулисной руководящей силой является масонство, можно сделать вывод, что речь безусловно шла о подчинении Русской Церкви диктату сатанинской силы вольных каменщиков.

Конечно, в царствование Николая II масонское экуменическое движение не могло утвердиться в России. Последовавшие война, революция и антирусские эксперименты большевиков сделали для масонов на какое-то время неактуальным развитие экуменизма в России. И лишь после Второй мировой войны, когда русское Православие начинало подниматься после чудовищного погрома, сатанинские силы вновь пытаются взять его под свой контроль. Не без помощи коммунистических функционеров хрущевской когорты проводится закулисная дипломатическая обработка иерархов Русской Православной Церкви, а через них и других поместных православных Церквей. Коммунистические функционеры искали новые рычаги влияния на мировое сообщество и в этом стремлении попали в ловушку масонских интриганов.

В 1961 году на III генеральной ассамблее Всемирного Совета Церквей в Дели в его состав вошли одновременно все поместные православные Церкви и масонский «Международный миссионерский совет»². Этот акт воодушевил космополитические элементы, скрывавшиеся в Русской Православной Церкви, дав начало своего рода новому духовному расколу в ее среде, подняв на поверхность такие личности, как А. Мень и Г. Якунин.

Развитие экуменизма усилило масонское влияние на Православие.

В США среди православных (большую часть которых составляют русские) создаются масонские клубы, участие в работе которых принимают многие тысячи людей. В 70-х годах возникает организация, осуществляющая так

¹ Архим. Серафим (Алексиев), архим. Сергей (Язаджиев). Почему православному христианину нельзя быть экуменистом. СПб., 1992. С. 4.

² Журнал Московской Патриархии. 1962. № 1. С. 49–58.

называемые «православно-христианские масонские съезды». В обращении одного из таких съездов, напечатанном в газете «Новое русское слово», открыто провозглашалось: «Мы члены клубов “Православной церкви в Америке”, представляющие 5000 членов присоединенных к Масонскому содружеству, побуждаемые любовью к нашей религии и большой гордостью достижениями наших восточно-православных народов, желая сохранить и передать нашим детям наследие духовной силы и культурных традиций наших отцов (масонов. — *О. П.*), съехались сюда, в Атлантик Сити, Нью-Джерси (18, 19 и 20 июня 1976 года) для встречи и молитвы». Первым председателем Объединения православных масонов стал Н. Адамов (Ник Адамс)¹.

С конца 50-х годов приподнимается завеса над некоторыми тайнами российских масонов. Старая политика вольных каменщиков, предполагающая полное отрицание влияния масонов в России конца XIX — начала XX века сменяется полупризнанием, полуправдой, призванными представить подпольную преступную деятельность масонской организации в благоприятном свете. Не имея возможности полностью скрыть соответствующую информацию, появившуюся после Второй мировой войны, вольные каменщики стремятся использовать ее в своих целях. В 1962 году выходит в свет книга Г. Я. Аронсона «Россия накануне революции», в которой автор впервые дает некоторые сведения о масонской конспирации в начале века. В последующих книгах, затрагивающих эту тему, — Г. М. Каткова, «Февральская революция» (на русском издана в 1984), и Н. Н. Берберовой, «Люди и ложи» (1986), создается своего рода новая масонская концепция фальсификации русской истории. Признавая «некоторое влияние масонства на политическую историю России», авторы рассматривают его как положительное явление, а самих масонов представляют как носителей «прогрессивных идеалов». Старательно обходятся антирусский характер масонства, его преступно-подрывное для Русского государства содержание.

Наиболее типичной в этом смысле является книга «Люди и ложи» Берберовой, состоявшей, по нашим сведениям, в одной из французских масонских лож.

О тесной связи Н. Н. Берберовой с масонскими ложами свидетельствуют материалы ее личного архива, с которыми я познакомился в Гуверовском институте (США). Предвоенные отношения Берберовой с А. Ф. Керенским, А. И. Коноваловым и, конечно, ее второе замужество (с 1933 года) с видным масоном, секретарем Г. Е. Львова, членом правления Земгора, другом А. Ф. Керенского Н. В. Макеевым сделали ее одним из самых осведомленных исследователей тайн вольных каменщиков.

Несмотря, однако, на всю свою осведомленность, Берберова тщательно обходит многие важнейшие вопросы масонской конспирации: роль вольных каменщиков в подготовке революции (и прежде всего 1905 года), участие их

¹ Новое русское слово. 3.12.1974.

в террористической деятельности; старательно замалчиваются многие важные персоны масонского подполья — П. Б. Струве, П. Н. Милюков и др. Переставляются реальные исторические акценты — навязчиво проводится мысль, что существовавшее в начале XX века масонство было якобы ненастоящим, лишь внешней формой, за которой скрывалась революционная политическая организация. Такой вывод автора не вяжется с тем фактом, что после 1917 года все эти «ненастоящие» масоны, очутившись во Франции, немедленно вошли в самые настоящие ложи Великого Востока и Великой Ложи Франции, причем были приняты их французскими братьями как равные.

Глава 24

Мировое масонство. — Перемещение его центра в США. — 24 миллиона американских масонов. — Бильдербергский клуб. — Трехсторонняя комиссия. — «Ротари интернешнл» и другие масонские клубы. — Состав мирового правительства. — Сращивание государства и масонства. — ЦРУ как оперативное орудие мировой закулисы

Чтобы понять дальнейшую роль масонства в судьбе России, следует несколько подробнее остановиться на изменениях, которые произошли в ордене вольных каменщиков в связи со Второй мировой войной. Эти изменения обусловлены перемещением мирового масонского центра из Западной Европы в США. Как справедливо отмечает исследователь Л. Замойский, «европейские «братья» становились «малыми», не исключая и самих законодателей «шотландского ритуала», группировавшихся в Лондоне. Роль «большого брата» окончательно переходила к американскому масонству в лице Северного и Южного округов США, которые действовали рука об руку»¹.

На Западе о масонстве пишут либо хорошо, либо ничего, в таких же тонах, как недавно в нашей стране писали о КПСС. И это вполне закономерно. Масонство в западном мире играет такую же роль, какую еще сравнительно недавно в СССР выполняла коммунистическая партия. Глобальный, всеохватывающий аппарат политического и идеологического контроля и влияния пронизывает все общество снизу доверху, расставляя своих «комиссаров» и тайных соглядатаев на жизненно важные точки общественного механизма. Подавляющее большинство современных политических деятелей Запада либо являются членами масонских лож, либо безоговорочно принимают правила игры мировой закулисы. В США, например, принадлежность к масонскому ордену стала политической традицией, которой придерживались многие американские президенты, начиная с самого первого.

¹ Замойский Л. Указ. соч. С. 213.

Оглядываясь на новейшую историю мирового масонства и выявляя направления его влияния на Россию, поражаемся стремительному росту рядов подпольного «братства». Только за первую треть XX века число членов масонских лож возросло в два с лишним раза, увеличившись с 2,0 до 4,4 млн. человек, а в девяностых годах перевалило за 10 млн.

Содержащаяся в архивах секретная масонская статистика приводит следующие данные о количестве членов масонских лож¹:

	1911	1930	1990
Всего в мире, в том числе:	2 020 040	4 377 130	Более 10 000 000 ²
США и Канада	1 513 460	3 492 140 ³	Более 8 000 000
Великобритания	222 000	459 000	
Германия	56 810	75 000 (1933 г.)	
Франция	37 600	49 200 (из них 31 700 — Великий Восток, 16 000 — Великая Ложа)	
Швеция	13 940	23 100	
Норвегия	4200	11 100	
Дания	4370	7930	
Нидерланды	4600	7500	
Бельгия	2500	4800	
Швейцария	4200	5000	
Австрия	...	1830	
Венгрия	6010	...	
Румыния	250	4700	
Сербия	70	850	
Болгария	360	550	
Греция	950	4000	
Турция	400	2000	
Португалия	3460	3000	
Испания	5480	3680	
Италия	15 900	...	
Африка	750	4500	
Америка (кроме Северной)	72 470	85 160	
Океания	50 180	200 000	
Азия	...	6400	

¹ ОА, ф. 92, оп. 5, д. 15, л. 424 (кроме данных за 1990 год).

² Оценка.

³ В США — 3 278 800 человек.

Более трех четвертей мирового прироста масонства приходится на Соединенные Штаты. Англия, Германия и Франция, хотя и являются крупнейшими масонскими странами, но далеко отстают от Америки, на территории которой сегодня проживают почти 8 млн. масонов.

Однако эта статистика включает только собственно членов масонских лож, входящих в главные мировые ордена, и не учитывает членов нерегулярных масонских образований, а также многочисленные категории лиц, состоявших в разных масонских клубах и других организациях «белого» масонства. По нашим оценкам, на одного члена масонских лож приходится не меньше двух членов, состоявших в разных организациях «белого» масонства. Таким образом, правомерно говорить о численности мирового масонства примерно в 30 млн. человек, из которых 75–80 процентов следует отнести к Соединенным Штатам (т.е. около 24 млн. человек). В общем, сегодня в США масонов больше, чем в СССР было членов КПСС.

Масонский орден является крупнейшей всемирной секретной организацией, обладающей сегодня имуществом и совокупным бюджетом на многие миллиарды долларов. Каждая ложа имеет свой бюджет и свое имущество. Доходы масонских лож складываются из самых разных источников, среди которых взносы членов и пожертвования отдельных лиц составляют не всегда главную статью, многие «братские» организации получают огромные прибыли от управления масонским имуществом и ценными бумагами. Располагая секретными данными тридцатых годов, можно на примере международных масонских организаций и национальных лож Франции проследить мутные источники финансовых поступлений¹. Среди них значатся крупнейшие западные (прежде всего швейцарские и французские) банки, международные сионистские организации, Общество израелитов в Вене, Американский еврейский конгресс, Центральный еврейский информационный центр в Амстердаме и множество других организаций, деятельность которых прикрывалась грифом «секретно».

Из этих документов совершенно очевидна неразрывная связь масонского и сионистского движений.

Наиболее отчетливо это проявляется в деятельности Еврейского масонского ордена «Бнай-Брит» («Сыны Завета»), основанного еще в 1843 году в США немецкими евреями-иммигрантами. К концу 1980-х годов эта организация существовала уже в 42 странах мира и насчитывала около полумиллиона членов. Во Франции ложи «Бнай-Брит» были учреждены известным антирусским деятелем и сионистом, петербургским адвокатом и членом Госдумы (от КД) Г. Слиозбергом. «“Бнай-Брит”, — пишет английский историк П. Гудмэн, — величайшая организованная сила современности». Фактически это своего рода сверхмасонство, масонство над масонством, или «орден в ордене»².

¹ ОА, ф. 92, оп. 5, д. 31, л. 138–143.

² Молодая гвардия. 1991. № 8. С. 261.

После Второй мировой войны резко усиливаются тенденции, которые начали складываться еще в конце XVIII века, — создания мощного тайного политического центра и расширения сферы деятельности масонства путем развития легальных организаций, действующих под руководством масонов и преследующих их цели, но, как правило, без исполнения ритуально-масонских обрядов.

На основании Совета по международным отношениям, служившего с самого начала двадцатых годов тайным центром формирования международной политики, в пятидесятых годах создается так называемый Бильдербергский клуб¹ — один из главных координационных центров мировой закулисы, который некоторые исследователи называют даже «мировым правительством».

Позднее, в 1973 году, создается и еще один координирующий орган мировой закулисы — Трехсторонняя комиссия, которую возглавил американский миллиардер масон Д. Рокфеллер².

Расширение сферы деятельности масонства шло преимущественно по линии создания специальных легальных клубов и других организаций, ярким примером которых служит клуб «Ротари интернешнэл».

Этот клуб создан как международная масонская ложа американским масоном адвокатом Харрисом еще в 1905 году. По мнению исследователя масонства Л. Хасса, ротарианское движение — наиболее рационалистическая и самая молодая американская формация масонства³. «Ротари» относится к так называемому белому масонству, то есть к объединениям, через которые масоны стремятся воздействовать на общество.

Кроме «Ротари», насчитывающего около 1 млн. членов, существует целый ряд закрытых масонских клубов, действующих на тех же принципах и с теми же целями. Наиболее распространенные из них «Богемиян», «Лайонз», «Сёркль». Как и традиционные масонские ложи, они являются кадровым резервуаром для замещения самых высоких постов в политике, бизнесе и общественных организациях.

Таким образом, следует еще раз подчеркнуть важную отличительную особенность послевоенного периода, когда лица, поддерживающие масонство и работающие на него, могут не быть записаны в масонскую ложу с определенным ритуальным обрядом, но участвовать в деятельности одной из организаций, преследующих масонские цели. Понятно, что эти люди являются такими же масонами, как и их «братья» в ложах, исполняющие ритуалы.

Мировая масонская закулиса выпестовала особый род руководителей международной масонской сети, которые являются членами тайной организации, про-

¹ Впрочем, сам Совет по международным отношениям продолжал свою деятельность в последующие десятилетия, кстати, в семидесятые годы возглавлял его тот же Д. Рокфеллер.

² Подробнее о подрывной деятельности против человечества Совета по международным отношениям, Бильдербергского клуба, Трехсторонней комиссии и других организаций мировой закулисы см. в моей книге «Загадка Сионских протоколов» (М., 1999).

³ Хасс Л. Амбиции, расчеты, действительность. Варшава, 1984.

тивом действующей всему человечеству, одновременно занимая высшие государственные посты в администрации крупнейших западных государств, прежде всего США. Эти правители, являясь настоящими заговорщиками и врагами всего человечества, выполняя официальные государственные функции, наносят непоправимый ущерб международным принципам законности и государственного порядка и их деятельность должна рассматриваться с тех же позиций, что и преступления Гитлера и его соратников (судимых, как известно, за заговор против человечества).

В книге Л. Гонсалес-Мата (бывшего сотрудника ЦРУ) «Подлинные властелины мира» (1979 год) приводится список лиц, относящихся к категории руководителей мировой закулисы в последние десятилетия, а мы его дополним данными из списка членов американского масонского клуба «Богемиян» и других источников. Приводимый перечень включает самых высокопоставленных масонских конспираторов, сыгравших трагическую роль в катастрофических событиях в нашей стране: **Аллен Даллес**, основатель ЦРУ, его директор в 1953–1961 годы, адвокат руководителей американской мафии — Мейера Ланского и Лакки Лучано; **Джозеф Ретингер**, секретарь «европейского движения», генеральный секретарь Бильдербергского клуба; **Томас Брейден**, руководитель внешнеполитического сектора ЦРУ; **Уильям Донован**, бывший директор Управления Стратегических Служб, а позднее ЦРУ; **Манлио Брозио**, генеральный секретарь НАТО; **Личо Джелли**, руководитель ложи «Пропаганда-2» Великого Востока Италии; **Жак Аггали**, президент Европейского банка реконструкции и развития, член «Бнай-Брит»; **Гарри Трумэн**, президент США, верховный руководитель американских масонов; **Ричард Никсон**, президент США; **Джеральд Форд**, президент США; **Рональд Рейган**, президент США; **Джордж Буш**, президент США, в 1975–1977 годах директор ЦРУ; **Дэвид Рокфеллер**, руководитель Трехсторонней комиссии; **Генри Киссинджер**, бывший государственный секретарь США, руководитель самой влиятельной масонской ложи «Бнай-Брит»; **Александр Хейг**, генеральный секретарь НАТО.

Этот список можно продолжить именами многих других руководителей Пентагона и ЦРУ.

Исследуя фигуры руководителей администрации США и мировой масонской закулисы, можно с достоверностью выявить три главные закономерности.

Во-первых, наблюдается полное сращивание верхушки американской администрации и руководства мировой масонской сети. Ряд президентов США, например Г. Трумэн, одновременно являлись верховными руководителями масонства.

Во-вторых, Центральное разведывательное управление США (ЦРУ), начиная с его основателей А. Даллеса и У. Донована, возглавляется непременно высокопоставленными масонами, они же занимают в нем и все ключевые посты. Можно с уверенностью сделать вывод, что начиная с конца пятидесятых годов ЦРУ является главным оперативным орудием мировой масонской закулисы, а огромные средства американских налогоплательщиков идут на обеспечение стабильности невидимого масонского правительства. Конечно, это не означает,

что в том же направлении не работают и спецслужбы других западных стран, однако их работа носит скорее региональный, нежели общемировой характер.

В-третьих, являясь самой влиятельной силой, американские масоны полностью контролируют западноевропейские масонские центры, используя для этого огромные возможности ЦРУ, чему характерный пример — история с масонской ложей «Пропаганда-2».

Эту историю следует рассказать особо, так как она великолепно иллюстрирует характер взаимоотношений, царящих в подпольях мировой закулисы, и методы ее работы.

В 1981 году итальянская полиция, занимаясь расследованием важного государственного преступления, случайно узнала о существовании могущественной масонской ложи под названием «Пропаганда-2», включавшей в себя многих высокопоставленных деятелей Италии.

Возглавлял ложу один из руководителей мирового масонства Л. Джелли. Ложа была организована как штаб, центр управления страной, и включала в себя около 18 подразделений, контролировавших различные сферы государственной и общественной деятельности, причем особое внимание было уделено военному и внешнеполитическому ведомствам. Как признавался один из членов ложи, П. Карпи: «Ложа П-2 объединяет масонов Италии, а также и других стран, которые благодаря общественным постам, которые они занимают, ввиду известности своих имен, важности и деликатности своих “светских” функций образуют элиту как среди собственно масонства, так и в целом в масштабе своих государств»¹.

Ложа была особо законспирирована, ее высокопоставленные «братья» не входили в официальные списки Великого Востока Франции.

В ходе расследования выяснилась причастность ложи ко многим террористическим актам в стране, осуществленным с целью дестабилизации политического положения. Одновременно вскрылись факты многочисленных афер. В частности, ложа П-2 занималась крупномасштабной контрабандой золота из Южной Африки и реализовывала его через Цюрих. Сам Джелли использовался правительством США в операции по освобождению заложников в Тегеране. Было выявлено участие Джелли в ряде избирательных президентских кампаний в США и Западной Европе. Установлено, что «Джелли принимал участие в инаугурации американских президентов Форда, Картера и Рейгана»².

Но самым главным открытием стало установление того факта, что ложа П-2 управлялась из США, а все ее уголовные и государственные преступления планировались ЦРУ. Оружие и взрывчатку террористы, действовавшие по указке ЦРУ, получали с баз НАТО. «Одним из главных направлений работы заговор-

¹ Цит. по: Замойский Л. Указ. соч. С. 24.

² Там же. С. 24.

щиков из ложи П-2, помимо подготовки военных и фашистских выступлений, было переформирование ударных отрядов террористов и подчинение их целям Джелли, то есть ЦРУ. Основным объектом были «красные бригады». Член ложи П-2 полковник секретных служб Италии Спяцци, участник вышеупомянутых заговоров, дал позже показания, что его агент Фумагалли, как и Соньо, засланный в свое время в «партизаны», «имел поручение сформировать первые отряды “красных бригад”... организовать поджоги и взрывы в учреждениях... и поездах... С баз НАТО для провокаторов были доставлены взрывчатка и оружие, им было отпущено 20 миллионов лир, с тем, чтобы они устраивали нападения на армейские части, убивали пограничников... Оружие для “красных бригад” частично привозилось из Франции. Его доставкой занимались организованные по образцу ложи Джелли “храмовники”, масонское отделение, объединяющее высокие чины французской полиции и секретных служб»¹.

Пойманные с поличным масонские конспираторы начинают заметать следы. Наемные убийцы ликвидировали ряд важных свидетелей и лиц, причастных к преступлениям П-2. Убивали судей и адвокатов, рядовых агентов и руководителей преступных организаций. Убивали даже журналистов, проводивших собственные расследования. Корреспондента одного из итальянских журналов М. Пекорелли убили за то, что он сумел проникнуть в тайны взаимоотношений итальянских масонов из П-2 с Трехсторонней комиссией. Журналист был застрелен на пороге редакции, а из архива пропали все документы, связанные с его расследованием. В Лондоне был убит близкий к Л. Джелли банкир Л. Кальви, а его секретарь выкинута из окна многоэтажного здания в Милане.

Таковы методы «работы» мирового масонского правительства, с которыми наша страна близко познакомилась в конце восьмидесятых—девяностые годы.

Глава 25

Агенты влияния. — План Даллеса. — Технология подготовки изменников. — Стажировка А. Н. Яковлева. — 90 миллиардов долларов на разрушение СССР. — Формирование пятой колонны. — Поддержка Горбачева

Первым шагом мировой масонской закулисы к воссозданию на территории СССР масонской сети стала операция, связанная с поиском в нашей стране лиц, могущих стать агентами влияния. В терминах разведывательных служб «агент влияния» — гражданин одного государства, который действует в интересах другого государства, используя для этого свое высокое служебное положение в верхних эшелонах власти — руководстве страны, политической партии, парламенте, средствах массовой информации, а также науке, искусстве и культуре.

¹ Замойский. Указ. соч. С. 45.

В нашей работе мы коснемся только той части этих лиц, которые работали в пользу США и были подготовлены ЦРУ.

Специалисты, занимавшиеся этой проблемой, отмечают ряд характерных признаков, присущих агентам влияния, работавшим в пользу США¹.

Это, во-первых, способность влиять на общественное сознание, на все общество в целом или отдельные официальные и региональные группы (что, собственно, присуще всем агентам влияния).

Во-вторых, неперенное включение в определенную сеть. Агент влияния — всегда только винтик в сложнейшей машине «делания политики», которая управляется по программам, созданным ЦРУ еще в шестидесятые-семидесятые годы.

В-третьих, объективное содействие достижению целей, поставленных «хозяином», в данном случае ЦРУ как органом мировой закулисы. На определенном этапе эти цели могут даже выдаваться за подлинные интересы конкретного государства, но на самом деле они являются лишь промежуточным пунктом на пути к достижению целей «хозяина».

В-четвертых, обязательное обучение, которое ведется групповым или индивидуальным методами. Формы обучения многогранны и многообразны: от обыкновенных лекций до интимных бесед в непринужденной обстановке. На этот счет существуют специальные инструкции.

В-пятых, принадлежность к числу функционеров «заднего плана».

Чем сильнее агент, тем глубже он запятан. Это «теневики» от политики, «серые кардиналы». Они не правят, а направляют, подсказывают нужное для «хозяина» и вредное для страны решение того или иного вопроса.

В-шестых, приверженность, чаще всего шкурная, некоторым «общечеловеческим ценностям» и достижениям мировой цивилизации, за которой, как правило, скрывается в лучшем случае отсутствие русского национального сознания (национальное невежество), а в худшем — обыкновенная русофобия и ненависть к историческим ценностям России.

Первые пять характерных особенностей могут присутствовать у агентов влияния выборочно и в разных сочетаниях, последняя же, что удивительно, является неотъемлемой деталью психологического портрета равно агентов влияния, воспитанных ЦРУ в шестидесятых годах, и прорабов перестройки второй половины восьмидесятых годов.

Программа деятельности агентов влияния в СССР была разработана лично масоном А. Даллесом, будущим директором ЦРУ. Став масоном еще во время учебы в Принстоне, Даллес уже в середине двадцатых годов достигает 33-го градуса и других масонских регалий. В 1927 году он становится одним из директоров международного масонского координирующего центра, мондиалистской организации — Совета по международным отношениям, в 1933 году получает

¹ Советская Россия. 21.11.1992.

ключевой пост секретаря, а с 1946-го — президента этой организации. На одном из секретных заседаний этого совета в начале 1945 года в присутствии руководителей американского масонства вице-президента США Г. Трумэна, министра финансов Г. Моргентау и Б. Баруха Даллес заявил следующее: «Окончится война, кое-как все утрясется, устроится. И мы бросим все, что имеем, все золото, всю материальную помощь или ресурсы на оболванивание и одурачивание людей.

Человеческий мозг, сознание людей способны к изменению. Посеяв там хаос, мы незаметно подменим их ценности на фальшивые и заставим их в эти фальшивые ценности верить. Как? **Мы найдем своих единомышленников, своих помощников и союзников в самой России** (выделено мною. — *О. П.*).

Эпизод за эпизодом будет разыгрываться грандиозная по своему масштабу трагедия гибели самого непокорного на земле народа, окончательного, необратимого угасания его самосознания. Из литературы и искусства мы, например, постепенно вытравим их социальную сущность, отучим художников, отобьем у них охоту заниматься изображением, исследованием, что ли, тех процессов, которые происходят в глубинах народных масс. Литература, театр, кино — все будут изображать и прославлять самые низменные человеческие чувства. Мы будем всячески поддерживать и поднимать так называемых художников, которые станут насаждать и вдалбливать в человеческое сознание культ секса, насилия, садизма, диссидентства, словом, всякой безнравственности. В управлении государством мы создадим хаос и неразбериху...

Честность и порядочность будут осмеиваться и никому не станут нужны, превратятся в пережиток прошлого. Хамство и наглость, ложь и обман, пьянство, наркомания, животный страх друг перед другом и беззастенчивость, диссидентство, национализм и противопоставление народов — все это мы будем насаждать ловко и незаметно...

Мы будем расшатывать таким образом поколение за поколением...

Мы будем братья за людей с детских, юношеских лет, будем всегда главную ставку делать на молодежь, станем разлагать, развращать, растлевать ее. Мы сделаем из них агентов нашего влияния, космополитов свободного мира. Вот так мы это и сделаем»¹.

На этом заседании были определены основные направления борьбы с русским народом, нашедшие в дальнейшем воплощение в официальных до-

¹ Впервые опубликовано: Правда. 11.03.1994. В настоящем издании приводится уточненный перевод этого документа, полученный мной от одного из старейших работников советской разведки; стенограмма этого заседания была передана Сталину еще в апреле-мае 1945 года, но находилась под грифом «совершенно секретно», чтобы не раскрыть людей, передавших этот чудовищный документ в Россию. Упомянутый мной работник советской разведки также рассказывал, что, по словам помощника Л. Берии Людвигова, эта стенограмма глубоко возмутила Сталина, ибо враждебные планы против России на заседании Совета по международным отношениям разрабатывались примерно в то же время, когда происходила Ялтинская конференция, на которой США говорили о своей дружбе с Россией.

кументах правительства США, и прежде всего в директивах Совета Национальной безопасности США и законах этой страны.

Директива Совета Национальной безопасности США СНБ-20/1, утвержденная президентом США Г. Трумэнном 18 августа 1948 года, провозглашала: «Провести коренные изменения в теории и практике внешней политики, которых придерживается правительство, стоящее у власти в России... Речь идет прежде всего о том, чтобы сделать и держать Советский Союз слабым в политическом, военном и психологическом отношениях по сравнению с внешними силами, находящимися вне пределов его контроля».

Директива СНБ-68, подписанная президентом Трумэнном 7 апреля 1950 года, предписывала: «Нам нужно вести открытую психологическую войну с целью вызвать массовое предательство... сеять семена разрушения... усилить позитивные и своевременные меры и операции тайными средствами в области экономической, политической и психологической войны с целью вызвать и поддержать волнения... Мы должны руководить строительством политической и экономической системы свободного мира. Но помимо утверждения наших ценностей наша политика и действия должны быть таковы, чтобы вызвать коренные изменения в характере советской системы... Совершенно очевидно, это обойдется дешевле, но более эффективно, если эти изменения явятся в максимальной степени результатом действия внутренних сил советского общества».

В циркуляре госсекретаря США Дж. Ф. Даллеса американским посольствам и миссиям за рубежом от 6 марта 1953 года, сразу после смерти Сталина, подчеркивалось: «Нашей главной целью остается сеять сомнения, смятение, неуверенность в отношении нового режима не только среди правящих кругов и народных масс в СССР и странах-сателлитах, но и среди коммунистических партий вне пределов Советского Союза».

И наконец, в Законе о порабощенных народах, принятом Конгрессом США в августе 1959 года, открыто ставился вопрос о расчленении России на 22 государства и разжигании ненависти к русскому народу.

Начиная с 1947 года под предлогом борьбы с коммунизмом американское правительство выделяет на осуществление программ борьбы с Россией и русским народом сотни миллионов долларов ежегодно.

Одним из главных пунктов этих программ была подготовка «единомышленников, союзников и помощников» в России.

По-видимому, одним из первых подобных опытов подготовки единомышленников стала попытка американских спецслужб завербовать некоторых лиц из группы советских стажеров, находившихся в конце пятидесятых — начале шестидесятых годов в Колумбийском университете, среди которых были, в частности, будущие «прорабы перестройки» А. Яковлев и О. Калугин. Как отмечал бывший председатель КГБ СССР В. Крючков: «Яковлев отлично понимал, что находится под пристальным наблюдением американцев, чувст-

вовал, к чему клонят его новые американские друзья, но правильных выводов для себя почему-то не сделал. Он пошел на несанкционированный контакт с американцами, а когда нам стало об этом известно, изобразил дело таким образом, будто сделал это в стремлении получить нужные для советской стороны материалы из закрытой библиотеки...»¹. Другой его соратник по стажировке, О. Калугин (будущий генерал КГБ), чтобы уйти от ответственности, донес на своего товарища, у которого после этого были крупные неприятности. От тех времен сохранилась фотография еще пятидесятых годов, опубликованная в эмигрантской газете «Русский голос», на которой запечатлены А. Яковлев и О. Калугин в компании кадровых сотрудников ЦРУ².

Однако компетентным советским органам не удалось тогда выяснить, была ли произведена вербовка или дело ЦРУ не пошло дальше установления ознакомительных контактов и налаживания связей на будущее.

Тем не менее, поведение Яковлева во второй половине шестидесятых — начале семидесятых годов по многим признакам соответствовало требованиям, которые предъявлял агентам влияния А. Даллес. Это, в частности, проявилось в статье Яковлева в «Литературной газете», где он резко высказывался против еще робких ростков русского национального возрождения, допуская грубые антирусские выпады. По сути дела, Яковлев призывал к административной расправе с его носителями, и она незамедлительно наступила.

В начале семидесятых годов Яковлев получает назначение послом в Канаду, где активно поддерживает связи с широким кругом лиц, среди которых особо доверительные отношения сложились у него с премьер-министром, видным масоном П. Трюдо. По-видимому, именно в тот период происходит «братание» этого деятеля с мировой масонской закулисой.

В шестидесятые—семидесятые годы в окружении высших руководителей ЦК КПСС возникает группа агентов влияния, в которую, в частности, входили Ф. М. Бурлацкий (до 1964-го), Г. Х. Шахназаров, Г. И. Герасимов, Г. А. Арбатов, А. Е. Бовин. Маскируя свою антигосударственную деятельность привычной марксистской фразеологией, эти партийные советники постепенно подталкивали политическое руководство страны к принятию решений, ставших первыми шагами на пути к разрушению СССР. Ярким примером такого советника — агента влияния был директор Института США и Канады Г. А. Арбатов, уже тогда занимавший проамериканскую позицию. В предисловии к мемуарам этого агента влияния, изданным в США, заместитель госсекретаря Талбот откровенно признает, что господин Арбатов стал другом Америки с семидесятых годов.

С конца шестидесятых годов важным элементом агентуры влияния США стали А. Д. Сахаров и Е. Г. Боннэр. Их безудержное восхваление западной по-

¹ Цит. по: Советская Россия. 13.02.1993.

² Молодая гвардия. 1992. № 10. С. 84.

литической системы и тенденциозная критика советского режима с помощью пропаганды, финансируемой ЦРУ, сыграли большую роль в «холодной войне» Запада против России. Бывший ученый-физик, порвавший с наукой, и его жена, дочь оголтелых еврейских коммунистов, заняли ведущее место среди других еврейско-советских общественных деятелей и диссидентов антирусского толка, став своего рода символом противостояния историческим ценностям России, знаменем борьбы за ее расчленение и унижение.

Обострение активности агентов влияния в нашей стране связано с проектами мировой закулисы, проводимыми в рамках масонских координирующих центров — Бильдербергского клуба и Трехсторонней комиссии. Еще в конце пятидесятых-шестидесятых годов в секретных материалах этих центров высказываются опасения по характеру процессов, протекающих в СССР. Подчеркивалась опасность возрождения России на национально-патриотических началах, еще большего усиления влияния нашей страны в мировом сообществе, резко возросшего в результате Второй мировой войны. Чувство страха у мировой закулисы вызывала даже теоретическая возможность консолидации России, возрождающейся на национальных началах, со странами Третьего мира, ибо только такая консолидация могла остановить хищническое использование Западом природных ресурсов, принадлежащих всему человечеству.

Масонская футурологическая организация «Римский клуб», куда, в частности, входит Е. М. Примаков, разрабатывает доклад «Пределы роста» (1972), получивший широкую известность во всем мире. Данные этого доклада показывали, что с катастрофической быстротой происходит сокращение ресурсов и что западные страны стоят перед угрозой сокращения уровня своего потребления.

На секретных совещаниях руководителями мировой закулисы вновь ренимируется старый масонский тезис об установлении «нового мирового порядка», при котором вся мировая власть будет сконцентрирована в их руках, а использование ресурсов будет контролироваться специальными программами в интересах узкой кучки западных стран. Препятствием на пути установления такого паразитического порядка стал СССР, к тому же обладавший значительной частью мировых ресурсов.

Новая стратегическая доктрина США относительно СССР NS DD-75, подготовленная для президента США Р. Рейгана гарвардским историком Ричардом Пайпсом, предлагала усилить враждебные действия против России. «Директива четко формулировала, — пишет американский политолог Петер Швейцер, — что нашей очередной целью является уже не сосуществование с СССР, а изменение советской системы. В основе директивы лежала убежденность, что изменение советской системы с помощью внешнего нажима вполне в наших силах».

Другая американская доктрина, «Освобождение», и концепция «Информационной войны», разработанные для администрации президента Дж. Бу-

ша, открыто провозглашали главной целью Западного мира «демонтаж СССР» и «расчленение России», предписывали американским легальным и нелегальным структурам осуществлять контроль за состоянием, инициировать и управлять антирусскими настроениями и процессами в республиках России и учредить фонд в миллиард долларов в год для оказания помощи «движению сопротивления».

В семидесятые-восемидесятые годы американская программа подготовки агентов влияния в СССР приобретает законченный и целеустремленный характер. Нельзя сказать, что эта программа не была известна советскому руководству. Факты говорят, что была. Но на нее намеренно закрывали глаза те люди, которых мы сегодня с полной ответственностью можем назвать агентами влияния.

В КГБ СССР по этому поводу был подготовлен специальный документ, который назывался «О планах ЦРУ по приобретению агентуры влияния среди советских граждан».

«По достоверным данным, полученным Комитетом государственной безопасности, в последнее время ЦРУ США на основе анализа и прогнозов своих специалистов о дальнейших путях развития СССР разрабатывает планы по активизации враждебной деятельности, направленной на разложение советского общества и дезорганизацию социалистической экономики. В этих целях американская разведка ставит задачу осуществлять вербовку агентуры влияния из числа советских граждан, проводить их обучение и в дальнейшем продвигать в сферу управления политикой, экономикой и наукой Советского Союза. ЦРУ разработало программу индивидуальной подготовки агентов влияния, предусматривающую приобретение ими навыков шпионской деятельности, а также их концентрированную политическую и идеологическую обработку. Кроме того, одним из важнейших аспектов подготовки такой агентуры является преподавание методов управления в руководящем звене народного хозяйства. Руководство американской разведки планирует целенаправленно и настойчиво, не считаясь с затратами, вести поиск лиц, способных по своим личным и деловым качествам в перспективе занять административные должности в аппарате управления и выполнять сформулированные противником задачи. При этом ЦРУ исходит из того, что деятельность отдельных, не связанных между собой агентов влияния, проводящих в жизнь политику саботажа в народном хозяйстве и искривление руководящих указаний, будет координироваться и направляться из единого центра, созданного в рамках американской разведки. По замыслу ЦРУ, целенаправленная деятельность агентуры влияния будет способствовать созданию определенных трудностей внутривнутриполитического характера в Советском Союзе, задержит развитие нашей экономики, вести научные изыскания в Советском Союзе по тупиковым направлениям. При выработке указанных планов американская разведка исходит из того, что возрастающие контакты Советского Союза с Западом создают

благоприятные предпосылки для их реализации в современных условиях. По заявлениям американских разведчиков, призванных непосредственно заниматься работой с такой агентурой из числа советских граждан, осуществляемая в настоящее время американскими спецслужбами программа будет способствовать качественным изменениям в различных сферах жизни нашего общества, и прежде всего в экономике. И приведет в конечном счете к принятию Советским Союзом многих западных идеалов. КГБ учитывает полученную информацию для организации мероприятий по вскрытию и пресечению планов американской разведки»¹.

Программы по подготовке агентов влияния осуществлялись параллельно с разработкой программ расчленения России и подготовки геноцида русского народа.

По свидетельству уже упомянутого председателя КГБ Крючкова, компетентные органы СССР знали об этих планах: «Потоком шли сведения о глубоко настораживающих замыслах в некоторых странах, и прежде всего в США, в отношении нашего государства. Так, по некоторым из них, население Советского Союза якобы чрезмерно велико и его следовало бы разными путями сократить. Производились даже соответствующие расчеты. По этим расчетам население Советского Союза целесообразно было бы сократить до 150–160 млн. человек. Определялся срок — в течение 25–30 лет. Территория нашей страны, ее недра и другие богатства в рамках “общечеловеческих ценностей” должны стать общим достоянием определенных стран мира, т.е. мы должны как бы поделиться этими “общечеловеческими ценностями”».

Обратите внимание на срок — он говорит о продуманной, рассчитанной на длительную перспективу политике, стержень которой — геноцид»².

Сегодня мы с полной определенностью можем говорить об осуществлении многих планов, разработанных мировой закулисой в отношении СССР. Во всяком случае, к началу восьмидесятых годов американская разведка имела десятки помощников и единомышленников в высших эшелонах власти. Роль некоторых из них еще недостаточно ясна, однако результаты их деятельности очевидны и данные об их сотрудничестве с иностранными спецслужбами невозможно опровергнуть.

По данным, сообщенным министром иностранных дел Латвии, с 1985 по 1992 год Запад (прежде всего США) инвестировал «в процесс демократизации СССР» (то есть разрушение России) 90 млрд. дол.³

На эти деньги покупались услуги нужных людей, подготавливались и оплачивались агенты влияния, направлялись специальная техника, инструкторы, литература и т.п.

¹ Цит. по: Советская Россия. 03.03.1993.

² Советская Россия. 18.12.1993.

³ Диена. Рига. 30.07.1992.

Какими сребрениками и в каком размере расплачивались с агентами влияния хозяева мировой закулисы, мы не знаем¹, но известно, что именно в середине восьмидесятых годов эти агенты резко активизируются. В частности, в Москву по инициативе Г. Арбатова, тесно связанного с западными кругами, и при прямой поддержке Горбачева возвращается А. Яковлев, сразу же занявший ключевое положение в дирижировании антирусскими процессами. Именно вокруг него через некоторое время группируется целый ряд одиозных личностей, сыгравших трагическую роль в истории нашей страны: В. Коротич, Ю. Афанасьев, Е. Яковлев, Г. Попов, Е. Примаков, Г. Арбатов.

Круг этих революционеров поначалу был очень узок, но твердая поддержка Горбачева делала их уверенными.

ЦРУ резко расширяет сферу своих операций. Подготовка агентов влияния ставится на поток. Задачи американской резидентуры в СССР упрощаются тем, что контингент изменников (преимущественно из партийного аппарата, науки и культуры), с которым ей приходится работать, обретает чувство безнаказанности, внушаемое им высокой поддержкой. Более того, заурядные предатели и изменники в новом свете перестройки представляются как борцы за идею.

Миллиарды долларов на оплату предателей через различные посреднические структуры (Общественный комитет российских реформ, американская ассоциация «Национальный вклад в демократию», Институт Крибла, разные фонды и комиссии) поступают в нашу страну.

Например, Институт Крибла (руководитель которого, по его собственным словам, решил «посвятить свою энергию развалу Советской империи»²), создал целую сеть своих представительств в республиках бывшего СССР. С помощью этих представительств с ноября 1989 по март 1992 года было проведено около полусотни «учебных конференций» в различных точках СССР: Москва, Ленинград, Свердловск, Воронеж, Таллин, Вильнюс, Рига, Киев, Минск, Львов, Одесса, Ереван, Нижний Новгород, Иркутск, Томск. Только в Москве было проведено шесть инструктивных конференций³.

О характере инструктивной работы представителей Института Крибла говорит пример партийного пропагандиста Г. Бурбулиса, до 1988 года твердо повторявшего тезисы о руководящей роли КПСС и подчеркивавшего «консолидирующую роль партии в перестроечном процессе». После прохождения инструктажа «у Крибла» он стал постоянно твердить, что «империя (т.е. СССР) должна быть разрушена».

¹ Впрочем, хорошо известны формы, в которых производилась эта оплата. Прежде всего оплата поездок за рубеж с выплатой огромных суточных, большие гонорары за книги, статьи, выступления, лекции, предоставление разных «грантов» и т.п.

² Советская Россия. 26.11.1992.

³ Там же. 16.01.1993.

Другое детище ЦРУ — ассоциация «Национальный вклад в демократию» (руководитель А. Вайнштейн) — финансировало в СССР деятельность ряда учреждений: 1984 год — Институт А. Сахарова в Москве, исследование возможностей создания в институте центра по правам человека и проблемам мира; 1986 год — Институт А. Сахарова, создание «свободного университета» для студентов, отвергающих советскую систему высшего образования; 1990 год — Фонд Конгресса США, инициативное финансирование Межрегиональной депутатской группы Верховного Совета СССР¹.

Через сеть представительств Института Крибла и подобных ему учреждений инструктивную подготовку агентов влияния прошли сотни человек, составивших кадровый костяк разрушителей СССР и будущего режима Ельцина, в том числе: Г. Попов, Г. Старовойтова, М. Полторанин, А. Мурашов, С. Станкевич, Е. Гайдар, М. Бочаров, Г. Явлинский, Ю. Болдырев, В. Лукин, А. Чубайс, А. Нуйкин, А. Шабад, В. Боксер, многие «теневики» из окружения Ельцина, в частности руководитель его избирательной кампании в Екатеринбурге А. Урманов, а также И. Вирютин, М. Резников, Н. Андриевская, А. Назаров, видные журналисты и работники телевидения². Таким образом, в СССР была сформирована «пятая колонна» изменников Родины, существовавшая в составе Межрегиональной депутатской группы и «Демократической России».

Достоверно известно, что М. Горбачев из сводок КГБ СССР знал о существовании специальных учреждений по подготовке агентов влияния, известны ему были и списки их «выпускников», однако он ничего не сделал, чтобы прекратить деятельность изменников.

Получив от руководства КГБ досье, содержащие сведения о разветвленной сети злоумышленников против государства, Горбачев запрещает КГБ предпринимать какие-либо меры по пресечению преступных посягательств. Более того, он всеми силами прикрывает и выгораживает «крестного отца» агентов влияния в СССР А. Яковлева, несмотря на то, что характер сведений о нем, поступавших из разведисточников, не оставлял сомнений в истинной подоплеке его деятельности.

Вот что сообщает об этом бывший председатель КГБ Крючков: «В 1990 году Комитет госбезопасности по линии разведки и контрразведки получил из нескольких разных (причем оценивающихся как надежные) источников крайнестораживающую информацию в отношении А. Н. Яковлева. Смысл донесений сводился к тому, что, по оценкам западных спецслужб, Яковлев занимает выгодные для Запада позиции, надежно противостоит “консервативным” силам в Советском Союзе и что на него можно твердо рассчитывать в любой ситуации. Но, видимо, на Западе считали, что Яковлев может и дол-

¹ Советская Россия. 25.05.1993.

² Там же. 21.10.1992; 24.12.1992; 29.05.1993.

жен проявлять больше настойчивости и активности, и поэтому одному американскому представителю было поручено провести с Яковлевым соответствующую беседу, прямо заявив ему, что от него ждут большего»¹.

Даже получив эту информацию, Горбачев отказывается что-либо предпринимать. Подобное поведение первого лица в государстве свидетельствовало о том, что и он к тому времени был тесно интегрирован в систему связей мировой закулисы.

Глава 26

Перерождение советской верхушки. — Горбачев и Трехсторонняя комиссия. — Предательство на Мальте. — Широкое возрождение масонства. — «Бнай-Брит». — Сорос: «Большие деньги делают историю». — Великий Восток Франции. — «Ротари» клубы. — «Магистерииум». — Общевропейская конференция масонов. — Планы мировой закулисы

Будущим историкам еще предстоит раскрыть конкретные детали превращения коммунистических функционеров и идеологов в деятелей международного масонского движения. Конечно, учитывая моральный облик коммунистических лидеров, правящих страной в пятидесятые-восемидесятые годы, их патологический карьеризм, беспринципность, жадность, отсутствие нормальных человеческих чувств, способность на любое самое тяжкое преступление ради власти и личного благополучия, можно с уверенностью говорить и о подкупе², и о шантаже, и об использовании слабых струн посредственных людей, оказавшихся в руководстве великой страной. Все это безусловно будет раскрыто и показано с точностью до мелочей. Однако главное не в том, как их купили, запугали или обманули, а в том механизме, который сделал возможным это предательство. Механизм этот был встроен в саму систему управления Коммунистической партии, которая изначально работала по принципам масонского ордена как закулисная властная структура всеохватывающего контроля и влияния. Система управления КПСС существовала не как идейная организация, а как голое орудие власти, абсолютно независимое от народа и, более того, противостоящее ему. Эта независимость от народа делала возможным любой поворот в политике, а деятелей, осуществляющих его, освобождала от всякой ответственности. В течение 70 лет руководящие кадры КПСС фор-

¹ Советская Россия. 13.02.1993.

² Известно, например, признание руководителя аппарата Горбачева Болдина в том, что Генсек КПСС принимал взятки, в частности от южнокорейских лидеров. Проходила информация о взятке в 3 млн. дол., полученных Шеварднадзе за его предательскую политику в период агрессии США в Ираке в 1990 году. За это же получил крупную денежную премию в США Примаков (см.: Молодая гвардия. 1991. № 10. С. 220–222).

мировались, как правило, из духовно маргинальных слоев общества, как отстойник людей, не способных жить по нормальным человеческим понятиям и готовых на любую подлость, предательство и измену ради достижения своих интересов. В период так называемой перестройки система управления КПСС не погибла, а преобразовалась почти в том же составе в две взаимно дополняющие и переплетающиеся структуры закулисной власти — масонскую международную и мафиозно-предпринимательскую. Именно эти структуры сегодня почти полностью контролируют власть в стране.

Первые связи будущих лидеров КПСС с масонством налаживаются, конечно, не в период перестройки, а относятся к шестидесятым-семидесятым годам. У Горбачева контакт с масонством произошел, по-видимому, во время его отдыха в Италии, где тогда напористо и очень инициативно действовали подконтрольные ЦРУ масонские ложи, ставившие своей целью сдерживание коммунизма (в частности, знаменитая ложа «Пропаганда-2», возглавляемая агентом ЦРУ Л. Джелли). Контакты с масонством А. Н. Яковлева относятся ко времени его пребывания в США и Канаде. Они безусловно не ограничиваются встречами с масоном П. Трюдо.

Первые опубликованные известия о принадлежности М. Горбачева к вольным каменщикам появляются 1 февраля 1988 года в немецком малотиражном журнале «Мер Лихт» («Больше света»). Аналогичные сведения публикуются в нью-йоркской газете «Новое русское слово» (4 декабря 1989), там даже приведены фотографии президента США Буша и Горбачева, проделывающих руками типичные масонские знаки.

Однако самым веским свидетельством принадлежности Горбачева к масонству становятся его тесные контакты с руководящими представителями мирового масонского правительства и вступление в члены одной из главных мондиалистских структур — Трехсторонней комиссии. Посредником между Горбачевым и Трехсторонней комиссией выступал известный финансовый делец, масон и агент израильской спецслужбы «Моссад» Дж. Сорос¹, образовавший в 1987 году так называемый «Фонд Сороса — Советский Союз», из которого позднее вырос советско-американский фонд «Культурная инициатива», имевший откровенно антирусский характер.

В число функционеров и активистов Фонда Сороса вошли известные русофобы Ю. Афанасьев, главный редактор журнала «Знамя» Г. Бакланов, идеолог разрушения русских деревень Т. Заславская, скандально известный адвокат А. Макаров, судья Конституционного суда Э. Аметистов.

Из средств Сороса оплачивалась антирусская деятельность политиков, сыгравших трагическую роль в судьбе СССР, и в частности Ю. Афанасьева. В 1990-м Сорос финансировал пребывание в США группы разработчиков

¹ За связи с «Моссад» Дж. Сорос был выдворен из Венгрии, Румынии и Чехословакии.

программы по разрушению советской экономики «500 дней» во главе с Г. Явлинским, а позднее и членов «команды Гайдара» (когда они еще не были в правительстве).

За счет Сороса финансировалась антирусская деятельность органов печати и телевидения, велась подготовка специалистов «независимого телерадиовещания»¹.

В 1989 году в журнале «Знамя» (№ 6) Дж. Сорос фактически призывает к борьбе с русским национальным движением, видя в нем самую большую опасность для мировой закулисы.

Наблюдая за многосторонней антирусской деятельностью Фонда Сороса, поражаешься не только ее масштабам, но и тщательной проработке конкретных мероприятий. В результате возникает чувство, что за спиной Сороса стоит огромная и очень влиятельная организация. Не удивлюсь, если через сколько-то лет мы узнаем, что Фонд Сороса являлся подставной организацией, через которую американское правительство руками ЦРУ вкладывало деньги в разрушение русского национального движения и русского государства.

Вступление Горбачева в состав членов Трехсторонней комиссии следует отнести к январю 1989 года. Встреча главных архитекторов советской перестройки и «братьев», работавших на «благо» «Архитектора Вселенной» и «нового мирового порядка», состоялась в Москве.

Трехстороннюю комиссию представляли ее председатель Дэвид Рокфеллер (он же руководитель Совета по международным отношениям), Генри Киссинджер (руководитель «Бнай-Брит»), Ж. Бертран, В. Жискара д'Эстен и Я. Накасонэ. Со стороны обращаемых в веру мировой закулисы кроме М. Горбачева присутствовали А. Яковлев, Э. Шеварднадзе, Г. Арбатов, Е. Примаков, В. Медведев и некоторые др.

В результате секретных переговоров были выработаны соглашения о совместной деятельности, характер которой в то время был мало кому ясен. Однако все стало понятно в конце того же года, когда в том же составе своих соратников, что и на встрече с делегацией Трехсторонней комиссии, М. Горбачев встретился на острове Мальта с президентом Д. Бушем. «Многие специалисты склонны считать, что Мальта стала местом роковых договоренностей Горбачева с Бушем, которые вскоре привели к крушению СССР и катаклизмам в странах Восточной Европы»². Заключение важной договоренности именно на Мальте, столице ордена Мальтийских рыцарей, кавалерами которого являются члены Трехсторонней комиссии и Бильдербергского клуба, как бы символизировало новый этап отношений между мировой закулисой и согласившихся на предательство Родины руководителей КПСС.

¹ Кто есть кто. 1994. № 6.

² Советская Россия. 05.09.1992.

Год 1990-й становится роковым в истории России. В короткий срок меняется система управления страной. Пользуясь переходным периодом, Горбачев и его соратники из бывшего Политбюро (Яковлев, Шеварднадзе, Медведев, Примаков), на котором решались все важнейшие вопросы внутренней и внешней политики, по сути дела, полностью узурпируют власть в стране. Ибо, если ранее им в Политбюро противостояла определенная, так называемая консервативная часть, то в новых условиях их уже никто не ограничивал. Производится сознательный демонтаж и разрушение многих государственных структур, а вместо них создаются теневые закулисные органы власти, и прежде всего масонские ложи и организации.

Весьма характерно, что первой официальной масонской структурой, возникшей в СССР, стала международная еврейская масонская ложа «Бнай-Брит». Разрешение на ее открытие было получено лично от Горбачева по ходатайству одного из руководителей ордена Г. Киссинджера. В мае 1989 года еврейский ежемесячник в Париже «L'Arche» сообщил, что в Москве с 23 по 29 декабря 1988 года гостила делегация французского отделения «Бнай-Брит» в составе 21 человека во главе с президентом Марком Ароном. Первая ложа этого ордена была организована во время визита и к маю в ней состояли 63 члена. К тому же времени были учреждены еще две ложи в Вильнюсе и Риге, а впоследствии в Петербурге, Киеве, Одессе, Нижнем Новгороде, Новосибирске.

Без всяких ограничений растет также сеть представительств так называемого Фонда Сороса, большая часть сотрудников которого являют собой смесь масонских функционеров и агентов западных спецслужб. Однако в силу поддержки свыше им дается карт-бланш. По мнению зарубежных аналитиков, «Сорос стал самым влиятельным лицом на огромной территории, простирающейся от берегов Рейна до Уральских гор»¹. Как многократно справедливо отмечалось, Фонд Сороса свою деятельность направляет на изменение мировоззрения людей в масонском духе, насаждение американского образа жизни, паразитирование на экономических трудностях нашей страны и, в частности, обеспечение перекачки интеллектуального потенциала России за границу.

Опубликованные в начале 1995 года выдержки из доклада ФСК об использовании спецслужбами США американских политологических центров, университетов, неправительственных фондов и общественных организаций в разведывательно-подрывной деятельности на территории России дают основание уже сейчас сделать вывод, что функционирование организаций типа Фонда Сороса направляется американскими спецслужбами и Пентагоном в область разведывательно-подрывной деятельности. Фонд Сороса под видом содействия российской науке собирает от ученых секретную информацию, выплачивая по 500 дол. каждому частному научному лицу. На средства Сороса

¹ За рубежом. № 38. 1993. С. 10.

полностью или частично содержится целый ряд антирусских газет и журналов, в том числе «Знамя», «Октябрь», «Звезда», «Иностранная литература», «Дружба народов», «Новый мир», «Театральная жизнь». Для поддержки литературы антирусского направления Фондом Сороса созданы специальные премии, раздача которых осуществляется особым советом во главе с четырьмя сопредседателями — С. Чуприниным, Н. Ивановой, Г. Баклановым и М. Масарским.

Новым этапом развития подрывной деятельности Фонда Сороса в России стало создание в 1995 году так называемого Института Сороса «Открытое общество». Главная цель института — формирование общественного сознания в прозападном духе и подготовка антирусских кадров в области образования, культуры и искусства. Причем особый упор делается на эту работу в провинции. В рамках программ института «Открытое общество» осуществляется издание книг и учебных пособий, в которых грубо извращаются и фальсифицируются события российской истории, оскверняется память русского народа.

На различных семинарах и конференциях, проводимых Институтом Сороса для молодежи, подрастающему поколению внушаются идеи о превосходстве западной культуры над русской, постоянно проводится мысль об отсталости России, навязываются традиционные ценности Западного мира — культ насилия, жестокости, погони за деньгами, моральной распущенности. В исполнительный комитет и наблюдательный совет Института Сороса входят такие известные русофобы, как литераторы Г. Бакланов, Д. Гранин, В. Войнович, актер О. Басилашвили, Т. Заславская. Общий размер финансовых средств, направляемых через Фонд Сороса на подрывную деятельность в России, превышает 100 млн. дол.

В апреле 1990 года глава ордена Великий Восток Франции Ж. Р. Рагаш на одной из пресс-конференций признает, что в России уже существуют лица, принадлежащие к возглавляемому им ордену.

Как позднее откровенничал тот же Рагаш, в ходе насаждения масонства в странах бывшего социалистического блока «в России мы вынуждены были принимать особые меры предосторожности». По словам Рагаша, он сначала установил контакт с первым секретарем посольства Российской Федерации в Париже Юрием Рубинским. Тот сказал, что возродить масонство в бывшем Советском Союзе теперь вполне возможно, хотя и не без сопротивления со стороны общественности.

«Риска мы не убоялись, — признавался Рагаш, — и приступили к посвящению русских братьев — тех, кому предстояло стать первой рабочей группой по внедрению ложи. Как я уже сказал, дело требовало известной скрытности»¹.

Не только Рагаш, но и другие руководители масонских лож откровенно рассказывали (уже после установления режима Ельцина), как велась подготовка кадров для внедрения в бывшие соцстраны, и прежде всего в Россию. «Легко было догадаться, слушая эти рассказы, — пишет очевидец этих откоро-

¹ Цит. по: Советская Россия. 09.09.1993.

вений, — что масоны не один год занимались тайной вербовкой граждан соц- стран, находившихся в длительных заграничных командировках в Западной Европе, и прежде всего в Париже. И, конечно, вернувшись на Родину, они не сидели сложа руки, наверняка выполняли поручения своих закордонных братьев и вербовали сторонников. Практически в каждой ложе существовали свои отделения для работы с этими духовными перебежчиками»¹.

Начиная с 1989 года масоны осуществляют широкую и даже в известном смысле открытую кампанию по пропаганде подрывных масонских идей и вербовку новых членов в России. Проводится так называемая кампания «эктернализации», в рамках которой масоны выступают с лекциями, докладами в больших залах, в печати, на радио и по телевидению.

В марте 1991 года финансируемое на средства ЦРУ радио «Свобода» призывает жителей СССР устанавливать контакт для вступления в масонские ложи. Ведущая передачи Ф. Салказанова сообщила адрес, по которому советские граждане могли записаться в масонскую ложу в Париже. Ложа эта была не простая, а созданная специально, чтобы «способствовать распространению масонства в России» и воссоздать там «масонскую структуру». Чтобы сделать эту ложу привлекательной, масонские фальсификаторы назвали ее «Александр Сергеевич Пушкин» (хотя кому-кому, а им-то хорошо известно, что великий русский поэт масоном не был). Выступавшие в передаче «братья» из этой ложи призывали к моральному и духовному усовершенствованию общества, объявляя образцом для подражания США, в основу которых «с самого начала были заложены масонские принципы»².

Призывы вступать в масонство по радио «Свобода» вызвали обширную почту. Во французские ложи стали приходить письма из Вильнюса, Баку, Киева. А затем с кандидатами велась индивидуальная работа. После отбора и проверки кандидата «инициировали», то есть посвящали в масоны.

Масоны Франции стремятся «положить свой камень в строительство демократии в Восточной и Центральной Европе». Об этом в сентябре 1991 года заявил в Париже, выступая перед журналистами, великий магистр масонского Великого Востока Франции Ж. Р. Рагаш. По его словам, члены Великого Востока намерены с этой целью наращивать необходимые материальные и финансовые усилия³. Через некоторое время великий магистр приезжает в Москву, а позднее посещает Петербург для организации там правильной масонской работы. Параллельно действует и Великая Национальная Ложа Франции. В апреле 1991 года она приняла в свои ряды двух граждан России, ставших организаторами российской ложи «Северная Звезда»⁴.

¹ Правда. 21.07.1993.

² Русский вестник. № 1. 1993.

³ Известия. 13.09.1991.

⁴ Московская правда. 02.09.1993. (По другому источнику, «Северная Звезда» принадлежит Великому Востоку Франции — Русский Вестник. № 1. 1993.)

За день до начала августовского государственного переворота 1991 года в Москву из Парижа прибыл член уже упомянутой мной ложи «Пушкин», некий еврей, эмигрировавший из Одессы в 1922 году (имя его содержалось в тайне). С ним в Москву приехали еще 8 членов этой ложи. Несмотря на тревожные события, этот масонский эмиссар открывает 30 августа 1991 года новую ложу «Новиков». Масонский «Журнал шотландского ритуала» приветствовал это событие «под покровительством Великой Национальной Ложи Франции». «Это означает, — писал масонский журнал, — шаг вперед в постепенном восстановлении голубых лож и высших советов шотландского ритуала среди народов восточного блока»¹.

В результате антирусского государственного переворота в августе—декабре 1991 года планы мировой закулисы были достигнуты.

Однако учреждения по подготовке и инструктажу агентов влияния не только не были демонтированы, но и превратились в важную часть властной структуры режима Ельцина, разрабатывавшую для него своего рода директивные программы деятельности и поставлявшую ему советников. В США был открыт легальный общественный центр этой структуры под названием «Русский дом», который возглавил агент влияния Э. Лозанский, хотя, безусловно, все ответственные решения принимались в стенах ЦРУ и руководством мировой закулисы.

Уверенный в окончательной победе, Ельцин уже не скрывал своей прямой связи с подрывными антирусскими организациями типа американской «Национальный вклад в демократию», на имя руководителей которой он отправил послание, где, в частности, говорилось: «Мы знаем и высоко ценим тот факт, что вы внесли свой вклад в эту победу» (факс от 23 августа 1991 года)².

Мировая закулиса ликовала, каждый ее представитель — по-своему, но все они отмечали ключевую роль ЦРУ. Президент США масон Буш сразу же после переворота августа 1991 года с полным знанием дела и как бывший директор ЦРУ публично заявил, что приход к власти режима Ельцина — «наша победа — победа ЦРУ». Тогдашний директор ЦРУ масон Р. Гейтс в Москве, на Красной площади, проводит свой собственный «парад победы» перед телекамерами Би-Би-Си, заявив: «Тут, на Красной площади, подле Кремля и Мавзолея, совершаю я одиночный парад победы своей». Между ЦРУ и представителями режима Ельцина, вполне естественно, устанавливаются отношения господина и вассала. Например, в октябре 1992 года Р. Гейтс в обстановке полной секретности встречается с Ельциным. Причем последнему даже не дают возможности пользоваться услугами своего переводчика, которого выставляют за дверь, а весь перевод осуществляет переводчик директора ЦРУ³.

¹ Католические исследования. 1992. Июнь.

² Советская Россия. 29.05.1993.

³ Там же. 21.11.1992.

Мировая закулиса награждает Ельцина званием, которое носит почти каждый член мирового масонского правительства — рыцаря-командора Мальтийского ордена. Его он получает 16 ноября 1991 года. Уже не стесняясь, Ельцин позирует перед корреспондентами в полном облачении рыцаря-командора¹.

В августе 1992 года Ельцин подписывает Указ № 827 «О восстановлении официальных отношений с Мальтийским орденом». Содержание этого указа некоторое время сохранялось в полной тайне. Министерству иностранных дел России предписывалось подписать протокол о восстановлении официальных отношений между Российской Федерацией и Мальтийским орденом.

Опираясь на высокую поддержку, масонские ложи растут в России как грибы. Зарубежные масонские функционеры разных толков, уже не скрываясь, приезжают в страну, разъезжают по городам, организуя там свои ложи и мероприятия. 8 сентября 1992 года с большой торжественностью в Москве открывается ложа «Гармония 48698», дочерняя по отношению к Великой Национальной Французской Ложе.

В ритуале принимали участие великий секретарь «брат» Ив Гретурнель и сам «почетный брат» Мишель Гардер, лейтенант и великий командор Высшего Масонского Совета Франции. Ложу возглавил Г. Б. Дергачев. В этот же день были посвящены 12 русских профанов².

В том же 1992 году возникают атеистическая ложа «Свободная Россия» (28 «братьев» на момент открытия), а также масонский орден Великий Восток России.

В 1994 году газета «Московские новости» (№ 9) сообщает о регистрации в Москве Великой Национальной масонской ложи, возникшей при содействии Великой Национальной ложи Франции. В московской Библиотеке иностранной литературы свили свое гнездо деятели масонского ордена розенкрейцеров, организовавшие в ее стенах пропагандистские лекции и подбор кандидатов в ложу.

Возрождающееся российское масонство восприняло все современные особенности формирования и развития вольных каменщиков.

Многие политики, предприниматели, лица свободных профессий, принимающие масонские принципы жизни, тем не менее чувствуют себя тесно в рамках традиционных масонских лож с их особыми ритуалами.

Для этой многочисленной категории руководители масонства создают более широкие, динамичные и не ограниченные ритуальными обрядами организации (именуемые «белым масонством»), преследующие такие же цели и выступающие чаще всего в форме клубов, фондов комиссий, комитетов.

Некоторые масонские организации существуют под видом различных клубов «духовной культуры», как, например, клуб «Цитадель», руководителем которого являлся художник О. Кандауров.

¹ Комсомольская правда. 09.12.1991.

² Католические исследования. 1992. Июнь.

Так как насаждение масонства шло с Запада, то, естественно, первой подобной организацией в России стал широко распространенный в западных странах масонский клуб «Ротари интернешнл», сообщение об открытии которого поступило 6 июня 1990 года в репортаже телевизионной программы «Время». Его отделения быстро распространились по всей России, а в Петербурге открываются даже два. «Белыми масонами» первого призыва в этом клубе становятся главы администраций Москвы и Петербурга Лужков и Собчак, банкир В. Гусинский, известные демократические функционеры М. Бочаров, А. Ананьев, Ю. Нагибин, Э. Сагалаев и еще несколько десятков больших и маленьких демократов, большинство из которых прошло «школу» Института Крибла и ему подобных антирусских учреждений.

Под стать «Ротари» и так называемый Международный Русский клуб (МРК), созданный в 1992 году. Возглавили этот клуб уже известный нам по деятельности московского клуба «Ротари» М. Бочаров и бывший пресс-секретарь Ельцина П. Вощанов. В него вошел целый ряд известных лиц, например министр юстиции Н. Федоров (опять же известный по клубу «Ротари»), депутат-международник Е. Амбарцумов, член масонской комиссии «Большая Европа» предприниматель Святослав Федоров, кинорежиссер Станислав Говорухин, бывший руководитель государственной безопасности В. Иваненко, генерал К. Кобец, член Президентского совета А. Мигранян, а также группа других, как тогда писали, «не менее известных лиц, не желавших раскрывать свое инкогнито». Согласно уставу, в клубе состоят сорок человек, и каждый год может прибавляться не более трети от общего числа, а каждый вступающий обязан заручиться тремя рекомендациями. МРК проводит закрытые заседания и гарантирует своим членам «строгую конфиденциальность полученной в связи с деятельностью клуба... информации».

Обращает внимание то, что среди членков клуба преобладают люди, которые в свое время были в окружении Ельцина.

«Организаторы видят клуб не партией, а просто местом, где делается “реальная политика” и где неформально, запросто могут повидаться друг с другом скромные, но подлинные властители страны, обсудив госдела, повершить судьбы Отечества»¹.

По образцу одной из главных организаций мировой закулисы — Бильдербергского клуба — в 1992 году создается его российский аналог — клуб «Магистерииум», вначале объединивший около 60 «братьев» по духу. Ключевой фигурой в этом масонском подполье стал уже не раз упоминавшийся Дж. Сорос, поместивший в первом номере секретного бюллетеня этого клуба статью «Большие деньги делают историю». Циничный афоризм этого финансового спекулянта раскрывает как жизненное кредо, так и главный метод действий мировой закулисы. Значительную роль клуба «Магистерииум» подчеркивает

¹ Коммерсантъ-Дейли. 07.09.1992.

участие в нем советника президента США Б. Клинтона по экономическим вопросам — Р. Райха, представляющего в клубе Трехстороннюю комиссию. Ключевыми фигурами клуба стали патриархи масонского движения в бывшем СССР А. Яковлев и Э. Шеварднадзе. Также в «Магистериуме» представлены были такие известные русофобы, как Е. Евтушенко, Э. Неизвестный, А. Собчак, В. В. Иванов, И. Бродский, С. Шаталин и другие¹.

Подобно «Магистериуму», для достижения масонских целей создается ряд фондов и клубов рангом ниже, но также играющих важную роль в теневых политических структурах — роль координаторов антирусской деятельности. Самым характерным примером такой организации стал реформ-клуб «Взаимодействие», объединявший предпринимателей, руководителей банковских, биржевых учреждений, крупных государственных чиновников, спаянных в одно целое желанием формировать политику России по принципу «большие деньги делают историю». Во главе этого клуба встал один из ведущих на тот момент деятелей антирусского движения, Е. Т. Гайдар, а также ряд подобных ему одиозных личностей — А. Б. Чубайс, К. Н. Боровой, Л. И. Абалкин, Е. Г. Ясин, А. П. Починок, Е. Ф. Сабуров, О. Р. Лацис и т.п. Кроме того, в числе членов клуба состояли Б. Г. Федоров, С. Н. Красавченко, Н. П. Шмелев, С. С. Шаталин.

Близко к клубу «Взаимодействие» стоял Международный фонд экономических и социальных реформ, возглавляемый С. С. Шаталиным. В числе крупных функционеров фонда следует отметить Л. И. Абалкина и В. В. Бакатина.

Создан был в России и аналог широко распространенной на Западе формы масонского контроля над литературной средой — «пен-клубовской» организации. Им стал так называемый «Русский Пен-центр», сразу же превратившийся в место собирания антирусских сил и объединивший в своих рядах ярых литераторов-космополитов и ярых антипатриотов. Весьма характерно, что именно члены этого «Пен-центра» составили ядро «подписантов» позорного преступно-подстрекательского письма-доноса на имя Б. Ельцина с требованиями зверской расправы над защитниками Дома Советов в начале октября 1993 года². Составленное в экстремистских тонах письмо призывало Ельцина немедленно покончить со всеми инакомыслящими, запретить все русские партии, закрыть все русские органы печати, провести скорый суд по типу военного трибунала над всеми участниками сопротивления режиму. Еще не были убраны с улиц Москвы трупы полутора тысяч русских людей, а подстрекатели-подписанты из «Русского Пен-центра» (среди них — Б. Ахмадулина, Г. Бакланов, Т. Бек, Д. Гранин, Ю. Давыдов, Д. Данин, Ал. Иванов, С. Каледин, Д. Лихачев, Б. Окуджава, В. Оскоцкий, А. Приставкин, Л. Разгон, Р. Рождественский) призывают снова применить силу, заявляя: «Так не пора ли ее продемонстрировать нашей юной, но уже, как мы

¹ Молодая гвардия. 1993. № 10. С. 81–86.

² См.: «Писатели требуют от правительства решительных действий» // Известия. 05.10.1993.

вновь с радостным удивлением убедились (после убийства 1500 человек. — *О. П.*), достаточно окрепшей демократии?» Это ли не типичная реакция масонского космополитического мировоззрения, постоянно ощущающего панический страх перед стихией русского народа?

Самыми решительными сторонниками расстрела Белого дома для подавления сопротивления русского народа были такие руководители масонских структур, как Гайдар, Черномырдин, Лужков и Явлинский.

Первые трое лично руководили карательными операциями против русских людей. «Никаких переговоров! — орал в микрофон один из распорядителей мировой закулисы Черномырдин. — Надо перебить эту банду!»¹ Другой представитель международного масонского движения Явлинский настаивал на том, чтобы «президент проявил максимальную жестокость и твердость в подавлении»². Командор Мальтийского ордена Б. Березовский выделил значительные суммы на оплату наемников, участвовавших в подавлении восстания. Член ордена «Бнай-Брит» и клуба «Ротари» В. Гусинский не только выделил деньги на карательные операции, но и финансировал отряды еврейских бандформирований «Бейтар».

В 1993 году создается еще одна организация масонского типа — Орден Орла. Согласно уставу она объединяет «на основе общего интереса» «лучших людей», разрабатывает систему элитарных связей для осуществления политических и экономических целей.

Прикрываясь именем наградной организации (претендуя на координацию всей государственной наградной деятельности), Орден Орла ставит своей целью взять под контроль все влиятельные политические и экономические силы. Вступающий в Орден Орла уплачивает членские взносы, а наградная организация обещает создать определенные льготы, привилегии, выплаты.

Как заявляет магистр этого ордена Р. Б. Бегишев, Орден Орла «можно рассматривать как финансовый институт, обладающий формализованными, элитарными и специально сконструированными деловыми коммуникациями (или связями). Это серьезный капитал. Источником этого капитала являются «бытовые» связи членов организации.

Конструкции из этих связей объективно являются товаром. Цена такого товара обычно определяется объемом платных услуг, оказываемых через систему сконструируемых связей»³. Орден Орла выпускает закрытый (секретный) телефонный справочник «Лучшие люди России», рассматривая его как способ дать членам ордена «возможность практически воспользоваться, лично ощутить пользу от специально сконструированных коммуникаций».

Члены Ордена Орла имеют специальные орденские пластиковые кредитные карточки, с помощью которых осуществляются начисление пособий, бо-

¹ Правда. 03.10.1996.

² Правда России. 31.10.1996.

³ Орден Орла. М., 1993 (буклет для членов этой организации). С. 23.

нифиций, взаиморасчеты. Они являются символом причастности к ордену и «атрибутом принадлежности к элите».

Управление орденом осуществляется Правлением (Капитулом) и Исполкомом (Магистратом). Членство в ордене коллективное и индивидуальное.

В числе главных основателей Ордена Орла были известные финансовый аферист, руководитель банка «Столичный», ранее судимый по уголовной статье А. Смоленский, его коллега банкир П. Нахманович¹, агент влияния мировой закулисы П. Бунич, новорусский предприниматель В. Неверов, один из деятелей международного масонского движения М. Шакум, а также такие антирусские деятели, как шахматист Г. Каспаров, С. Соловьев, скульптор З. Церетели, главный редактор «Экономика и жизнь», член масонского клуба «Взаимодействие» Ю. Якутин.

С самых первых «успехов» широкого возрождения масонства в России российские «братья» начинают готовить подарок своим зарубежным начальникам возвращение на Запад масонских архивов, собранных Гитлером во время оккупации Европы и вывезенных советскими войсками в качестве трофея. При поддержке Яковлева и Шеварднадзе директор учреждения, где хранились масонские архивы, Прокопенко, большой поклонник масонства, проводит всю подготовительную работу к передаче их на Запад. В глубокой тайне А. Козырев заключает секретное соглашение с заинтересованными сторонами о передаче им законного трофея русского народа, за который он заплатил своей кровью.

Как писал один из ведущих руководителей мировой закулисы, член одновременно Трехсторонней комиссии, Совета по международным отношениям, Бильдербергского клуба, глава иудейского ордена «Бнай-Брит», тесно связанный с ЦРУ Г. Киссинджер: «Я предпочту в России хаос и гражданскую войну тенденции воссоединения ее в единое, крепкое, централизованное государство». А его коллега по масонскому ордену «Бнай-Брит» З. Бжезинский жестко заявил: «Россия будет раздробленной и под опекой». Масонские конспираторы разрабатывают самые разные планы ослабления и расчленения России.

В числе этих планов — разрушение российской экономики и превращение ее в придаток хозяйственных систем западных стран. Именно с этой целью были осуществлены по рекомендациям западных советников так называемые приватизация государственной собственности и либерализация цен, отбросившие экономику страны на несколько десятилетий назад, вызвавшие смерть и страдания многих миллионов людей.

Самое пристальное внимание мировая масонская закулиса обращает на отбор кадров руководителей России и в политике, и в экономике.

¹ Следует отметить, что два «лучших человека» ордена из числа его основателей, Смоленский и Нахманович, бежали за границу, скрываясь от уголовного преследования за преступления, совершенные в России.

Нынешние демократические лидеры России либо сами принадлежат к масонским структурам, либо безоговорочно принимают все их условия (исключения крайне редки). Но сегодня мировую закулису беспокоят больше не нынешние, а будущие руководители России.

В поисках верных и способных слуг она создает не только клубы, фонды и комиссии, но и политические партии и объединения, готовые выполнить поставленные цели.

В конце 1993 года создаются два политических объединения, стремящихся к достижению масонских целей. Это избирательные блоки «Выбор России» (правильнее сказать — главный выбор мировой закулисы) и «Явлинский — Болдырев — Лукин» («Яблоко» — запасной выбор мировой закулисы). «Выбор России», например, был основан руководителями и членами таких влиятельных масонских и антирусских образований, как клуб «Магистерийум» (А. Яковлев), клуб «Взаимодействие» (Е. Гайдар, П. Филиппов), комиссия «Большая Европа» (Г. Бурбулис, Г. Якунин, А. Чубайс). Его активистами стали старые кадры агентуры влияния А. Шабад, Л. Пономарев, С. Ковалев и др.

Связанная с мондиалистскими центрами за рубежом эта организация получила с их стороны всестороннюю поддержку. Снова «историю делают большие деньги». Только на кампанию декабря 1993 года «Выбор России» получил около 2 млрд. руб., значительная часть которых была предоставлена мировой закулисой (через разные посреднические коммерческие структуры). Чтобы озвучить антирусские планы Гайдара, Бурбулиса, Чубайса, Козырева, Полторанина и иже с ними и придать им благопристойный вид, «работали» сотни американских специалистов, снимавшие специальные фильмы и клипы. Западные органы массовой информации и спецслужбы прилагали все усилия для поддержки ставленников мирового правительства, но те все же провалились.

На запасной вариант выбора мировой закулисы «Явлинский — Болдырев — Лукин» было истрачено меньше, но все равно львиная доля всех расходов «Яблока» финансировалась из-за рубежа¹. Только Лукин лично привез на эти цели из США 10 млн. руб.

Провал «Выбора России» сделал новым фаворитом мирового правительства блок Явлинского. С 1996 года те же самые западные, а также российские демократические органы массовой информации, особенно телепрограмма «Итоги» канала НТВ (спонсором которого был президент Российского еврейского конгресса, член ордена «Бнай-Брит» банкир Гусинский²), послушные палочке невидимого дирижера, переориентировались с «Выбора России» на блок Явлинского и вели навязчивую обработку умов и создание выигрыш-

¹ См. Отчет Центральной избирательной комиссии по расходованию средств партий и объединений на выборы в Госдуму 12 декабря 1993 года.

² С 1996 года Гусинский называет Явлинского «Бизнес-проектом Группы Мост».

ного имиджа лидера партии. Западные компании сняли фильм о жизни этого политического шулера, верно послужившего и Горбачеву, и Ельцину.

Конечно, задачи, которые ставит мировая закулиса перед нынешними и будущими руководителями России, колоссальны. На повестке дня стоит программа расчленения России и передачи ряда российских территорий иностранным государствам: Калининградской области — Германии, части Ленинградской области и Карелии — Финляндии, части Псковской области — Эстонии, ряда дальневосточных территорий — Японии, большей части Сибири — США.

Вполне определенно прорабатывается даже вопрос о возможной оккупации России под предлогом контроля «мирового сообщества» (правильнее сказать мирового правительства) над ее ядерными арсеналами.

В качестве первого шага к осуществлению этих крайних и опасных планов мировой закулисы стали масонские разработки идеи так называемой Европы без границ, или Большой Европы. В июне 1992 года под «крышей» Совета Европы и под патронажем его генерального секретаря Катрин Лалюмьер проходил коллоквиум «Социальные права гражданина Европы», который на самом деле был чисто масонским мероприятием, ставившим своей целью объединение масонства под девизом «Европа без границ». Как явствовало из программы, организаторами мероприятия были Великий Восток Франции, Великая Ложа Франции, Великая Ложа Турции, Великая символическая Ложа Испании, Великая символическая Ложа Мемфис и Мицраим, Великая Ложа Италии и ряд других масонских организаций. На коллоквиуме были представлены и российские масоны. Среди приглашенных из России по программе значились А. Собчак, бывший помощник М. Горбачева и бывший ответственный работник ЦК КПСС А. Грачев, член редколлегии «Московских новостей» А. Гельман, советник Ельцина Владимир Колосов¹.

Спустя год было создано новое международное масонское совещание почти в том же составе. На его заседаниях вырабатывается документ, учреждающий Европейскую масонскую конференцию и ее рабочий комитет, в котором представлены руководители всех лож-участниц, в том числе и Великого Востока России. Таким образом, возникает единый координирующий орган основных масонских лож Запада и Востока Европы, поставивший своей целью создание «Европы без границ». В рамках этого движения и была учреждена комиссия «Большая Европа», в которую вошли многие видные европейские масоны: мэр Парижа (а впоследствии президент Франции) Ж. Ширак, председатель Либерального интернационала граф О. Ламбсдорф, его заместитель У. Шоттли, бывший премьер-министр Бельгии У. Мартенс, бывший министр обороны Великобритании Д. Пэтти и др. Представителями от России в комиссии были такие видные функционеры, как А. Чубайс, Е. Амбарцумов, Г. Сидорова (советник Козырева), Г. Бурбулис, К. Боровой, А. Собчак, В. Третьяков (главный редактор «Независи-

¹ Правда. 21.07.1993.

мой газеты»), Г. Якунин (бывший священник, депутат Госдумы). В результате работы комиссии 21 декабря 1993 года была принята хартия «Большая Европа»¹, представляющая собой типичный образец масонского творчества. Внимательное прочтение этого уникального документа позволяет увидеть за привычными масонскими рассуждениями о свободе, демократии и мире реальные цели, преследуемые масонской закулисой в отношении России.

Прежде всего ставится целью лишить ее национального своеобразия путем втягивания в сферу «приверженности европейским принципам свободы и демократии», главным из которых провозглашается абсолютно чуждый для России принцип индивидуализма. «Есть общее, — утверждают масонские мудрецы, — что придает этому разнообразию черты, свойственные именно Европе: стремление к индивидуализму и плюрализму, борьба за эти ценности, которая при благоприятном стечении обстоятельств приводила к успеху». Западные принципы, предлагаемые русскому народу в качестве образца, на самом деле являются выражением духовной деградации и по своему внутреннему содержанию неизмеримо качественно ниже духовных ценностей Православия и соборной коллективности, исповедуемых нашим народом в течение многих сотен лет. Более того, они противоречат им и поэтому ни при каких обстоятельствах не могут быть приняты.

Безусловно, масонские идеологи это прекрасно понимают и включают в хартию мысль о необходимости борьбы со всеми инакомыслящими — «агрессивным национализмом» (подразумевая здесь всех несогласных с идеей «Большой Европы») и религиозным фундаментализмом (включая в него как мусульманство, так и Православие, отказывающиеся мириться с гидрой плюрализма).

Предполагается выработка некоей великой хартии в качестве конституции «Большой Европы», которая должна предусмотреть создание надгосударственных сверхструктур, своего рода общеевропейского правительства, наблюдающего за соблюдением законов и контролирующего власть, что для России будет означать полную потерю самостоятельности.

Такую же потерю самостоятельности России хартия «Большая Европа» планирует и в области экономической. В качестве исходных пунктов для реализации идеи Большого европейского рынка предлагается, во-первых, создать общее энергетическое сообщество «Большой Европы». У Западной Европы, как известно, энергетических ресурсов очень мало, а это значит — речь идет о поставке Россией дешевых энергоресурсов в Европу. Во-вторых, хартия призывает к быстрой либерализации торговли. В сложившихся условиях неравноправного соотношения рубля и западных валют, а также ввиду отсутствия в России эффективного контроля за качеством продукции, это приведет, с одной стороны, к перекачке всего ценного, что есть в нашей стране, на Запад, а с другой — захлестнет ее сбро-

¹ Независимая газета. 22.12.1993.

сом второсортной, некачественной и даже вредной для здоровья продукции, не находящей сбыт на Западе. В-третьих, хартия требует обеспечения государственных гарантий хозяйничанья в России западного капитала.

И наконец, крайне незавидна роль, которую мировая закулиса отводит России в геополитике, предлагая сделать ее своего рода бастионом против Азии, противопоставив всему Азиатскому миру. Для этого заключается военный пакт о совместной безопасности (включающий, кроме Западной Европы, США и Канаду). Причем предполагается «защита общих европейских (читай, западных. — *О. П.*) интересов безопасности, включающих не только военную угрозу, но и целый набор вызовов цивилизационного характера». Учитывая географическое положение России, это означает, что Запад не только стремится превратить Россию в инструмент военного сдерживания в Азии, но и втянуть нашу страну в борьбу с другими, кстати, более близкими нам по своей духовности, цивилизациями. Чтобы осуществить проект «Большой Европы», мировой закулисе потребуется произвести тектонические изменения в сознании русского человека. Поэтому в своей основе ее проект утопичен. Но значит ли это, что она от него откажется, веря только в то, что «большие деньги делают историю»?

Глава 27

Мировая закулиса: масоны и ЦРУ. — Разведывательная деятельность вольных каменщиков. — Центры шпионажа и вербовки агентов. — Финансово-экономические аферы масонов. — Новые российские фавориты «мирового правительства». — А. Лебедь в Совете по международным отношениям. — Присяга мировой закулисе. — Проникновение в патриотическое движение

Масонская конспирация стала прообразом деятельности многих современных западных разведок, и прежде всего ЦРУ и «Моссад».

«Обволакивание власти» сетью своих сотрудников и агентов влияния, использование шантажа, подкупа, запугивания и шельмования своих противников вошли в арсенал этих родственных друг другу организаций, преследующих общие цели установления «нового» иудейско-масонского миропорядка. Сращивание руководства масонских лож, мондиалистских организаций и западных спецслужб стало правилом жизнедеятельности этих сообществ. В послевоенный период не знаю ни одного примера, когда руководитель западной спецслужбы не состоял бы одновременно в целом ряде масонских лож и мондиалистских организаций. Классический пример этому — идейный враг русского народа, основатель и многолетний руководитель ЦРУ А. Даллес. Став руководителем ЦРУ, Даллес до конца своей жизни оставался директором Совета по международным отношениям и активным масоном.

Сформулированное Даллесом кредо деятельности ЦРУ определялось как 10 процентов обычной разведки (по сбору и передаче информации) и 90 процентов подрывной работы¹. Именно этот принцип деятельности ЦРУ масонские и мондиалистские организации чаще всего использовали против России. Известное выступление А. Даллеса в Совете по международным отношениям с чудовищной программой подрывной работы против России и растления ее молодежи вполне закономерно в рамках этого принципа. Из 29,1 млрд. дол., выделенных американским правительством в 1999 году на деятельность ЦРУ, по оценке экспертов, около 9 млрд., то есть почти треть, расходуется на подрывные операции в России и бывших республиках СССР. Часть этих средств через подставные организации направляется на поддержку бандформирований в Чечне и других районах Кавказа и Средней Азии.

В 1997 году во время моих поездок по латиноамериканским странам я познакомился с бывшим сотрудником ЦРУ, русским по происхождению, назову его Р. В свое время Р. специализировался на тайных подрывных операциях американского правительства против русского Православия². Искренне раскаявшийся человек рассказал мне немало интересного о некоторых известных ему методах работы ЦРУ.

Американские спецслужбы во многих случаях считают масонов надежной опорой в своей тайной работе. По линии «братской связи» осуществляется налаживание отношений с необходимыми лицами.

При прочих равных условиях при подборе агентов предпочтение отдается вольным каменщикам и членам их семей. Масонские ложи служат не только кадровым резервуаром, но и своего рода гарантом надежности того или иного сотрудника.

В странах Восточной Европы, особенно в Польше и Чехии, рассказал мне Р., организация масонских лож служила первым этапом создания агентурной сети ЦРУ. Масоны — сотрудники этой организации — сколачивают ложи, присматриваются к своим новым братьям, постепенно втягивая их в свою подрывную работу. Будущий президент Чехии В. Гавел (33°), например, образовал серию масонских лож преимущественно из журналистов, литераторов, преподавателей вузов, часть из которых впоследствии была завербована американской разведкой. Подобные приемы, сообщил Р., использовались и в СССР.

В 1987–1988 годах масоны из ЦРУ создают в Париже Содружество русских масонов, объединив в своих рядах около 50 вольных каменщиков преимущественно шотландского ритуала. Орган ЦРУ — радио «Свобода» — начинает регулярно передавать призывы к гражданам СССР вступать в масонские

¹ Prouty F. The Secret Team. Englewood Cliffs. 1973. P. 66.

² О нем я уже рассказывал в моей книге «Тайна беззакония» (гл. 56). В 1998 году он переехал в Европу.

ложи. Одним из главных опорных пунктов ЦРУ по вербовке, по словам Р., становится ложа «А. С. Пушкин»¹.

Именно эта ложа и возникшая на ее основе ассоциация «А. С. Пушкин» стали инициаторами создания целого ряда других лож, и в частности уже упомянутой ложи «Новиков» (Москва), а также «Сфинкс» (Петербург), «Геометрия» (Харьков). Опираясь на солидную финансовую поддержку ЦРУ, вольные каменщики шотландского ритуала протянули свои шупальцы и в провинцию. Сегодня известно о существовании лож шотландского ритуала в Нижнем Новгороде, Воронеже, Курске, Орле, Туле, Новосибирске, Владивостоке, Калининграде, Ростове-на-Дону и даже в Новочеркасске. В 1992–1996 годах несколько лож шотландского ритуала образовались в армии и во внутренних войсках (достоверно известно о существовании двух).

Состоят они преимущественно из среднего и высшего офицерства. По некоторым данным, с середины девяностых годов функционирует масонская ложа, тесно связанная с ассоциацией «А. С. Пушкин», состоящая из офицеров Министерства обороны и Генерального штаба.

Хотя своими связями с ЦРУ «засветились» преимущественно масоны шотландского ритуала, работавшие под крышей Великой Ложи Франции, не меньшую роль западное разведывательное сообщество придавало развитию лож Великого Востока Франции. Недаром организатором лож этого ордена в России стал известный своими связями с американской разведкой «друг Америки» А. Комб. Вместе со своим соратником Ж. Орефисом он подготовил несколько десятков масонов для работы в глубине России. Своего рода учебным центром по подготовке кадров для России стала ложа «Григорий Вырубов» в Париже. Руководство этой ложи регулярно дает объявление в газетах и по радио о готовности принять новых кандидатов в масоны. Вслед за ложами «Северная Звезда» (Москва, 1991) и «Свободная Россия» (Москва, 1992) Великий Восток Франции берется за воссоздание лож этого ордена в Петербурге, Нижнем Новгороде и ряде других городов.

Работа осуществляется секретно, новых братьев обязуют хранить масонскую тайну не только от окружающих, но даже и от членов семьи.

В июне 1996 года в Москве была зарегистрирована ложа «Аврора», предназначенная специально для иностранцев, проживающих в России. Ее представитель В. Новиков заявил, что ложа будет стремиться влиять на общественную жизнь России в масонском духе. Современные русские масоны, сообщил В. Новиков, «это в основном интеллигенты: преподаватели, журналисты, офицеры»².

¹ Можно привести и много других примеров, когда масонские ложи служили центрами по вербовке. Так, штаб-квартира российских масонов шотландского ритуала в Париже 30-х годов «сделалась также активным центром шпионажа русской эмиграции либо на французское Министерство иностранных дел, либо на НКВД» (*Dictionnaire de la Franc-Maçonnerie*. Paris, 1987. P. 1063).

² Московская правда. 29.06.1996.

По мнению бывшего сотрудника ЦРУ Р., функцию, аналогичную функции масонских организаций, играют и клубы «Ротари». Объединяя в своих рядах специалистов, руководителей предприятий, государственных и общественных учреждений, «Ротари» являются идеальным местом для сбора разведывательной информации, так как действуют в среде людей, владеющих ею. Р. располагает многочисленными примерами, когда через клубы «Ротари», действующие в 156 странах мира и объединяющие 1,2 млн. человек, американская разведка получала необходимую ей информацию. Чаще всего это осуществляется в рамках так называемого служения мировому сообществу. Под этим «служением» у ротарианцев понимается «международная деятельность, предоставляющая возможность клубам сотрудничать с одним или несколькими зарубежными клубами и обмениваться информацией, опытом, оборудованием, специалистами, денежными фондами для осуществления значимых совместных проектов»¹.

В 1996 году в России существовало около 30 клубов «Ротари»². За девяностые годы, кроме уже упомянутых мною клубов в Москве и Петербурге ротарианские организации возникли в Иркутске, Киеве, Дубне, Якутске, Магадане³, Хабаровске, Владивостоке, Новосибирске, Красноярске, Барнауле, Кемерово, Екатеринбургe, Ангарске. Ротарианское движение управляется из США. Его штаб-квартира находится в городе Эванстоне (штат Иллинойс). Непременными членами «Ротари» являются американские президенты (начиная с Тафта) и руководители ЦРУ (начиная с А. Даллеса).

Установление официальных отношений режима Ельцина с Мальтийским орденом и вступление в него лично Ельцина и многих деятелей из его окружения, в частности С. Филатова, Б. Березовского, В. Юмашева, В. Костикова, Р. Абрамовича и др., открыли русские двери его многочисленным эмиссарам. В Петербурге возникает филиал мальтийцев-католиков. Его основал В. Феклист, «уполномоченный Всемирного Парламента рыцарского Мальтийского ордена»⁴.

Кроме католического Мальтийского ордена в Петербурге действует «православный Мальтийский орден», основанный архиепископом Макариосом. Управляется орден из Лондона и пользуется финансовой поддержкой богатых греков-масонов в США. По данным печати, в его петербургский филиал входят интеллектуалы из Пушкинского дома и университета; резиденция находится в Старой деревне. Одно время «православные мальтийцы» претендовали даже на Зеленецкий монастырь под Волховом⁵.

¹ Rotary Basic Library. Vol. 1. Evanston. 1993.

² Сегодня. 20.09.1996.

³ В Магадане кроме обычного клуба «Ротари» возникла и молодежная ротарианская организация «Ротаракт» (Донской В. Путеводитель по «Ротари». Иркутск, 1995. С. 26).

⁴ Санкт-Петербургские ведомости. 22.12.1993.

⁵ Русский Вестник. № 10–12. 1994.

Особняком от прочих масонских лож и объединений в современной России стоит исламское масонство. Известно о нем немного. Больше всего разрозненных сведений о ложе «Молодая Турция», созданной на основе масонских образований, существовавших в Турции еще с конца XIX — начала XX века. Генетически эти объединения связаны с Великим Востоком Франции. Известно также о посещениях этих объединений российскими масонами в начале XX века (А. Гучков, М. Маргулиес и др.). После Второй мировой войны, по-видимому не без участия спецслужб США и НАТО, деятельность этих объединений, и прежде всего «Молодой Турции», переориентируется с внутренних проблем на осуществление идей Великого Турана — создание глобального мистического Турецкого государства на масонских началах, притяжение к Турции земель, принадлежащих России — СССР, включая мусульманские территории Кавказа (Азербайджан, Чечня, Дагестан), Средней Азии и Поволжья. До распада СССР главной целью вольных каменщиков «Молодой Турции» и подобных им организаций было «наведение мостов» с национальной интеллигенцией этих регионов с «перспективой дальнейшего вовлечения ее в масонскую работу». Располагая большими финансовыми средствами, «Молодая Турция» достигла заметных успехов в продвижении бредовой идеи Великого Турана.

В частности, питомцем этой масонской организации стал Г. Джемаль, впоследствии председатель Исламского комитета России. В начале девяностых годов членами ложи стали руководители чеченских бандформирований Д. Дудаев (а позднее и А. Масхадов), президенты Татарстана и Ингушетии М. Шаймиев и Р. Аушев. Поддерживает связи с этой ложей (не являясь ее членом) и президент Азербайджана Г. Алиев. Наличие такого количества высокопоставленных персон объясняется скорее не просто масонским значением этой ложи, а политическим весом тех сил, которые иницируют ее деятельность и финансируют антирусские проекты ее членов.

В России девяностых годов мощнейшим механизмом дестабилизации и разрушения в руках мировой закулисы являлся Фонд Сороса, возглавляемый одним из руководителей «мирового правительства», членом Совета по международным отношениям и Бильдербергского клуба Дж. Соросом¹. Под видом «филантропической» деятельности, о которой я уже рассказывал, этот влиятельный масон и мондиалист создал разветвленную подрывную организацию, тесно сотрудничающую с ЦРУ и «Моссад» и ставшую легальной крышей для многих сотрудников этих разведок². Фонд Сороса координирует свою деятельность с другими подрывными, антирусскими организациями Запада. По признанию еще одного представителя «мирового правительства», члена Совета

¹ Ross R. Who's who of the Elite Spicewood. 1995. P. 77.

² Доклад ФСБ об использовании спецслужбами США американских политологических центров, университетов, неправительственных фондов и общественных организаций в разведывательно-подрывной деятельности на территории России (январь, 1995).

по международным отношениям и Трехсторонней комиссии, заместителя государственного секретаря США С. Тэлботта, «политика Сороса не идентична той, которую проводит американское правительство, но она соперничает с ней. Мы пытаемся синхронизировать наши усилия в бывших коммунистических странах с Германией, Францией, Великобританией и Джорджем Соросом»¹.

Дж. Сорос был мозговым центром и инициатором почти всех крупнейших финансово-экономических афер, совершенных в России в первой половине 90-х годов. Именно он в сотрудничестве с Ш. Айзенбергом («Бнай-Брит»), Д. Рубеном (английская ложа), М. Ричем (ложа йоркского ритуала в Нью-Йорке) стоял за спиной Чубайса, Гайдара, Бурбулиса и ряда других новоявленных российских масонских функционеров при проведении так называемой приватизации, в результате которой подавляющая часть собственности, принадлежавшей русскому народу, перешла в руки международных финансовых аферистов. По данным председателя Госкомимущества В. П. Полеванова, «500 крупнейших приватизированных предприятий России с реальной стоимостью не менее 200 млрд. дол. были проданы за бесценок (около 7,2 млрд. дол. США) и оказались в руках иностранных компаний и их подставных структур»².

В середине 90-х годов Фонд Сороса осуществил ряд операций по подрыву российской экономики. По сообщению газеты «Уолл-стрит джорнэл» (10.11.1994.), американские эксперты-финансисты считают обвальное падение рубля в России в так называемый черный вторник 11 октября 1994 года результатом деятельности группы фондов, возглавляемых Соросом. Обращает внимание на то, что к началу лета 1994 года Фондом Сороса были приобретены акции российских предприятий на сумму 10 млн. дол. В конце августа — начале сентября Сорос, дождавшись роста курса акций, распродал их. По оценкам экспертов, на этой операции он получил прибыль, эквивалентную 400 млн. дол. В конце сентября Фондом Сороса была начата покупка долларов за рубли, что, по мнению американских экспертов, вызвало быстрый рост курса доллара США и стремительное падение рубля, коллапс финансовой системы и быстрое разорение многих российских предприятий.

Еще более разрушительной операцией Сороса против российской экономики стала манипуляция бумагами ГКО. В 1992—1993 годах в качестве постоянного консультанта президента и правительства РФ Дж. Сорос инициировал идею пирамиды ГКО. Выплата высоких (но не обеспеченных реальным доходом) процентов держателям бумаг ГКО обеспечивалась за счет принудительного навязывания их покупки российскими предприятиями и финансовыми учреждениями. Операции с ГКО были проведены при решающей роли таких

¹ «О деятельности фондов Дж. Сороса в России». Доклад Комитета по безопасности Государственной Думы РФ (1996).

² Полеванов В. П. Технология великого обмана. М., 1995. С. 17.

членов правительства Черномырдина и консультантов мондиалистских организаций, как А. Чубайс, Г. Бурбулис, А. Шохин, Б. Федоров, А. Лившиц.

По мере исчерпания организаций и учреждений, которым можно было навязать ГКО, приближался и крах этой финансовой авантюры.

Сорос, вложивший немалые капиталы в ГКО, раньше других определил момент наступления этого краха. Весной-летом 1998 года он и связанные с ним дельцы и высшие государственные чиновники через подставных лиц постепенно избавляются от ГКО, тем самым провоцируя их еще большее обесценивание. Основной спекулятивный источник доходов российского правительства рушится. По данным, опубликованным западными исследователями и экспертами, более 700 крупнейших российских деятелей, в том числе государственные руководители, участвовали в афере с ГКО. В день дефолта 17 августа многие высшие государственные руководители продали свои ГКО по сверхвыгодному курсу за деньги Международного валютного фонда, зачислив, таким образом, миллиарды долларов на свои личные счета на Западе, оставив в государственной казне ничего не стоящие бумажки ГКО. 17 августа правительство отказывается от выплаты по ГКО. Для банков и предприятий, сконцентрировавших в своих руках значительное количество ГКО, наступает настоящая финансовая катастрофа, вызвавшая падение рубля в три раза, быстрый рост цен и разорение предприятий. Так как бумаги ГКО из-за их высокой доходности покупали и иностранные инвесторы, и банки, то пострадали и они.

И без того низкий финансовый престиж России упал до нуля. По данным Института экономического анализа, благодаря рынку ГКО-ОФЗ в федеральный бюджет удалось привлечь за пять лет примерно 18,6 млрд. дол. США. На конец мая 1998 года сумма накопленного долга достигла 71,9 млрд. дол. Таким образом, за каждый доллар, привлеченный в государственный бюджет, Россия должна была заплатить четыре¹. Большая часть средств по платежам была присвоена членами преступного масонского клана и его окружением. Пользуясь служебной информацией, члены масонских организаций сколотили на этой афере огромные состояния. Так, А. Чубайс только в 1996 году заработал на ГКО 2 млрд. руб.² Не отставал от него и Г. Бурбулис — возглавляемый им банк «Стратегия» буквально вырос на государственных ценных бумагах. Глава Госналогслужбы Починок, несмотря на свой официальный пост, даже не скрывал, что его огромные доходы получены в результате спекуляций на рынке госбумаг³.

Бизнес Бурбулиса тесно связан с бизнесом других финансовых аферистов — масона А. Смоленского и братьев Уринсонов⁴. Последние имеют тесные связи с Банком Нью-Йорка, через который, как предполагают, осуществляют

¹ Парламентская газета. 14.01.1998.

² Профиль. 1998. № 42. С. 14.

³ Там же.

⁴ МК. 25.08.1997.

ся незаконные сделки по линии «Росвооружение». В этом бизнесе Бурбулис сотрудничает с «одним из крупнейших преступников мира», находящемся в розыске Интерпола, крупным торговцем наркотиками, агентом «Моссад», уже упомянутым мной выше М. Ричем¹; а также российским криминальным бизнесменом А. Тарасовым. Бурбулис получал для Рича от Ельцина экспортные лицензии на поставки нефти, приносящие огромные доходы.

Бизнес Чубайса напрямую связан с махинациями Дж. Сороса, интересы которого представляет Б. Иордан, фактически управляющий группой ОНЭКСИМБАНК-МФК, за которой стоит англо-американский еврейский капитал. Чубайс имел совместный бизнес с Бонде-Нильсеном, крупным масоном, владельцем судостроительной компании, который был уличен в мошенничестве и привлечен к уголовной ответственности². Известно о сотрудничестве Чубайса (подписаны при его личном содействии у Ельцина документы, поддерживающие криминальный бизнес) с дальневосточными мафиозными структурами, занимающимися контрабандным ввозом в Японию ценных морепродуктов³. Широкий резонанс получили финансовые махинации Чубайса с компенсациями Национальному фонду спорта (Ш. Тарпищев), получившего из государственного бюджета почти 33 неденоминированных триллиона рублей.⁴

«Отесывая грубый камень России», практически все известные мне крупные российские масоны сколотили на бедах нашей Родины огромные личные состояния. Кроме уже перечисленных выше вольных каменщиков особого успеха на этом поприще, по данным периодической печати, достигли: командор Мальтийского ордена Б. Березовский (личное состояние более 1 млрд. дол.), член «Бнай-Брит» и клуба «Ротари» В. Гусинский (не менее 800 млн. дол.), консультанты Трехсторонней комиссии и Совета по международным отношениям В. Черномырдин и Р. Вяхирев (примерно по 1 млрд. дол. у каждого), член клуба «Ротари» Ю. Лужков (300–400 млн. дол.).

По данным, опубликованным в швейцарских, итальянских и американских газетах в августе-сентябре 1999 года, большая часть кредитов Международного валютного фонда — не менее 15 млрд. дол. — были разворованы командором Мальтийского ордена Б. Ельциным, его дочерью и их ближайшим окружением (А. Чубайс, А. Лившиц, О. Сосковец, В. Потанин)⁵.

Деньги эти перекачивались через оффшорные зоны, созданные известным деятелем масонского движения, бывшим руководителем МВФ от России К. Кагаловским на Кипре, в Гибралтаре и Цюрихе.

¹ День. № 13. 1993.

² Новая газета. 21.07.1997.

³ МК. 08.10.1997.

⁴ Новая газета. № 35. 1997.

⁵ См., например, Corriere della Sera. 26.08.1999, а также New York Times за первые две недели сентября 1999 года; авторы многих статей, опубликованных в это время, считают, что девальвация рубля, осуществленная осенью 1998 года, была не просто финансовой аферой, а заранее запланированной акцией, о которой знали президенты Б. Ельцин и Б. Клинтон.

В числе главных перевалочных пунктов при осуществлении этой международной аферы был один из крупнейших американских банков — Банк Нью-Йорка, четверо главных руководителей которого — Т. Рени, Д. Бэкот, Р. Гомери и М. Муз — состояли в Совете по международным отношениям. Таким образом, операция проводилась не без ведома мировой закулисы. Оперативное руководство перекачкой средств за границу осуществлялось женой Кагаловского, работавшей одним из исполнительных директоров в Банке Нью-Йорка. Значительная часть украденных денег была помещена в ценные бумаги американских корпораций. В проведении аферы, по-видимому, участвовал ближайший соратник и друг Кагаловского председатель Объединенного правления компании «Юкос» и глава банка «Менатеп», позднее осужденные за финансовые аферы, М. Ходорковский.

В 1993 году на совещании мировой закулисы, Всемирном экономическом форуме в Давосе, М. Ходорковский был включен в список 200 представителей человечества, деятельность которых окажет влияние на развитие мира в третьем тысячелетии. Погрязшие в финансовых аферах и прямом воровстве, международные и российские масонские вожди уверены в превосходстве иудейско-масонской цивилизации.

18 ноября в Совете по международным отношениям был принят А. И. Лебедь. Совещание с ним продолжалось около 5 часов. Генерала представил присутствующим Г. Киссинджер, активное участие в обсуждении принимали Д. Рокфеллер, З. Бжезинский, бывший американский посол в Москве, кадровый разведчик Д. Мэтлок, Д. Саймс. Руководители мировой закулисы оценивали личность генерала как претендента на пост президента России. В своем выступлении на Совете Лебедь заверил «мировое правительство», что считает необходимым продолжение реформ, начатых Ельциным, одобряет западно-центристскую внешнюю политику нынешнего правительства и «сотрудничество с НАТО без истерик», выступает за окончательное разрушение «имперских и антисемитских традиций» России. В ответ на вопрос, готов ли он конкретно бороться с антисемитизмом в России, генерал ответил «резко утвердительно». Отвечая на вопросы о кавказской территории России, генерал заявил, что готов согласиться на уход страны с Северного Кавказа и передачу всего Кавказского региона под контроль Запада.

Лебедь также согласился с возможностью опеки НАТО над ядерными объектами России.

На следующий день генерал Лебедь посетил совещание Всемирной еврейской организации, на котором еще раз заверил иудейских лидеров в своей готовности бороться с «имперскими и антисемитскими традициями» России и призвал участников поддержать его как кандидата на пост президента России. На всех заседаниях и встречах Лебеда с американской элитой обсуждался вопрос о денежной помощи будущему претенденту в президенты России.

По сообщению православной газеты, в 1999 году Лебедь посетил крупнейшую французскую масонскую ложу «Великий Восток». При его участии был проведен древний ритуал, после чего ему были вручены почетные масонские знаки¹.

А. Лебедь — не единственная политическая фигура, использовавшаяся мировой закулисой для воздействия на русское патриотическое движение. По сведениям, полученным мною от уже упомянутого выше бывшего сотрудника ЦРУ, во второй половине восьмидесятых — начале девяностых годов эта подрывная организация выделяла сотни миллионов долларов на проведение спецопераций в русском патриотическом движении², в том числе на вербовку агентов и внедрение своих людей в патриотические организации, и прежде всего в окружения видных патриотических деятелей. По словам моего информатора, обманом, подкупом, шантажом ЦРУ удалось склонить к сотрудничеству кучку предателей, играющих определенную роль в патриотических организациях, а также в некоторых журналах и газетах патриотической ориентации в Москве, Петербурге, Киеве, Минске, Нижнем Новгороде и Новосибирске. Как удалось понять моему информатору, присутствовавшему на различных совещаниях и коллоквиумах ЦРУ, значительная часть этих отщепенцев³ была отобрана из бывших эмигрантов третьей волны, связанных с организациями типа НТС, радио «Свобода» и без того ранее сотрудничавших с ЦРУ. Заметную помощь во внедрении в русские патриотические организации оказывали так называемые православные масоны, продолжающие свою деятельность в США в Православной Церкви американской юрисдикции. Причем не всегда ЦРУ осуществляло вербовку напрямую. Чаще всего это делалось через финансируемые ЦРУ общественные организации и фонды.

Главными целями ЦРУ в отношении русского патриотического движения было:

- внесение нестабильности, противоречий, стравливание лидеров;
- распространение дискредитирующих слухов об авторитетных русских патриотах;
- осуществление действий, способствовавших расколу и раздроблению патриотических организаций, дискредитация руководителей движения, обладающих способностями объединять вокруг себя значительные патриотические силы;
- создание организаций, декларирующих ложные задачи и призванных расколоть патриотическое движение, внести в него смуту, подменить его истинные цели.

В связи с этим уместно привести в пример события, развивавшиеся в Московском обществе охраны памятников (ВООПИиК) во второй половине восьмидесятых годов. В этот период Московское общество являлось одним

¹ Православное слово (Нижний Новгород). № 132. 1999.

² На языке ЦРУ — «национал-патриоты».

³ Имена их на совещаниях никогда не назывались.

из духовных центров русского национального возрождения, концентрируя вокруг себя значительные силы русских патриотов.

Примерно в 1984 году здесь возникает хорошо организованная антипатриотическая группа, пропагандировавшая либерально-масонскую идеологию. Группа эта ставила своей целью во время очередных перевыборов правления Московского общества сместить его руководство и изменить патриотическое направление его деятельности. Достигнуть этой цели группе не удалось. Все ее члены были почти единогласно изгнаны из общества и стали писать доносы на патриотов, обвиняя их в антисемитизме, экстремизме, невежестве и даже православном клерикализме. Интереснее всего финал этой истории: через несколько лет самые активные члены антирусской, антиправославной группы стали, к сожалению, частыми гостями передач патриотических радиостанций, таких как «Радонеж» и «Народное радио», а один даже устроился преподавать в Московскую Духовную академию.

Многое из того, что планировалось в ЦРУ в отношении «национал-патриотов», осуществить не удалось, хотя некоторые свои операции в русском патриотическом движении ЦРУ считало успешными. Так например, спецоперации 1991–1992 годов по внедрению в окружения авторитетных лидеров патриотического движения своих агентов, действовавших чаще всего «под крышей» предпринимателей и финансистов, предлагавших этим лидерам деньги и дававших им «советы», в результате реализации которых патриотическое движение заходило в тупик.

Проводя активную подрывную деятельность против русского национального движения, стремясь его раздробить и уничтожить, США вместе с тем стремятся всеми возможными путями усилить антирусские национальные движения в бывших республиках СССР и в национальных регионах самой России. На эти цели ЦРУ расходует не менее 1 млрд. дол. в год. Особое внимание уделяется развитию антирусского движения в Малороссии. Бюджет украинских националистских организаций «Рух», УНА-УНСО почти на три четверти финансируется ЦРУ, а большая часть верхушки этих организаций состоит на службе американского правительства еще с «доперестроечных» времен.

Весьма характерны откровенные слова З. Бжезинского на закрытом заседании американо-украинского совещательного комитета по случаю присвоения ему звания «Почетный гражданин Львова»: «Задание нашего американо-украинского совещательного комитета — перспективное планирование в отношении США–Украина. Моя роль как лидера этого комитета сводится к тому, чтобы еще глубже заниматься делами будущего развития Украины во имя интересов Америки. Важно то, чтобы Украина постоянно и последовательно шла на Запад, ибо, если она этим будет пренебрегать и не определится как средневропейское государство, ее будут втягивать в сферу влияния России.

Новый мировой порядок при гегемонии США создается против России, за счет России и на обломках России.

Украина для нас — это форпост Запада против восстановления Советского Союза»¹.

Глава 28

Приближение «нового мирового порядка». — Стратегическая линия на расчленение России и сселение русских в Сибирь. — Мировая закулиса в Югославии. — Модель будущего уничтожения России. — Современное масонство

Во второй половине 90-х годов иудейско-масонские вожди мондиалистских организаций — Совета по международным отношениям, Трехсторонней комиссии, Бильдербергского клуба, Мирового Форума и других преступных сообществ, вынашивающих идею мирового господства над человечеством, начали громогласно заявлять о приближении сроков установления «нового мирового порядка». Опираясь «магическим числом» 2000 года, мондиалисты считают, что к этому времени «мировое правительство» будет не только контролировать, но и руководить всеми сферами жизнедеятельности общества, включая и религиозную. Так например, один из идеологов мондиализма Ж. Аттали в программной книге «Линии горизонта» объявил, что создание «планетарной политической власти» и «новый мировой порядок» станут реальностью к 2000 году². В планах мировой закулисы России отводится роль «резервуара сырьевых и энергетических ресурсов». Будущее «мировое правительство» совершенно не беспокоит судьба людей, живущих в нашей стране. В расчетах вождей иудейско-масонского мира она рассматривается как «стратегическая территория» (З. Бжезинский) или «место, где сосредоточена львиная доля полезных запасов планеты» (Д. Рокфеллер). По мнению З. Бжезинского, высказанному им на заседании Совета Национальной безопасности США, «чем меньше населения будет на этой территории, тем успешнее будет происходить ее освоение Западом».

В 1992 году было обнародовано исследование «Американские прогнозы развития геостратегической ситуации в мире в конце XX и начале XXI века», в котором излагались соображения в пользу деления России на 6 независимых государственных образований: Западную Россию, Урал, Западную Сибирь, Восточную Сибирь, Дальний Восток и Северные территории.

В октябре 1997 года З. Бжезинский предложил разделить Россию на три части: Европейскую Россию, Сибирскую Республику и Дальневосточную Рес-

¹ Дуэль. № 5. 1999. Февраль.

² Подробнее об утопических проектах мондиализма см. в моей книге «Загадка Сионских протоколов».

публику. «Децентрализованная Россия, — заявлял Бжезинский, — это реальная и желанная возможность»¹.

На заседании Бильдербергского клуба 14–17 мая 1998 года в Великобритании основное внимание было уделено вопросам расчленения России. В этих целях было предложено разделить нашу страну на несколько зон контроля. По рассмотренной схеме Центр и Сибирь должны отойти к США, Северо-Запад — к Германии, Юг и Поволжье — к Турции, Дальний Восток — к Японии.

По сведениям, скупно поступающим из источников, близких к правительству США, основной стратегической линией этой страны в отношении России являются поддержание ее в состоянии постоянной дестабилизации, провоцирование процессов разрушения и распада, всяческое содействие деструктивным элементам в экономике, политике и национальных отношениях.

Госсекретарь США, одна из руководителей Совета по международным отношениям М. Олбрайт, в своем выступлении на заседании российско-американского Совета делового сотрудничества (Чикаго, 2 октября 1998 г.) заявила, что, исходя из национальных интересов США, их главной задачей является «управлять последствиями распада советской империи», что надо оказывать «поддержку России до тех пор, пока она движется в правильном направлении распада»².

В книге З. Бжезинского «Великая шахматная доска» и в целом ряде его последних выступлений и докладов формулируется долговременная геополитическая стратегия мировой закулисы, ядром которой является истеблишмент США. Согласно этой стратегии в перспективе предусматривается полное уничтожение России на ее исторической европейской территории до Уральских гор, сселение русских (включая малороссов и белорусов) в труднодоступные места Сибири в качестве рабочей силы для добычи природных ресурсов, предназначенных для западной промышленности.

Если перевести лукавые выражения и формулировки З. Бжезинского с иудейско-масонского на нормальный человеческий язык, главная мысль его последних выступлений — уничтожить Россию как страну, не поддающуюся перedelке в «демократию западного типа», не способную в силу внутреннего духовно-нравственного устройства интегрироваться в иудейско-масонскую цивилизацию. Россия для Бжезинского и других идеологов мировой закулисы — «черная дыра», враждебная Западному миру. Справедливо критикуя и явно презирая криминальный, продажный, погрязший в воровстве и коррупции режим Ельцина, Бжезинский не верит в его возможность контролировать развитие России в направлении, угодном Западу, также скептически Бжезинский смотрит на возможных преемников Ельцина, не меньше, чем он, погрязших в воровстве и коррупции, — Черномырдина, Кириенко, Немцова, Лужкова, Примакова, Степашина...

¹ Независимая газета. 31.12.1998.

² Там же. 16.10.1998.

Как и многим другим владыкам мировой закулисы, Бжезинскому не нравится, что деньги, выделенные ими по линии МВФ на «переустройство» России по западному образцу, нагло разворовываются и переводятся на счета родственников Ельцина, его дежурных премьер-министров и ближайшего окружения¹. Но ворон ворону глаза не выколет. Масон Бжезинский не предлагает привлечь к уголовному суду командора Мальтийского ордена Ельцина и его масонскую команду, а считает их воровство и продажность врожденным свойством России. Поэтому предлагает раз и навсегда покончить с Россией как географическим, политическим и духовным понятием, расчленив ее на несколько подвластных Западу марионеточных государств и одновременно передав часть ее территорий государствам Европейского Союза, Турции, Японии и даже Китаю.

Одной из главных задач мировой закулисы является уничтожение национальных правительств и установление на их месте иудейско-масонских правящих режимов. В течение последних 150 лет все западноевропейские страны потеряли свои национальные правительства и управляются космополитическими и иудейско-масонскими элитами, далекими от национальных интересов подавляющего большинства французов, немцев, англичан, бельгийцев и других западноевропейских народов. Комедия выборов из двух-трех по своей сути одинаковых партий фиговым листком прикрывает самую жесточайшую диктатуру тайного мирового правительства и международного еврейского капитала, неуклонно отстаивая линию кучки иудейских вождей на мировое господство «избранного» народа.

Планы варварской вооруженной агрессии Запада против Югославии были разработаны на совещаниях Совета по международным отношениям и Трехсторонней комиссии. Именно эти органы приняли политическое решение «наказать» православный сербский народ за нарушение «правил игры» мировой закулисы. Главной виной сербов, с точки зрения мировой закулисы, считается их твердость в отстаивании национальных интересов своего народа, главным из которых является сохранение Православия и территориальной целостности. В глазах руководителей мировой закулисы сербский народ является величайшим еретиком, так как единственный среди европейских народов сумел сохранить национальное правительство, нашедшее в себе силы и мужество противостоять диктату мировой закулисы.

Вооруженная агрессия США и их сателлитов по блоку НАТО в Югославии в апреле-июне 1999 года была карательной операцией мировой закулисы, одним из этапов установления «нового мирового порядка». В результате этой

¹ Впрочем, некоторые деятели «мирового правительства» имеют другое мнение. Так, Дж. Сорос считает, что воровство и коррупция в высших эшелонах российской власти очень выгодны для Запада, так как позволяют легко контролировать и направлять проворовавшихся политиков. На одном из своих выступлений в августе 1999 года в закрытом масонском клубе в Сан-Франциско он заявил, что разворованные первыми лицами российской власти деньги кредитов МВФ можно рассматривать как дар (подарок) за их лояльность Западу.

операции пострадали миллионы людей, десятки тысяч были убиты во время бомбардировок (в том числе с использованием запрещенного международными конвенциями оружия), разрушена большая часть экономики Югославии. Мировая закулиса попрала принятые нормы международного права и конвенций ООН, фактически официально провозгласив силу главным инструментом международных отношений.

Ввод на значительную часть территории Югославии войск НАТО является фактической оккупацией этой страны, направленной на ее постепенное уничтожение с передачей территории сопредельным государствам.

Один из вождей «нового мирового порядка» Дж. Сорос в статье «Подрыв границ»¹ через месяц после окончания бомбардировок НАТО заявил, что «Балканы нельзя реконструировать на основе национальных государств». По его мнению, чтобы покончить с национальной государственностью стран Юго-Восточной Европы, нужно взять их под протекторат Европейского Союза, который «должен развернуть свой зонтик над всем регионом». Новые границы предполагается установить для всех балканских стран, включая Югославию (без Косова), Албанию, Румынию и Болгарию. Во всех этих странах предполагается ликвидировать таможи, отменить государственное регулирование экономики, уничтожить национальные валюты и ввести евро или немецкую марку.

Аналогичные идеи проводятся в документах Совета по международным отношениям. В программе «Реконструкция Балкан», разработанной по поручению Совета членом этого совета, президентом Фонда Карнеги М. Абрамовичем, Югославия отсутствует на карте Европы.

Согласно этой программе «реконструкция» Балкан будет осуществляться в условиях «мощного военного присутствия НАТО на его долговременных базах в Албании, Боснии, Македонии и Косове. В результате реконструкции на карте Балкан будут оставлены следующие государства: Албания, Косово, Румыния, Сербия, Хорватия и Черногория». Операция по переделу границ и уничтожению национальных государств на Балканах в Совете по международным отношениям и других организациях мировой закулисы рассматривается как испытательный полигон расчленения России и уничтожения ее государственности. Тайная поддержка антирусских бандформирований в Чечне, Дагестане и на других кавказских территориях, осуществляемая американским правительством через режимы Саудовской Аравии, Пакистана, Турции, Азербайджана и Грузии, а также организованного на деньги ЦРУ афганского движения «Талибан» ставит своей целью отторгнуть от России территории, богатые нефтью, подготовить этот регион к роли российского Косова.

1999 год принес новую перестановку в иудейско-масонской элите, правящей в России. Неуважение русских к этой элите может поспорить только с не-

¹ Financial Times. 07.08.1999.

ненавистью к ней. В этих условиях происходит сдвиг внутри правящей элиты от криминально-космополитического клана Ельцин-Черномырдин-Чубайс-Березовский к новому, не менее преступному перед русским народом клану Лужков-Примаков-Гусинский-Явлинский. Этот новый клан призван объединить все антирусские силы внутри страны, обогатившиеся на горе и страданиях наших соотечественников. В отличие от старого клана, который пришел к власти преимущественно на космополитических лозунгах «демократии» и «свободы», новый клан собирается использовать патриотическую карту, сыграть на справедливой ненависти простых людей к режиму Ельцина.

В конце 1998 года создается новый избирательный блок под фальшивым названием «Отечество — Вся Россия» («ОВР»), который осенью 1999 года возглавили три известных антирусских деятеля — мэр Москвы Ю. Лужков (клуб «Ротари»), бывший председатель правительства РФ Е. Примаков (Мальтийский орден) и татарский националист М. Шаймиев (ложа «Молодая Турция»), а также и еще один младотурок Р. Аушев. Все эти люди так или иначе принимали участие в государственном перевороте сентября-октября 1993 года. Главное финансовое и информационное обеспечение избирательного блока осуществлял один из руководителей международного сионизма, вице-президент Всемирного еврейского конгресса, глава еврейской общины России, член «Бнай-Брит» и клуба «Ротари» В. Гусинский, которому принадлежат газеты «Сегодня», «Московский комсомолец», «Московская правда», «Литературная газета», журнал «Итоги», телевизионная компания «НТВ» и радиостанция «Эхо Москвы». В финансировании избирательного блока «ОВР» участвовали и ближайšie соратники Гусинского — М. Фридман, Б. Хаит, В. Малкин, А. Смоленский, М. Ходорковский.

Важно отметить, что в отличие от старого клана правящей элиты, ориентировавшегося преимущественно на США и еврейский капитал этой страны, новый клан, возглавляемый Лужковым, ориентируется на Западную Европу и Израиль. О последнем свидетельствует тот факт, что новый клан поддерживает вся руководящая верхушка иудейских, сионистских организаций, многие из которых состоят в «Бнай-Брит».

В дни, когда натовская авиация начала бомбить Югославию, Ю. Лужков вел переговоры с европейскими представителями мировой закулисы в Париже. По сведениям наших парижских информаторов, Лужков неоднократно встречался с руководителями европейской сети клубов «Ротари», а также, что особенно важно, с высшими должностными лицами Великого Востока Франции. В результате контактов Лужкова с французскими братьями ими было принято решение поддержать новый клан «как наиболее перспективный круг людей в современной России». Было решено обратиться ко всем братьям в разных странах, и прежде всего в России, с просьбой содействовать людям, объединившимся вокруг Лужкова. Великий Восток Франции командировал на помощь в избирательной компании Лужкова своего высокопоставленного

брата (33°) Жака Сегела, считающегося одним из ведущих специалистов по современным выборным технологиям.

Предварительные договоренности лидеров антирусского блока «Отечество» с масонскими структурами Великого Востока были уточнены и подтверждены на переговорах Е. Примакова с президентом Франции Ж. Шираком в ноябре 1999 года.

В противовес группировке иудейско-европейского масонства американский и мальтийский масонские кланы создают избирательный блок под названием «Единство», который имел своей целью объединить все антирусские силы под руководством Ельцина и его криминально-космополитического окружения. Организационная структура и кадровый состав руководителей блока были определены Б. А. Березовским, Р. А. Абрамовичем, А. С. Волошиным, В. Б. Юмашевым.

Номинальным руководителем блока стали марионеточные лидеры, озвучивавшие команды от Б. А. Березовского. На обслуживание клановых интересов были брошены все силы государственного аппарата. Первый и второй каналы государственного телевидения, а также ТВ-6 работали полностью на пропаганду этого антирусского блока.

Для дискредитации своих политических противников использовались самые грязные и бесстыдные методы, которыми особенно отличались ангажированные Березовским телепропагандисты — С. Доренко, Н. Сванидзе. Впрочем, мало им уступал и ставленник В. Гусинского Е. Киселев.

Схватка двух масонских кланов на выборах-99 показала беспредельную подлость, низость и цинизм масонской политики. В пылу борьбы компроматов обе стороны раздели друг друга донага, показав всем свое полное убожество, беспредельную алчность и моральное ничтожество. Уже после выборов, подводя их итоги, два известных российских масона Г. Павловский и С. Говорухин, представлявших оба масонских клана, признавались, что смотрели на эти выборы как на особый спектакль. По мнению Говорухина, победа на выборах зависела от того, чья закулисная режиссура этого спектакля была более удачной¹.

После президентских выборов 2000 было заключено соглашение о стабилизации политического положения в стране под эгидой структур мировой закулисы. В течение нескольких лет в России установилась фактически новая форма власти по образцу Соединенных Штатов Америки система управляемой демократии. Уникальность ее состоит в том, что она сумела объединить в себе не только методы закулисного масонского регулирования и манипулирования власти, но и управленческий опыт КПСС. Возник мощный аппарат господства и тотального контроля, который сдвинул на обочину политической и общественной жизни все оппозиционные силы, включая и наиболее радикальные (а значит, вредные для системы) фигуры из масонских рядов (Березовский, Гусинский, Ходор-

¹ Ток-шоу Е. Киселева на НТВ (21.12.1999).

ковский). Произошло то, что еще в 1920-е годы предлагали масоны в письме Сталину, — соединить силу масонства и опыт коммунизма в один победоносный союз.

Чтобы разобраться в современном масонстве, во-первых, крайне важно понять, что сегодняшние формы деятельности этого преступного сообщества сильно отличаются от традиционных представлений о нем. Сегодняшний масон редко облачается в свою мантию. Обычный масонский ритуал в наше время отходит на второй план. Большая часть «масонской работы» осуществляется уже не в традиционных масонских ложах, а в различных закрытых организациях масонского типа — клубах «Ротари», «Пен», «Магистериум», «гуманитарных» орденах Орла или Константина Великого и т.п. Масонский ритуал, веками служивший камуфляжем политических интриг вольных каменщиков, во второй половине XX века в большой мере утратил свое значение. В условиях, когда во всех странах Западного мира к власти пришли люди, уже не стесняющиеся признавать свое членство в масонских организациях, необходимость в масонском ритуале отпала. Масонство превращается в тайный политический профсоюз, своего рода интернационал, объединяющий в своих рядах нечистоплотных политиков, финансовых аферистов, проходимцев всех мастей, ставящих превыше всего наживу и беспредельную власть над людьми. Во главе этого тайного интернационала стоят иудейские вожди. Подобно КПСС в СССР, масонство на Западе является хребтом политической системы. Все важнейшие политические решения подготавливаются и принимаются в тиши закрытых организаций. На «демократических выборах» публике разрешается выбрать из нескольких кандидатов, представленных масонской закулисой. Именно этим кандидатам обеспечивается информационная поддержка телевидения и газет, которые практически все контролируются той же закулисой. Народ в этой политической системе является просто статистом в руках политических интриганов. Именно эта система формирования власти внедрена в нашей стране с конца восьмидесятых годов.

Второе, что важно отметить для понимания современной масонской власти, — то, что иудейско-масонские структуры сегодня не являются монолитом, а состоят из целого ряда кланов, враждующих между собой за власть и деньги. Даже в так называемом мировом правительстве — Совете по международным отношениям, Трехсторонней комиссии и Бильдербергском клубе — идет непрекращающаяся борьба иудейско-масонских кланов, орденов различных ритуалов и региональных центров власти. Борьба эта ярко иллюстрируется сегодняшними событиями в России, где в ожесточенной схватке сцепились сторонники Мальтийского ордена и американского масонства (Ельцин, Березовский, Абрамович), «Бнай-Брит» и иудейского масонства (Гусинский, Фридман, Ходорковский, Явлинский), Великого Востока Франции и европейского масонства (Лужков, Примаков, Яковлев). Все эти три разветвления иудейско-масонской власти несут нашему народу горе и разрушение, все они ориентированы на расчленение России и геноцид ее народа.

В 2000 году в России насчитывалось более 500 масонских лож и организаций масонского типа (не включая сюда оккультные организации и отделения церкви сатаны). Деятельность их носит строго тайный, закрытый характер. Большая часть их не регистрируется в органах власти, соблюдая конспирацию и масонскую тайну. Собственно масонские ложи, исполняющие традиционные ритуалы вольных каменщиков, составляют не более трети указанного выше числа.

Самой «солидной» частью российского масонства считаются ложи шотландского ритуала, большинство из них организовано мастерами Великой Ложы Франции. Деятельность этих лож осуществляется по старым документам, соблюдая полную преемственность масонским установлениям XVIII–XX веков. К 1998 году были возобновлены такие старые российские ложи шотландского ритуала, как «Астрея», «Гермес», «Северное Сияние» и др., организованы новые ложи — «Пушкин», «Новиков» и т. п. Они используют ритуальные документы «шотландского рита» ложи «Астрея» XVIII и эмигрантской ложи «Астрея» 20–30-х годов XX века.

Великий Восток Франции возобновил в России деятельность масонских лож, ориентированных на воинствующую русофобию и безбожие, и прежде всего ложи «Свободная Россия», объединяющей, по нашим сведениям, в частности, несколько депутатов Госдумы, офицеров Генштаба и ФСБ.

В системе национального германского масонства воссоздается российская масонская ложа «Великий Свет Севера», работающая по ритуальным документам одноименной эмигрантской масонской ложи.

По некоторым сведениям, в Москве и Санкт-Петербурге возникает несколько лож американского масонства (йоркского ритуала). Делаются попытки укоренения на Русской земле ордена шрайнеров.

Кроме перечисленных выше признанных в масонском мире ритуалов создаются такие «самопальные» масонские ложи (вроде «Российской национальной ложи»), не признаваемые настоящими вольными каменщиками.

В целом, по нашим ориентировочным подсчетам, число членов всех масонских лож в России в 2000 году — не менее двух тысяч человек.

Гораздо большее количество членов (не менее 10 тыс.) числится в так называемом белом масонстве — организациях масонского типа, не использующих традиционные ритуалы вольных каменщиков, но принимающих масонские принципы жизни и возглавляемых, как правило, настоящими масонами. Первое место здесь занимают члены клубов «Ротари» (в России их насчитывается несколько десятков). Весьма характерным для «белого масонства» являются такие организации, как Орден Орла, клубы «Магистерий», «Реформа», «Взаимодействие», «Международный русский клуб», Фонд Сороса. Деятели «белого масонства» считают себя «избранным народом» (элитой), который обладает особыми правами господствовать над другими людьми. Подрывная антихристианская, антирусская работа этих организаций носит строго закрытый, секретный характер.

ТАЙНАЯ ИСТОРИЯ МАСОНСТВА

**Документы и материалы
секретных архивов масонских лож,
полиции и КГБ СССР**

ВСТУПЛЕНИЕ

Известный французский историк Ж. Банвиль, посвятивший свою жизнь изучению политических событий XIX–XX веков, перед смертью признал, что правдиво написать современную историю невозможно до тех пор, пока не будут вскрыты и изучены секретные масонские архивы. «Все политические события, — отмечал Банвиль, — исходят из какого-то таинственного центра и уходят туда. Историк может о многом догадываться, но непреложных документов нет»¹.

То, о чем мечтал французский историк, на очень короткое время сбылось в России. Весной 1990 года русская общественность узнала о том, что в Москве существует сверхсекретный Особый Архив, в котором хранятся документы различных тайных организаций Западной Европы, и прежде всего масонских лож. Они попали сюда как законный трофей русского народа, победившего фашистскую гидру иудейско-масонской цивилизации. За разработку секретных архивов сразу же взялись русские историки. Однако продолжалось это недолго.

20 мая 1994 года в нарушение всех российских и международных норм права из специальных хранилищ в Москве на улице Выборгской, д. 3, были изъяты и погружены в огромные трейлеры, а затем отправлены через всю Европу во Францию более одного миллиона папок бывшего Особого Архива СССР, являющегося национальным достоянием русского народа, заплатившего за него своей кровью в период Второй мировой войны. История не знает случая, чтобы какое-либо государство, кроме побежденного в войне, добровольно передавало другой стране в таких немыслимых масштабах (в папках содержатся десятки миллионов документов) свой информационный фонд, являющийся одним из главных условий эффективного и стабильного существования государственной власти. Передача этого фонда какой-либо стране без преувеличения может расцениваться как государственная измена.

Особый Архив СССР был создан в 1945 году на основе документов, которые Советская армия спасла от уничтожения в огне войны в боях за Чехословакию. Ценою больших потерь наши войска овладели Нижней Силезией, где в замке Альтан обнаружили тайные хранилища, скрывавшие 25 больших вагонов с документами преимущественно на иностранных языках. Многие из них были повреждены, промокли. Российские специалисты привели их в порядок,

¹ Цит. по: Владимирский вестник (Сан-Пауло). 1964. Январь. № 99. С. 16.

систематизировали и, разобравшись, поняли, что в тайниках были сокрыты самые секретные документы со всей Западной Европы, которые гитлеровский режим считал особо важными для себя, для сохранения своей власти и влияния в различных точках земного шара.

Во-первых, здесь были сосредоточены архивы Гестапо, полиции и других секретных служб фашистской Германии: досье, картотеки агентов, материалы наблюдений и агентурной работы в разных странах мира.

Во-вторых, здесь сохранялись самые ценные части архивов других иностранных секретных служб и полиции — Франции, Голландии, Бельгии, Люксембурга. Особое значение имели секретные материалы Сюртэ Женераль (французская госбезопасность) и разведки с наполеоновских времен до захвата Франции Гитлером. Французские спецслужбы вели наблюдения за всем миром (кстати говоря, именно эта часть Особого Архива была вывезена за границу в первую очередь, 20 мая). В частности, мне удалось сделать целый ряд открытий, работая с материалами Сюртэ Женераль. Прежде всего речь идет о документах, подтверждающих подрывную деятельность против России ряда тайных организаций и заговорщическую деятельность сионистских и мондиалистских структур.

В-третьих, архив концентрировал в себе секретные документы масонских организаций стран Западной Европы, куда кроме перечисленных выше входили также Италия, Швейцария, Испания. Собранные документы давали представление о механизме тайной власти и подрывной заговорщической деятельности вольных каменщиков во всем мире. Переписка, личные досье, списки масонских функционеров и агентов, циркулярные письма, финансовые документы, протоколы собраний давали полную информацию о технологии «незаметной» работы мировой закулисы.

В-четвертых, в Особый Архив входили документы сионистских организаций, протоколы сионистских съездов, а также литературных и культурных учреждений, связанных с масонством и сионизмом (существовавших в неразрывной связи).

В общем анализ находок в замке Альтан позволил нашим специалистам сделать вывод, что Гитлер не зря собрал именно эти документы в одном месте, ибо, сосредоточенные воедино, они представляли собой мощное оружие тайного влияния на человечество — своего рода Архив Тайной Власти, или, иначе говоря, архив агентов влияния. Владея информацией Архива Тайной Власти, политик получал не только знание технологии секретной работы, но и готовую армию агентов, многими из которых можно было руководить подкупом или шантажом. Например, располагая списками членов масонских лож и сведениями об их разных махинациях, особенно финансовых, гестаповские офицеры заставляли масонов работать на себя.

Естественно, Сталин и политическое руководство СССР сразу поняли огромное значение масонских архивов для укрепления советского режима. Немед-

ленно отдается приказ перевезти архив в Москву, где для него руками военнопленных строится здание с глухими окнами и железными дверями. С самого начала устанавливается режим сверхсекретности и статус Особого Архива СССР.

О существовании его знают единицы даже в высших эшелонах власти. В первые годы существования Архива и примерно до середины 50-х годов его документы серьезно изучаются, делаются даже перевод ряда материалов, относящихся к XVIII веку, то есть исследуются технология и эволюция тайной власти Запада. Однако позднее работа по изучению архива прекращается. Судя по листам использования, архивные дела затребовались только для оперативной работы КГБ и военной разведки, для которых материалы постепенно теряли ценность по мере старения и вымирания действующих лиц из досье и картотек двадцатых-тридцатых годов.

В период правления Хрущева и Брежнева их растленное окружение начинает потихоньку разбазаривать и разворовывать Архив. Таинственным образом исчезает, например, огромная коллекция масонских знаков и символов (они якобы переводятся в Гохран, но так туда и не попадают). Документы раздаются тысячами. Сегодня, когда твердо определилась позиция многих тогдашних сановников (Яковлев, Горбачев, Шеварднадзе, некоторые бывшие секретари обкомов), с полной очевидностью стала ясна подоплека событий разрушения Архива Тайной Власти.

Импульс разрушения шел от мондиалистских структур Запада, в которых считались не чужими, в частности, члены Политбюро ЦК КПСС Яковлев и Шеварднадзе (состоящие в масонском клубе «Магистериум»). Первый акт разрушения (весна 1990) совпадает по времени с официальным возобновлением в Москве масонской организации в рамках юрисдикции Великой Национальной Ложы Франции и созданием в нашей стране лож «Северная Звезда», «Свободная Россия», «Гармония» и некоторых др.

Конкретным исполнителем акции разрушения в то время стал некто Прокопенко, работавший директором Архива, замешанный, как мне известно, в серьезном должностном преступлении: тайной продажей за границу архивных данных (дело даже обсуждалось на коллегии Главного архивного управления). Прокопенко шел на все, чтобы «засветить» Особый Архив. В одной из своих бесед с журналистом он признался, что «однажды решил подтолкнуть французов, чтобы они все-таки поинтересовались, где на самом деле “находятся” такие бесценные архивные материалы». Весной 1990 года Прокопенко публикует в «Известиях» ряд статей, в которых полностью раскрывает секретный характер Архива, а чуть позднее, осенью 1991 года, выходит с предложением о передаче его на Запад.

Предложение это принимается чуть ли не сразу. Без серьезного изучения и проработки (в мировой практике подобные операции гораздо меньшего масштаба занимают десятки лет) Архив спешно готовится к передаче. Без со-

блюдения законодательных норм, в частности без учета Закона об охране памятников (требующего специальной сложной процедуры снятия архивных ценностей с государственной охраны), министр иностранных дел Козырев подписывает соглашение о передаче Архива.

Протесты сотрудников жестко подавляются. Новый директор Архива (Прокopenко к тому времени пошел на повышение — стал заместителем начальника Росархива, а позже ближайшим сотрудником А. Н. Яковлева в Комиссии по реабилитации жертв сталинских репрессий), всего лишь мягко возразивший против такой спешки, был понижен, а его место занял более покладистый человек.

Уничтожение Особого Архива СССР — закономерный акт в контексте событий, которые происходят сегодня в нашей стране. Мондиалистские структуры Запада, заинтересованные в ослаблении и расчленении нашей Родины, прилагают все усилия, чтобы лишить нас знания о тайных политических механизмах, на которых построена современная западная иудейско-масонская цивилизация.

Многолетнее изучение истории и практической деятельности масонских лож позволило мне прийти к выводу, что масонство является формой иудейской идеологии, орудием осуществления человеконенавистнических, расистских принципов Талмуда¹.

В юбилейном сборнике еврейского масонского ордена «Бнай-Брит» (1902) масон Г. Карпелес откровенно заявлял, что «идея масонства родилась в недрах еврейства; ее основоположником является царь Соломон — свидетель наивысшего расцвета Израиля; значительная часть масонского ритуала берет свое начало от построения Соломонова храма, а слова и обозначения в большинстве заимствованы из еврейского языка»². Изданная в Иерусалиме «Иудейская энциклопедия», отражавшая как бы официальную позицию еврейской элиты, характеризовала масонские ложи как первые космополитические территории, в которых были устранены сословные и религиозные перегородки.

Масонские ложи и порожденные ими организации типа «Ротари» или Бильдербергского клуба являются своего рода идеалом закулисного управления миром, который иудейские владыки пытаются навязать всем неевреям.

Еще в 1852 году исследователь масонства Э. Эккерт отмечал, что «никакой государственный деятель не может понимать своего времени или правильно оценить события, коих ему довелось быть свидетелем, не может уяснить себе того, что совершается в сферах администрации, Церкви и народного образования, а также в областях политической и общественной жизни, если он основательно не изучит историю масонского ордена и не постигнет истинного характера и направления его деятельности». А масонский писатель Э. Нис еще более определенно декларировал: «Законы, по которым народы

¹ См.: Тайная история масонства 1731–1996. М., 1996; Тайна беззакония. Иудаизм и масонство против христианской цивилизации. М., 1998; Загадка Сионских протоколов. М., 1999.

² Цит. по: Русская трибуна (Берлин). 1923. Август. № 13.

и государства действуют по отношению друг к другу, называются международным правом, и по своей сущности история его должна совпадать с историей масонства: масонство и международное право имеют ту же историю»¹.

В Сионских протоколах говорится: «Все эти ложи мы централизуем под одним одним нам известное, всем же остальным неведомое, управление... Ложи будут иметь своего представителя, прикрывающего собой сказанное управление масонства, от которого будут исходить пароль и программа. В этих ложах мы завяжем узел всех революционных и либеральных элементов. Состав их будет состоять из всех слоев общества. Самые тайные политические замыслы будут нам известны и попадут под наше руководство в самый день их возникновения».

Имеются ложи, в которые евреи не принимаются; этот факт приводится некоторыми лицами как доказательство, будто бы масонство — не иудейская затея. Но эти ложи для масонства очень полезны, так как находятся под наблюдением опытных иудейских ставленников и через их посредство масоны узнают все антииудейские планы и могут принимать соответствующие меры для их пресечения. Для показной стороны масонство занимается благотворительностью, которая служит для отвода глаз. Так, например, орден шрайнеров в Калифорнии, обладающий громадными средствами, построил госпиталь для детей-калек и огромное помещение для концертов и этим вызывает к себе доверие и симпатии населения, которое считает простой выдумкой предубеждения о вреде масонства. Иудейские вожди, тонко изучившие психологию «гоев» (не-евреев), поняли, что любопытство и тщеславие — это две слабости, свойственные очень многим, и при помощи их можно управлять людьми. Так, грехопадение первых людей было следствием этих двух слабостей: желание вкусить запретного плода и стать наравне с Богом. «Вкусите плода сего, и вы будете, как боги». Именно такими словами масонство завлекает к себе адептов. Таинственность и неизвестность являются приманками, затем следует удовлетворение тщеславия — признание тебя окружающими «умным» и «гуманным»².

Масонская мифология сложна и противоречива. Писаная история масонства строится на обмане и мошенничестве.

«Тактика масонства, — писал порвавший с орденом Великий Восток Франции его бывший секретарь Ж. Бидеген, — всегда была одинакова. Она всегда заключалась в том, чтобы обманывать, лгать и этим сильно влиять на слабые души»³.

Самыми знаменитыми масонами были известные обманщики и аферисты вроде Калиостро и Сен-Жермена, чьи имена стали синонимом мошенников. Эти

¹ Цит по: Иванов В. Тайная дипломатия (внешняя политика России и международное масонство). Харбин, 1937. С. 4.

² Кулибина О. Путь змия. Нью-Йорк. 1962. С. 21.

³ Bidegain G. Magistrature et justice maconniques. (Цит. по: Фара. Масонство и его деятельность. Харбин, 1937. С. 18.)

проходимцы рассказывали легковерным, что их возраст равняется тысячелетиям, что им приходилось встречаться с египетскими фараонами, Александром Македонским и даже с Самим Иисусом Христом. Истории масонства, написанные руками самих вольных каменщиков, изобилуют множеством фантастических выдумок, часто противоречащих друг другу. Еще в 1910 году французский историк Шарль Бернарден изучил более 200 работ, посвященных масонству, и нашел там несколько десятков совершенно разных версий его происхождения, включающих среди прочих утверждения, что масонство основали Зороастр, маги, евреи, Соломон, Енох. 28 авторов считали, что оно произошло от корпорации каменщиков средних веков, 20 — искали истоки масонства в далекой древности, 18 — усматривали их в Египте, 15 — видели его начало в библейской книге Бытия, в описании Рая (вплоть до утверждения, что первым масоном был Адам, а фиговый листок, которым он прикрывался, являлся «на самом деле первым масонским фартуком»). 12 авторов начинали историю масонов с тамплиеров, 10 — с первых христиан и даже с Иисуса Христа¹.

Преступные деяния, ложь, обман, фальсификация и откровенное шарлатанство, составляющие истинное лицо масонских организаций, прикрываются фиговым листком масонской дисциплины и обязательством строго соблюдать масонскую тайну. Каждый вольный каменщик при вступлении в орден дает присягу не разглашать все, что он знает о его внутренней жизни. Нарушителя присяги ждет тяжелое наказание, вплоть до смертной казни. Причем тайной ордена являются не только секретные преступные операции масонских организаций, но и даже безобидные подробности из личной жизни «братьев», их имена и особенности.

Широко известен случай, когда журналист Уильям Морган и его друг художник Дэвид Миллер раскрыли преступные деяния масонских лож города Батавии (США, штат Вирджиния). В 1826 году на Миллера было произведено покушение, и он спасся благодаря случайности, а Морган похищен и утоплен в Ниагаре. Преступление масонов было раскрыто. Вольные каменщики Л. Левсон, Н. Губро и полковник Э. Соьер были осуждены за убийство Моргана. Следствие неопровержимо доказало, что приказ об убийстве был дан руководством масонского ордена. В Батавии Моргану поставлен памятник с надписью: «Памяти Уильяма Моргана, гражданина штата Вирджиния. В 1826 году он был схвачен на этом месте масонами и убит ими, так как он раскрыл тайны их ордена»².

В 1904 году, удрученный преступными операциями масонов во французской армии, порвал с вольными каменщиками, раскрыв их некоторые секреты, бывший секретарь Великого Востока Франции Бидеген. Разоблачения Бидегена вызвали переполох среди масонов. В циркулярном письме председателя Со-

¹ Reveron G., Eloy E. «La Masoneria en Venezuela», Historia para todos. Caracas, 1996. P. 3.

² Фара. Масонство и его деятельность. С. 25.

вета ордена Великого Востока было объявлено, что «в ожидании справедливого наказания за его преступления Совет ордена привлекает бывшего брата Бидегена к ответственности перед масонским судом»¹. На Бидегена совершаются несколько покушений, которые прекращаются только после того, когда он предупредил руководителей ордена, что в случае его смерти немедленно будут опубликованы компрометирующие орден документы².

Продолжая изучение истории масонства как тайного преступного сообщества, я решил собрать главные документы и материалы, подтверждающие и дополняющие мои выводы о криминальной деятельности вольных каменщиков.

Большая часть публикуемого мной здесь ранее не видела свет или затерялась в зарубежных архивах или малотиражных, преимущественно зарубежных, изданиях, совершенно не доступных не только массовому читателю, но и даже специалистам.

Особую ценность для всех интересующихся историей масонства представляют подлинные документы, найденные мной в архивах масонских лож (хранящихся в Особом Архиве СССР, ныне Центр хранения историко-документальных коллекций РФ), а также в личных фондах и редких изданиях историков масонства — Н. Ф. Степанова (Свято-Троицкий монастырь, Джорданвилль, США), Б. И. Николаевского (Гуверовский институт, США), Б. Башилова (М. А. Поморцева; Буэнос-Айрес, Аргентина), В. Д. Мержеевского (Сан-Пауло, Бразилия) и др.

В книге приводится множество масонских документов и материалов, составленных для сохранения тайны с использованием специальных сокращений и выражений, непонятных для непосвященных.

При сокращении масоны вместо точки ставят три точки в виде треугольника. Ниже приводятся главные сокращения:

В.: А.: В.: — Великий Архитектор Вселенной (Люцифер, сатана)

Мас.: — масон, масонство, масонский

В.: — Восток

О.: — Восток

Л.: (л.:) — ложа

ЛЛ.: (лл.:) — ложи

Б.: (Бр.:) — брат

ББ.: (Бр.: Бр.:) — братья

Маст.: — мастер

Дост.: Маст.: — досточтимый мастер

В.: Ч.: Маст.: — высокочтимый мастер³

¹ Фара. Масонство и его деятельность. С. 26.

² Там же. С. 25.

³ Наименование «высокочтимый мастер» присваивается председателю ложи, работающей в третьем градусе. В остальных случаях к нему применяется наименование «досточтимый» (ОА, ф. 730, оп. 1, д. 27, л. 1).

Р.: Кр.: — розенкрейцеры
Ш.: У.: — шотландский устав
Рит.: — ритуал
В.: Л.: Ф.: — Великая Ложа Франции
В.: В.: Ф.: — Великий Восток Франции
В.: В.: Н.: Р.: — Великий Восток Народов России
посв.: — посвящение
раб.: — работа
раб.: раб... — работы
откр.: — открытие
Гр.: — градус масонского посвящения
Гр.: гр.: — градусы масонского посвящения.

Часть приводимых в книге документов напечатана (написана) на бланках масонских лож, на верхней полосе которых дается их название, а также аббревиатура, означающая фразу «во славу Великого Архитектора (Строителя) Вселенной».

Все документы публикуются без изменений и сокращений с сохранением особенностей и стиля подлинника.

Масонское выражение «под молотком», используемое на собраниях вольных каменщиков ложи, капитула, ареопага или конвента, обозначает понятие необходимого атрибута руководителей этих собраний, к которым относятся председатель и два стража, или надзирателя. Представители этих трех так называемых офицерских должностей используют деревянный молоток, которым они трижды ударяют по столу, начиная, а иногда оканчивая свою речь. Всякий обсуждаемый вольными каменщиками вопрос находится, говоря масонским языком, под молотком председателя. Выражение «оставить под молотком» означает отложить дело на некоторое время.

Слова «Оратор» и «оратор» в масонских документах имеют разный смысл. Оратор с большой буквы означает одну из официальных должностей любого масонского собрания, а оратор с маленькой буквы — каждого выступающего на собрании.

Выпуская в свет этот труд, я выполняю волю митрополита Санкт-Петербургского и Ладожского Иоанна (Снычева), указывавшего мне на необходимость рассматривать масонов как «врагов православного христианства и сатанистов по своим обрядам и ритуалам». Преклоняясь перед светлой памятью великого русского подвижника Православия, с молитвой приступаю.

ЦЕЛИ И ЗАДАЧИ ПРЕСТУПНОГО СООБЩЕСТВА МАСОНОВ

Выдержки из масонских документов, книг и журналов¹

1. «Масонство это тайный союз, который выше и крепче всех призваний, партий, национальностей и религий» (определение Габле д'Альбиелара, масона 33-й степени).

2. Масон Маккей пишет: «Ясно, что нет единства в ритуалах, но это различие не мешает всеобщности масонства. Ритуал является только внешней формой. Доктрина масонства всюду одна и та же. Это неизменное тело, остающееся повсюду одинаковым, по меньшей мере нас утешает тем, что в то время, как церемония или ритуал в разные периоды менялись и все еще изменяются в разных странах, наука, философия, символизм и религия масонства продолжают оставаться теми же повсюду, где исповедуется настоящее масонства». Масонство, утверждает он, «объединяет людей самых противоположных мнений в одно братское общество (братский оркестр), которое дает один и тот же язык людям всех наций и один алтарь людям всех религий», поэтому с правом эта связь называется «Мистическим Арканом» и масоны, будучи объединены под его влиянием или пользующиеся его выгодами, называются «братьями Мистической Петли»².

Общепризнанный масонский авторитет брат Рагон заявляет: «Основной характер масонства это интернациональность. Масонство едино, и всякий ритуал или нация, отступающие от этого принципа, заблуждаются и отходят от масонского пути... Мы не понимаем настоящего масонства, которое могло бы называться английским, шотландским, французским, американским и т.п. Имеется ли математика английская, шотландская, французская? Нет, есть только математика и также есть только масонство. Некоторые особенности в ритуалах, церемониях и формах приема недостаточны, чтобы национализировать масонство, вопреки его претензии на интернациональность».

Масонство едино, и рознь между различными ритуалами лишь показная, для широкой публики. Принадлежность к этому ритуалу отнюдь не исключает данного «брата» из другого, якобы враждебного ему ритуала. Каждый масон

¹ Собраны исследователем масонства В. В. Ивановым. Печатается по: Былое и грядущее. Б. г. № 2. С. 1–16; № 8 С. 17–24; № 9 С. 25–32; № 10. С. 33–48.

² Рейс. А. История американского масонства. Т. 1. С. 385.

высшей степени обладает и первыми тремя степенями и в качестве мастера является полноправным членом любой ложи земного шара. Всякий масон, к какой бы федерации он ни принадлежал, должен вследствие этого нести полную ответственность за ту антихристианскую и антигосударственную работу, которую ведет единый мировой масонский орден, и тот, кто скрывается от этой ответственности за национальными ритуальными этикетками или обманывает сам себя, или допускает сознательную неправду.

3. В журнале «Ревю Интернациональ де Сосиете Секретс»¹ в № 5 за 1929 год напечатан полный текст манифеста масонского центра — «Манифест ОТО». Вот наиболее интересные места из сего манифеста:

— ОТО означает Ордо Темпли Ориентис — Орден Храма Востока.

— ОТО есть сообщество посвященных, в распоряжении коих сосредоточены мудрость и знание следующих обществ: 1) католической гностической Церкви; 2) ордена Рыцарей Святого Духа; 3) ордена иллюминатов; 4) ордена Храма рыцарей тамплиеров; 5) ордена рыцарей Святого Иоанна; 6) ордена Мальтийских рыцарей (редакция католического журнала «Ревю Интернациональ де Сосиете Секретс» (редактором, разоблачающим масонов, является, как известно, католический прелат) делает оговорку, что показанные в масонском списке ордена: Рыцарей Мальтийского и Святого Гроба — суть оккультные ордена, носящие названия одноименных католических орденов, которые, конечно, не состоят в масонстве); 7) орден рыцарей Святого Гроба; 8) оккультной Церкви Святого Грааля; 9) Герметического братства Света; 10) Святого ордена Розы-Креста Эредона; 11) ордена Святого Королевского свода Энохова; 12) ритуала древнего и начального масонства (33-й степени); 13) ритуала Мемфисского (97-й степени); 14) ритуала Мицраим (90-й степени); 15) ритуала Сведенбергова; 16) ритуала масонского шотландского, древнего и принятого (33-й степени); 17) ордена мартинистов; 18) ордена Сат. Бхай и многих других орденов равного достоинства, хотя и не равного значения. Этот список не содержит А. А. (А. А. означает «Адепты Атланты»), державное общество которых находится, однако, в тесном союзе с ОТО — «ОТО никоим образом не присваивает себе привилегии прочих масонских обществ, должным образом учрежденных».

— Так как самостоятельное распространение такой мудрости повело к замешательству, главы этих разных орденов решили перестроиться, объединив свои действия; подобно тому, как восстанавливается белый луч света разложением через призму, орден охватывает все тайное ведение орденов Востока, и его главы суть посвященные высшей степени, признанные таковыми всеми на то уполномоченными во всех странах света. Карл Кельнер возродил эзотерическую организацию ОТО и замыслил, к счастью, осуществленный план соборания всех тайных обществ под единую власть.

¹ Далее — РИСС.

— Орден интернационален и имеет свои отделения во всех цивилизованных странах.

— Истинные цели ОТО могут быть открыты только посвященным, но можно говорить всем, что орден учит науке Гермесовой или тайному знанию, чистой и Св. Магии Света, тайнам мистики, йоге, райа йоге, блака йоге и всем прочим отраслям тайной мудрости древних. Великие таинства в его недрах, его глава разрешил все вопросы философии и жизни. Он открыл, кроме того, в каждом важном центре населения Скрытое Убежище (Коллегиум ад Спиритум Санктум), куда могут укрываться члены для беспрепятственного выполнения Великого Дела. Эти дома суть тайные крепости Истины, Света, Могущества и Любви, и их местонахождение открывается тем, кто имеет право знать, только под клятвой хранения этого в тайне. Эти дома являются также храмами истинного обожания, нарочито посвященными Природе и предназначенными для того, чтобы обнаружить в человеке все, что заключается в нем лучшего.

— Власть в ОТО сосредоточена у ОНО (ОНО означает — Верховный Глава Ордена). Имя особы, которая занимает этот пост, никогда не открывается никому, кроме его непосредственных представителей.

— Власть в ОТО делегируется для всех стран английского языка особой Хартией Святейшему, Знаменитейшему, Просвещеннейшему и Могуществейшему Бафомету X Рекс Суммус Санктиссимус, 33, 99, 96-й степеней, Великому почетному Мастеру Соединенных Штатов Америки, Великому Мастеру Ирландии, Иона и Рей Британии, Великому Мастеру рыцарей Святого Духа, Суверэну свода Энохова, Суверэну ордена Розы-Креста, Великому Зорававелю Ордена и пр. и пр., Великому Мастеру — генеральному национальному представителю ОТО.

Читая этот набор пышных званий и титулов, кажется, что имеешь дело не то с шутовским балаганом, не то с произведением больного ума, пораженного манией величия. Но реальная действительность свидетельствует, что все эти святейшие Бафометы X-ые не только существуют, но и действуют, да еще как действуют!

4. В низших и средних ступенях масонства проповедуется демократизм; на верхушках же главенствует личная диктатура, окруженная непроницаемой тайной. «Масонство, — говорил один масонский оратор на масонском Конвенте 1893 года, — не имеет намерения применять в собственной среде полностью учение об индивидуальной свободе и независимости, необходимость которых оно проповедует в непосвященном мире. Масонство есть организм борьбы и, как таковой, оно принуждено подчинить своих членов правилам дисциплины, необходимой для борьбы»¹.

5. Тайна и конспирация составляют самую сущность масонства. В Манифесте Великой Ложы Германии от 1794 года говорится: «Цель Ордена должна быть его первой тайной: мир недостаточно силен, чтобы перенести открытие цели».

¹ Copin-Albancelli. Conjuraton Juive Contra Le Monde Chretien.

6. Ю. Гессен в статье «Франкмасонство» (Энциклопедический словарь Брокгауза и Ефрона) утверждает, что основная цель масонства — «нравственное усовершенствование и филантропия и что оно не имеет ничего общего с “крамолой”».

7. Но вот что пишет глава ордена мартинистов перед Первой мировой войной, масон высокого посвящения Папюс в книге «Генезис и развитие масонских символов», изданной в 1911 году в Петербурге, в типографии Петербургской одиночной тюрьмы (вот даже где у масонов в царское время были «свои люди!»). Главная цель масонства, по утверждению Папюса, — «месть всем виновникам разрушения храма Соломона». Про орден тамплиеров Папюс пишет, что он не что иное, как орден Храма, «который продолжает собой храм Соломона. Об истинных целях масонства узнают только посвященные высших степеней».

8. «Только на степени рыцаря Храма (перешедшей отчасти в Кадош), — пишет Папюс, — вступающий в общество был настоящим образом посвящаем в Мстители Ордена. Таким образом, посвящение преобразовывали в политическую войну, в которой мартинисты всегда отказывались участвовать». «Подробности посвящения в степень Кадош... указывают, что эта степень является синтезом всех мщений и осуществлением на Земле той ужасной кровавой книги, которая очень часто невидимо раскрывается, когда Бог разрешает заявить о Себе адским силам»¹.

9. «Масонство, — признается Папюс, — всегда было великим инициатором политических и социальных реформ. Для своих членов оно разрушает границы и предрассудки относительно рас и цветов кожи, оно уничтожает привилегии личные и корпоративные, которые душат несостоятельную интеллигенцию, оно поддерживает вековую борьбу с обскурантизмом во всевозможных видах»².

Признания Папюса, как мы видим, полностью опровергают лживое утверждение Ю. Гессена о том, что масонство будто бы не имеет никакого отношения к революционным движениям и революциям. Всемирная революция и создание в результате ее всемирного государства — вот истинная цель мирового масонства.

10. Во имя победы масонства каждый масон имеет право поступать как ему угодно, совершенно не считаясь с обычной моралью. Философ-масон Дидро утверждал: «Ложь так мало достойна порицания и по существу она стала бы добродетелью, если бы могла быть полезна»³.

11. В приведенном масоном Рагоном тексте клятвы «Рыцаря Кадоша», например, говорится: «Вы клянетесь и обещаете делать, говорить и писать

¹ Папюс. Генезис и развитие масонских символов. СПб., 1911. С. 27.

² Папюс. Указ. соч. С. 14.

³ Дидро. Социальная система. Ч. I. Гл. II.

во всякое время и на всяком месте, во всякий раз то, что вам будет предписано приказами законной власти, каковой власти вы клянетесь повиноваться, хотя она вам до сей поры и неизвестна и может оставаться неизвестной еще долгое время» (см.: Рагон. Ортодоксальное масонство).

12. Мэсон Лермит в докладе, прочитанном на масонском Конвенте 1912 года, заявил: «Двуличность есть необходимый моральный элемент. Без нее социальная жизнь невозможна»¹.

13. Мэсон Рейналь говорит: «Быть добродетельным это значит быть полезным; быть порочным это значит быть вредным. Вот вся мораль»².

14. «Часть символов объясняется новичку, но он является намеренно обманутым ложными объяснениями. Не стремятся, чтобы он их понял, но только чтобы он вообразил, что их понимает. Их настоящая интерпретация предназначена для адептов, для принцев масонства». Так пишет Пик, один из докторов масонского тайного знания³.

15. «Мэсонство, — пишет тот же Пик, — как все религии, все мистерии, герметизм и алхимия, скрывает свои секреты от всех, кроме адептов, ученых или избранных, и употребляет ложные объяснения и интерпретации своих символов, чтобы обмануть тех, которые заслуживают, чтобы быть обманутыми; чтобы скрывать от них истинный, что называется, свет».

16. В инструкции товарищу в ритуале ложи «Трех Глобусов» говорится: «Мэсон-новичок никогда не должен забывать, что почти каждый символ ордена имеет двойной смысл: один — моральный, другой — мистический... Мистическое значение частично касается внутренности ордена, частично его истории. Ученику даются только намеки, никогда точное объяснение, так как самый незначительный пункт не может быть объяснен и понят вполне, без того чтобы понять всю совокупность»⁴.

17. Известный мэсон Вольтер некогда сказал: «Раздавим негодницу», т.е. религию. Эта знаменитая фраза находит свой отклик в масонских кругах и по сей день.

18. Испанский мэсон-революционер Франциско Ферреро в своем катехизисе для светских школ пишет: «Бог — это лишь детская концепция, вызванная чувством страха».

19. «Долой Распятого! Ты, Который уже 18 веков держишь мир сгорбленным под Твоим ярмом, Твое царство кончено... Не нужен Бог»⁵.

20. «Триумф Галилеянина длился 20 веков. Он умирает в свою очередь. Таинственный голос, возвестивший когда-то с гор Эпира о смерти Пана, сооб-

¹ См.: Акация. 1912. С. 589.

² Raynal. Histoire Phiques., et Paétique. Vol. 7.

³ Рейс А. Указ. Соч. Т. I. С. 385.

⁴ Эккерт. Эм. Франкмасонство в его настоящем значении.

⁵ Флери. Разум и религия. Брюссель, 1881. С. 381.

щает нам сегодня о смерти Бога-Обманщика, который обещал эру справедливости и мира тем, кто в него уверует. Иллюзия длилась слишком долго. Он исчезает в свою очередь, Бог-лжец. Он присоединяется к пыли веков, к другим божествам Индии, Египта, Греции и Рима, которые тоже видели много обманутых ими существ, лежавших ниц перед их алтарями.

Братья-масоны, нам должно быть приятно, что мы не чужды этому падению ложных богов»¹.

21. «Христианство — это непристойное богохульство на светлый облик Бога», пишет «Масонское итальянское обозрение»².

22. Бельгийский масон Кок заявил на международном масонском конгрессе в Париже: «То, что нам необходимо разрушить, — это религию, догматы» и далее: «Путем пропаганды и даже путем административных актов добьемся того, что сможем раздавить религию».

23. «Наша цель не в том, чтобы восстановить индивидуализм, а в том, чтобы смести Христианство с лица земли», — говорила учредительница Теософического общества Блаватская.

24. «Атеист — один из самых славных титулов человечества, знак отличия мировых героев... мучеников... спасителей мира. Никакая философия, никакое богословие не несли миру ничего достойного в сравнении с благой вестью атеизма... честь же и слава этим передовым бойцам прогресса, этому почетному авангарду армии свободы. Честь и слава тому, кто в своем усердии о человеке забыл Бога», — говорит теософка Анна Безант.

25. «Масонство есть антицерковь, церковь ереси» — такое утверждение можно прочесть во французском масонском журнале «Акация»³.

26. «Борьба между Церковью и масонством, — заявил на конгрессе Великого Востока в 1900 году в Брюсселе гроссмейстер бельгийских масонов Коега, — есть борьба не на жизнь, а на смерть».

27. В декларации Совета ордена Великий Восток Франции написано: «Масонство не признает никаких истин, кроме тех, которые основаны на разуме и науке».

28. В книге масона Клавеля «Красочная история масонства» указывается: «Рыцарь Солнца (28-я степень) имеет задачей установление натуральной религии на развалинах существующих ныне христианских религий»⁴.

29. Знаменательны следующие слова масонских деятелей: «Напомним, что Христианство и масонство абсолютно непримиримы, — настолько, что примкнуть к одному означает порвать с другим. В таком случае у масона долг один — надо смело сойти на арену борьбы и сражаться». «Будем работать, бу-

¹ Конвент Великого Востока. 1903. С. 381.

² Масонское итальянское обозрение. 1886. С. 225.

³ Акация. 1902. Октябрь. С. 3.

⁴ Клавель. Красочная история франкмасонства.

дем прясть ловкими и осторожными руками тот саван, который покрывает в один прекрасный день все религии, и тогда мы будем способствовать разрушению во всем мире клерикализма и суеверия, которое от него происходит», — говорит член конвента Великой Ложи Франции. Подобных выражений можно было бы привести еще сколько угодно, так как ни одно масонское собрание не обходится без выпадов против религии.

30. «Я глубоко убежден, — писал немецкий масон К. фон Гагерн в «Фреймауэр Цейтунг»¹, — что время наступит и должно наступить, когда атеизм станет общечеловеческим принципом». Редактор этой газеты масон-пастор Цилле однажды написал, что «одни лишь идиоты и слабоумные мечтают еще о Боге и о бессмертии души».

31. В 1912 году масон Лебе так объяснял цель, которую преследует масонство по отношению к религии: «Вы чувствуете необходимость раз и навсегда покончить с Церковью, со всеми Церквями. Пока мы этого не добьемся, мы не сможем ни продуктивно работать, ни построить чего бы то ни было»².

32. В 1913 году масон Сикар де Плозоль заявил: «Есть один мир, который мы не можем заключить, одно разоружение, на которое мы не можем согласиться, есть одна война, которую мы неустанно должны продолжать до победы или смерти, это — война против сегодняшних врагов масонства и республики, врагов свободы совести, врагов разума, науки и человеческой справедливости, и эти враги суть все догматы, все Церкви»³.

33. В отчете Конвента Великого Востока Франции, состоявшегося в 1923 году, имеется следующий призыв одного из масонов: «Разрушим этот символ ужаса и мерзости, этот очаг мирового злодеяния и возобновим всегдашнюю борьбу... будем же вести войну со всеми религиями, так как они настоящие враги человечества».

34. Конвент 1893 года постановил, что «ни один масон не может быть выбран членом совета ордена, если он предварительно письменно не обязуется за себя и своих несовершеннолетних детей не исполнять христианские обряды»⁴.

35. «Свобода совести есть основная идея масонства. Масонский орден, по существу, есть противощерковь, так как духовенство навязывает свои догматы и терпимости»⁵.

36. «Масонство должно провозгласить, что между ним и догматом существует непримиримая, радикальная противоположность, не допускающая никакой терпимости»⁶.

¹ Гагерн К. // Фреймауэр Цейтунг. 15.12.1866.

² Конвент Великого Востока Франции, [1912]. С. 270.

³ Конвент Великого Востока Франции, 1913. С. 393.

⁴ Бюллетень Великого Востока Франции, 1893. С. 372.

⁵ Бюллетень Великого Востока Франции, III—IV. С. 147.

⁶ Там же.

37. «Догмат есть орудие господства и завоевания: должно вести войну против догмата» (брат А. Марешо)¹.

38. «Масонство, чуждое мистицизму, отрицающее начало авторитета, глубоко рационалистическое, не есть только определенная общественная ассоциация. Масонство есть противоцерковь... Борьба против Церкви кончится, когда отделение Церкви от государства станет совершившимся фактом, когда Церковь обратится в частную ассоциацию»².

39. «Недостаточно победить влияние духовенства и лишить Церковь авторитета... необходимо разрушить саму религию»³.

40. «Треугольник взамен креста, ложа взамен Церкви»⁴.

41. Все приведенные ранее выдержки доказывают справедливость утверждения А. А. Борового в книге «Современное масонство на Западе»: «И что бы ни исповедовали масоны — “разумный ли атеизм, рационализм”, “метафизический догматизм”, “скептицизм”, — они обнаруживают совершенную нетерпимость к Церкви и духовенству»⁵.

42. Тактика масонства в насаждении атеизма такова. К антихристианству масонов приучают постепенно, сначала им говорят, что «масонство не церковь, не религия и, чтобы быть действительно веротерпимым, должно избегать упоминание имени Христа»⁶.

43. Когда молодой масон привыкает к тому, что не следует упоминать Имя Христа, после этого его приучают к мысли, что «масонство шире любой церкви, так как оно сводит все религии в единую, общую религию»⁷. Когда масон проникается и этой мыслью, тогда переходит к обожествлению человека.

44. «Для тех, которые не могут отрешиться от веры в Христа, — писал иллюминат Книжке иллюминату Цваку, — мы установим, что Христос также проповедовал религию природы и разума, мы прибавим, что эта простая религия была извращена, но что мы являемся ее преемниками через масонство и естественными последователями истинного Христианства, тогда останется добавить несколько слов против духовенства и монархов».

45. Признаниями масонов о том, что главная цель масонства — уничтожение Христианства и других религий, можно заполнить обширный том. Масоны хотят уничтожить все религии, кроме одной, которую исповедуют творцы и настоящие организаторы масонства.

¹ Марешо А. Из речи на Конvente 1900 года.

² Акция, 1903. С. 860—861.

³ Масонский интернациональный конгресс в Париже в 1900 году. С. 102.

⁴ Символизм. 1922. Январь. С. 13.

⁵ Боровой А. А. Современное масонство на Западе. С. 18.

⁶ Скуэр анд Компас (Новый Орлеан). 1917. Июнь.

⁷ Амэрикэн Рейслер Истон. 1917. Июнь.

Масонство и культ Люцифера

46. Нельзя, конечно, утверждать, что все масоны являются поклонниками дьявола. «Однако, — как правильно заявляет Фара в книге «Масонство и его деятельность», — люциферианство, несомненно, является культом, распространенным среди масонов, и представляет собой логическое завершение их антихристианской программы. Само собой разумеется, что этот культ скрывается так же тщательно братьями масонами, как в свое время скрывался их предками, храмовниками, но все же, хотя и весьма редко, в речах масонов затрагивается этот темный вопрос».

«Следует отметить, — пишет в «Послании о масонстве» митрополит Антоний, — что масонство в своих ритуалах, посвящениях и символике носит ярко кощунственный характер. Так, например, ложа 18-й степени (розенкрейцерская) украшена изображением Голгофы. На кресте изображена роза, над которой помещена таинственная еврейская надпись: «I. H. P. I.». Заседание ложи открывается в тот час, когда разодралась надвое церковная завеса. Церемония заканчивается кощунственным воспроизведением Тайной Вечери. Некоторые масоны объявляют себя служителями сатаны».

Существуют различные, связанные с масонством общества, исповедующие культ Люцифера. В них работа ведется уже «не во славу Великого Строителя Вселенной» (как в обеих низших степенях масонства), а там уже открыто провозглашают: «Слава и любовь Люциферу». «В этих обществах, — пишет бывший масон Копен-Албанселли, — проповедуется, что все, что христианский Бог повелевает, неприятно Люциферу, а, наоборот, все, что Он запрещает, — приятно ему; посему следует делать все, что запрещает христианский Бог, и нужно как огня остерегаться всего, что Он повелевает. Это общество является прямой школой разврата, который превосходит все, что можно себе представить...»¹.

47. В своем докладе о масонской морали член ложи «Эльзас-Лотарингия» брат Лермент говорит: «Таким образом я пытался разрушить или расшатать ваши моральные принципы. Это роль сатанинская, и христиане не так ошибаются, обвиняя философов и особенно нас»².

48. Видный масон Освальд Вирт в своем докладе «Посвящение и спиритизм» говорил, что «связь масонства с Люцифером, главой восставших ангелов... вполне приемлема». По мнению Вирта, Люцифер восстает против Бога из-за «вопиющих несправедливостей божественной администрации. В сущности ангел Света (Люцифер) представляет собой дух свободы. В этом смысле масонство вполне приемлет люциферианство»³.

¹ См.: Антоний, митр. Тайная сила против Франции. С. 291.

² РИСС, 1913. № 2. С. 433.

³ Альянсе Спиритуалисте. 1912.

49. «Мы, масоны, — говорит альтимейстер Броклин ложи «Лессинг», — принадлежим к роду Люцифера. Треугольник взамен креста. Ложа вместо церкви».

50. «Конечно, — пишет в «Послании о масонстве» митрополит Антоний, — существование таких кощунственных ритуалов масоны скрывают, тем не менее они имеют место на верхах некоторых масонских лож».

51. В 1889 году в Риме, во время открытия памятника Джордано Бруно, итальянские масоны открыто прославили сатану. Газетой Ватикана был заявлен протест против прославления сатаны, носивший название «Знамена князя ада двигаются вперед».

52. Орган итальянского масонства ответил на статью, помещенную в официозе Ватикана: «Ну, что ж. Да, да, — знамена ада двигаются вперед, и нет сознательного человека, любящего свою родину, который не встал бы под эти знамена, под эти хоругви масонства»¹.

53. В томе X «Обозрения итальянского масонства» было напечатано: «Гений Грядущего, наш собственный Бог, в нас закладывает зародыш нового закона добра... Душа нашего бога отвергает необходимость для социального блага освобождения человека от его животности, ибо социальное благо в действительности есть не что иное, как следствие человеческой животности. Ныне разрушающееся общественное знание нуждается в краеугольном (треугольном) камне, и камень этот будет положен нашим богом. И не на небесах, а на земле место этому камню.

Придите же вы, все страждущие, и поклонитесь Гению-Обновителю, выше поднимайте чело ваше, братия мои, масоны, ибо грядет он — сатана великий!»

54. В Анконе итальянские масоны издавали журнал «Люцифер», в котором открыто заявляли: «Наш вождь — сатана».

55. 22 июня 1883 года итальянские масоны носили на открытии памятника Мадзини черное знамя, древко которого было увенчано статуэткой Люцифера.

56. В «Журнале Великого Востока Италии» было помещено следующее восхваление сатаны: «Я взываю к Тебе, Сатана, царь пиров. Долой, священник, свою священную воду и твои молитвы. А Ты, Сатана, не отступай назад... В никогда не отдыхающей материи Ты — солнце живое, царь явлений природы... Сатана, Ты победил Бога священников!»²

57. Обычный прием масонов с целью прославления сатаны таков. Во-первых, они называют сатану не сатаной, а Люцифером, Добрым богом и другими именами. А назвав сатану Люцифером, стремятся доказать, что Люцифер — падший ангел и дьявол христиан — это не одно и то же.

Агни Йоги — Матерь Огненная, супруга масона Рериха, сама, вероятно, масонка, так растолковывает, кто такой сатана в статье «Бог и сатана»³: «В “Сокро-

¹ Обозрение итальянского масонства. Т. XVI.

² Журнал Великого Востока Италии. № 11. С. 330.

³ Оккультизм и йога. № 16. С. 95.

венном Учении” есть места, поясняющие этот смысл. Так, сатана, когда его перестают рассматривать в суеверном, догматическом и лишенном философии духе церковей, вырастает в величественный образ того, кто создает из земного человека — божественного; кто дает ему на протяжении долгого цикла Махахальпы закон Духа Жизни и освобождает его от греха и смерти...»

Официальная программа масонства

58. «Масонство есть учреждение глубоко филантропическое, философское и прогрессивное. Оно ставит своей целью искание истины, изучение мировой морали и применение принципа солидарности. Масонство работает над материальным и моральным прогрессом, над умственным и общественным совершенствованием человечества. Его принципы: взаимная терпимость, уважение своего и чужого достоинства, полная свобода совести. Масонство, полагая, что метафизические понятия есть личное дело каждого, отказывается от догматических утверждений. Его девиз — “свобода, равенство и братство”» (ст. 1).

«Масонство уважает религиозные верования и политические убеждения своих членов, но оно строго воспрещает во время своих собраний всякие рассуждения на религиозные и политические темы, касающиеся критики различных религий, действий правительственной власти и достоинств разных форм правления.

Масонство напоминает своим последователям, что их первый долг как масонов и как граждан — уважать законы страны, в которой они живут (ст. 2).

Так как масонство желает создать между своими всеми людьми такие узы братства, какими соединены на всем Земном шаре масоны, то масонская пропаганда словом, делом и путем печати вменяется в долг всем масонам (ст. 4).

Предписывая каждому масону при всяких обстоятельствах помогать, делиться сведениями и поддерживать своего брата, даже с опасностью для своей собственной жизни, и защищать его от несправедливости (ст. 5)»¹.

59. То же исповедание мы находим и в конституции Великой Ложы Франции: «Масонство есть всемирный союз, покоящийся на солидарности... Цели масонства — нравственное совершенствование человечества. Его девиз — Свобода, Равенство и Братство. В глазах масонства все последователи равноправны, невзирая на различия национальные, расовые, религиозные, на различия в состоянии, звании, положении... Масонство утверждает принципы всеобщей морали, одинаково приемлемой для всех народов во всех условиях. Оно не ставит никаких границ в искании истины. Поэтому оно против установления каких-либо догматов или требований принадлежности к определенному верованию... Каждый масон свободен и руково-

¹ Constitucion, Statuts et Reglements Generaux de C'ordre Masonique en France, 1884.

дится только велениями своей совести. Масоны практикуют самую широкую терпимость также в философской и религиозной области, как в политической, так и социальной».

Истинные цели масонства должны скрываться

60. «Отличительным качеством каждого доброго масона является, несомненно, сдержанная молчаливость, которая должна быть прямым следствием строгого соблюдения дисциплины... Под благоразумной молчаливостью необходимо понимать сдержанность и осторожность, которые мы должны соблюдать в наших сношениях с непосвященными в тайны масонства, когда вопрос касается наших занятий, наших предположений и наших надежд... Будем брать пример с древних, которые ревниво хранили секреты своих тайн... Почему их постановления не были нигде записаны? Почему карались смертной казнью изменники, нескромные болтуны и отступники? А потому, что они знали, братья мои, что самые великие и благородные идеи воспринимаются чище, если их распространяют одни лишь посвященные. Потому, что они знали, что все то, что таинственно и недоступно всем и каждому, имеет гораздо более престижа в глазах народа и что учреждение, которому известны настроения и чаяния окружающего общества в то время, когда оно само неведомо последнему, обладает непреодолимой властью, ибо его решения не изменяет и не искажает никакой чуждый элемент. Никакое препятствие не задерживает его исполнения, и в результате оно совершает свое дело с мудрой медлительностью, но с верностью капли воды, долбящей гранит. Будем же по примеру древних сдержанны, братья мои, и мы прославимся, служа всемирному масонству» («*Noveliste de Bordeaux*»)¹.

61. «Сохраним тайну относительно наших членов и наших внутренних решений: это является почитанием старых традиций», — говорил Светлейший Великий Мастер итальянского масонства Гектор Ферраре.

62. «Великий Восток Франции считает масонскую тайну одним из основных правил братства»².

63. «Никто из масонов не имеет права открывать среди непосвященных принадлежность к масонству кого-либо из своих братьев»³.

64. «Масонство должно чувствоваться везде и нигде не должно быть явным»⁴.

65. «Необходимо, чтобы все приготовления к борьбе были бы никому не известны и дисциплина строго соблюдалась всеми»⁵.

¹ Циркуляр Великого Востока Франции. 1907. 29 окт.

² Циркуляр Великого Востока Франции. 1893.

³ Циркуляр Великого Востока Франции. 1894.

⁴ Конвент Великого Востока Франции. 1922. С. 362.

⁵ Циркуляр Великого Востока Франции. 1894. Январь.

66. «У нас все основывается на тайне; при помощи тайны и послушания нами ведутся великие битвы и выигрываются победы»¹.

Проповедуя для всех идеи неограниченной свободы, сами масоны управляют тайной неограниченной диктатурой.

67. «Терпимость не есть природное качество человека, она продукт воспитания. И, если мы стоим за терпимость ко всякой искренней мысли, мы должны требовать самой неумолимой дисциплины в отношении людей друг к другу»².

68. «Масонство не имеет ни малейшей претензии применять в своей собственной среде некоторые из тех принципов свободы и личной независимости, которые оно требует для непосвященных. Масонство есть организация борьбы и в качестве таковой оно вынуждено подчинить своих членов требованиям дисциплины, необходимой для борьбы»³.

69. «Всякие сообщения в прессе о деятельности масонства и о поступках отдельных братьев должны быть запрещены. Мы просим наших братьев, работающих в прессе, прежде всего заботиться об интересах Ордена и воздерживаться сообщать публике о том, что делается и говорится в ложах, а также комментировать поступки и речи масонов»⁴.

70. «Мы принуждены просить братьев масонов давать на просмотр нашей братской критике все, что они говорят или пишут»⁵.

71. В статье 135 конституции итальянского масонства говорится: «Запрещено как ложам, так и каждому брату, какой бы степени он ни был, кроме Великого Мастера и Шефа Ритуала, опубликовывать по какому бы то ни было поводу и каким бы то ни было средством документы, акты, циркуляры, имеющие отношение к масонству, раньше, чем будет получено на это письменное разрешение от Великого Мастера».

Подлинная программа масонства

72. Когда положение масонства в Европе окончательно укрепилось, масоны отменили пункты своих уставов, в которых указывалось, что масоны не занимаются вопросами религии и политики. На заседании 21 октября 1854 года Ложа Великого Востока Бельгии отменила 135-й пункт устава, в котором говорилось, что «ложи ни в коем случае не могут заниматься вопросами политическими и религиозными»⁶.

¹ Обзорение итальянского масонства, 1892. С. 133.

² Nergal. Les principes de la Fr. M. // Acacia, 1911.

³ Циркуляр Великого Востока Франции. 1894.

⁴ Циркуляр Великого Востока Франции. 1898.

⁵ Конвент Великого Востока Франции. 1922.

⁶ РИСС, 1913. № 2.

73. Тридцать лет спустя Великая Ложа Франции постановила отменить «за ненадобностью пункт конституции, по которому В. Л. отказывается от обсуждения политических вопросов». А в постановлении Ложи Великого Востока Франции сказано: «Одно время существовало не столько правило, сколько формальность заявлять, что масонство не занимается ни вопросами религии, ни политики... Под давлением полицейских предписаний мы принуждены были скрывать то, что является нашей единственной задачей»¹.

74. «Нам воспрещают дебаты о политике и о религии, — пишет масон Камилл Дрейфус, — но чем же иным мы можем заниматься?» «Против нас, — говорил на конвенте 1886 года масон Гонар, — обычно выставляют то, что масонство слишком много занимается политикой или даже что оно только и занято политикой. Но что еще оно могло бы делать?»²

75. «Масонская доктрина немыслима вне исповедания свободы совести. А это исповедание воспитывает в масонстве вражду к Церкви, так как Церковь, по существу, есть отрицание свободы совести...»³

76. «Ценность цивилизации обратно пропорциональна ее религиозности, будущее за наукой»⁴.

77. «Общество всегда делится на два лагеря, две Церкви, две группы. Одна — более обширная, преобладавшая в прошлом, преобладающая еще и сейчас, состоит из верующих людей; другая, менее значительная, — из рационалистов. Первые слепо веруют, вторые — все подвергают критике разума. Первые высказываются за единоличную власть, олигархию, начало авторитета в политике и социальной экономии, вторые — за демократию и либеральную реформу в политической области, за прогресс в области социальной экономии... Вся история цивилизованных народов проникнута этой борьбой, ей одной мир обязан прогрессом»⁵.

78. «В мире все происходит так, как будто Бога не существует... Слово “Бог” ничего не объясняет; если в мире загадки, их незачем умножать еще одной — Богом»⁶.

79. «Энергично будем поддерживать в каждом свободу совести, но без колебания будем объявлять войну всем религиям, ибо они суть истинные враги человечества. На протяжении всех веков они способствовали разладу между отдельными людьми и народами»⁷.

80. «Масонство должно воспитывать человека, — писало «Обозрение итальянского масонства», — развить в нем человеческое достоинство, сделать че-

¹ РИСС, 1913. № 2.

² Le Tout — Paris Maconique, 1896. P. V–VI.

³ Акация, 1903. II. С. 186.

⁴ Lefevre A. La Religion. 1893. С. 573.

⁵ Акация, 1903. III. С. 435.

⁶ F. Le Dantes. Le Conflict Entretiens Philosophiques. 1911.

⁷ Конвент Великой Ложи Франции, 1922. Октябрь. С. 128.

ловека разумным, любящим лишь человеческое. Человека, который был бы своим собственным Богом, царем и папою»¹.

81. В одной из деклараций Совета Великого Востока Франции указывается, что «...масоном не может быть также человек или апатичный, или не склонный видеть смысл в прогрессе человечества». «Если вникнуть в смысл принципов, исповедуемых масонством, — говорится в той же декларации, — то следует признать, что оно является исповеданием культуры, т.е. верой в прогресс человеческой цивилизации, проявляющейся в мыслях, делах и словах каждого масона, сообразно его индивидуальности, — свободно и нестесненно».

82. «То неопределимое благо, которое человечество завоевало и которое мы должны прежде всего охранять, это — мысль, что нет священной истины... что всякая истина, которая исходит не от нас, есть ложь; что... тайный мятеж должен сопровождать все наши утверждения и мысли; что даже если бы идея Бога приняла осязательную форму и Сам Бог в видимом образе появился над толпой, то первой обязанностью человека было бы отказать Ему в повиновении и отнестись к Нему, как к равному, с которым можно вести переговоры, а не к несносному господину, которому должно подчиняться. В этом весь смысл, величие и красота нашего учения»².

83. «Наше царство это царство мира сего», — заявил брат А. Минтц 1 июня 1919 года на собрании Великой Ложи Вены.

84. «Свобода совести есть основная идея масонства. Масонский орден по существу своему есть противоцерковь, так как духовенство навязывает свои догматы и преследует доктрины, чуждые верованиям масонов»³.

85. «Масонство, — пишет Совет Великого Востока в своей декларации 1904 года, — знает только истины, добытые разумом и научным исследованием».

Пропаганда интернационализма и космополитизма — как основные методы разложения государств

86. «Наши общества делают людей равнодушными к интересам правительства; они соединяют людей разных национальностей и религий; они отнимают у Церкви и государства лучшие и энергичнейшие умы. Этим они подкапываются под основы государства, влияют на международные отношения и маскируют нашу деятельность»⁴.

87. «Уменьшайте, уничтожайте в сердцах людей чувство патриотизма, — наставляли иллюминаты членов своего ордена. — Посредством работы тай-

¹ Обзорение итальянского масонства. Т. XIX. С. 79.

² Jauris J. Discours sur la Budgef. 1895. Fevr. P. 345.

³ Акация. 1903. II. С. 186.

⁴ Наставление при возведении в степень шотландского рыцаря № 1.

ных философских школ монархии и национальности исчезнут с лица земли. Тогда разум будет единственным законодателем».

88. «Чтобы покорить умы, — говорится в «Наставлении для получения степени руководителя иллюминатов», — надо проповедовать с великим жаром интересы всего человечества и внушать равнодушие к интересам отдельных групп его».

89. «Никогда не забывайте, что масонство прежде всего и главным образом интернационально», — заявил на Конвенте 1910 года Великого Востока Франции брат Дебиерри.

90. На первом Интернациональном Конгрессе масонов в Париже в 1889 году масон высокой степени брат Амиабль подчеркивает, что «космополитизм это главное» в их союзе и что «всемирная демократическая республика — вот идеал масонства, рожденный и высказанный за полвека до революции 1789 года».

91. На этом конгрессе масонами было неоднократно высказано, что цель, к которой стремится масонство, — «атеистическая республика».

Отношение масонства к монархиям

После Христианства масонство сильнее всего ненавидит монархическую форму правления, так как она органически связана с религиозным мировоззрением. Президент республики может быть верующим, может быть и атеистом. В настоящей же монархии монарх не может быть атеистом. Ненавидя монархию за ее религиозную основу, масоны сильно ненавидят ее также за то, что в монархиях ограничены возможности развития партий, этого главного инструмента, с помощью которого масонство овладевает властью над демократическим стадом.

В демократических республиках, основанных на искусном сочетании политической и социальной лжи, а эта ложь покоится на идеях-химерах, созданных масонством, истинными владыками в конечном смысле всегда оказываются масоны и управляющие масонами главари мирового масонства. Вот почему всегда и всюду масоны независимо от того, к какому ритуалу они принадлежат, всегда проповедуют республику, как лучшую форму государственного устройства.

92. «Монархисты и лица религиозно мыслящие в Ложи Великого Востока совсем не принимаются. Каждый вступающий должен быть прежде всего “хорошим республиканцем и свободомыслящим”». «Настоящий масон не может быть монархистом»¹.

93. «Носители государственной власти — враги масонства, так как государственная власть — более страшный тиран, нежели Церковь»².

¹ Memoires de Supreme Conseil de France, 1897. № 97. P. 54.

² Акация. 1903. С. 861.

94. «Необходимо, чтобы лица, составляющие правительство, были бы нашими братьями-масонами или были бы лишены власти», — заявлял брат Лемми¹.

«Наступит день, когда у народов, не имевших 18-го столетия и 1789 года, падут монархии и религии. Этот день недалек, это день, которого мы ожидаем».

Быстрые успехи масонства в Европе привели к тому, что в 1747 году «...в числе масонов уже находились император Франц I, принц Карл Лотарингский, брат императора король Прусский Фридрих II, принц Уэльский и почти все германские князья; Генрих Бурбон, граф Клермонский, был Великим Мастером французского масонства с согласия короля Людовика XV, и все самые важные сановники Франции принадлежали к масонству. Во всей Франции не было ни одного значительного города, где бы не существовало у масонов своего “храма” и не насчитывалось бы братьев среди самых выдающихся людей парламента, трибуналов, дворянства, духовенства и даже иезуитов»².

95. Каким образом залучались в масонство царственные особы и знатные лица, можно усмотреть из признания известного в свое время итальянского масона еврея Пиколло, по прозвищу Тигр. В одном из перехваченных в 1822 году писем этого крупного масона и основателя тайной ложи карбонариев в Турине было написано: «Верховной Венте (Ложе) угодно, чтобы вы под тем или иным предлогом вводили в масонские ложи возможно больше принцев и богатых людей. Всякий принц, не имеющий законной надежды получить престол с помощью Божией, стремится получить его с помощью революции. Некоторые из них даже лишены престола или сосланы. Льстите этим искателям популярности, готовьте их для масонства. Верховная Вента впоследствии увидит, что можно будет сделать с ними во имя прогресса. Всякий принц без царства — хорошая для нас находка. Ложа поведет его к карбонаризму. Пускай они служат приманкой для глупцов, интриганов, пошлых обывателей и всякого рода дельцов. Они будут совершать наше дело, думая, что совершают свое»³.

Масоны и пропаганда республиканской формы правления

96. «Каждая ложа, — читаем мы в Бюллетене Великого Востока Франции за 1885 год, — является центром республиканского мировоззрения и пропаганды».

97. В 1848 году член возникнувшего во Франции Временного правительства масон Кремье открыто заявил: «Республика делает то же, что делает масонство».

98. Брат Гадан заявлял на собраниях конвента, начиная с 1894 года, что «масонство — не что иное, как республика в скрытом виде, так же как республика — не что иное, как масонство в открытом виде».

¹ Бюллетень Великого Востока Франции, 1893. С. 478.

² Селянинов А. Тайная сила масонства. С. 53.

³ Цит. по: Селянинов А. Указ соч. С. 5.

99. Председатель Великого Востока Десмон дает такое определение республике: «Для меня республика означает: “антиклерикализм, антимилитаризм, социализм”». «Только благодаря союзу левых, главной ячейкой которого будет ложа, мы восторжествуем, — говорится в отчете упомянутого конвента. — Мы должны сгруппировать всех республиканцев и даже в союзе с коммунистами выработать программу».

100. «Для нас достаточно служить прежде всего светской республике — демократической и социальной»¹.

101. На общем собрании Великого Востока Франции в 1923 году президентом ордена был провозглашен следующий тост: «За Французскую Республику — дочь Французского Масонства. За будущую Всемирную Республику — дочь Всемирного Масонства».

Масонство и революции

102. Масон и каббалист Папюс утверждает, что «революции суть применение конституций масонских лож к обществу».

103. «Масонство сосредоточивает усилия всех революционных умов»².

104. На масонском Конvente 1913 года масон Сикар де Плозоль сказал: «Один из врагов нашего ордена (а именно Борд) совершенно правильно говорит: дух масонства породил дух революционный. Это наиболее ценная похвала, которую можно выразить масонской работе в прошлом»³.

105. «Масоны, — говорится в декларации Великого Востока Франции, изданной в 1904 году, — подготовили Великую Революцию... на их долю выпала великая честь дать этому незабвенному событию формулу, в которой воплотились ее принципы: свобода, равенство и братство»⁴.

«После 1789 года масоны разбрелись по клубам, — свидетельствует масон Брюнеллер, — предались политической жизни, были избраны в народное представительство и зачислились в армию; некоторые ложи прямо обратились в клубы, даже не изменяя своего названия, как ложа “Ле Серкле Социаль”... Время “споров” и “науки” миновало — надо было действовать. Теперь соответственно обстоятельствам великие масонские идеи начинают применяться»⁵.

106. «Останется навсегда незабвенным, что именно французская революция осуществила масонские начала, выработанные в наших масонских храмах»⁶.

¹ Semaine de defence Laique. 1923.

² Символизм. 1913. Март. С. 161.

³ Convent G. O. de France, 1913.

⁴ Акация. 1910. С. 402.

⁵ Brunliere. Du role de la F. M. au XVIII siecle a Nantes.

⁶ Интернациональный Конгресс масонов в Брюсселе, 1910. С. 124.

107. «Революция... вырыла могилу, чтобы столкнуть туда труп прошлого. И так как революция — это только мировая формула масонства, то все, что справедливо относительно революции, то справедливо и относительно масонства»¹.

108. После июльской революции 1830 года масон высшей степени Дюпен сказал: «Мы устроили революцию в несколько дней только потому, что у нас заранее все было готово, чтобы сразу же полностью заменить новым строем все разрушенное».

В революцию 1830 года одни масоны произносят речи в честь императора Карла X, а другие подготавливают революцию.

Революция была произведена по испытанному способу, который позже был применен масонами в России в 1917 году. «Генерал Мезон, — пишет бывший масон Копен, которому была поручена охрана короля, — неожиданно показал тыл восставшим мятежникам раньше, чем они показались сами. Это известно всем, но едва ли известно всем, что генерал Мезон был старшим надзирателем Великого Востока. Эта “маленькая” подробность содержит целое откровение, особенно если вспомнить, что и в 1789 году тактикой масонства было развивать дух измены среди защитников монархии».

Подготавливая во Франции революцию 1848 года, масоны широко прибегают к устройству «банкетов», каковым методом с успехом воспользовались и русские масоны в период подготовки революции 1905 года. Революционное правительство было масонское, причем никто того, кроме масонов, не знал (точно так же, как и в России в 1917 году). Из 11 членов правительства... 9 были масоны. На другой день после переворота «обиженный принц» Люсьен Мюрат провозглашается великим мастером Великого Востока Франции. Позже был возведен братьями на престол под именем императора Наполеона III. Но в 1870 году масонство свергает Наполеона III и провозглашает республику.

109. Парижская Коммуна — дело рук масонов и связанных с ними революционных организаций. «Но нигде, — пишет Фара в своем исследовании «Масонство и его деятельность», — не выступает так ярко в своей обычной антихристианской и революционной работе, как во время Парижской Коммуны 1871 года. Я не буду останавливаться на работе масонства по подготовке свержения Второй Империи, на его первенствующей роли во франко-прусской войне, на деятельности маршала Базена, этой игрушки в руках Великого Востока, на неудачах маршала Мак-Магона, в коих такую значительную роль сыграл племянник бывшего гроссмейстера ордена лейтенант-полковник Маньян, и укажу лишь на открытые выступления масонства после крушения Второй Империи и провозглашения коммуны».

«Ни один государственный строй никогда не был таким таинственным, как Третья республика, — пишет Жак Бидеген, одно время бывший секретарь

¹ Из речи брата Ван-Гумбека 26 декабря 1864 г. // Символизм. 1913. Март. С. 161.

рем ордена Великий Восток Франции. — Учреждения, служащие ей фасадом, суть лишь лживые декорации, за которыми происходят вещи, неизвестные толпе».

110. В официальном журнале Коммуны 27 мая сообщается о торжественном приеме в городской ратуше депутации масонов. «Все сердца бьются в унисон», — сказано в отчете о приеме масонов. Член Коммуны масон Тирифок утверждал, что «масонство принимает Коммуну как базу всех социальных реформ». Член Коммуны и член масонской ложи № 133 Лефрансе заявил, что он «давно увидел, что цели Коммуны те же, что и цели масонства». Член Коммуны Аликс сказал: «Парижская Коммуна на практике и в новой форме проводит то, что масонство издавна провозглашало». Торжество закончилось заявлением одного из масонов, что «Коммуна есть новый храм Соломона» и что цели Коммуны и масонства одинаковы.

111. В газете, издававшейся Коммуной, 24 мая было помещено следующее воззвание:

«К масонам всех ритуалов и всех степеней.

Коммуна — защитник наших священных принципов, призывает всех к себе. Вы ее услышали, и наши почтенные знамена были разорваны пулями и сломаны снарядами наших врагов. Вы геройски ответили на наш призыв, так продолжайте же при поддержке всех лож.

Воспитание, которое мы получили в наших почтенных ложах, продиктует всем и каждому тот священный долг, который мы обязаны выполнить. Счастливы те, которые восторжествуют, слава тем, кто погибнет в этой священной борьбе. К оружию! Все для республики! Все для Коммуны!»

112. Масонство помогло объединению Италии и возведению на престол представителя Савойской династии. Но после объединения Италии сразу начинает работать против монархии. В 1900 году король Гумберт был убит масонами.

Масоны и революция 1905 года

113. «Черносотенцы, — утверждал масон Кедрин, член Государственной Думы, — стараются всех уверить, что Освободительное движение вызвано масонами. Это совершенно неверно». Кедрин глал, как всегда лгут масоны. Освободительное движение, подготовившее революцию 1905 года, было тесно связано с мировым и русским масонством всех направлений. «В Париже, — пишет Тыркова в «На путях к свободе», — я смутно слышала, что, как только началось Освободительное движение, профессор М. М. Ковалевский открыл в Париже русскую ложу. В нее вошли многие мои знакомые, включая моего товарища по судебному процессу Е. В. Аничкова».

Кроме масонской ложи, созданной Ковалевским, к моменту возникновения «Союза Освобождения» в России существовало несколько сильно законс-

пирированных лож, находившихся в повиновении Великого Востока Франции. «Те несколько лож, — указывается в отчете Великого Востока Франции за 1903 год, — которые существуют в России, изолированы и скрыты от взоров».

Две ложи были в Финляндии, несколько лож — в Польше. Существовали ложи Тайного Новиковского масонства, розенкрейцеров и ложи «мистического» масонства (мартинизма) и различные оккультные и теософские общества, которые, каждый на своем участке работы, активно подогревали революционные настроения. И в конце концов подготовили в 1905 году революцию.

114. Почти все главари произошедшей в 1910 году в Португалии революции были масоны. Великий оратор Великой Ложи Бельгии 12 февраля 1911 года заявил: «Вспоминаете ли вы то глубокое ощущение гордости, которое мы все испытали при получении известия о революции в Португалии?.. Для непосвященных событие это явилось молнией среди ясного неба... но мы, братья мои, были посвящены... мы знали о прекрасной организации наших португальских братьев... мы обладали тайной этого славного события».

115. Государственный переворот в Турции в 1908 году совершен турецкими масонами, руководившимися Великим Востоком Франции. На собрании, устроенном 16 июня 1910 года в ложе Вольтера в Париже, член турецкого посольства заявил, что «масонство могущественным образом способствовало турецкой революции и что сейчас все интеллигентные силы империи состоят членами многочисленных в Турции масонских лож»¹.

116. Персидскую революцию (1905—1910 гг.) совершили персидские масоны. Это мы узнаем из сообщения, сделанного масоном Жюлем Комбом на торжественном чествовании турецких масонов во французской ложе Вольтера в Париже 16 июня 1910 года, в своем докладе о персидской ложе в Тегеране, действующей, по его словам, подобно русским ложам, секретно впредь до изменения обстоятельств. Эта тегеранская ложа, по признанию Комба, одна совершила революцию².

Роль масонов в организации военного переворота в 1917 году

117. «Великий Восток Франции, — сообщал в 1911 году товарищу министра внутренних дел Курлову из Франции специально командированный туда для изучения связей масонства с русским революционным движением кол. советник Алексеев, — уже пошел по пути самого широкого содействия противоправительственным планам русских революционеров». Алексееву удалось присутствовать на собрании масонской ложи «Ренессанс», и он лично слышал, как один из масонов заявил: «Даже грозное недавно госу-

¹ См.: Отчет в газете «L'Eclair» от июня 1910.

² См.: Отчет Турмантена в газете «L'Eclair».

дарство Севера в ужасе заметит, как глубоко вонзился в него масонский нож и как в рассеченное нами отверстие дружно ринутся все революционные силы».

Мировое, еврейское и русское масонство сыграло главную роль в подготовке военного переворота в Главной Ставке в феврале 1917 года. Но это слишком большая и обширная тема, и мы ограничимся только приведением нескольких цитат из писем видной деятельницы русского так называемого «думского» масонства Е. Кусковой, опубликованных меньшевиком Г. Аронсоном в книге «Россия накануне революции»¹. «Ведь и до сих пор тайна движения, тайна этой организации не вскрыта. А она была ОГРОМНА. К февральской революции ложами была покрыта вся Россия. Здесь, за рубежом, есть много членов этой организации. Но все молчат».

118. «Людей высшего общества (князьев, графьев, как тогда говорили) было МНОГО. Вели они себя изумительно; на конгрессах некоторых из них видела».

119. «Заметили, вероятно, наши широкие отношения с “князьями и графьями”? Это — земская среда. Ее надо было привлечь на сторону революции. Это было сделано. Причем поистине дружеские отношения остались между нами и этой средой и потом, после революции».

120. «Надо было завоевать военщину, — пишет Е. Кускова жене видного меньшевика Л. О. Дан (вероятно, тоже масонке). — Лозунг — демократическая Россия и не стрелять в манифестирующий народ. Объяснять приходилось много и долго — среда косная. Успех там был довольно большой».

121. «Были и военные — высокого ранга...»

122. «Много разговоров о “заговоре Гучкова”. Этот заговор был». Н. Вольский, к которому было адресовано письмо, сопровождает утверждение Е. Кусковой следующим примечанием: «Конечно, был. Я сам это слышал от Гучкова».

Глава Временного правительства князь Львов и ряд членов его, как А. Ф. Керенский, Гучков, Некрасов, Терещенко и ряд видных деятелей февральской революции, как Ефремов, В. Маклаков и др., были масонами или масонствующими, как Милуков, Родзянко, ген. Алексеев, ген. Рузский, вел. кн. Николай Николаевич и им подобные деятели февральской революции.

123. «Масонство, сыгравшее наибольшую роль в 1789 году, — говорится в Бюллетене Великой Ложи, — должно быть всегда готово выставить кадры для могущей вспыхнуть революции». «Масонство, которому история обязана национальными революциями, сумеет произвести и самую крупную, т.е. интернациональную революцию»². «Предстоящая интернациональная революция будет творением масонства»³.

¹ См.: Аронсон Г. Россия накануне революции. С. 138–142.

² Бюллетень Великой Ложи. 1923. Октябрь. С. 236.

³ Там же.

Масонство и антихристианские идеи

Завороженные масонской пропагандой люди обычно не отдают себе отчета, какую гигантскую роль в разрушении христианского общества уже в течение столетий играют антихристианские религиозные, политические и социальные идеи. Им кажется, что все эти антихристианские идеи возникают и существуют сами по себе, что никто развитием антихристианской идеологии никогда не руководил и не руководит. Это глубочайшая ошибка. В действительности с момента возникновения Христианства возглавители антихристианских сил, не переставая, вели непримиримую борьбу против Христианства и цикла связанных с ним идей.

«В течение 19 веков, — пишет Н. А. Бутми в своем исследовании «Каббала, ереси и тайные общества», — различные ереси и тайные общества ведут подкоп под Христианство и христианскую цивилизацию. Учения этих ересей и тайных обществ основаны более или менее на иудейской каббале»¹. Сначала эта борьба велась путем разного рода религиозных ересей, а впоследствии, с момента организации масонства, — через масонство. «Весьма занимательно, — пишет Н. А. Бутми, — то обстоятельство, что в Англии учреждение масонства совпало с умственным движением, известным под именем деизма»².

Главными представителями этого движения, выразившегося в горячей проповеди религиозной свободы, терпимости и непогрешимости Разума, были Толанд, Коллинс, Тиндаль, Шубб и Болингброк.

Коллинс в 1712 году в своем труде «Рассуждение о свободомыслии по поводу появления и развития так называемой Секты Свободомыслящих» пишет: «Что может нам открыть истину, если не свободное пользование мыслью».

В 1720 году Толанд в своем сочинении «Всебожие» высказывает следующие мысли: «Все Бог, и Бог во Всем, Бог вечный, беспредельный, который НИКОГДА НЕ БЫЛ РОЖДЕН и никогда не умрет, в котором все люди живут, движутся и сосуществуют». И дальше: «Разум есть единственный и высший закон; он свет и ясность жизни»³.

Если боевым лозунгом Толанда было: «Не нужно догматического учения», а Шубба: «Нет догматического Христианства», то лозунг Болингброка гласил: «Вообще не нужно Христианства»⁴.

История развития антихристианских идей, пропаганда Разума, как высшего начала жизни, идет параллельно с развитием различных ритуалов масонства. История масонства — это унижение Христа и Христианства и неутомимое провозглашение хвалы Разуму и Человеку.

¹ Бутми Н. А. Каббала, ереси и тайные общества. С. 7.

² Учение, допускающее существование Бога вообще, но отрицающее Откровение.

³ Nis E. Droit Internationale et F. Maconnerie.

⁴ Финдель. История франкмасонства / Пер. с нем. Т. 1. С. 104.

Все более или менее крупные «свободомыслящие» мыслители Европы с момента возникновения масонства в Англии были или масонами, или находились под влиянием идей, развиваемых масонами. Это относится целиком к тому кружку французских философов, которые известны под именем «просветителей». Одни из них, как Вольтер, были масонами, другие были идейными выучениками масонской философии. Всемирный успех атеистической философии «просветителей» обязан систематической работе масонских лож.

124. «Всемирный успех этой литературы, — пишет бывший масон Копен, — обыкновенно приписывается “знамению времени”, или таланту авторов, или высоте проповедуемых идей. Но в то время было много талантливых писателей и помимо так называемых энциклопедистов, а они далеко не пользовались тем шумным успехом, который выпал на долю этих творцов «просветительной литературы». Что же касается «высоты идей», то теперь многие государства горьким опытом убедились, что эти идеи просто губительны для всякого принявшего их человеческого общежития. Успех “просветительной литературы” на самом деле был ПОДГОТОВЛЕН И ОРГАНИЗОВАН... Рекламу энциклопедистам делали масонские ложи, потому что те принадлежали к масонству и писали под вдохновением лож». «Масонством были учреждены особые организации, благодаря которым творения философов бесплатно распространялись по всей Франции и за границей»¹.

125. «Кроме этих псевдофилософских сочинений в тайных масонских типографиях печаталась масса пасквилей, памфлетов, эпиграмм, анекдотов, которые выходили или без имени автора, или под именем авторов умерших. Вот откровенное признание одного из масонов: “Большинство книг, появившихся в то время против религии, против нравственности, против правительства, были изданы нами; они были сочинены либо самими членами сообщества, либо по нашему заказу; до отпечатания мы их исправляли или сокращали в зависимости от условий данного момента, затем придумывали заглавие и имя автора, дабы скрыть истинное происхождение книги; то, что вы считали за посмертные издания Фрере, Буланже и других, вроде “Разоблаченное Христианство” и т.п. сочинения, — все это исходило из нашего сообщества. Исправленную книгу мы сначала отпечатывали на хорошей бумаге в ограниченном количестве экземпляров, дабы возместить расходы по изданию, а затем выпускали громадное количество экземпляров на самой дешевой бумаге, которые мы рассылали книгопродавцам или разносчикам-книгоношам. Последние, получая их даром, обязывались распространять их среди народа по самой низкой цене”»².

126. Вольтер писал Гельвецию, что «Христианскому педагогу» (так назывался распространенный учебник того времени) «противопоставляются ма-

¹ Copin-Albancelli. Conjuive... P. 102.

² Doumic M. Le Secret de la Fr.-Maconnerie. P. 148.

ленькие философские книжки, которые ловко пускаются в ход; их даром раздают некоторым лицам, а те распространяют их среди юношей и женщин».

127. «По этим книжкам, — писал Вольтер графу Аржанталю в 1766 году, — германская молодежь учится читать, они становятся мировым катехизисом от Бадена и до Москвы»¹.

128. Секретарь Великого Востока Франции Базо в одной из своих речей сказал: «Не было и не могло быть борьбы между масонством и великими философами (Гельвецием, Вольтером, Руссо, Кондоресе), так как их цель — цель тех и других»².

129. «В XVIII веке, — пишет видный масон Маляперт, — масонство настолько было распространено, что, начиная с этой эпохи, НИЧЕГО НЕ ДЕЛАЛОСЬ И НЕ ГОВОРИЛОСЬ БЕЗ ЕГО СОГЛАСИЯ».

130. Масонский историк Г. Мартэн утверждает, что еще до революции 1789 года масонство «управляло мнением парламентов».

Историк Анри Мартэн подтверждает справедливость утверждения Г. Мартэна, указывая, что в «истории Франции ложи до революции 1789 года были орудиями философии и лабораториями революции».

131. В «Исповеди грешника» бывшего масона Пьера Шалью читаем: «Была весна 1789 года, когда идеи свободы бродили во всех умах; я тем более ими увлекался, что они были те же, что и идеи, почерпнутые мной в масонстве».

Какие идеи поддерживало и поддерживает масонство?

Масонство является колыбелью большинства либеральных и революционных учений, появившихся на свет с момента возникновения масонства. Это признается давно уже самим масонством. В цитате 103 приведена многозначительная выписка из масонского журнала «Символизм», гласящая, что «масонство сосредоточивает усилия всех революционных умов».

Масонство и после французской революции непрерывно поставляло на идейный рынок все новые и новые антихристианские и антимонархические идеи.

«Устанавливайте новые принципы, ВСЕ НОВЫЕ ПРИНЦИПЫ, и не думайте о последствиях», — учил основатель масонского ордена иллюминатов Адам Вейсгаупт.

132. «Мы всегда останемся пламенными солдатами революционной идеи. Усматривайте в масонстве не подражание филантропическим и политическим обществам мира профанов, но школу практической жизненной мудрости», — наставляет французский масонский журнал³.

¹ Doumic M. Le Secret de la Fr.-Maconnerie. Pp. 150, 151.

² Bazot. Tableau Historique.

³ Memoire du Supreme conseil de France. 1889. № 104. P. 29.

И в течение всего XVIII, XIX и XX веков масонство неустанно выбрасывает на рынок все новые и новые антихристианские идеи. Оно всегда поддерживает и рекламирует тех философов, социологов, писателей, религиозных новаторов, художников и музыкантов, которые в той или иной форме содействуют разрушению Христианства, христианского общества и существующих традиций.

Все имевшие успех учения последних трех веков в основе своей сводятся к опровержению Откровения, Явления Христа и отрицанию Богочеловека и утверждению идеи Человекобога. Масонство поддерживало только те учения, которые не противоречили следующему неизменному догмату масонства: «Так как наш орден исключительно хочет освободить чисто человеческое и человека, то он не признает никакого различия в установлениях Церкви, религиях, а лишь только одного человека».

«Привлекая в свои ряды интеллигенцию, — пишет в очерке «Современное масонство»¹ Великоросс, — масонство достигает этого путем воздействия на ее духовные интересы посредством пропаганды главным образом через прессу тех или иных полезных для целей Ордена идей, облакаемых для поднятия их престижа в форму соблазнительных популярно-научных доктрин. Наряду с этим не меньше прилагается братьями вольными каменщиками забот и о том, чтобы развить среди широкой публики дух непримиримого критиканства и осуждения всего того, что почему-либо препятствует проведению их планов.

Если принять во внимание, какую слабую научную подготовку дает везде современная школа, то становится понятной легкость завладения нашими умами посредством захвата всего сознательно нами воспринимаемого дальнейшего нашего образования только одной прессой, что ведь фактически всюду и наблюдается. Читая в продолжение своей жизни одни лишь газеты, вытеснившие уже давно из обихода обывателя не только серьезную книгу, но и солидный журнал, мы невольно все видим и понимаем лишь в том освещении, в каком это соответствует интересам наших неосязаемых наставников-редакторов и их высших ЗАКУЛИСНЫХ ВДОХНОВИТЕЛЕЙ. Вот это-то важное положение и учтено умело оккультными руководителями масонства при выработке ими методов привлечения к себе внимания и симпатий масс интеллигентной публики.

В продолжение большей части прошлого века главным агентом распространения идей масонства является либерализм, который почитался за высший идеал человеческой премудрости интеллигентными классами, любившими украшать себя титулом либералов. Беспрекословное исполнение девиза масонства «Свобода, Равенство и Братство» (ст. 1-я Устава ордена Великий Восток Франции) со времен французской революции было обязательным для каждого, кто хотел, чтобы его считали прогрессивно-образованным человеком.

¹ Великоросс. Современное масонство // Двуглавый орел. № 15/28.

Широкое распространение идей либерализма способствовало успеху дальнейших шагов масонства, выдвинувшего затем последовательно оппортунизм, радикализм, материализм и социализм, которые встречались так же восторженно, как новые откровения вследствие ослепления широких кругов интеллигенции, привыкшей уже рабски преклоняться перед всем, что исходило от проповедников доктрин либерализма.

На глазах у настоящих ученых совершалось нечто изумительное: труднейшие задачи науки разрабатывались публицистами в целом потоке популярных статей, причем уверенность и определенность суждений возрастали именно там, где наименее всего было компетенции. То, к чему серьезные ученые подходили осторожным путем долгих и трудных исследований, популяризаторами знаний поспешно и легкомысленно обобщалось в коротких модных летучих словечках, подхватывавшихся «передовой интеллигенцией», получившей таким путем возможность с видом компетентного знатока доказывать на якобы научных основаниях далеко неправильные и лишь принятые понаслышке положения. Таким образом, например, спекулятивной наукой было внушено широким массам материалистическое мировоззрение с явной целью разрушить все их идеалистические жизненные устои».

Всякое самостоятельно высказанное мнение, несогласное с учениями масонов и служающих им, подвергалось самой неумолчной и жестокой травле, клевете или замалчиванию. В этом отношении близким нам примером было клеймение психически ненормальными великих талантов Гоголя и Достоевского, посмеявших инако мыслить, чем это было угодно масонствующим соблазнительям русской интеллигенции. Полному замалчиванию у нас подвергся и всемирно чтимый ученый Д. И. Менделеев за свои глубокие русские взгляды.

«Когда в первые годы XX века была доказана ненаучность столь любезной целям масонства теории Дарвина и банкротство многих основных положений гуманитарных наук (особенно социалистических теорий и экономического материализма), когда некоторые мыслители позволили себе заявить, что наука не оправдала возлагавшихся на нее ожиданий в отношении выработки абсолютных истин и этических основ поведения, когда у некоторых политических деятелей появились сомнения в благодеянии широкой популяризации образования и тревожные опасения за неодолимые трудности управления полуобразованным народом, тогда взбешенное таким явным посягательством на свою догму прогресса масонство выпустило удушливые газы против подобных нетерпимых ересей. Наука была объявлена в опасности и разделена на “настоящую” науку, согласованную с масонской идеологией, и на “ненастоящую” науку, расходящуюся с этой идеологией. Той же участи подверглись литература и искусство.

Таковыми приемами чисто спекулятивной науки было внушено широким массам материалистическое мировоззрение с явной целью разрушить все их идеалистические жизненные устои.

Пресса, руководимая масонами, сознательно с этой целью занималась дрессировкой ума публики в определенном направлении, презрительно высмеивая понятия религии, морали, чести, долга, любви к отечеству, предания родной истории. Весь смысл земного существования человека сводился исключительно к механическим отправлениям, тесно связанным с якобы неизбежным для всех мировых законов эволюции. Дисциплина труда, стремление к порядку, подчинение целому, прилежание, бережливость, собственность представлялись как отсталые реакционные понятия, препятствующие лишь народным массам приятно и весело устраивать свою земную жизнь.

Проповедь всех этих доктрин масонство ставит себе в особую заслугу, как стремление установить благодетельное для человечества владычество либерального прогресса».

Масонство, оккультизм и теософия

«Но вот, — пишет Великоросс, — в начале XX столетия среди наиболее самостоятельной мыслящей части интеллигенции, изверившейся в научной непреложности доктрин экономического либерализма, появляются искания в проблемах мистических интуиций. Тотчас же и это движение находит своего спекулянта в лице все того же масонства, которое очень осторожно и умело использует этот поворот для своих планов. Создается путем рекламы небывало широкая популярность среди беспомощно блуждающих полуобразованных масс интеллигенции тем именно ученым и теософам, проповеди которых особенно близки к идеям масонства. Таким образом явился, например, модный одно время «князь философии современности» французский еврей Анри Бергсон, на лекции которого в “Колледж де Франс” в Париже съезжались расфранченные светские дамы и всякие франты словно на концерт или на первое выступление прославившейся балерины».

В это же время начинают пользоваться вниманием все того же общества обывателей и тайные науки разного рода теософов, оккультистов и спиритов. Эта темная область исканий еще шире используется масонством.

Впервые эти искания получили известное организационное объединение в 1875 году, когда было основано в Нью-Йорке Теософское общество нашей соотечественницей Е. П. Блаватской и американским полковником Олкоттом. Своими открытыми целями это общество ставило: 1) создать ядро всемирного братства народов без различия национальности, вероисповедания, класса и пола; 2) распространять сравнительное изучение религий и всемирных знаний, заключающихся в древнеазиатской литературе браминов, буддистов и последователей Зороастра и 3) исследовать тайны, скрытые в природе, главным же образом психические силы, “дремлющие” в человеке.

Собраниям членов Теософского общества Блаватская и Олкотт стремились придать вид мистерий античных времен, что особенно привлекало к ним любопытство широкой публики. Масонские ложи встретили это новое начинание очень доброжелательно и охотно содействовали успеху распространения теософических доктрин.

После того во главе Теософского общества стояла известная англичанка Анна Безант, посвященная в высшую степень интернационального смешанного¹ масонского ордена. Ближайшим ее сотрудником является бывший англиканский священник... масон Ледбитер. В том же направлении работает и известный немецкий оккультист-еврей Рудольф Штейнер. С самого основания и до сих пор все влиятельные деятели Теософского общества, образующие высшую эзотерическую секцию, принадлежали и принадлежат к масонству².

Теософское общество имеет также своих неведомых оккультных вдохновителей и вождей, называемых «Махатма», составляющих якобы «Великую Белую Ложу Тибета»³.

Отношение масонства к социализму и коммунизму

133. Духовной матерью коммунизма и интернационализма опять-таки является масонство. К. Маркс и Ф. Энгельс были одними из самых активных организаторов-практиков тайных союзов, руководимых масонами и ставивших себе целью широкую пропаганду и словом, и делом идей «Коммунистического Манифеста».

Уже в 1849 году немецкий масонский журнал «Латомия» приветствовал зарождение нового масонского идейного детища — социализма: «Мы, — писал он, — не можем не приветствовать и не поддерживать социализм как великодушного сотрудника масонства в облагораживании человечества и в стремлении к улучшению его благополучия»⁴.

134. В «Акации» читаем: «Только в социализме и в социализме, примененном во всей его широте, находится ключ к решению социального вопроса... Мы считаем его логическим заключением идей солидарности мирового масонства... Торжество социализма неизбежно, и масонству следует пойти во главе движения, а не тащиться на буксире»⁵.

135. «Дух времени, — писал немецкий масонский журнал «Тиркуль», — требует от нас, братьев масонов, чтобы мы взяли в свои руки управление соци-

¹ Женщины, вообще говоря, в масонские мастерские не принимаются, кроме особых смешанных лож.

² РИСС. 1921. № 1. С. 84.

³ Ibid. № 2. Р. 166.

⁴ Латомия. 1849. 12 июля. С. 237.

⁵ Акация. 1903. № 1. С. 164.

альным движением и в этом направлении некоторые ложи уже нашли правильный путь и верные средства»¹.

Масоны набираются из буржуазных, и образованных, и чиновничьих, и аристократических кругов. Лакеи масонов — социалисты и революционеры — вербуются из низших слоев общества. Пролетариев в масоны не принимают. Для пролетариев существуют организации, руководимые масонами.

136. В ст. 258 Статута Великого Востока Франции говорится: «Никто не может быть допущен к посвящению и пользованию правами, связанными с преимуществами масона, если он не имеет достаточных и приличных средств к существованию... Масонство — общество буржуазное как по среде, из которой оно составляется, так и по расходам, которые оно вызывает».

Не принимая в ложи пролетариев, масонство тем не менее ведет активную работу среди народных низов, которые ему нужны как физическая сила и которые оно цинично использует для достижения своих целей.

137. «Масонство, подготовившее политическую революцию 1789 года, — писал масонский журнал «Акация», — должно теперь подготовить социалистическую... Масоны обязаны идти рука об руку с пролетариатом. На стороне первых — интеллектуальные силы и творческие способности, у вторых — численное превосходство и разрушительные средства. Единение их осуществит социалистическую революцию»².

«С того дня, когда союз пролетариата и масонства под руководством масонства будет скреплен, — говорилось на международном масонском конгрессе в Брюсселе, — мы будем армией непобедимой»³.

В марте 1882 года в ложе «Свободная Мысль» масон Поль Рок говорил: «Поработав для революции политической, масонство должно также поработать для революции социальной»⁴.

«Демократия» и масонство

Демократия в теории является народовластием, но это только гениальная политическая химера, созданная и усиленно поддерживаемая всеми разветвлениями и духовными отпрысками масонства. Убеждая человека массы, что он избирает правителей и правит через них, масонство нагло обманывает толпу.

138. «Масонство и демократия это одно и то же, — писал брат Панница, — или даже больше — масонство должно быть рассматриваемо как армия демократии»⁵.

¹ Тиркуль. 1906. № 29.

² Акация. 1903. № 1. С. 163.

³ См.: Отчет Конгресса. 1910, Брюссель. С. 15.

⁴ Convent de G. E. de France.

⁵ Обозрение масонства. 1892. С. 221.

139. «Содержание политической программы масонства сводится к защите демократии светского государства и к борьбе с Церковью... Для этой цели можно поступиться морально, можно оправдать теорию террора... Надо уметь приспособляться к существующему порядку вещей»¹.

140. «Крайне необходимо вести активную пропаганду, дабы масонство снова заняло место единственного и главного вдохновителя идей, ведущих демократию к совершенству»².

141. «140 лож, отделов и советов Великого Востока Франции представляют собой очаги света, разбросанные по всей стране. Тысячи свободных граждан посещают эти ложи, обсуждают в них жизненные вопросы, толкуют о них в газетах и защищают выработанные мнения в политических комитетах. Мало-помалу создается общественное мнение, избиратели воодушевляются, всеобщим голосованием выражают свое мнение, парламент уступает воле народа. Такова тактика масонства и такова она должна быть при демократическом строе»³.

142. «Не существует ни одного закона, ни политического, ни религиозного, ни о народном просвещении, который не был бы разработан в ложах и усовершенствован на масонском конвенте»⁴.

Масонство и политические партии

143. «Каким образом достигло масонство власти? — ставит вопрос д-р Ансонно и тут же отвечает: — О, очень просто. Просто, подстраивая выборы депутатов и сенаторов масонов или связанных с масонством с помощью комитетов, именуемых республиканскими, но которыми под рукой управляют агенты лож. Очевидно, кандидаты, намеченные лицемерами конгресса, весьма остерегаются говорить, что они масоны. Это было бы опасно, они называют себя радикалами, радикал-социалистами, социалистами или, по надобности, прогрессистами; одним словом, они прикрываются этикеткой, к которой благосклонен состав избирателей, и обещают все реформы, заведомо приятные избирателям. Поступая так, они мерзко обманывают народ. Эти кандидаты отлично знают, что они не смогут выполнить свои обещания. Они связаны. Одураченные избиратели могут негодовать на своих избранников сколько угодно, но на следующих выборах, если и удастся провалить того или другого депутата, то на его место выступает новый ставленник той же масонской ложи и дает новые обманные обещания. Провалившегося же на выборах масона всегда ждет утешение в виде доходного места или влиятельной службы. Недавно масонское сообщество есть сообщество круговой поруки».

¹ Акация. 1903. С. 256.

² Конвент Великого Востока Франции, 1922. С. 270.

³ Конвент Великого Востока Франции, 1904. С. 432.

⁴ Бюллетень Народного университета в Нанси. 1903. Декабрь. С. 92.

На демократических выборах весьма существенным обстоятельством является одиночный и массовый подкуп равнодушных к общему благу избирателей. Выборы требуют громадных расходов... Очевидно, одиночные честные люди просто лишены возможности проходить на выборах в парламент, если их не поддерживают и не проводят богатые и влиятельные партии и организации. Среди таких организаций, бесспорно, сильнейшей и богатейшей следует признать всемирную организацию масонства, которая уже по этой причине побеждает на демократических выборах и заполняет парламенты и правительства своими агентами.

«Если интеллигенция рассматривается масонством как необходимая для его целей среда, из состава которой путем тщательного отсеивания через целый ряд специальных сит отбираются старшие руководители организации, а рядовая масса образует контингент послушных агитаторов для выступлений, продиктованных из-за кулис, то рабочий класс составляет для масонства его активную силу, его грубое орудие для достижения уже путем насилия того, что задолго перед этим готовится усердием адептов от интеллигенции.

Революционеры всех времен были всегда очень озабочены несовместимостью одновременного достижения и широкой пропаганды своих целей и сохранения в тайне самой конструкции своей организации. Большинству из них приходилось выбирать что-нибудь одно. Но оккультные руководители масонства изобрели удовлетворительный выход из этого положения путем комбинации работы масонских лож и объединенных организаций рабочих.

Задача масонских лож — разрабатывать нужные для целей масонства доктрины и распространять их, пропитывать ими буржуазную, административную и даже правительственную среду. Такая работа должна совершаться непрерывно. Когда же создается благоприятная обстановка для активных выступлений, то для этого выдвигаются уже рабочие организации, в которые под руководством опытных и энергичных масонов заранее привлекаются рабочие, студенты, солдаты, матросы и низшие административные агенты.

При подобной комбинации масонство располагает в одно и то же время и корпусом ревностных пропагандистов своих идей (которые в случае неудачи всегда могут оправдывать себя тем, что они трактовали тот или иной вопрос лишь на почве строгой теории), и армией готовых специалистов баррикад, способных на самые отчаянные предприятия, не исключая и политических убийств.

Но как только условия активной борьбы явно не обеспечивают успеха, так разрушительная работа рабоче-пролетарских организаций прекращается, и они быстро распадаются, за исключением крайне незначительного числа ячеек, которым и поручается хранить архивы и славные предания кровавой борьбы за «права человечества». В это-то время на сцену снова выступает буржуазное масонство для закрепления за собой на законном основании «завое-

ваний революций», приобретенных ценой крови, предательства, истязаний и гибели ни в чем не повинных масс населения.

Масонству понадобились целые века практики и умозрительных изысканий, чтобы выработать изложенный метод переменного применения внушений пропаганды на умы, и революционных эксцессов, захватывающих в корне всю обстановку житейского обихода обывателя. Для достижения этого масонство в каждой стране вынуждено было создать свой многочисленный активный элемент и готовые штабы, не говоря уже о таинственном накоплении громадных денежных фондов, без наличия которых, разумеется, ни одна политическая и тактическая операция не могла бы даже возникнуть.

Сами методы воздействия на рабочие классы и пролетариат вдохновителей революционных движений ныне повсюду довольно однообразны. Если в интеллигентские круги масонский яд проникает при помощи прессы и популярных статей, то на рабочих он влияет путем также своей специальной литературы, уличных газет-листовок (баснословно низкая продажная цена которых фактически во много раз меньше стоимости их изданий), грошовых брошюр, воззваний, прокламаций, карикатур, кинематографических лент, разного рода лекций и популярных курсов. Даже попытки широкой популяризации научных знаний в демократических кругах путем создания так называемых Народных университетов, как сознается наш усердный проповедник гуманитарных учений проф. Н. Кареев, ставили целью себе «пропаганду определенного мирозерцания»¹.

144. «Нужно, чтобы масонство сделалось тем, чем оно должно быть, т.е. господином, а не слугой политических партий»².

145. «Мы представляем собой крупное общество, немое для внешнего мира, которое стремится лишь коллективно выражать свои идеи и заполнять ими всю страну. Наше стремление — влить в народные массы наши мысли... Мы находим наше удовлетворение при виде, как наши мысли прививаются»³.

146. «Все политические учреждения находятся в настоящее время, вполне естественно, в руках масонов»⁴.

147. «Братство вольных каменщиков, — указывается в параграфе 4 русской ложи «Феникс», — не есть какая-либо политическая партия. Оно стоит ВНЕ партий, НАД партиями, ВЫШЕ партий. Ибо всякая партия есть нечто временное и местное, узкое и догматическое и объединяет людей на почве преходящих эгоистических интересов».

148. «Так как Лига Прав Человека собрала все партии и группировки левые и крайне левые в целях практической организации защиты публич-

¹ Кареев Н. История Западной Европы в начале XX столетия. Т. VII. С. 551–552.

² Масонская республика. 30.4.1882.

³ Конвент Великого Востока Франции, 1922. С. 349.

⁴ Великий Восток Франции, 1888.

ных свобод и свободы личности, Великая Ложа Франции установила с ней единение»¹.

Масонская тактика борьбы за власть

149. Вейсгаупт, основатель самой революционной разновидности масонства — ордена иллюминатов, один из главных организаторов французской революции, писал в своих инструкциях об исключении из высших степеней: «...оставьте в стороне грубых, невежественных глупцов, которым невыгодно это сказать, так как можно вытянуть некоторую пользу из их глупости. Не имея души, имеют по крайней мере эскуды (деньги). Эти люди — хорошие люди, и мы в них нуждаемся. Эти хорошие люди составляют число и пополняют кассу... Итак, приступим к работе; необходимо, чтобы эти господа попались на удочку, но будем очень осторожны, чтобы не выдать им наших секретов. Этот класс личностей должен быть уверен, что степень, которую они имеют, — высшая».

150. В одной масонской инструкции советуется «ничем не пренебрегать, для того чтобы привлечь в наш орден членов, которые первенствуют в клире, среди гражданских и военных властей, организаций молодежи, не исключая королей и принцев, а главное — их детей, их советников и министров и, в конце концов, всех тех, чьи интересы были бы противопоставлены нашей доктрине. Необходимо распространять со всеми хитростями и в самой прельстительной форме зародыш наших догм и приучать их таким образом нечувствительно и так, чтобы они не подозревали, к удару, который должен их уничтожить».

151. Луи Блан, масон и революционер, пишет: «Благодаря умелому механизму масонство нашло среди принцев и дворянства меньше врагов, чем покровителей. Нравилось суверенам, как Фридрих Великий взял лопатку каменщика и опоясался фартуком. Почему бы и нет? Существование высших степеней от них было старательно скрыто, они знали о масонстве только то, что им можно было объяснить».

152. Итальянский масон, еврей Пиколло давал такие советы: «Ввиду того, что мы еще не в состоянии сказать свое последнее слово, найдено полезным и уместным распространять повсюду свет и встряхивать все, что стремится к движению. Для достижения всего мы рекомендуем вам стараться присоединять возможно большее число лиц ко всякого рода конгрегациям, но при условии, чтобы в них господствовала полная таинственность. Италия покрыта религиозными братствами и кающимися грешниками всех оттенков; старайтесь подпускать наших в эти стада, управляемые глупым благочестием; пускай они тщательно изучат лиц, входящих в эти братства, и тогда они убедятся, что в жатве нет недостатка. Под простым предлогом (но отнюдь не под

¹ Официальный бюллетень Великой Ложы, 1903. Март. С. 60.

политическим или религиозным) создавайте или лучше заставьте других создавать разные союзы, сообщества, имеющие целью торговлю, промышленность, музыку, искусства. Собирайте свои невежественные стада в определенных местах (можно даже в храмах и часовнях), поставьте во главе их какого-нибудь благочестивого, но доверчивого священника, который был бы на хорошем счету, но которого было бы легко обмануть; затем маленькими дозами впускайте яд в избранные сердца, делайте это как бы невзначай, и вы вскоре сами удивитесь полученным результатам». «Главное — это отделить человека от семьи и заставить его потерять семейные привычки. По самому складу своего характера всякий человек предрасположен бежать от домашних забот и искать развлечений и запрещенных удовольствий. Исподволь приучайте его тяготиться своими ежедневными трудами; когда же вы окончательно разлучите его с женой и детьми и докажете ему всю трудность всех семейных обстоятельств, внушите ему желание изменить образ жизни. Человек рожден непокорным; разжигайте в нем это чувство непокорности до пожара, но, однако, следите, чтобы пожар этот не разросся. Это должно служить только подготовкой к великому делу». «Внушив некоторым душам отвращение к семье и религии (одно неизбежно следует за другим), вызывайте в них желание вступить в ближайшую ложу. Принадлежность к тайному обществу до того обыкновенно льстит тщеславию простого обывателя, что я каждый раз прихожу в восторг от человеческой глупости. Я удивляюсь, как это еще не все люди вступили в число избранных работников по постройке Храма Соломона». «Тайнственность всегда имеет большое обаяние для людей, и быть членом ложи, чувствовать себя вне опеки жены и детей, быть призванным хранить какую-то страшную тайну (которой ему, кстати, никогда не доверяют), все это доставляет наслаждение и гордость некоторым натурам. Правда, ложи по своей деятельности мало приносят пользы — там больше веселятся и пьют, но зато служат как бы складочным пунктом, горнилом, через которое необходимо пройти, чтобы попасть к нам».

ИУДАИЗМ И МАСОНСТВО

Об иудейском характере масонства¹

Публикуемое ниже исследование основано на документах и книгах вольных каменщиков, и прежде всего на данных «Международного словаря мирового масонства», выпущенного в издательстве «Амальтея» (Цюрих, Лейпциг, Вена) двумя видными деятелями масонства — членом Высшего масонского совета Австрии Е. Ленховым и великим мастером чешской ложи О. Познером.

Используя богатый фактический материал, исследователи доказывают, что ритуалы вольных каменщиков являются идеологическим детищем мирового еврейства и что все члены и сотрудники организации вольных каменщиков являются участниками строительства храма Соломона. Каждый вступающий символически преобразовывается в иудея, наглядным отображением чего является символический процесс обрезания. Каждый вступающий должен символически «умереть», отрешиться от всех человеческих качеств, присущих ему до вступления в вольные каменщики. Над ним производится церемония погребения, а затем в пышной и торжественной форме его вновь пробуждают («воскрешают») к новой жизни, где царствует закон Хирама — иудея, строителя храма Соломона. Далее, при посвящении в более высокие степени пьют еврейскую кровь, хранящуюся для этой цели в вине. Этот ритуал крови выполняется не символически, а действительно — посвящаемый в высшую степень должен на самом деле выпить из сосуда с вином кровь «братьев» одной и той же (высокой) степени, как живых, так и давно умерших. Этот ритуал преследует цель установления братства с евреями по крови.

Кто хочет понять роль и сущность мировой организации вольных каменщиков (масонов), тот должен сначала познать иудейство. Узнавший чаяния, характер и религиозные воззрения иудейства будет в состоянии ощутить ту огромную опасность, которую таит в себе и несет с собой иудейское орудие — мировое масонство. В кратких словах масонство можно охарактеризовать как руководимую мировым иудейством и вполне послушную последнему интер-

¹ Печатается с сокращениями по книге «Тайна масонства» (изд-во «Маски долой!», Брюссель, б. г. С. 7–72); первоначально это исследование было выпущено в 1930-е годы в Германии в виде брошюры, тираж которой достигал 2 млн.

национальную организацию, самым активным образом служащую иудейским политическим планам захвата господства над миром.

За политическое руководство над всем миром непрерывно воюют между собой две большие и могущественные интернациональные организации.

Первая из них — орден иезуитов, стремящийся осуществить проповедуемое св. Августином царство Божие на Земле, и вторая — иудейство с его тайным верховным управлением, добивающимся образования мирового государства, обещанного иудейским богом Иеговой пророку Моисею.

В то время как орден иезуитов осуществляет свои стремления через посредство Римско-католической Церкви, иудейство пошло другой дорогой. Оно образовало различные международные учреждения и, проникнув в организации, ранее созданные, очень скоро захватило господство в них и преобразовало их согласно своим политическим целям.

Так, в настоящее время тайное иудейское управление господствует над Вторым Интернационалом, пребывающим в Брюсселе, над Третьим Интернационалом, находящимся в Москве, над Всемирным Союзом эсперантистов, Панъевропейским движением, которым граф Николай Куденгов-Калерги руководит по приказу иудейства. Еврейское господство довлеет над Лигой Наций, пребывающей в Женеве, над всеми большими трестами и картелями (в особенности над оружейными заводами) и, наконец, над Всемирным масонским союзом.

Иудейские и послушные иудеям писатели, пишущие книги и сочинения в духе мирового масонства, приводят фальшивые доказательства еврейских мудрецов о существовании масонства с библейских времен. По их свидетельству, Ной и его три сына — Иафет, Сим и Хам — якобы были все настоящими каменщиками, и с тех пор иудеи утверждают, что все строительные искусства унаследованы человечеством от иудеев.

В «Конституции», являющейся масонским сводом законов, приводится... утверждение, что все великие примеры строительного искусства, как, например, семь чудес света, были построены под руководством и влиянием иудейства и что величайшие архитекторы мира изучали свое искусство у иудеев.

«Введение к изучению масонского ритуала. Его русский перевод следующий: “Введение.

Ритуал, который здесь предлагается великой материнской ложей всех единомышленных союзов вольных каменщиков, одобренный их подчиненными (дочерними) ложами, будет служить с этих пор во всех единомышленных ложах руководством при назначении степеней, также при распределении всех работ.

Всемогущий мастер строительства всего света благословляет впредь союз, позволяя ему расти, братья высокого посвящения созревают и потому царство правды и человеческого братства будет могущественно на всей земле.

Приветствуя братьев в нашем святом числе”».

О происхождении вольных каменщиков имеются следующие, совершенно ясные исторические указания.

В средние века люди, занимавшиеся строительным искусством, пользовались высоким уважением. Цехи цементщиков и каменщиков пользовались особым почитанием со стороны королей, князей, епископов и народа. Эти цехи, называвшие себя «Баухюттен» (строители хижин), странствовали из страны в страну и воздвигали по заказам городов и князей, под руководством своих строительных мастеров нужные строительные сооружения. Таким образом возникали все большие и величественные постройки Средневековья, которым мы удивляемся до сих пор.

«Страница из масонского ученического катехизиса — доказательство интернациональности лож и того, что все вольные каменщики составляют одну мировую ложу.

Вопрос: Кто такие эти семь?

Ответ: Высокодостопочтенный мастер стула, два наблюдателя, два подмастерья и два ученика.

Вопрос: Какой вид имеет Ваша ложа?

Ответ: Вид продолговатого четырехугольника.

Вопрос: Какой длины были Вы?

Ответ: С утра до вечера.

Вопрос: Какой ширины были Вы?

Ответ: С полудня до полуночи.

Вопрос: Какой высоты были Вы?

Ответ: От поверхности земли до небес.

Вопрос: Почему Вы так отвечаете?

Ответ: Чтобы таким образом показать, что все рассеянные по земле вольные каменщики составляют один с другим одну единственную ложу.

Вопрос: Как должны Вы быть одеты, когда Вы будете названы вольным каменщиком?

Ответ: Я не должен быть наг, но вполне одет и не иметь на себе ничего металлического.

Вопрос: Как Вы будете допущены?

Ответ: По троекратному стуку.

Вопрос: Что значит это?

Ответ: Три замечательных места Библии: ищущий станет нашедшим, просящему будет дано, стучащему будет открыто».

В средние века также были распространены тайные мистические союзы политического, религиозного или другого характера. Тогда же возник и знаменитый орден тамплиеров, который все ложи вольных каменщиков считают

своим предшественником. Войдя в соприкосновение с этими тайными союзами, «Баухюттен» принял от них их нравы и обряды. Постепенно «Баухюттен» сам преобразовался в тайный союз.

Сначала они установили опознавательные знаки и секреты искусства, которые встречаются в их деятельности, а также особые приветствия, которые были известны только членам цеха. Внутри они наполнялись мистической темнотой Средневековья.

Благодаря Тридцатилетней войне цехи распались, распался по этой причине и «Баухюттен».

В 1717 году один англичанин, по имени Сайер, собрал вместе четыре оставшиеся группы «Баухюттен» под начальством протестантского священника Якова Андерсона и этому новому образованию дал наименование «лож». Таким образом, увидела первый раз свет Великая Лож. С этого времени преступная интернациональная организация вольных каменщиков начала преследовать свои задачи.

Первоначальные добрые стремления рабочих каменщиков, или «Баухюттен», были постепенно заменены темными политическими целями духовных каменщиков. Литераторы и политики, люди умственного труда и иудеи отныне вошли в новую ложу, опорочили доброе и прекрасное для непонятных старым каменщикам целей. Конечной целью нового союза стало достижение господства над всем миром и политического руководства всеми народами. Чтобы достигнуть намеченной цели — мирового господства, вольные каменщики трудились медленно, но упорно и планомерно.

Для них никакое средство не было плохим, никакая дорога не была опасной. К достижению своей мрачной задачи они стремились самыми гнусными и подлыми средствами. Они пользовались даже религиозностью и благотворительностью, когда это им помогало, а также национализмом, когда им было выгодно написать о нем на своих знаменах.

Принципиально все ложи мира каким бы то ни было способом входят в официальные организации вольных каменщиков открыто или тайно, а так как мировые вольные каменщики интернациональны, то, следовательно, все масонские ложи мира являются организациями интернациональными, враждебными религии (в особенности Христианству), и руководство над ними лежит исключительно в руках талмудистов-евреев. Все ложи мира состоят, таким образом, под центральным иудейским контролем. Ни одна ложа в мире не может быть изъята из их неослабного руководства, хотя бы она имела национальную или христианскую внешность.

Вольные каменщики опасны тем, что, во-первых, позволяют иудеям прятаться в своей среде и, во-вторых, — как обладатели арийских качеств (мужество, решительность, верность, самопожертвование и т.д.), которые иудеи используют в войне за достижение господства над всем миром.

Большой масонский писатель Ленгоф написал в своем известном защитительном сочинении: «Вольные каменщики международны или они — ничто».

Масонский писатель Гедеке объявил: «Весь мир составляет одну ложу».

Знаменитый свободомыслящий и масонский писатель Хорнеффер в Мюнхене пишет: «Вольные каменщики всех стран и частей Земли составляют Ганзейский союз. Когда кто-либо вступает в закономерно составленную ложу, будучи в каком бы то ни было месте, прибавляется член общего союза... он должен помнить, что он сперва является человеком, потом братом».

Свод законов ложи «Цур Фройндшафт» («К Дружбе») в Берлине содержит в главе «Учреждение» следующее правило: «Не учреждать совершенно изолированных лож. Каждая одиночная ложа и каждый отдельный союз лож входит сам собой в общий союз лож всего мира (Всеобщая Великая Ложа). На этом основании покоится Великая Национальная Ложа под начальством Всеобщей Великой Ложи».

Таким образом, уже этот один факт доказывает интернациональность так называемой Великой Национальной Германской Ложи. В этом масонском руководстве, где каждый вольный каменщик как бы обязывается способствовать интернационализации лож, не указано никаких отечественных границ. Одна определенная группа масонских лож придала себе даже христианскую основу. В этой так называемой Северной группе — большинство немецких лож. Псевдохристианский характер этой группы лож придан масонством намеренно для отвлечения внимания профанов и с целями мимикрии. По существу и природе своей эта группа лож является такой же антихристианской, как и все остальные из существующих групп всемирной масонской организации.

В старинной ложе вольных каменщиков «Ливанец под тремя кедрами» случайно был найден хранившийся в стеклянном шкафу кожаный фартук 18-й степени «Рыцаря Розы и Креста», на котором крест обвит розами. Этот крест изображен падающим. В середине же фартука видны стоящие Моисеевы скрижали. Таким образом, рисунок на фартуке символизирует победу иудаизма над Христианством.

В этой же ложе нашелся оттиск картины французского художника Беранда, на которой вольные каменщики представлены бичующими Христа. На правой части картины виден вольный каменщик с фартуком высокой степени, лентой ложи и ордена. Своими словами он возбуждает толпу на преступление, а прислужники торопятся начать бичевание. Это изображение не могло находиться в ложе без всякого значения для врагов Христианства, но тот факт, что эта враждебная Христианству картина была демонстрируема в ложе, показывает, что этим ложа хотела подтвердить ее враждебное к Христианству отношение.

Где бы ни приобретали вольные каменщики политическое руководство, они всегда возбуждали преследования против Христианства, правительств и всякой национальной власти. Так было во время Великой французской ре-

волюции, организованной масонством и проведенной в 1789 году, когда они провозгласили богиней «Разум». Также поступили гроссмейстеры итальянского масонства Гарибальди и Мадзини в Италии в прошлом столетии. То же самое сделали теперь иудейские и иудействующие вольные каменщики — Ленин... Троцкий и Ко в России, где они установили масонскую государственную власть. Подобные примеры имеют и имели место в Мексике, Испании, Венгрии (Бела Кун), Греции (Венизелос) и т.д.

Можно привести бесконечный ряд доказательств враждебного отношения лож к Христианству, но если не вразумляет и перечисленное выше, то это не имеет смысла.

Иудей, брат Густав Карнелес, пишет в своем праздничном послании ордену «Бнай-Брит» (чисто иудейская группа лож) в 1902 году: «Идеи вольных каменщиков произошли из иудейства. Их основатель — великий царь Соломон, который, предвидев высокий расцвет Израиля, установил важнейшую часть обрядов во время постройки Храма Соломона. Слова же и обозначения большей частью взяты также у евреев».

Правителем Великого Немецкого Союза лож, а также всех Великих лож, называемых «национальными», в 1914 году был иудей Зон. Ритуал всех лож мира — иудейский. Евангельский священник Хабих должен был объявить перед судом: «...Я должен сверх того добавить, что в ритуале нашей Великой Ложы (одна из так называемых немецких «национальных» лож) основная часть содержания — иудейская. Все тайные и пропускные слова взяты из языка еврейского. При посвящении в 9-ю степень Великой Прусской Ложы новый брат должен был подвергнуться кровавому ритуалу. Для этого кровь из большого пальца правой руки кандидата вливалась в чашу. Капли крови всех братьев, достигших этой степени, хранятся в стеклянной призме. Кровь эта высушена. Растворенная в вине, налитом в чашу, эта кровь должна быть выпита посвящаемым, и таким образом он выпивает кровь достигших этой степени братьев, как живых, так и умерших». В подобной стеклянной призме якобы хранится кровь президентов ордена иллюминатов — иудейской головки, подготовившей французскую революцию. Это делается, таким образом, через иудейское влияние, которому в подобном случае подчинились немецкие вольные каменщики, как и все масоны мира.

Кровавый ритуал напоминает об одной песне иудейского пророка Иоиля, направленной против египтян. Заключение песни гласит: «Но Иуда должен жить вечно, и Иерусалим был и будет, и я не хочу оставить их кровь неотомщенной, и Господь должен обитать в Сионе». Это песнопение масоны цитируют при проведении кровавого ритуала.

Кожаный фартук, который носят каменщики, напоминает одежду высоких священников Иерусалимского храма. Масонский писатель Гоэде придает кожаным фартукам такое значение: во Второй книге Моисея, страница 28,

стих 42 и 43, значит: «...и должно ему полотняную нижнюю одежду сделать, чтобы прикрыть плоть Сима от чресл до бедер, и Авраам, и его сыновья должны ее надевать, когда они входят в скинию завета или входят в алтарь, чтобы служить в святилище, чтобы они не вносили свои преступления, иначе умрут». Об этом месте в книге Моисея особенно знает Гоэде, этот значительный и осведомленный масонский писатель. Не могло создаться совершенно случайно то положение, что большинство масонских лож руководились и руководятся иудеями. В ложе вольных каменщиков «Ливанец под тремя кедрами» из 100 членов 18 являлись иудеями, хотя в городе, где, считалось, на 31 000 обитателей было не более 10 иудейских семейств. Таким образом, чтобы иметь ревностного руководителя ложи, нужно выбрать только одного иудея.

Знаменитый бургомистр Рима Эрнесто Натан, министр иностранных дел Сонино, впутавший Италию в мировую войну, в Австрии — д-р Карл Орнштейн, депутат-гроссмейстер д-р Адольф Капралик, великий оратор д-р Густав Спилер, великий оратор Эдуард Циннер, великий архивариус Генрих Глюксман, как и вся бюрократия Великой Ложи, были иудеи.

В Америке — вице-президент Маршалл (масон высокой степени Шотландского ритуала), президент Американского рабочего союза Самуил Гомперс, американский государственный секретарь Моргентау.

В Бельгии — министр иностранных дел и президент Народного союза Павел Химаннс.

Во Франции — Мильеран, французский министр-президент (его дедушка назывался Коген).

В Германии — бывший министр-президент Курт Эйсер, убийца и бичевальщик, а вместе с тем министр, управляющий советом в Мюнхене Левис Ниссен.

В Венгрии — Бела Кун, массовый убийца, и т.д. и т.д. Всюду, везде, почти во всех революционных правительствах, как правило, главенствуют евреи.

Едва возникает какая-нибудь политическая организация, как туда для путаницы и обманов иудейство сейчас же направляет своих агентов — вольных каменщиков.

Этот интернациональный орден не мог объединить вместе в одной и той же форме различные системы, входящие в него. Ритуал, или обычай вольных каменщиков, постепенно распался на ряд своих различий.

Из наиболее известных масонских систем мы упомянем следующие:

1. Эклектическая система, введенная новоангличанами.
2. Староанглийская с ее подразделениями на Феслерскую, Шредерскую и Нейтральную системы.

3. Йорк-ритус (Йоркский ритуал), так называемая американская система с подразделением на Ново-Йоркский, Ирландский, Английский, Шотландский и другие ритуалы.

4. Знаменитый Старо-Шотландский ритуал с подразделениями на французский, английский и «очищенный» шотландской системы, при особенностях наблюдательной связи.

5. Мицраимский и Мемфисский ритуалы.

Кроме того, в существующую чисто иудейскую систему «Бнай-Брит» входят различные разновидности лож, как, например, орден друидов, «независимый» орден Одд-Феллоу, Рехабиты, Абстиненцорден и т.д.

Для внешней маскировки ложи, входящие в масонский союз, смиренно изображают служение благотворительным целям и якобы отклоняют обсуждение каких бы то ни было политических вопросов, но их существующие все же политические целеустремления тщательно скрываются. Наружный безобидный вид лож создается для обмана профанов из немасонской общественности.

Все ложи соединяются в великие ложи и союзы лож. Немецкие ложи разделялись на следующие:

Так называемые Старо-Прусские ложи:

1) Великая Национальная — материнская ложа «К трем мировым сферам»; 2) Великая Ложа Пруссии; 3) Великая Ложа вольных каменщиков Германии. Все три великие ложи находились в Берлине.

Так называемые гуманитарные ложи:

1) Великая Ложа Гамбурга (эта великая ложа была основательницей Сербской Великой Ложи, которая через убийство в Сараеве привела к мировой войне). Она была также первой Великой Ложей Германии, которую иудеи подчинили своему господству;

2) Великая материнская Ложа эклектического союза вольных каменщиков во Франкфурте-на-Майне. Она была опаснейшей из лож Германии, как содержавшая в себе интернациональные принципы;

3) Великая Ложа «К Солнцу» в Баварии, также содержавшая в себе интернациональные принципы;

4) Великая Саксонская Ложа в Дрездене;

5) Великая Ложа вольных каменщиков в Дармштадте;

6) ложа вольных каменщиков «Восходящее солнце» в Нюрнберге;

7) Союз немецких вольных каменщиков в Лейпциге с пятью независимыми ложами.

Чем важнее и знатнее вольный каменщик, тем в более высокой степени состоит он. Братья у вольных каменщиков поделены между отдельными рангами различных степеней. На степени разделяются Иоанновские каменщики, Андреевские, каменщики высоких посвящений и чисто иудейские. Иоанновские каменщики имеют три степени: ученика, подмастерья и мастера. Андреевские ложи делятся на тридцать три степени. Посвященный в самую высокую из них носит титул «Суверенный генерал — великий инспектор».

Организация каменщиков в Шотландской степени имеет различное число степеней и ступеней. В германских ложах указанной выше системы, как правило, три ступени. Первую ступень образуют три степени Иоанновских каменщиков (ученик, подмастерье и мастер). Вторая ступень состоит из трех степеней Андреевских каменщиков. Третья ступень образует просветительные или служебные ложи с четырьмя степенями. Над этими степенями стоят так называемые тайные степени, носителей которых как высшие, так и низшие каменщики ни по имени, ни по должности не знают. Эти тайные старейшины вертят колеса политики; они также господствуют над хозяйством, религиозными обществами и наиболее важными органами государства. Никто не знает их и их полных бедствий деяний. Вольные каменщики для внешнего порядка установили особых посыльных наблюдателей, их начальники скрываются и через них руководят и контролируют ложи. Благодаря тому, что высокой степени вольные каменщики находятся в ложе на низшей степени, а ученику, подмастерью и братьям неизвестна их высокая степень, они могут втайне оказывать свое влияние. Когда во время национал-социалистической революции в Германии после обысков в помещениях лож большой круг профанов увидел в ином свете ритуал вольных каменщиков, применяющийся низшими степенями, тогда они посмеялись над этим ритуалом самым искренним образом. Можно не понимать, почему уважающие себя люди соглашались на такой маскарад. Однако в ритуале есть много и несмешного, если рассматривать его как внешнее проявление серьезного дела. Вольные каменщики преследуют в своем ритуале две вещи: они воспитывают своих братьев через молчание, конспиративность и, во-вторых, бесстрашие перед смертью. Они должны быть способными решительно и старательно убирать с дороги изменников и противников. Ритуал каждой степени служит определенной цели. Также и орден иезуитов не создает никакой организации, никакого тайного союза во всем свете, если он не выделяется из общей массы воспитанием своих членов в долге молчания, как вольные каменщики. На этом обосновывается опасность масонства вообще. Вольные каменщики есть тайный союз, который также тайно использует государственные органы для проведения своих взглядов. Ожидающий вакансий «ищущий», вступая в ложу, хотя бы в 1-ю степень (степень ученика), должен быть проведен через особый приемный церемониал. Ему тотчас завязывают повязкой глаза, чтобы он не мог ориентироваться ни в помещении, ни в том, что вокруг него происходит. В полутемной комнате, где происходит прием, он должен снять левый башмак и обнажить правое колено, снять пиджак и жилет, выложить из карманов все металлические вещи, обнажить грудь (чтобы не могла проникнуть ни одна женщина) и завязать самому себе глаза. Таким он будет приведен в храм, подвергаясь по дороге испытаниям и искушениям в своем постоянстве. В храме должен он предпринять так называемое ученическое путешествие, т.е. он будет три раза

подведен к ковру, на котором изображены вход в храм царя Соломона и символы вольных каменщиков.

В конце этого «священнодействия» он должен с обнаженным коленом склониться перед алтарем и произнести слова присяги вольных каменщиков. Лет 100 тому назад присяга содержала формулу, в которой кандидатам за нарушение обязательств, данных в присяге, угрожала страшная смерть (вырвать язык, перерезать горло и т.д.). Согласно секретным указаниям, данным ложам, эта формула присяги с целью обмануть государственную администрацию была отменена. Однако эта старая присяга читалась кандидатами при принесении новой присяги, создавая тем для себя на всякий случай формальное юридическое обеспечение. После принесения присяги с него первый раз снималась повязка. Кинжал и шпага направлялись против его груди, что опять должно напомнить посвящаемому об опасности, угрожающей изменнику. Наконец, брат принимался в круг братской цепи, которая связывает вольных каменщиков всего мира. Он посвящался в тайны своей степени, т.е. ему сообщались особенности тайных опознавательных знаков, тайные слова, тайные рукопожатия, тайные знаки и тайные пропускные слова. После этого мастер стула заканчивал продолжительную церемонию, и братья собирались в большой столовой. Большой братский обед начинался в утренние часы и заканчивался в первую ночь нахождения «ищущего» в ложе. Через полгода ученик мог стать подмастерьем.

Церемония посвящения в подмастерья не очень значительна. Через три года из этой степени новый масон мог достигнуть степени мастера. Кандидат в мастера должен снова подвергнуться странной церемонии, которая производится в ложе масонства. Он должен быть поставлен около гроба, а некоторые ложи кладут в гроб вместе с посвящаемым человеческий скелет. Совершающий церемонию мастер стула символически пробуждает кандидата в мастера к новой жизни. Кандидат в мастера в этой церемонии должен символизировать убитого мастера-строителя Храма Соломона — Хирама-Абифа. Таков путь масона через тяжелые церемонии к более высоким степеням. Он должен символически убить кинжалом врага. В действительности кандидат не знает, является ли заколотый кинжалом истинным врагом или нет. Кандидату не разрешается видеть свою жертву. В большинстве случаев в этом обмане убиваемому подкладывается прикрытый покрывалом обритый ягненок или баран с завязанным ртом. После всего этого в темном проходе он должен искать ветвь акации в руке статуи молчания.

Впервые ему доверяется тайна масонской политики только лишь при посвящении в высшую тайную степень, где малым числом людей решается политика всего мира. В одной из тайных степеней мастер носит шарф с вышитым на нем двуглавым орлом, под которым написано: «Порядок хаоса!», что ясно говорит о конечной цели вольных каменщиков. Это значит в хорошем переводе: «Мы желаем хаоса, и всеобщего разрушения, и революции. В хаосе

этого разрушительного времени мы хотим построить на основах масонства новое государство и новый порядок». (Всемирная война — всемирная революция.) Эта конечная цель в последовательном порядке преследуется вольными каменщиками с исключительным упорством. Пути к этим целям всегда были скользкими от крови и полны ужаса. Многие миллионы стали жертвами смерти, будучи убитыми по воле масонства. Ни одна революция последнего столетия не разыгрывалась без существенного влияния масонских организаций. История французской масонской революции 1789 года была написана кровью.

«Страница из “Ритуала подмастерьев эклектического союза вольных каменщиков”. Все тайны скрываются как от испытываемых, так и от низших степеней.

Мастер стула: Хотите Вы добровольно скрывать и хранить в будущем тайные обычаи и особенности подмастерья не только от лиц, посторонних каменщикам, но и от братьев учеников?

Мастер стула (после ответа): Тогда говорите мне так: “Да, я хочу этого. Я обещаю свято следовать законам верных. Я хочу быть добрым и справедливым в продолжение всей моей жизни и содействовать всему человечеству моими силами, руководствуясь моей совестью и честью”.

Мастер стула (берет молоток и ставит на грудь коленопреклоненного острие циркуля): Так принимаю Вас, один за всех, в честь всемогущего строителя всего света, во имя эклектического союза вольных каменщиков (ударяет молотком по циркулю), во имя этой высокочтимой, совершенной Иоанновской ложи (второй раз ударяет по циркулю) и власти моего служебного положения (третий удар по циркулю), в подмастерья вольных каменщиков. Сердечно желаю Вам в совместной работе для высоких целей нашего союза благодатного процветания. Встаньте, брат подмастерье».

10 миллионов убитых в Первую мировую войну идут в счет вины этой иудейской чумы. До безумия чудовищны убийства политических противников и царствующих государей. Ужасно также число убитых своих братьев масонов по приказу тайного мстителя. Масонство в уничтожении и тайных убийствах своих противников и провинившихся собственных братьев имело огромные и опыт и практику, так что только в редчайшем случае подобное убийство приводило к его раскрытию. Масонство, построенное с целью всемирного политического господства ордена масонов, может быть уже ради этой цели рассматриваемо как опасное для государства образование. Но когда они эту цель стремятся сделать господствующей через войну и революцию, через убийства и народные восстания, не является ли долгом правительства любого государства закрыть организации вольных каменщиков как пойманных с поличным. Вольные каменщики через своих представителей Эберта, Шейдемана, Курта,

Айзнера, Либкнехта, Ратенау и т.д. произвели в 1918 году в Германии переворот и ввергли немецкий народ в массовую бедность... В 1932 году брат-гроссмейстер одной саксонской Великой Ложи послал руководимым им мастерам своей Великой Ложи следующий циркуляр:

«Дрезден, январь 1932 г.

Братьям мастерам.

Принесла перемена года также перемену судьбы. Сможем ли мы, наконец, опять хотя раз возыметь надежду, или ужасная борьба за достижение высоких целей будет продолжаться дальше? Этот самый существенный вопрос появляется у всех нас и получает совершенно различные ответы сообразно характеру и настроению. Никто не может сказать в этом случае что-либо достоверное. Мы вынуждены ожидать дальше. Никакие вопросы об этом долге ожидания нисколько его не смягчают. Тяжелая задача серьезного заговора лежит сегодня на нас и в нас. Отчаянное настроение приводит во многих случаях к отчаянным шагам. Это природное свойство для радикализма всех видов, господствующего благодаря глупости. Низкие — все те, которые производят в нашем немецком народе междоусобную грызню. Моральный вред от этого будет для всех страшный. Все это так понятно, так малоцелесообразна эта неестественная реакция, грозящая разрушить наш народный организм, когда его дела еще полны внешними бедствиями.

Опасность гражданской войны в нашей слишком раздраженной стране огромная. Угрожающе стоит перед нами призрак враждебного культуре владычества национал-социализма, который грозит уничтожить все с трудом завоеванные свободы, без которых не дается право личности. Средневековый дух и средневековая вера и понятия свалились на нас и хотят при содействии силы правительства достигнуть своей цели, чего им при свободном соревновании сил не удалось бы достигнуть. Слишком долго свободные союзы медлят соединиться вместе и предпринять с решительностью борьбу, что не только касается их положения, но в действительности грозит гуманитарной культуре. Назад к варварству! — гласит циничный лозунг этих групп, которые стараются снова посадить на трон старые идеалы государственной деятельности, старую патриархальность, усиленный милитаризм в его бездумной форме.

При таком положении безвредными являются только нейтральные политические партии. Ясно, что теперь составляет долг брата масона со всей силой, со всей решительностью, с презрением к смерти бороться за жизнь, осуществляющую достойные жизненные идеалы. Правило нашего ритуала: “Будь готов все это подтвердить твоей смертью”, — в наше время как нельзя более кажущееся подходящим, может фактически сегодня перемениться и обнаружить свою важность. Ясно, насколько мало потребуется для защиты самих вольных каменщиков, когда создастся положение, при котором для защиты всеобщих прав человека, всех дорогих свободных и духовных свойств ставкой потребу-

ется жизни. Или осмелится ли хвалить жертвенную готовность своих последователей склонный к бичеванию безумец в своей исторической экзальтации? Должно ли меньше воспламенять воодушевление к добру, чем к злу? Брат вольный каменщик в тревожное время не должен быть виновным в совершении какого-либо насильственного дела против политических противников, но он должен замкнуться и отделиться от защиты террористов, он должен быть там, где есть цель и смысл, полный мужества отстаивать свои идеалы и воевать с безумием, если он его встретит. Мои братья, тяжела наша жизнь сегодня. Но с боязливостью вы ничем не овладеете. В наших руках лежит теперь ответственность за наступающие времена. Допустим, что варваризм Средневековья снова пользуется успехом, что опустилась ночь невежества и суеверия над нашим народом. Что касается хорошего, то мы приобрели по наследству от отцов все, чем они владели. Тогда мы должны были впервые поручиться за их достоинство и впервые заметили, что мы в одно мгновение оказались в положении, угрожающем нам потерей всего. Свобода и гуманность, мои братья, находятся сегодня в великой опасности! Помогая и работая, ставьте ваших людей. Заступайтесь один за другого в союзах, чтобы защитить учреждение, чтобы защитить свободу. Железный фронт ожидается от вас, мои братья! Еще есть время, есть еще место для решительной борьбы! Трубите о Вашем долге, подумайте о Вашей присяге, дайте мне знак мастера!

С братским уважением и приветом Ваш брат
Макс Себер, гроссмейстер».

Не должны ли мы удивляться наличию фактов долготерпения и снисходительности, проявленных германским государством по отношению к ломам вольных каменщиков? Не должно удивляться, когда германское государство, исходя из сознания опасности от иудейства и масонства, для своей собственной безопасности высылает вон всех руководителей лож, щадя безвредных.

На уединенном острове Средиземного моря проживают теперь, подчиняясь почти невозможным условиям жизни, руководители лож. Немецкие вольные каменщики в особенности должны быть обязаны благодарностью по отношению к государству, ибо с ними так не поступили.

Благотворительность, которой прикрывалось масонство, являлась для них только ширмой.

Относительно «религиозности», другой ширмы масонства, говорить также не приходится. Не имеем ли мы уже достаточно религиозных обществ, которые виновны в религиозных войнах в Германии? Недостаточно ли для нас этой мистики в религиозных обществах?

Общественная деятельность? Будет ли своевременно со всем теперь происходящим восстанавливать прежние буржуазные круги, которые являлись питательной средой масонства и которые народ ныне разорвал и разъединил

один от другого. Никто в народной общине не старается и не хочет жалеть, что ложи, как вид общества, исчезли.

С окончательным закрытием всех прежних лож вольные каменщики Германии не уничтожились, они только проиграли сражение и через это поражение кое-чему научились, тайно собравшись для продолжения своей работы. На нас лежала обязанность закрытия эклектической Великой Ложы вольных каменщиков во Франкфурте-на-Майне. Со слезами на глазах объявил гроссмейстер своим братьям мастерам о поручении закрыть ложу и предоставил им свободу действий в отношении их лож...

Большой тайный союз, мировой орден вольных каменщиков, есть не что иное, как организация, в конце концов вовлекаемая в еврейскую всемирную организацию. Хотя организация вольных каменщиков выросла из средневековой «Баухюттен», но дух ее — иудейский. С течением времени масоны постепенно проникались иудейской мифологией, пронизавшей содержание учения мировых каменщиков. Она — союз с иудейскими целями, который взял всю символику и эзотерику (тайные учения) из иудейской библейской истории и из учений всех иудейских тайных сект. Иудейский царь Соломон основал в первом столетии новой эры секту гностиков, из которой произошли каинисты. В ритуалах масонства Каин играет после соломоновского храмостроителя Хирама-Абифа большую роль. За каинистами следует иудейская секта эбиониторов, которые, как «иудействующие христиане», соблюдали обрезание, подчинялись правилам Моисеева закона и почитали день субботний. В третьем столетии Иуда Масен создал секту манихеев, которая построена на учениях иудейской каббалы. Ее целью было уничтожение всех религий, всеобщее равенство, безразличное отношение к поступкам человека, общественное владение имуществом и женами. Все эти секты образовали впоследствии союзы и тайные общества с большим влиянием. Основанный в 1118 году орден рыцарей тамплиеров (храмовников) руководился большей частью этими учениями. Он имел два устава: один для членов низших степеней, которые поклонялись богу идеализма, Богу невидимому, и наставление для высших членов, которые поклонялись мамоне — материалистическому богу.

В начале XIV столетия союз выродился в пришедшее в нравственный упадок общество. Его губительное тайное учение стало известным народу, так что папа Климент V и Филипп Красивый должны были искоренить орден рыцарей храмовников огнем и мечом. Поэтому последний гроссмейстер ордена тамплиеров Яков Моле 3 марта 1314 года был сожжен на костре.

Германия имела немного лож. Ложи, подобные ученическим, составляли Великую Ложу. В мире существует 150 Великих Лож, которые главным образом работают по следующим системам: старый принятый Шотландский ритуал, Английский ритуал, реформированный Шотландский ритуал, Шведский ритуал, Шредерская система, Феслерская система, комбинированная со Шре-

дерской системой, Эклектическая система, Форкритус, Нейтральный ритуал и «очищенная система». Сверх того имеется еще большое число незначительных ритуалов. При ближайшем рассмотрении оказывается, что логи низших степеней весьма разнообразны, все же мировые высокие степени работают по одной единственной системе — по старому принятому Шотландскому ритуалу. Он заключает в себе единый способ работы, единый способ обучения и составляет, что самое главное, один-единственный мировой политический фронт. Когда Иоанновские каменщики, имеющие только три низшие степени, располагают только двумя ложами высшей организации в Женеве и Базеле, вольные каменщики высоких степеней через Лозаннскую конфедерацию организовали преступную общемировую цепь. В 1875 году собравшимися тогда в Лозанне высокими деятелями вольных каменщиков всех стран была издана конституция, в которой были изложены руководящие принципы и основные законы. Собравшиеся там носители высоких степеней продиктовали догмы мировоззрения и политические основания. Самым важным достижением Лозаннской конфедерации, имевшим большое значение, было постановление образовать в каждой стране только одно-единственное великое корпоративное общество высокой степени — «Верховный Совет», или «Главный Совет». Только для Соединенных Штатов было сделано исключение. Там работают два главных управления — с северной юрисдикцией в Бостоне и южной в Вашингтоне. Последнее было основано в 1801 году. Среди синих, или Иоанновских вольных каменщиков в XIX столетии нашумел спор о системе. Это послужило не только для введения в заблуждение посторонних, но также для утайки конечных целей мировых масонов от всех братьев низших степеней.

Не нужно забывать, что Иоанновские каменщики находятся далеко от мировых высоких степеней и что их обязанность состоит только в том, чтобы посредничать между людьми-«профанами» и масонами, фальшиво изображая темные дела последних. Как думают сами масоны высоких степеней об Иоанновских каменщиках, рассказывает нам «Газета вольных каменщиков» от 9 мая 1874 года:

«Иоанновская ступень необходима как предварительная к высоким ступеням. Она также хороша для упражнения в делах милосердия. Центр тяжести нашей работы лежит в высоких ступенях. Там преуспеваем мы в политике и мировой истории через свободное содействие Шотландского ритуала. Что для нас Иоанновские вольные каменщики? Не что иное, как прикрытие нас их благонамеренными именами, чтобы перехитрить наших врагов. Что для нас символы? Это нам должно служить ширмой и щитом до дня сражения. Никак не дольше. Что для нас виды лож? Они должны ожесточать нас против наших врагов, когда мы подвергаемся преследованию, нуждаясь в отдыхе или в устройстве собраний».

Иоанновские масоны хороши числом, молчанием и необходимостью финансирования мировых преступлений. Они кладут покров «христианской люб-

ви» или «национального достоинства» на иудейские змеиные тайны, поэтому их задачи считаются исполненными. Иоанновские каменщики образуют до некоторой степени надежную стену позади высоких степеней, измышляющих свои дьявольские планы. Высокие степени Прусской Великой Ложи имели, действительно, только местное значение, потому что она распространялась на немногие страны. Они охотно называли себя «национальными» вольными каменщиками. То, что думает об этих ложах гроссмейстер Байретской Великой Ложи «К солнцу» профессор Блюнтшли, он очень хорошо выражает в следующих словах: «Уже десять лет, как ложи объединились и приняли постепенно национальный состав, несмотря на интернациональные задачи. Почему это? Какой в этом смысл? — спрашиваем мы. Если вольные каменщики до сих пор еще ничего не создали совместно с отечеством, зачем они одеваются в национальные формы? Это так не нужно и однообразно. Но хороший способ развития этого с большим постоянством дает возможность лучшего использования сил союза вольных каменщиков... Интернациональное значение союза вольных каменщиков через это не ухудшится, но сила их деятельности возвысится».

Кто захочет еще отрицать, что эти Великие Ложи — не что иное, как ударные отряды иудейской всемирной лиги.

Впрочем, нужно твердо установить, что далее ритуал этой так называемой «немецкой» Великой Ложи в 9-й степени имеет кровавую мистерию, где принимаемый в эту степень должен выпить крови других братьев, которые были раньше его приняты в эту степень «избранных». Несколько капель крови вновь принимаемого также вливаются в треугольный хрустальный графин, в котором хранятся следы крови братьев, которые были до сих пор подчинены главе этой ложи. Когда в эти ложи принимаются евреи, в этих хрустальных графинах должна будет находиться иудейская кровавая смесь. Ложи должны по праву называться «Клубами бастардов», чем христианским немецким орденом. В этом месте будет правильным привести слова бастарда — высокой степени каменщика Куденгов-Калерги, когда он сказал: «Грядущий человек будущего должен быть метис. Для пан-Европы я желаю себе евразийско-негроидную расу будущего, происшедшую через многосложность». Какие-либо комментарии излишни!..

О том, что масонство действует всегда скрыто и ревниво оберегает тайны своей преступной работы, можно заключить из следующего текста, принадлежащего автору-масону:

«Только тогда можем мы бороться против государства и Церкви, когда мы преследуем исключительно нравственные цели. Но знакомство со старой формулой присяги необходимо каждому каменщику, так как о ней напоминают наши обряды. Старая присяга вольных каменщиков гласит: “Я клянусь и свято обещаю перед всемогущим мастером строителем всего мира и перед праведной и совершенной Иоанновской ложей, что я хочу тайные обряды масонов почитать, хранить и никогда не открывать, что мне теперь или в будущем

станет известно и то, что уже было известно, за исключением осторожных законных братьев законно образованной ложи, которые узнают меня и которых я узнаю как таковых, после надлежащей строгой проверки.

Этим я обещаю никогда ничего из тайн вольных каменщиков не писать, не печатать, не рисовать, не вырезать, не гравировать или воспроизводить из какого бы то ни было материала, который может оставить след, благодаря чему могут быть незаконно добыты тайные знания.

Если я нарушу хоть одну какую-либо статью этой клятвы, я согласен, чтобы мне перерезали мое горло, вырвали мое сердце из левой стороны груди, мое тело сожгли бы в пепел, и этот пепел развеяли на все четыре стороны света, чтобы не осталось обо мне никакого воспоминания не только среди вольных каменщиков, но даже на всей поверхности земли. В чем да поможет мне Бог!».

Как видно из нашей схемы, настоящие шотландские ложи начинаются от 4-й степени до степени «тайных мастеров» включительно. Масон входит в обсуждение партийной политики, где старательно обсуждаются вопросы воспитания, в особенности предлагаются на рассмотрение вопросы финансовой помощи духовно-родственным союзам.

Ритуал лож изучения в высшей степени заимствован из иудейско-библейского века, как и Иоанновских лож. Тот же самый миф употребляется здесь в образе убитого мастера Хирама-Абифа во время постройки Соломонова Храма.

Четвертая степень образует с восемнадцатой тесное единение. Брат, который вполне признан состоящим в четвертой степени, обладает правом восемнадцатой степени ордена рыцарей розенкрейцеров. Здесь деятельность вольных каменщиков охватывает область активных вопросов внутренней политики. Влияние их уже будет распространяться от чиновников высокой государственной администрации до министерских постов. Активность распространится также на дела внешней политики через вопросы интернационального взаимного объединения, дела народных союзов, интернациональные лиги права женщин, панъевропейские вопросы и т.д., составляющие важные пункты обсуждений. Связь между интернациональным масонством была всегда крепка.

Так как политическое поле деятельности главных лож очень велико и важно, культурная деятельность уцелевших главных степеней ордена рыцарей розенкрейцеров скоро будет восстановлена. Подготовленное мастером возвышение брата в восемнадцатую степень совершается в темной ложе, освещенной только тремя свечами (это ритуальное деяние служит для выражения траура по убитому Хираму). Мудрый мастер, председательствовавший в главной ложе, делает со следующими за ним братьями розенкрейцерами три символических путешествия через ложу, при которых они тушат три стоящие горящие свечи: вера, любовь и надежда исчезли. Рыцари розенкрейцеры покидают теперь полный темноты храм, в то время как кандидаты в нем остаются. Затем через некоторое время они приводятся обратно в приготовленную ком-

нату, где они посвящаются приготавливающим мастером в историю символов розенкрейцеров. С завязанными глазами предстают они перед главой розенкрейцеров. После вопроса мудрого мастера, искали ли они потерянные слова и нашли ли их, церемония продолжалась далее. Не ожидая ответа, подготавливающий мастер рассказывает о трудности этих поисков. Когда они уже начинают считать поиски безнадежными, им на ухо шепчет какой-то полный таинственности голос одно слово, которое они записывают и кладут в золотую оболочку. Они сообщают слово только верховному главе, чтобы он мог проверить, действительно ли это было потерянное слово. В то время как оболочка еще открыта, мудрый мастер ударяет семь раз молотком по алтарю и произносит буквы: И. Н. Р. И., тем объявляя, что слово было верное. Однако слово это не значит Иисус Назаретянин Царь Иудейский, как это читают христиане, но произносится «Игне натура реноватур интегра», что означает — «через огонь существо просвещается и, очищаясь, обновляется». Если мы оставим без внимания, что эта выходка представляется недвусмысленным издевательством над Христианством, то возникает вопрос, что, однако, вольные каменщики представляют себе под огнем, который должен просвещением и очищением обновлять существо. Мировая история дает нам правильный ответ: огонь есть мировая революция, мировой хаос, через который иудеи хотят достигнуть мирового господства. Все революции мира... умышленно созданы вольными каменщиками. А именно там, где один раз состоялось революционное «оздоровление» народного движения, вольные каменщики стараются стать руководителями, чтобы своим «добрым духом» отравить этот переворот и заставить его служить их целям. 1848 год — свидетель, сохранивший следы этого...

Деловые места в ложах от восемнадцатой до тридцатой степени называются ареопагом. Тайна начинает выветриваться. Ареопаг борется против предрассудков. Поэтому мировые каменщики ставят в первую линию борьбы действия против расы. Учение о крови и происхождении есть в масонском толковании предрассудок. На место религии, крови, расы и народа, по их мнению, нужно ставить интернационализм, культурную и религиозную анархию, большевистское безбожие, пацифизм, т.е. отрицание всякого организованного единства управления народными стремлениями. И из этого трупного праха всемогущий строитель всего мира (иудейский Бог Иегова) должен сотворить иудейское владычество.

В культурной работе тридцатой степени активная деятельность ареопага заканчивается на разведывании. Тридцатая степень, или степень мстителя, есть вершина красных каменщиков. Она обладает настоящим знанием целей. Рыцарь Кадош, как эта степень называется, есть уже «высокоосведомленный брат». В то время как в строении ритуалистического учения синих масонов, в ложах изучения и главных ложах первенствующую роль играет легенда об убийстве строителя храма мастера Хирама, в культурной работе степени мстителя появляется новый образ — последнего гроссмейстера ордена тамплиеров Якова Моле.

При приеме в эту степень знаний кандидат вводится тремя уколами шпаги в грудь. Против тиары, как обозначающего государственный порядок, и против национального государства. Воспитание интернационального мирового гражданина должно протекать в атеизме и большевизме. Кто будет повышен в последнюю степень знания, должен быть введен на вокер ложи, ограниченный тремя столбами (знание, сила и красота), где ему приказывают эти три столба опрокинуть. Кандидат медленно приближается. Только когда ему «великий канцлер» отдаст еще раз приказание и объявляет, что он теперь свободен от высокопарности ритуала, символов и всех театральных церемоний, кандидат исполняет приказание. Это называется движением через хаос к всеиудейскому мировому господству!

Кто уже находится в тридцатой степени, достоин быть принятым в самую высокую степень, в Верховный Совет. Из тридцати трех высоких братьев тридцать третьей степени образуется Верховный Совет, который также называется Главным Советом. Как уже ранее приводилось на основании постановления Лозаннской конференции, кроме Соединенных Штатов, каждой стране необходимо по одному Главному Совету.

Главный Совет в Германии набирается из Великой символической Ложи марксистской установки. Главный Совет есть организация, самостоятельно решающая различные великие политические дела вольных каменщиков. Он занимается мировой политикой во всеобщем крупном масштабе. Все тридцать шесть Главных Советов мира составляют те триста человек, про которых брат Ратенау однажды сказал, что они руководят судьбой мира. Каждый из них знает других, но никто из внестоящих не знает никого, кроме одного единственного из этих трехсот. Но мы знаем, это есть те интернациональные темные личности, способные подорвать всякий установившийся государственный порядок. Хотя большинство обыкновенных братьев вольных каменщиков в этом мире неиудеи, этот союз есть организация, порожденная иудейством. Факт организации иудеями уловления людей посредством тайного союза и их использования, как бессознательных слуг дьявольского общества, может наилучшим образом пояснить внутреннее содержание этого отверженного союза. Вся иудейская мораль находит здесь применение своего низкого влияния. Внутренняя логика и ложь вольных каменщиков могут как нельзя лучше показать себя тем, что внизу, в Иоанновских ложах, проповедуется демократический принцип и как будто проводится, в то время как в Верховном Совете признается и даже расценивается как руководство, что демократический принцип неуклонно ведет к развалу! Во всяком случае, такая лживая организация, как вольные каменщики, еще не могла быть до сих пор изучена мировой историей.

После появления ряда наших статей в «Ауфбау» всевозможные лица пытались заявить, что наше разоблачение является неудобным как тенденциозно

и неправильно изложенное. Более всего это делали бывшие вольные каменщики, которые утверждают, что они должны знать ритуал особенно хорошо, потому что при нем присутствовали, и что то или другое неправильно, а именно: при демонстрации ритуала участвовал подмастерье, который должен был быть повышен в степень мастера, он не должен иметь перчаток и никакого убора на голове и т.д. То и другое не имеет значения, так как не так уж важны сами подробности ритуала, гораздо важнее его суть и конечные цели масонства.

Тем, кто приходит с такими возражениями, не понятен вообще смысл наших разоблачений. Нет ни одной ложи вольных каменщиков, в которой ритуал выполнялся бы точно так, как в другой ложе. Каждая ложа, вопреки общеизвестным основным положениям, имеет определенные несходства. Мы не стремимся к тому, чтобы изобразить ритуал одной определенной ложи, но по возможности стремимся дать обо всем общее понятие. И по поводу того, как мы изображаем важнейшее, не может быть никаких возражений. Каменщики низших степеней сами не могли допускать злоупотребления, но высокие степени имели к тому достаточно случаев. Наши разоблачения, как неприятные для чувств виновных, конечно, оспариваются. В особенности рекомендуем мы написанное нами прежним братьям так называемых «национальных» лож. Они утверждают, что не участвовали в интригах, которые замышлялись другими ложами против государства. «Национальные» каменщики постоянно указывали на то, что они «националисты», а не интернационалисты. Тем тверже устанавливаем мы противное, что никто не учреждал национальных лож: делали это только одни вольные каменщики, а они суть интернационалисты!..

Масон-бунтовщик-иудей

Как глубоко проник в ложи иудейский дух, показывает употребление древнееврейского языка. Наши читатели знали, что иудейское влияние тем сильнее и ужаснее охватывало всякую ложу, чем выше была их степень. Об этом говорится буквально так: «В ритуалах всех масонских степеней, в особенности в высоких степенях, встречаются многочисленные древнееврейские слова и тексты. Соответственно высоте степени увеличивается употребление древнееврейских слов. Таким образом, ритуал высокой степени переполнен древнееврейскими словами, так что известный нам словарь Оливера и Маккея на многих страницах заполнен древнееврейскими словами и текстами. Словарь подтверждает доказательство существования 72 букв как знаков 72 имен Бога, не произносимых на древнееврейском языке. Древнееврейские слова являются в ложах общеупотребительными и потому имеют некоторое связующее значение». Поэтому древнееврейский язык сделан ложами тайным мировым языком. Так как ритуал и знак слов, употребляемые ложами, являются древнееврейскими, то и духовное содержание лож также является иудейским.

Масон-еврей, преданный суду по обвинению в убийстве, долго отпирался, пока не был окончательно прижат доказательствами его вины. Будучи избит, он тотчас постарался представить свое преступление как нечто эпически драгоценное. По его словам, он совершил тогда это гнусное деяние только из высоких нравственных соображений. Поэтому он сам мученик и не является более убийцей. Напротив, виновным оказывается убитый. Эту иудейскую тактику видели мы последний раз на процессе иудея Франкфуртера, обвиненного в убийстве.

Ни один человек другой расы никогда бы не унился до использования такой тактики, но масоны ее употребляют.

Если они поднимают мятеж против своего правительства, то правительство достойно осуждения. Императоры и короли, которые низвергнуты или убиты, были тиранами, но их убийцы, если они масоны, были национальными героями или (когда они пойманы и повешены, расстреляны или посажены в тюрьму) мучениками за «идеальные достижения свободы». Учинивши убийство, они должны его скрыть; если же сделать это было невозможно, то утверждать, что масон не может быть убийцей. Но масоны есть форменные интернациональные мошенники, и им нужно было немало потрудиться, чтобы придать своим преступлениям высокодуховный вид. Их же жертвы, эти смешные князья и т.п., не заслуживали ничего лучшего.

У масонов все типично иудейское. Но, не отвлекаясь в сторону, мы хотим сразу показать, как и где утвердилось масонство и была ли доказана его взаимная связь с иудейским движением.

В 1655 году Кромвель призвал в Англию голландских евреев. С этого момента проникли и утвердились в Англии как местные организации, первоначально находившиеся вне их, средневековые строительные цехи «Баухюттен».

В 1682 году появляется Элиас Асхмол (по-немецки Ашенмаулвурф) как старейший масон в ложе «Масон Гаил». В 1688 году английские студенты осмеяли масонов в одной сатирической пьесе. В 1709 году английская общественность знакомится с масонами как с тайным союзом, занимающимся политически опасной работой (лондонская газета «Татлер»). В 1717 году четыре лондонские ложи основали первую Великую Ложу, первым гроссмейстером которой был известный Сайер. Он был наиболее таинственной и загадочной личностью масонства. Его собственная ложа называлась «К яблоневому дереву» («Цум апфельбаум»). Не есть ли замечательно то, что евреи охотно принимают фамилию Апфельбаум?

В 1732 году английские ложи начали свою деятельность на европейском материке. Последовало основание лож во Франции, Испании, Португалии, Германии. Первая немецкая ложа в Гамбурге носила иудейское название «Абсалон». Это был вероломный иудейский царский сын, который домогался трона своего отца и был убит во время своего бегства. С этого момента (1732 год) начинается во всех этих странах издание строгих законов против иудеев!

С 1750 года там более не выходит ни одного закона, направленного против иудеев. В дополнение к этому начинается духовное и политическое освобождение иудеев. В особенности расцветают ложи во Франции. В 1773 году была учреждена французская Великая Ложа Великий Восток, как воспоминание иудеев о своей родине, находящейся на Востоке! Когда разразилась французская революция, во Франции уже имелось 629 лож, из них только в одном, тогда маленьком, Париже — 65. Масоны еще до сих отрицают факт организации ими французской революции. К этому еще вернемся позже. В 1791 году цель была достигнута: иудеи сделались равноправными французскими гражданами. В последующих французских революциях, которые, собственно говоря, следует назвать «масонскими переворотами», иудеи каждый раз получали дальнейшие права, как в 1830 году, так и в 1848 году. В конце концов их равнины были уравнены с христианскими священниками.

Французские масоны высокой степени из Великого Востока пытались в 1852 году путем интриг ослабить Христианскую Церковь. Тридцать лет спустя французские масоны провели отделение Христианской Церкви от государства.

Германия была принуждена масоном Наполеоном к освобождению иудеев (1808), а сорок лет спустя иудеи пытались низложить германских королей и князей.

В 1805 году иудеи получили большие права в России, а через двадцать лет там произошло восстание декабристов в результате масонского заговора.

Повсюду с иудейством проникал беспорядок, производимый ложами. С ними же проникал дух разложения и мятежа против государственного могущества, Христианской Церкви и священных установлений человечества.

Повсюду, — во Франции ли, в Германии, России, Австрии, Испании, Южной ли, Средней или Северной Америке, на Востоке ли или на Западе, в Европе или Азии, даже в Китае — при каждом перевороте участвовали масоны, неизменно руководя каждым восстанием. Часто им удавалось достичь государственной власти и в течение десятилетий, и даже более, в течение столетий отстаивать ее и сохранять в руках.

Они производили разложение чисто иудейскими способами. Они преломляли каждое проявление свободного духа «братьев» не только через ритуал Хирама, но в особенности еще другими, возбуждающими отвращение методами, морально уничтожающими сопротивляющихся людей. Существовали масонские общества, в которых братья обязаны были целовать мопса в том случае, если они отказывались поцеловать зад мастера стула. Существовали масонские ложи, в которых соблюдался столь отвратительный ритуал, что мы не можем без великого стыда просто и открыто о нем говорить. При этом подвергался осмеянию и уничтожению христианский крест.

Правящие круги уже давно познали иудейскую опасность, заключающуюся в его руководстве и влиянии на масонство. В 1737 году мы отмечаем пер-

вое запрещение масонства в Венеции, два года спустя — во Франции, и тогда это быстро распространилось далее. Политические и церковные сферы стали со всей энергией бороться с масонством, но оно всегда успевало где-нибудь угнеститься, частью открыто, частью тайно, пока не добивалось своей цели в какой-либо охваченной ими стране.

Правительства, чувствовавшие для себя угрозу, запрещали не только масонство, но в особенности выступали с драконовскими наказаниями против его последователей.

Католическая Церковь и испанская корона пользовались для своей защиты инквизицией. Папство издавало буллы об отлучении от Церкви изменников и священников, сочувствующих масонству. Евангелическая церковь пыталась повторить оборонительный фронт против масонства...

Ни один народ, желающий жить спокойно и беспрепятственно, не должен разрешать в своем государстве масонство — этой мировой заразы. Так учит история, к которой теперь мы переходим.

Из чудовищного множества масонских великих предательств, измен государству, царубийств и учиненных над народами массовых преступлений мы будем выбирать только те, в которых их участие, как великих предателей или тайных преступников, является несомненным или удостоверенным. Конечно, мы не можем принимать во внимание доводы, когда масоны старались выставить этих людей мучениками или героями, заслуживающими благодарности народа. Напротив, мы должны просто относиться к фактам, и просто и здраво.

Начнем прежде всего с французской революции, предварительный период которой мы кратко описали ранее. Масоны, верные иудейской тактике, отрицают свою виновность в этих отвратительных преступлениях, которые совершил французский народ. Они со всей решительностью утверждают, что были принуждены к участию в революции силой.

Но масонский лексикон говорит нечто другое, так как это предназначается только для масонов.

«Масоны оказали большое содействие взрыву французской революции не только окончательными девизами “Свобода, Равенство и Братство” и Декларацией прав человека... Эти факты возвышают масонов (!), они отстаивали их, находясь не за горами. Их братья были в рядах национальных героев почти всех народов, которые должны были сражаться за свою свободу как люди, подражавшие достопочтенным личностям истории».

Мы увидим теперь эти достопочтенные и «достойные подражания» личности с обратной стороны.

Таким образом выступает в начале Словаря Эмануэль Иосиф Сийес¹.

¹ См.: Эмануэль Иосиф Сийес. Словарь. С. 1460.

Будучи французским католическим священником (аббатом), он состоял членом парижской ложи «Девять Сестер». Он был известен как один из руководителей восстания против французской короны и как «идейный руководитель революции и защитник третьего сословия». Во время обнародования «Прав человека» под статьями, направившими французскую революцию к невыразимой жестокости, стояла его подпись.

После этого идейного руководителя появился изобретатель, именно изобретатель, который пустил в обращение машину для казни во имя защиты Свободы, Равенства и Братства, — Жозеф Игнас Гильотин¹.

Он был мастером стула ложи «Братский Союз», членом нескольких лож и учредителем Великого Востока Франции, одной из возбудительных сил французской революции, и в 1789 году, будучи депутатом третьего сословия от Парижа в Учредительном собрании, он изобрел гильотину, которой за время французской революции было зарезано более 100 000 французских граждан.

Чтобы показать эту подлость в несколько лучшем свете, масоны утверждают, что он, позднее увидев применение изобретенной им машины для отрезания голов, душевно заболел, что, пожалуй, и возможно, если подумать о том потоке крови, который этот преступник пролил.

За этими двумя «достойными подражания» личностями скрывается следующая преступная фигура, которая находит себе «достопочтенных подражателей» как в большевистской России, так и в Мадриде, и Барселоне в наши дни, — Максимилиан де Робеспьер², кровавый народный трибун французской революции, который предал смерти 10 000 совершенно невинных французов, утопленных, убитых чернью и обезглавленных масонским изобретением — гильотиной. Он был в заключении за свое неслыханное кровавое правление и в 1794 году обезглавлен своими собственными компаньонами, потому что они боялись пасть жертвами его похоти убийств. Он был масоном, но масоны отказывают ему в принадлежности к их союзу, потому что он вошел в историю как низко оцененный порочный человек. Доказательством его масонства послужил розенкрейцеровский документ одной из лож в Аррасе, где было вписано его имя. Тогда масоны, не имея возможности отказать, стали утверждать, что это не тот Робеспьер, но его отец. Здесь также сквозит иудейский метод отпирательства.

Далее снова следует благородная масонская личность (с. 1759) — Жак Пьер Бриссо³ (называемый Варвиллем), отмеченный среди масонов как французский борец за свободу, он принял выдающееся участие в подготовке и руководстве французской революцией. Он был тот, который принял ключи

¹ См.: Эмануэль Иосиф Сийес. Словарь. С. 652.

² См.: там же. С. 1325.

³ См.: там же. С. 1759.

Бастилии и, вопреки своему обещанию, выдал черни на растерзание ее гарнизон. Когда он выступил против Робеспьера, с которым он до того времени сотрудничал, он велел немедленно его казнить посредством гильотины.

Теперь следует еще один из «благородной» гвардии масонства — Жан Жозеф Муни¹. Он был масоном и принимал участие в руководстве французской революцией. Он предложил в 1789 году реформу третьего сословия через Учредительное собрание, был его председателем и потом в продолжение нескольких лет находился в безопасности за границей, опасаясь быть обезглавленным. Позже, при масоне Наполеоне, он сделал большую карьеру.

Далее следует некоторая личность, так напоминающая нам большевистский тип, — Александр Леметр². Он был «выдающимся и вдохновеннейшим» членом парижской ложи «Конкордия». Принимал участие в Северо-Американской войне и был в 1789 году одним из главных вождей французской революции и вождем третьего сословия в Парижском Национальном собрании.

Ниже мы покажем небольшой ряд преступников, которые когда-то ввергли весь тогдашний мир в пламя войны.

Одним из них был Наполеон вместе со своими братьями и кумовьями. Все его генералы и руководящие администраторы были масонами, большей частью высокой степени, гроссмейстеры Великих Лож. Согласно намерениям стоящих за ними иудеев, они старались захватить в свои руки политическое могущество в Европе, считая, что для этого настал час. План их был разрушен возвышением Пруссии. Одновременно мы хотим кратко изложить судьбу некоторых масонов³.

Михель Ней, герцог Элхингенский, князь Московский, был близким другом Наполеона. Был в 1815 году приговорен к смерти за измену и расстрелян. Он являлся масоном высокой степени. Иоахим Мюрат⁴ был в 1803 году великим надзирателем Великого Востока Франции. В 1805 году он — великий канцлер Великого Востока Италии и в 1808 году, под именем Иоахима I, был сделан Наполеоном неаполитанским королем. В 1815 году, прибыв из Австрии, высадился в Калабрии, был взят в плен, приговорен военным судом к смерти и расстрелян.

История Франции особо тесно связана с деятельностью и именами масонства. Их влияние большей частью всемогущее; они сажают на троны, свергают монархии, которые оказались недостаточно к ним снисходительными, они замышляют восстания и заговоры.

Мы видим, что они не только открыто братались с Парижской Коммуной, но особенно поддерживали господство Коммуны.

¹ См.: Эмануэль Иосиф Сийес. Словарь. С. 1067.

² См.: там же. С. 899.

³ См.: там же. С. 1112.

⁴ См.: там же. С. 1075.

Масоны и Коммуна

Склонность к тесной взаимности и сотрудничеству между Коммуной и масонством выявилась с 1871 года¹, особенно обнаружившаяся при одной сочувственной восставшим коммунарам манифестации. 26 апреля парижские масоны, собравшись в одном театре, продемонстрировали свое присоединение к восставшим против законного французского правительства Тьера в Версале. Главный оператор этой масонской демонстрации объявил, что масонские знамена, выставленные против французского правительства в Версале, будут решительно защищаться оружием, если хоть одна-единственная пуля пронзит их синий цвет. Со знаменами и в полном масонском одеянии двинулись вольные каменщики в ратушу, где они высказали коммунарам желание заключить с ними братский союз. Спустя три дня парижские масоны собрались на площади Карусель. Они принесли знамена своих лож и были в цветных лентах разных степеней и систем с надетыми знаками и фартуками. Они предприняли демонстрационное шествие через весь Париж и выставили в заключение знамена своих лож на валах парижских укреплений.

Чтобы сгладить впечатление братания масонов и коммунаров внутри страны и за границей, Великий Восток объявил, что он не одобряет эту демонстрацию (снова иудейская тактика).

Масоны всегда стремились захватить в свои руки политику государств. Немногие из нас помнят еще дело иудейского капитана Дрейфуса, который французским военным судом за государственную измену был приговорен к пожизненной ссылке. Опять это был масон, которого спасли иудеи.

Густав Адольф Хуббард, французский парламентарий, был главным участником пересмотра дела масона и иудея капитана Дрейфуса. За свое освобождение Дрейфус главным образом должен быть благодарен влиянию Хуббарда. В то время Хуббард был членом совета Великого Востока Франции. Он был одним из ярых борцов против Церкви и принимал участие в проведении отделения Церкви от государства.

Всегда все члены Великого Востока, как состоящие на иудейской службе, разжигали бунты и недовольства, разлагая основы народной морали и ослабляя силу народа.

Перенесемся теперь в другую страну, которая болеет благодаря всегда повторяющимся масонским бунтам и переживает в настоящее время тяжелый исторический кризис, — в Испанию. Там были основаны первые ложи на европейском материке. Вследствие их деятельности в Испании всегда происходили повторяющиеся тяжелые политические потрясения. Восстания всех видов были там в порядке вещей. Испанские каменщики всегда призывали ма-

¹ См.: Эмануэль Иосиф Сийес. Словарь. С. 853.

сонов других стран к войне против их собственного отечества и собственного народа. Они призвали в страну в 1808 году Наполеона, в 1823 году — Людовика XVIII и в 1936 году — русских и французских «добровольцев».

Так как испанское правительство всегда ясно сознавало опасность, лежащую в масонстве, оно выступало с драконовскими мероприятиями против этого общества. В этом оно находило постоянную поддержку Церкви, так как она также чувствовала со стороны вольных каменщиков угрозу своему существованию. Но даже сама инквизиция не могла искоренить чумную заразу масонских лож. После кровавого времени в наполеоновское время, ложи после освобождения Испании вновь испытали притеснения. Но уже скоро они снова попытались, через восстание против правительства, захватить государственную власть.

Генерал Риего и Нуньес¹ в 1820 году на острове Леон, около Кадикса, пытался поднять вооруженное восстание против испанского правительства. Он надеялся привлечь на свою сторону испанскую армию, подняв восстание во имя масонской конституции 1812 года. В 1814 году он был изгнан испанским правительством как «сатанист».

Принадлежащими к кругу генерала Риего государственными предателями была призвана в страну в 1823 году французская армия. В следующем году он был за предательство казнен. Он стоял во главе испанского масонства.

Его задушевному другу генералу Эваристо сан Мигуэлю² принадлежит в истории печальная слава призыва в 1823 году врагов Испании в страну для поддержки испанских масонов. Он являл собой яркий тип интернационального масона, который слепо следовал приказаниям своего масонского начальства, безразлично, если бы это шло против его собственного народа или против его собственной чести. Масон вообще не имеет никакой чести, он не знает отечества, он интернационалист, как его учитель, Иуда. Мы исследовали интриги масонов в продолжение целых столетий, и в нашем столетии находим те же ужасы. Монархия устранена, масонские кабинеты служат для подготовки всемирного иудейского владычества и уничтожения национальных границ.

К таким принадлежит Александро Леррукс и Гарсиа, стоящий в рядах духовных отцов испанской революции. Он был вождем республиканского союза, депутатом кортесов (парламента), но был во время диктатуры генерала Примо де Ривера арестован за участие в подготовке восстания. После падения Примо он был в 1931 году министром иностранных дел Временного правительства и членом одной из лож Великой Ложи Испании.

Диего Мартинец Барриос был гроссмейстером Великого Востока Испании и вождем восстания в Севилье. Был арестован за интриги, измену и пре-

¹ См.: Эммануэль Иосиф Сийес. Словарь. С. 1313.

² См.: там же. С. 1378.

дательство в правление Примо де Ривера. Во время Второй Испанской республики он был министром Временного правительства.

В 1936 году вольные каменщики распространили ужасы гражданской войны на всю Испанию. Они, так же как в 1871 году в Париже, объединились с коммунистами и сами писали об этом в издаваемой коммунистами газете «А. Б. Ц.» 20 октября 1936 года:

«Современные ложи Испании находятся в таком расстройстве и опасном положении, что мы вынуждены прервать наше обычное молчание. Испанское масонство вполне и абсолютно все находится на стороне Народного фронта, на стороне легального правительства и против фашизма... О том свидетельствуют бесчисленные масоны, которые совместно сражаются на всех боевых фронтах, которые заняли многие важные для обороны места в военном, политическом и организационном отношениях. Подтверждает наше теперешнее заявление и то, как летчики, матросы и солдаты, принадлежащие масонству, при нападении фашистского правительства быстро становятся на сторону легального (т.е. революционного) правительства. Изменниками масонству являются те, кто ничего не делает».

В коммунистическом листке «Эль дия графика» они в настоящее время пишут: «Благодаря мудрой предусмотрительности вольных каменщиков большая часть командования “Цивильной гвардии” и “Гвардии де азалто” (республиканские полицейские отряды) уже 18 августа были в руках преданных республиканцев. Масоны достигли, что большая часть военных кораблей стала на сторону Народного фронта, а противодействовавшие офицеры были взяты в плен. Летчик, который стоял во главе нашего воздушного флота, был вольным каменщиком. Вождь большей части наших войск есть масон. Масонами были и подавляющая часть тех, кто в прессе и на ораторском поприще перед микрофоном поддерживал огонь недовольства в накаленном состоянии. Масоном был всякий, кто помогал готовить этапы к победе. Наконец, масоном был тот, кто хлопотал за границей об установлении нейтралитета».

Снова призвали испанские масоны в страну французов и в дополнение большевистские орды управляемой иудеями России. Позднее им посылались оружие, снаряжение, аэропланы, танки, отряды войск, офицеры и генеральный штаб.

Испанские марксисты и большевики разрушали церкви, сжигали священников, убивали интеллигенцию и всех мужчин и женщин, которых подозревали в национальном образе мыслей.

Это был старый метод масонов, примененный во время французской революции и еще раз опробованный в России, где с полной победой иудейских тайных руководителей ложи были прикончены, чтобы вновь применить их в испанской гражданской войне.

Перед тем как обратиться к России, мы хотим привести краткий обзор истории испанских колоний, которые благодаря масонским интригам были отняты у испанского народа. Обратимся сначала к Мексике.

Газета «Вашингтон из Мексико» называет масонов пугалом католичества.

Мигуэль дон Гидальго и Кастилло. Он был принят в 1806 году в одну ложу и проявил себя там как подлейший бунтовщик. В 1810 году он разжег восстание в Мексике, чтобы объявить ее независимой. Но был побежден, арестован и в 1811 году казнен. Его голова была выставлена в клетке в течение десяти лет на углу одного дома в Гуаноято.

Явиер Мина¹. К одной из испанских лож также принадлежит Явиер Мина. Он прибыл в 1836 году в Мексику, чтобы присоединиться к одному из восстаний, но пробыл там только в одном коротком походе, где ему помогали мексиканские масоны. Был взят в плен и по приговору военного суда расстрелян.

В 1816 и 1817 годах основаны Великие Ложы в Веракруз и Кампеш. В 1823 и 1824 годах последовали дальнейшие открытия Великих Лож. В 1825 году произошел масонский переворот. Мексика стала независимой республикой, в то время как родная страна с 1823 года французской армией, призванной испанскими масонами, была обессилена.

Замечательным образцом масонских авантюристов являлся Карлос фон Гогерн. Он был сыном прусского майора, плохо учился в школе, занимался только кутежами во время студенчества и был изгнан своим отцом. В 1846 году он отправился в Голландию, потом в Париж. Попав в 1847 году в руки французских масонов, он был послан в Испанию для подготовки там новой революции, но был арестован и приговорен к смерти.

Помилованный и после долгого заключения в тюрьме освобожденный, он отправился в Мексику и там в различные периоды принимал участие в мексиканской революции. В 1863 году он попадает в заточение. Освобожденный через два года, он вскоре снова принимает участие в революции. Будучи опять пойманным, он получил свободу, потому что показал одному мексиканскому офицеру масонский знак великой опасности и просьбы о помощи. С победой масонов началась его карьера; он закончил ее как мексиканский посланник в Дрездене.

Могучей силой того восстания, которое выбросило наверх авантюриста Галерна, был мексиканец Карло Бенито Хуарес, который вошел в историю как чудовищный и кровавый. Он победил мексиканского императора Максимилиана и приказал при посредстве какого-то балаганного суда приговорить его к смерти. Когда Максимилиан просил его о свидании с ним, то он, опасаясь, что император может открыться ему как масонский собрат и тогда Хуарес не посмеет предпринять против него что-либо враждебное, отказался от свидания с императором.

¹ См.: Эмануэль Иосиф Сийес. Словарь. С. 1041.

До последних дней масоны продолжают упрямо отрицать интернациональность масонства. Бунтовщик должен оказывать масонскую помощь даже человеку, против владычества которого он восстал, если последний это потребует. С другой стороны, опираясь на абсолютное иудейское мировоззрение, масон, где это потребует, может допустить казнь брата масона, если тот не имеет случая показать лично ему знак великой опасности и просьбы о помощи.

После масонской победы и до сего дня, почти без исключения, каждый президент Мексики состоит вольным каменщиком.

На Филиппинах масонство в 1889 году сделало большие успехи. Там подле своих лож вольные каменщики основали тайное политическое общество «Катипунан», которое освободило острова от испанского владычества и установило влияние Церкви. Когда был раскрыт заговор 1896 года, был казнен масон высокой степени д-р Иос Ризал, как предводитель повстанческого движения, с 11 другими масонами. Вскоре после того разразилась испано-американская война, в результате которой испанцы потеряли Филиппины, которыми завладели Северо-Американские Соединенные Штаты. Воспоминанием для масонов до сего дня служат грозные военные укрепления, при взятии которых погибло много филиппинцев. Один из фортов назывался МакКинлей, по имени бывшего во время испано-американской войны президента С. А. С. Ш., он был также масоном.

Теперь мы поговорим о России. Русские власти хорошо сознавали опасность масонства и запрещали его. С облегчением закона о евреях в 1805 году в России тотчас угнездились ложи. Результат их работы сказался через 20 лет. Произошло чрезвычайно опасное восстание, в которое были вовлечены многие русские офицеры. К этим офицерам принадлежит Павел Иванович Пестель.

Он был членом лож «Сфинкс» и «К Трем Добродетелям» (!) в Петербурге и попал совершенно в руки масонов. Участвовал в восстании декабристов в качестве руководителя. В декабре 1825 года он был казнен за измену и подготовительную работу взрыва царского дворца.

К его кругу принадлежал полковник Сергей Муравьев-Апостол, член петербургской ложи «Соединенных Друзей». Он был повешен за измену.

В результате восстания было сильно ослаблено государственное могущество России. В 1906 году в Москве и Петербурге происходит дальнейшее основание лож «с соблюдением необходимой предосторожности». Масоны упорно укреплялись, несмотря на постоянные официальные запрещения. Депутаты Государственной Думы, сенаторы, офицеры также вступали в тайные ложи. В 1912 году один русский масон¹ осмелился открыто напечатать статью, объясняющую «кто такие русские масоны и какие цели они преследуют». В 1917 году в России существовали 30 пользующихся влиянием в государстве

¹ Е. И. Кедрин Е. И. — О. П.

лож, благодаря деятельности которых главным образом происходили все восстания и подрывание государственного могущества.

Несмотря на все запрещения перед первой русской революцией 1905 года, ложи снова открыли свою деятельность в Киеве, Полтаве, Одессе, Вильно, Житомире и во многих других местах. Была открыта Украинская Великая Ложа, существование которой масоны по весьма понятным причинам оспаривают. Эти ложи главным образом и привели к восстанию 1905 года. Тогда появился Иосиф Пергамент, выбранный в 1908 году представителем от Одессы в русскую Государственную Думу. В Петербурге он был оратором одной из лож. Он покушался в 1911 году на самоубийство, когда русское Министерство юстиции напало на следы его деятельности. Он был членом марксистской партии.

Особенно становятся ясными события в государстве при ближайшем обследовании личности Василия Маклакова. Он был с 1906 года членом парижской ложи «Авангард». В следующем году он основал в Петербурге ложу «Полярная Звезда» и присоединил к ней позже русскую ложу в Париже «Полярная Звезда». Он был возбудительной силой восстания Керенского против русской государственной власти, которое подготовило почву для большевизма. В 1917 году Маклаков был назначен правительством Керенского послом в Париж.

В заключение несколько слов о Ленине. Он получил от Великого Востока Франции два миллиона франков золотом, из которых часть предназначалась на устройство новых лож. Ленин, охотно помогая всеми средствами заграничным ложам, одновременно окружил масонство преградами во всех областях большевистской красной России и подчинил его строгому контролю. Фактически почти его запретил, так как, сделав свое дело, оно там больше не было нужно. Заграничные же ложи он поддерживал потому, что видел в них удобное средство для политического разложения.

В особенности поучительно развитие масонства в Чехословакии. Австрийское правительство еще 125 лет тому назад запретило масонство в областях Богемии. Тогда масоны вместо лож стали устраивать «Братские объединения», которые имели те же цели. «Братья» и принадлежащие к этим объединениям были почти действительными членами заграничных лож. Эти «братья» основали в 1909 году в Пресбурге полубогемскую-полузаграничную ложу «Хирам к Трем Звездам» под главенством Великой Ложи Венгрии. Как работали в Чехословакии масоны, показывает пример купца Адольфа Гиршика в Саазе. Он образовал в землях богемской короны ко времени австрийского запрещения масонства мелкие союзы и установил согласованность работы между разъединенно живущими их членами. Через тайные призывы к богемским братским союзам составил он сильную организацию. Так, подготовил он переворот и отпадение Богемии от Австрии. Он основал первую (чехословацкую) Великую

Ложу в 1920 году. После того Австрийское государство было окончательно разрушено, в чем чехи приняли большое участие.

Одним из влиятельных тайных сотрудников Гиршика был Алоиз Расин. Он был масоном еще студентом и принадлежал к запрещенной тайной организации. В 1893 году получил первый раз два года тюремного заключения за государственную измену. В 1916 году за заговор он был приговорен к смертной казни и в 1917 году, благодаря ходатайству своих друзей масонов, помилован. После того как была достигнута цель чехословацких масонов — разрушение Австрийской монархии, — он был первым министром финансов Чехословацкой Республики. В 1923 году он был убит. Он был также активным членом высшего масонского чехословацкого совета и членом ложи «28 рийен».

Как мы уже видели, во всякой политической игре, которая велась против государственного могущества, повсюду обнаруживалась масонская рука. Как во Франции, Испании, России, Чехословакии, так и в Германии, Швеции, Австрии, на Балканах, в Северной и Южной Америке, Китае или на островах Тихого океана, всегда и везде были масоны. Мы извлечем из ужасной массы прямо подавляющих материалов еще немного интриг, чтобы дорисовать картину.

В Швеции был король Густав III, проведший большие социальные реформы. Он был убит масоном Анкарстремом. Несмотря на то что Анкарстрем не был дворянином, масоны утверждали, что он был участником заговора дворян. Принадлежность же Анкарстрема к членам ложи они отрицали.

Другой пример. В Англии Вильям Бойд Кильмарнок был гротмейстером Великой Ложи Шотландии. Он поднял восстание против Королевского дома, был ранен в битве при Куллодене в 1746 году, взят в плен и как изменник королю казнен.

В особенности богата изменническими масонскими выступлениями итальянская история. Там это началось еще в давнее время.

В Неаполе в 1776 году произошло восстание народа благодаря масонским интригам против правительства. Многие масоны были брошены в тюрьмы. Масонские главы употребили все свое влияние на королеву, чтобы освободить приговоренных к наказаниям. Когда же во Франции была казнена масонами сестра королевы несчастная Мария Антуанетта, от этого удара пропала милость королевы к масонам и ее прежнее дружелюбное отношение к ложам переменилось на ожесточенную вражду.

Из интернационального преступника Гарибальди масоны сделали пламенного национального героя. Уже в 1834 году Джузеппе Гарибальди был приговорен к смерти за участие в восстании. Он бежал во Францию и оттуда в южноамериканские республики. В начале революции 1848 года он вернулся в Австрию. Будучи в 1849 году преследуем со многих сторон, бежал. Жил в Северной Африке и Северной Америке. Принимал снова участие в восстании против Австрии в 1859 году, поднятом сицилийскими «волонтерами», и захватил Не-

аполь. В 1862 году предпринял нападение на Рим, где был взят в плен. Будучи амнистирован, он снова поднял восстание, был интернирован и сумел бежать. Вскоре он снова начал свою работу бунтовщика, был окончательно разбит папскими войсками, снова арестован и посажен в тюрьму. После того он принимал со своими «иррегулярными» участие в франко-прусской войне 1870 года. Удаленный французскими военными властями, он был принужден хлопотать о его обратном приеме в армию перед Национальным собранием в Бордо.

Чем ближе мы присматриваемся к этому человеку, тем яснее вырисовывается прототип масонства, сражающегося против государственного могущества и церковных учреждений. Он был, наконец, гроссмейстером в Палермо. Его «генеральный штаб» состоял из масонов. Позднее он основал единый верховный совет и соединил его с Великим Востоком Италии.

В предместье города Рима Траствер масоны поставили этому «герою свободы» памятник иудейской работы с бронзовым лавровым венком, который в 30-е годы снят и заменен надписью, которая гласит: «Предводителю красных рубах — черные рубахи». По-видимому, итальянцы узнали, кто такой был в действительности этот патриот.

Много было на свете таких масонов, которые организовали всюду восстания, распространяя ужас и смерть. Мы не имеем возможности здесь всех их перечислить.

Но мы не можем пропустить одного человека — образец интриганов, которых распространяло масонство. Это французский ротмистр граф Александр Франсуа Август де Грасс-Тилли. Он предпринял в 1795 году путешествие из Франции в Америку для распространения там революционных идей. Будучи уже ранее членом одной парижской ложи, он скоро основал в Америке несколько новых лож и, сделавшись в 1801 году гроссмейстером Американской Великой Ложи, основал первый американский «Совет по княжеским и королевским тайным делам». Это был первый Высший Совет в Соединенных Штатах. В 1802 году он стал Великим Командором французской Вест-Индии и принял в тамошних событиях деятельное участие.

После этого, возвратившись во Францию, учредил первый европейский Верховный Совет и был в нем Великим Командором, позже — почетным Великим Командором. Он учредил Верховные Советы в Италии и Испании, а после падения Наполеона — еще Верховный Совет в Бельгии. В 1818 году он был свергнут некоторыми масонскими братьями и лишен всех должностей за то, что он пользовался масонством для захвата в свои руки всего могущества. После того он бесследно исчез, год его смерти и время ее не установлены до сегодня.

Бернардо О'Хиггиз, захвативший через восстание в Чили верховную власть в стране, управлял ею как диктатор с 1817 по 1823 год. Он принадлежал к масонскому союзу.

Антонио Нарино, масон, был одним из главных бунтовщиков против законного правительства Колумбии. После его свержения в 1813 году Нарино добился установления в стране диктатуры. Позднее он долгое время находился в тюрьме.

Мануэль Теодоро Фонсена, состоя губернатором бразильской провинции Рио Гранде, в 1887 году из-за интриг революционеров в армии был смещен со своей должности. В 1889 году он свергнул бразильского императора Педро II и стал первым президентом Бразильской республики. Он был гроссмейстером Великого Востока Бразилии.

Антонио Жозе де Сьюкре был великим маршалом одной южноамериканской масонской ложи. В 1824 году он поднял восстание перуанцев против испанского владычества. С 1825 по 1828 год был президентом Боливии и подобным же восстанием был лишен своей власти. В 1830 году он пытался вызвать новое восстание в Колумбии, за что и был расстрелян.

Аугусто Легниа в 1919 году поднял восстание против правительства Перу и сделался благодаря этому президентом этой республики. Новым масонским заговором он был свергнут, так как, будучи два раза переизбран президентом законным образом, казался перуанским масонам слишком прочно сидящим на своем месте. Он был членом масонского Верховного Совета Перу.

Ни одно восстание за последние два столетия не происходило без деятельного руководства масонов: ни восстание 1848 года в Германии, ни восстания против европейских, турецких, китайских, американских властителей или правительств.

И эти люди утверждают, что в ложах не занимаются никакой политикой!

Где существуют нравственные понятия, подобные практикующимся в ложах, там находится благоприятная почва для всевозможных преступлений. Почти все мировые мошенники и преступники XVIII столетия были масонами и всегда также являлись основателями лож, политическими агентами или шпионами. Таким был «бессмертный» международный мировой мошенник Якоб Казанова, член ложи в Лионе. Он назвался дворянином. Был в 1755 году арестован в Венеции за масонские интриги и безбожие. После пятнадцатимесячного заключения он бежал из знаменитых свинцовых камер.

Граф Сен-Жермен, португальский масон и иудей, принадлежит к разряду политических мошенников, сделавшихся в XVIII веке опасными, благодаря их сношениям с масонами, интенсивному международному шпионажу и разжиганию всевозможных восстаний. Будучи сначала милостиво принятым Людовиком XV Французским, он должен был благодаря своему предательству бежать. Прибыв позднее в Россию, он там принял участие в одном заговоре и был вынужден и на этот раз совершить обратное путешествие, потому что иначе он должен был подвергнуться смертной казни. Позднее он работал как основатель лож в различных германских государствах.

Теодор фон Нейгоф был масоном и происходил из Вестфалии. В 1736 году объявил себя королем Корсики и открыто носил масонские знаки отличий.

Мы упоминали уже об убийстве Густава III Шведского. От политического преступления к подлому убийству один шаг. В 1826 году проживавший в Батавии бывший масон Морган захотел обнародовать свои приключения в ложе и тайные цели масонов. Он был схвачен и уведен масонами. Неделью спустя его труп нашли в находящемся вблизи Ниагарском водопаде, жена и один из друзей опознали тело. Этот случай произвел такое возмущение в Соединенных Штатах, что... масонство было запрещено. Позднее оно ожило опять...

Иоганн Георг Шреперер был одним из масонских руководителей XVIII столетия. Он изобрел новую масонскую систему и вызвал тем противоречие среди других масонов. В октябре 1774 года он шел с несколькими своими «братьями» после ночного заседания ложи из Розенталя в Лейпциг. Он не вернулся больше из этой прогулки, так как был найден застреленным. Четверо так называемых его приверженцев утверждали, что он в их присутствии (!) совершил самоубийство. Молва о том, что он был убит, не прекращалась долгое время, так как для самоубийства не было никаких оснований. Это происшествие не было выяснено.

Капитан Партеус, начальник городской стражи в Эдинбурге. Вследствие казни контрабандистов произошел руководимый масонами бунт черни, во время которого городскую стражу забросали камнями, вынутыми из мостовой. Капитан Партеус приказал в нападавших стрелять. Чтобы оправдать масонов, он был обвинен в убийстве и арестован. Масоны допустили чернь взят штурмом тюрьму, и Партеус был зверским образом убит. Это происшествие на долгое время восстановило английскую общественность против масонов, убийцы же капитана остались не наказанными как верные масонской клятве.

Можно составить огромные книги о масонах-убийцах, переполненные описанием подобных подлых убийств, но масоны пытаются все это отрицать.

Казалось бы, что в новой истории цивилизованных стран нет никаких оснований к существованию многоженства. Или есть? Но оно существует, но только у масонов! Существует осужденная и преследуемая Христианской Церковью секта «Святых последних дней» (мормонов). Они открыто проповедуют многоженство. Все руководители мормонства были масонами.

Во время своей церковной службы мормоны, мужчины и женщины, носят масонские фартуки и одеяние с изображением циркуля и угольника. Над местом для совершения обрядов культа виднеется изображение дьявола, с виду похожего на масона, одетого в цилиндр и масонский фартук. Основатель секты объявил одной из ее целей восстановление храма Соломона.

Нужно ли после этого удивляться, если у всех народов к масонам чувствуется глубочайшее отвращение?!

Каждый здоровый народ чувствует в них опасность. Не только на Востоке, но также и в Европе и в Германии масоны считались союзниками дьявола.

Масон, как говорят в народе, должен топтать крест ногами и, чтобы мочь это делать постоянно, он имеет изображение черного креста на подошвах своей обуви.

Как во всех народных поверьях, здесь смешивается действительно наблюдаемое с воображаемым, хотя в основе и лежат факты, правильно изложенные, именно преступная деятельность масонов, ежегодное пожертвование одной бедной души дьяволу (убийство масонского собрата), враждебность к Христианству. Также и восточные народы считают масонов союзниками сатаны! В Индии масоны тоже пытались начать свою работу. Индийские магометане называют масонский храм «дьявольским домом», а индусы — «домом чародея».

Братья в ложах суть слуги иудеев

Мы повторим еще один раз, что с освобождением иудеев появляются ложи. Первые ложи были основаны иудеями и носят иудейские названия. Главные части ритуала (легенда о Хираме) и внутреннее содержание лож — иудейские.

Пропускные и опознавательные слова суть иудейские.

Древнееврейский язык входит в основное употребление все более и более по мере высоты степени, утверждается окончательно на самых высоких степенях лож.

Внутренность лож устраивается подобно храму Соломона.

Братья масоны рассматриваются как строительные камни храма.

В высоких степенях иудеи и неиудеи заключают кровавую дружбу через вкушение смешанной крови.

Ложи принимают руководящее участие во всех восстаниях и революциях за последние 200 лет.

Ложи разрушают основы государств (Церковь, брак, авторитет государства).

Масоны всегда крепко захватывают места свергнутой государственной власти.

Ложи устраиваются величайшими в истории мировыми мошенниками.

Нужно ли еще дальше приводить доказательства?

Фара

Масонство и еврейство. Фара¹

Тот, кто серьезно и без предвзятой мысли изучает историю вообще, и историю революции в частности, неминуемо наталкивается на вопрос о масонстве, а внимательное и беспристрастное изучение последнего приводит неизбежно к острому, больному вопросу — вопросу еврейскому. Связь между еврейством и масонством настолько тесна и очевидна, что не видеть ее может

¹ Печатается по: Фара. Масонство и его деятельность. С. 56–66.

только слепой, но, к сожалению, в наше время таких слепых, вернее, нарочито слепых, мы встречаем довольно часто. Я хочу здесь лишь в общих чертах проследить эту связь на основании логических выводов, исследований знатоков этого вопроса и признаний видных лиц из еврейского мира.

Не будем подробно касаться эзотерического учения различных тайных обществ, в том числе и масонства, учений в большинстве случаев неизвестных совершенно громадному числу рядовых масонов, учений, весьма тщательно скрывааемых немногими посвященными, но в общем поразительно сходных с учениями талмудистов и имеющих с ними общие корни.

Изучение этого вопроса вывело бы нас далеко за пределы этого краткого очерка, и здесь я укажу лишь на то, что в основе этих учений лежит каббала, о которой Гужено де Муссо говорит: «Каббала есть произведение раввинов, которые изменили и талмудические предания»¹. Эта каббала, или устное учение, принятое евреями от халдеев, было записано и получило название Зогар, или Сефер-ха-Зогар, т.е. «Книга Великолепия»; по одной версии, это каббалистическое учение было записано раввином Симоном Иохайдом еще до разрушения Иерусалима², а по другой — раввином Моисеем Леоном в XV веке³. Известный каббалист Элифас Леви (бывший аббат Констан) поясняет, что каббалистическое учение, являющееся догматом высшей магии, содержится в Сефер-Иезира, в Зогаре и Талмуде⁴.

Та же каббала, как учение философское, легла в основу идеологии всех тайных обществ, включая и великое каббалистическое общество, известное в наше время в Европе под названием «масонство»⁵.

К сожалению, в наше время перестали верить в существование магии, алхимии и прочих проявлений каббалы, и мало кто ими интересуется. Обычно на все это смотрят как на какое-то шарлатанство, совершенно не подозревая, что за этим кажущимся шарлатанством скрывается целая религиозно-философская система, диаметрально противоположная Христианству.

Ученый раввин Бенамозег говорит: «Тот, кто возьмет на себя труд тщательно изучить вопрос о взаимоотношениях иудаизма и философского масонства, теософии и вообще мистерий, потеряет свое пренебрежение к каббале. Он перестанет снисходительно улыбаться при мысли, что еврейское каббалистическое богословие сможет сыграть роль в деле изменения религии в будущем»⁶. Такое заявление видного и весьма ученого раввина должно было бы нас навести на размышления!

Но, возражат мне, современное масонство абсолютно не интересуется ни философией, ни тем более каббалой, и занимается лишь чисто политичес-

¹ Le Juif, le judaisme et la judaisation des peuples chretiens. С. 501.

² Rouland. Histoire des Juifs. С. 316–317.

³ Venilland P. La Kabbale juive.

⁴ Levy E. Histoire de la Magie.

⁵ Ibid.

⁶ Benamozegh Rab. Israil et l'humanite.

кой деятельностью. Это, конечно, так, и большинство рядовых масонов даже не подозревает о существовании масонской философской системы, но не следует забывать, что кроме так называемых синих, или низших, чисто политических лож — «демократии ордена»¹, по меткому выражению Никуло, есть еще высшие ложи — «аристократия секты»² и руководят всем движением именно эти высшие ложи, а они не забыли ни каббалистической основы масонской философии, ни ее конечных целей.

Но оставим вопрос масонской и еврейской догматики и проследим связь еврейства и масонства в чисто практической реальной плоскости.

Рассуждая чисто логически, нельзя не согласиться с выводами, которые делает Л. де Понсен в своем труде «Тайные силы революции»: «Интернационализм масонства, — говорит он³, — определенность его целей, продолжительность его существования, которые объясняются легко, если оно есть создание еврейское, служащее еврейским интересам, делаются совершенно непонятными, если масонство имеет происхождение христианское. Сама цель масонства — уничтожение христианской цивилизации — заставляет думать о еврействе, так как только последнее может от этого выиграть, и одно еврейство питает достаточно ненависти к Христианству, чтобы быть способным на создание подобной организации.

Масонство есть общество тайное, — продолжает тот же автор. — Им управляет интернациональное меньшинство; оно поклялось в непримиримой ненависти к Христианству. Эти три характерных признака суть те самые, которые характеризуют еврейство, и это могло бы служить некоторым доказательством возглавления лож евреями»⁴.

Но помимо таких логических выводов, мы имеем целый ряд прямых доказательств того, что масонство есть создание еврейское и что главными руководителями ордена являются сыны Израилевы.

Вся масонская символика, начиная с пятиконечной и шестиконечной звезды и кончая названиями степеней, как мы указали выше, постоянно напоминает о своем еврейском происхождении, и многие видные масоны этого не скрывают. В 1855 году доктор Исаак Вайз писал: «Масонство есть организация еврейская, история коей, символы... суть еврейские от начала до конца»⁵.

Подтверждает это и другой ученый еврей Бернард Лазар, говоря: «Совершенно верно, что у колыбели масонства были евреи, евреи-каббалисты, что подтверждают нам некоторые сохранившиеся ритуалы, документы»⁶.

¹ Nicoulaud Ch. Les idees maconniques au Convent de 1913.

² Там же.

³ De Poncins. Les forces secretes de la Revolution.

⁴ Там же.

⁵ Wise Isaac. The Israelite. 3 apr. 1855.

⁶ Lazare B. L'Antisemitisme. С. 339.

Если мы обратимся к антимасонской литературе, то у всех серьезных знатоков и исследователей этого вопроса мы найдем указания и доказательства связи двух разрушительных сил — еврейства и масонства¹.

Масонство есть, как мы видели выше, организация антихристианская; ненависть еврейства к Христианству очевидна и не требует доказательств.

Ведь согласно Талмуду, являющемуся религиозным, философским, политическим и социологическим фундаментом еврейства, неевреи-гои — нелюди. Небезызвестный Ашер Гинцберг, один из князей изгнания, известный также под именем Ахад Гаам, начинает свои комментарии к Талмуду следующей фразой: «Всем известна естественная аксиома, что на лестнице мироздания есть ступени: минералы, растения, животные, люди, а на высшей — евреи»². Согласно Талмуду³, еврейской акушерке запрещается помогать христианке во время родов в субботу, «ибо акумка (христианка) должна рассматриваться как животное».

«Вы — овцы моего стада, — сказано в том же Талмуде⁴, — вы — люди, тогда как прочие народы мира — скот», и подобного рода заявления мы встречаем на каждом шагу. Трактат Талмуда «Абода Зара» (статья 26), советует бросать христиан в колодцы, «Хошен га-Мишпат» предлагает топить их в море (425, 5), трактат «Песахим» заявляет, что позволено убивать тех, кто отрицает существование Бога (122, 2), каковой упрек относится к гоям, т.е. и к христианам, и, наконец, всем известно учение Талмуда: «Лучшего из гоев убей», причем это повеление повторяется дважды⁵.

Следовательно, антихристианская деятельность масонства должна быть весьма приятна иудейству, и эта цель масонства — уничтожение Христианства — вполне совпадает с чаяниями еврейства. «Необходимо, — говорил некий раввин еще в 1880 году, — насколько это возможно, прививать тем, кто исповедует христианские религии, идеи свободомыслия, скептицизма, раскола и вызывать религиозные распри»⁶.

Мы видим, насколько этот совет раввина принят к исполнению в наше время. Еще раз нам подтверждает совпадение целей и стремлений «избранного народа» со стремлениями масонства журнал «Еврейский мир». «Программа Всемирного Еврейского Союза»⁷, — читаем мы в нем, — не состоит только из пустых фраз. Эта программа есть великое дело человечества («grand oeuvre» — термин каббалистический и алхимический), уничтожение заблуждений и фанатизма, единение человеческого общества в твердом и верном братст-

¹ E. Drumond, Deschamps, Eckert, ген. Нечволодов.

² RISS. № 34 (1923). С. 838.

³ Трактат «Абода Зара», ст. 26.

⁴ Трактат «Баба Метеигна». С. 114.

⁵ Зогар III, ст. 14; Абода Зара, ст. 26, добавление.

⁶ Сэр Дж. Редклиф, см.: Mgr. Jouin, Le Peril Judeo-Macconique. Т. I. С. 19.

⁷ Всемирный Еврейский Союз основан Адольфом Кремье в 1860 году для защиты еврейства во всем мире.

ве»¹. Тот, кто хоть самым поверхностным образом знаком с обычной масонской терминологией, узнает ее в каждом слове вышеприведенной выдержки: «заблуждения и фанатизм» обычно означают у масонов религию и монархию, а «единение человечества» — интернационализм.

Масонство во все времена и во всех странах направляло и направляет свои усилия на уничтожение существующего строя и создание единой и мировой республики.

Для достижения этой заветной цели масонство не гнушается никакими средствами и всеми способами, дозволенными и недозволенными, безнравственными, во многих случаях прямо преступными и часто невероятными по своей циничности и жестокости, оно старается добиться своего торжества. Добившись ближайшей цели — уничтожения монархии, — оно захватывает в свои руки всю полноту власти и при помощи республиканского государственного аппарата оно продолжает свою разрушительную работу, уничтожая всякие понятия, религиозные и нравственные.

Совершенно одинаковую работу с масонством по уничтожению государственности вело и ведет мировое еврейство. Мы все собственными глазами видели то бесчисленное множество евреев среди возглавителей и деятелей русской революции.

Оставим в стороне всю работу по подготовке революции, а также и деятелей 1905 года и напомним лишь то, что писала в 1911 году венская еврейская газета «Молот» по поводу дела Бейлиса: «Русское правительство решило объявить войну евреям. Ну что же, надо, чтобы оно знало, что от этой войны зависит участь не евреев — еврейский народ непобедим, — но участь народа русского. Для русского правительства это вопрос бытия или небытия. Его победа в этом деле будет началом его же гибели. Пусть русские правители берегутся! Перед глазами всего мира мы докажем, что нельзя безнаказанно играть евреями, будь они из Киева или из других мест»².

К несчастью для России, да и для всего мира, эта угроза была далеко не пустой, и шесть лет спустя она приведена была в исполнение. В виде иллюстрации приведем несколько цифр.

В первом Совете солдатских и рабочих депутатов в Москве из 23 его членов — 19 евреев. В составе Совнаркома (1920) из 22 членов — 17 евреев; 43 высших чинов Военного комиссариата — 34 еврея, в Комиссариате внутренних дел из 64 высших чинов — 45 евреев, из 17 высших чинов Комиссариата иностранных дел — 13 евреев, в Комиссариате финансов евреев — 86 проц., в Комиссариате юстиции — 95 проц. и т.д. Короче говоря, из 545 виднейших деятелей «русской» революции 447 принадлежат к «избранному народу»,

¹ Univers Israelite. T. 8. C. 357.

² Der Hammer. 1911. № 254.

68 латышей, армян, грузин и пр. и лишь 30 человек из них — русские¹. К этому можно добавить, что из 22 торговых представителей советского правительства за границей — 16 евреев².

Но оставим русскую революцию и ее деятелей и посмотрим, каково участие евреев в революционных движениях вообще. Уже глава английской революции 1648 года Кромвель имел в качестве ближайшего советника американского раввина Манассе-бен-Израиля³. Вообще, Кромвель всемерно был поддержан евреями и принял депутацию «евреев из глубины Азии под водительством раввина Якова-бен-Азабеля»⁴. Результатом переговоров с этой депутацией было уничтожение части ограничений в правах евреев в Англии.

«Во французском революционном движении, — говорит Ренан, — еврейский элемент сыграл первенствующую роль», и с этим мнением трудно не согласиться, хотя перед революцией 1789 года евреи действовали очень осторожно, главным образом через масонские ложи, весьма распространенные в то время, и через клубы и читальни. Это, конечно, не помешало единичным евреям принять участие в революции и попутно поживиться за ее счет: когда толпа осадила Тюильрийский дворец 10 августа 1792 года, первый выстрел по швейцарской страже был произведен евреем Залкиндом Лангом⁵, но такое участие в уличных боях может быть весьма опасным, а потому евреи обратились к более мирному и выгодному занятию. Так, например, снабжением революционной армии заведовали: Бидерман, Пик, Бер, Мозельман и др. По этому поводу Бернонвиль, командовавший мозельской армией, жалуется, что ему для солдат присылают детскую обувь на картонных подошвах, детские чулки, гнилые палатки, повозки без колес и пр.⁶.

Зато лишь только благодаря стараниям аббата Грегуара, Мирабо, Робеспьера и др. евреям были даны права гражданства — этот всегдашний акт любых революционных правительств, и «идеи 1789 года одержали верх, на Францию нагрянула туча иностранцев... главным образом евреев с берегов Рейна»⁷ и на политическую арену выступают Клотц, Веньямин Вейтель, Эфраим, Этта Пальм и др. «Для нас Мессия пришел 28 февраля 1790 года с Декларацией прав человека», — пишет некий Каен⁸. Действительно, уравнение евреев в правах с французскими гражданами было весьма крупной и важной победой, а следующая «революция 1830 года, — как говорит исто-

¹ Эти данные составлены по советским источникам и были изданы в Нью-Йорке (121 East 7-th str. New-York City) отдельной брошюрой, озаглавленной: «Кто управляет Россией?»

² Бюллетень «Urbs». 25 авг. 1927.

³ Lambelin R. Les Victoires d'Israel. С. 44.

⁴ Halevy L. Resume de l'histoire des Juifs.

⁵ Kahn L. Les Juifs de Paris pendant la Revolution.

⁶ Gazotte. La Revolution Francaise. С. 279.

⁷ Capélique. Les Grandes operations financieres.

⁸ Archives Israelites. T. 8. С. 301.

рик еврей Бидаррид¹, — подчеркнула еще этот счастливый результат». Тот же автор не без доли цинизма пишет далее: «Когда в 1848 году суверенитет народа достиг своего крайнего предела, еврейские имена появляются в высших сферах власти»². Эти избранники и представители французского народа — Фульд, Серфбер, Кремье, основатель Всемирного Еврейского Союза и видный масон, в наше время Блюм, Стег, Ротшильд и др., и обычай иметь хотя бы одного представителя еврейства в составе правительства настолько привился во Франции, что его придерживаются, за редкими исключениями, и по сей день.

Но не только во Франции еврейство играло видную роль в революционном движении. «Революционное движение 1848 года, — пишет Ламблен, — которое всколыхнуло всю Центральную Европу, было подготовлено и поддержано евреями»³, и это заявление он подтверждает множеством фактов.

Что же касается революции 1870 года и Парижской Коммуны, то мы видим среди виднейших ее деятелей евреев Равеля, Исаака Кальмера, Якова Перейка и других. Цитированный выше автор насчитывает среди возглавителей Коммуны 18 евреев⁴. Характерно то, что во время пожара Парижа в 1871 году коммунары не подожгли ни одного из 150 домов, принадлежавших семейству Ротшильдов, тогда как весь Париж был превращен ими в груды развалин⁵.

Если даже следить за историей революционного движения в Европе, мы снова сталкиваемся с евреями — с поэтом Гейне, Карлом Марксом, Лассалем и др. «Чтобы разрушить старое общество, которое его отталкивало, — говорит Дрюмон, — еврей сам стал во главе демократической работы. Маркс, Лассаль, виднейшие нигилисты, все заправилы международной революции — евреи. Таким образом, евреи дают движению то направление, которое они желают»⁶.

Не будем забывать, что основателями Интернационала 1864 года были евреи Маркс, Неймейер, Фрибург, Джеймс Коган, Лассаль, Аарон Либерман, Адлер, Френкель и единственный нееврей, если я не ошибаюсь, Гомперс.

Для направления революционного движения во Франции была основана всем известная газета «Юманите», для создания коей были собраны по подписке 780 000 франков. Имена двенадцати жертвователей следующие: Л. Брюль, Л. Брам, А. Дрейфус, Герр, Эли Родригес, Леон Пикар, Блюм, Руфф, Казевич, Соломон Рейнах и Закс. После такого перечня имен никого, я думаю, не удивит текст одного из постановлений еврейского «синада» в Лейпциге (29 июня 1869 года), в котором мы читаем: «Синод признает, что распрос-

¹ Bidarride. Les juifs en France, en Italie et en Espagne. С. 428.

² Там же.

³ Lambelin R. Op. cit. С. 10.

⁴ Там же.

⁵ Drumond E. La France juive.

⁶ Там же.

транение и проведение в жизнь современных (читай, революционных) принципов есть самая большая гарантия настоящего и будущего всего иудаизма и его членов. Это будет самое жизненное условие для существования, распространения и высшего развития иудаизма»¹.

«Революция во многих отношениях есть не что иное, как применение тех идеалов, которые Израиль дал миру», — говорит друг еврейства Леруа-Болье², и после всего вышесказанного, я думаю, трудно с ним не согласиться. Во всяком случае, трудно отрицать причастность еврейства ко всяким революционным движениям, а выше мы видели роль масонства в этих же движениях.

Вывод напрашивается сам собой, и если нет прямых указаний на то, что в этом деле масонство работает под руководством еврейства, то во всяком случае нельзя отрицать, что действуют они совместно.

Масонство для достижения своей цели наложило свою руку на прессу, на литературу, театр, школу, одним словом, на все, что так или иначе может влиять на умы и дать им желаемое для лож направление. Одновременно с этим и еврейство, нисколько не мешая масонству, со своей стороны, захватывает и подчиняет себе те же области. Не буду утомлять читателя примерами и цитатами, достаточно открыть глаза и посмотреть вокруг, чтобы увидеть, что большинство газет, журналов, телеграфных агентств, типографий, издательств, театров и т.п. находятся в еврейских руках, а ведь это все в наше время является страшным оружием в руках тех, кто умеет им воспользоваться. Прибавим к этому финансовое дело в любой стране и мы поймем, какова может быть разрушительная сила иудейства и масонства, так как и в этой области, как и в других, обе темные силы идут рука об руку и действуют сообща.

Найти точные документальные данные, прямо указывающие на то, что еврейство управляет масонством, конечно, весьма трудно, так как такие документы, если они существуют, естественно, хранятся в строжайшей тайне, но мне все же кажется, что указаний косвенных можно найти достаточное количество.

Не будем говорить о том громадном проценте евреев, который мы встречаем среди членов лож и в высших посвящениях. Маккей говорит, что «все евреи, наиболее видные, без исключения, масоны»³. Многим известно существование масонского ордена «Бнай-Брит», членами коего могут быть только евреи, на собрания лож «Бнай-Брит» не допускаются прочие масоны, т.е. неевреи-масоны, хотя бы и самых высших степеней, но зато масону любой степени ордена «Бнай-Брит» доступ во все ложи мира и даже в высшие капитулы открыт. Естественно, возникает мысль о том, что масоны-евреи ор-

¹ Le Juif, le judaisme et la judaisation des peuples chretiens.

² Leroy-Beaulieu A. Israil chez les Nations.

³ Mackey. Manuel de la Lodge. С. 95.

дена «Бнай-Брит» стоят на масонской иерархической лестнице выше членов всех прочих масонских орденов.

Иногда мы слышим название «гроссмейстер мирового масонства»; трудно сказать или, вернее, доказать, что действительно в мире существует одно, определенное лицо, руководящее мировым масонством. Тайна, окутывающая такое лицо, должна была быть совершенно непроницаемой даже для большинства посвященных, и, я думаю, что под «гроссмейстером мирового масонства» следует скорее понимать не действительного главу ордена, а лишь представителя или исполнителя распоряжений лица или коллегии, действительно руководящих масонством всего мира. Характерно то, что за последние годы таковыми гроссмейстерами были евреи Кон и затем Натан.

Такие факты если и не доказывают бесспорно подчинение масонства еврейским руководителям, то, во всяком случае, наводят на мысль о таком подчинении.

Подтверждает правильность такого заключения бывший масон, каббалист высокого посвящения Дуанель. «Действие еврейства, — говорит он, — еврейское проникновение, еврейская ненависть! Сколько раз слышал я жалобы масонов на господство евреев в ложах, философских мастерских, Советах, Великих Востоках во всех странах, на всех сторонах треугольника, как они говорят»¹. Это господство смогли проследить все знатоки и исследователи масонского и еврейского вопросов, и все исследования приводят неминуемо к одному и тому же результату, который де Понсен формулирует так: «Мы можем с уверенностью сказать следующее: имеется тесная связь между масонством и евреями и, хотя и не имеется абсолютно материального тому доказательства, которое трудно найти в столь тайном деле, все же имеется совокупность фактов, которые заставляют признать еврейское главенство над масонством»².

Как вывод из всего вышесказанного, мы смело можем принять определение масонства, которое дает де Гиллебер в своей статье «Очерки оккультизма». Он говорит о «продолжении мира каббалы, которое в настоящее время определяется термином “иудо-масонство”». Этот термин, — считает Гиллебер, — можно сохранить для определения организаций, состоящих из евреев-каббалистов и тайных обществ, рассматриваемых не как явления, отдельные во времени и пространстве, а как нечто целое, имеющее одну доктрину, одну общую дисциплину, одну цель, одни общие приемы»³.

Короче говоря, еврейство и масонство можно рассматривать как некую единую темную силу, разрушающую всю христианскую культуру и этим самым возвеличивающую культуру еврейскую и подготовляющую путь к господству Израиля над всем миром.

¹ Barbier Abbe. Les infiltrations maconiques dans l'Eglise.

² De Poncins. Op. cit. C. 144.

³ Guillebert H. M. RISS. № 26 (1927). C. 432.

Иудейско-масонские связи и взаимодействие антихристианских идеологий¹

Успехи еврейских вождей на пути к установлению иудейско-талмудического миропорядка не были бы столь значительными, если бы в своей борьбе они не опирались на поддержку многочисленных тайных масонских и оккультных организаций.

Не являясь в чистом виде еврейскими, эти организации преследовали одинаковую с ними цель — достижение мирового господства на началах иудаистского учения об избранном народе. Как я уже показывал в своих предыдущих книгах, вышедших в серии «Терновый венец России», к началу XX века практически все масонские и оккультные организации либо возглавлялись евреями, либо находились под полным контролем иудейских вождей.

Приводимая ниже схема составлена в 1940 году видной исследовательницей иудаизма Лесли Фрай-Шишмаревой (она вышла замуж за русского эмигранта). Перу Фрай, в частности, принадлежат ценные изыскания о происхождении «Синонских протоколов». Древо иудейско-масонского взаимодействия представлено Фрай в следующем виде.

Восемнадцатый век

Иудаизм:

Каббала

Хасидизм

Маскисизм

Масонство: Строгое послушание (ритуал)

Великая Ложа Англии

Великий Восток Франции

Шотландский ритуал

Мартинизм

Баварские иллюминаты

Оккультизм:

Каббалические науки

Египетская магия

Иллюминатство

Еврейское иллюминатство:

М. Мендельсон

Н. Весли

М. Херсгейм

Д. Итциг

Д. Фридландер

¹ Печатается по: Fry L. Politico—Occult—Judaeo—Masonry Chart. 1940 (ACTM).

Я. Фальк
Б. Голдсмит
А. Голдсмит
М. Мокатта

Иллюминатство гоев:

А. Вейсгаупт, барон Книгге, Г. Лессинг, Ф. Николаи, Мирабо, Ч. Дом, А. Клотц, Вольтер, Ж. Ж. Руссо, Дидро, Делаंबर, герцог Брунsvик, Филипп Эгалите

Оккультное иллюминатство (магия):

Мартинес Паскалис
Граф Сен-Жермен
Калиостро
Я. Фальк
Сен-Мартен

Девятнадцатый и двадцатый века

Иудаизм:

Великий Синедрион (1800)
Бнай-Брит (1843)
Всемирный еврейский союз
Бне-Моше (Россия, 1889)
Сионизм (1897)
Американо-еврейский комитет
Американо-еврейский конгресс
Всемирная сионистская организация
Всемирное еврейское агентство (1929)

Масонство:

Великая Ложа Англии
Великий Восток Франции
Шотландский ритуал
Мемфис-Мицраим
Мартинизм
Великая Ложа Германии

Оккультизм:

Каббалические науки
Йога индийская
Египетская магия
Тибетская магия
Всемирная политическая и оккультная теософия

Иудаизм:

Ротшильды

Б. Дизраэли
М. Монтефиоре
Раввин Калишер
А. Кремье (Всемирный еврейский союз)

Творцы коммунизма:

М. Гесс
К. Маркс
А. Руге
Я. Венеди
Ф. Лассаль

Руководители воинствующего сионизма:

Ротшильды
Лорд Ридинг (Исаак)
Г. Самуэль
А. Гинцберг (Ахад Гаам)
Н. Бирнбаум
Т. Герцль
М. Нордау
Вейцман
Н. Соколов

Л. Блюм

Финансисты и руководители русской революции:

Я. Шифф
П. Варбург
Ф. Варбург
М. Варбург
Л. Маршалл
Б. Барух
Л. Троцкий [Бронштейн]

Творцы «нового мирового порядка»:

Ротшильды, Л. Фрере, А. Кан, Г. Бергсон, Ф. Франкфутер, Б. Барух, Дж. Франк, И. Лубин, Г. Моргентау, Б. Коган, раввин Вайс, К. Адлер, С. Хилман, Миллер, Г. Леман, Ф. Адлер (данные на 1940 год).

«Молодая Европа»:

Молодая Англия (Дизраэли)
Молодая Италия (Мадзини)
Молодая Швейцария (Мегари)
Молодая Германия (Геккер)

Карбонарии:

Буанаротти
Мадзини

Петрони
Гарибальди
Нубиус
Волпи
Ф. Криспи

А. Лемми
Е. Блаватская

Первый и Второй Интернационалы

Фабианское движение

Лига Наций

Лига за создание Соединенных Штатов Европы

Панъевропейский союз

Федеральный комитет за европейскую кооперацию

Федерация прогрессивных обществ и лиц

Теософские общества:

Е. Блаватская, Е. Леви, Г. Олкотт, А. Безант, Ледбитер, Р. Штейнер

Общества розенкрейцеров:

Р. Литтл, Р. Вудман, В. Вескотт, М. Мазерс, Е. Леви, Л. Пуни

Золотая заря:

В. Вескотт, М. Мазерс, А. Вейт, Р. Штейнер, А. Кроули

Орден Храма Востока:

К. Келнер, Т. Реусс, В. Вескотт, Папюс, Ф. Гартман, А. Кроули, Г. Клейн,

Г. Спенсер

А.М.О.Р.К. (орден розенкрейцеров в США):

С. Льюис

Бухмаизм:

Ф. Бухман

Британский Израиль

Центры йоги (во всех странах)

Герметические братства света (люциферианцы):

Г. Фельт, А. Пайк, Е. Блаватская

Герметические общества:

А. Кингсфорд, Э. Мейнланд, М. Мазерс

Теософские общества Америки:

К. Тингли, Т. Реусс

Антропософия:

Р. Штейнер, Э. Мольт, К. Унгер, М. Чехов

Мартинизм:

Папюс, Филипп, Т. Реусс, С. Гуайта, О. Вирт

Хлыстовство

Бахаи (Хайфа, Палестина):

Шочи Эффенди

Суффиты:

Я. Хан, М. Хан

Всемирное содружество веры:

Сэр Френсис Янгхасбенд

Международная масонская ассоциация (Женева)

**Доклад
президента всемирной еврейской масонской ложи
«Бнай-Брит» доктора Адольфа Крауза (1920)¹**

Масонский орден «Бнай-Брит» основан в 1843 году в Нью-Йорке. Членом его могут быть только евреи. Главная цель ордена — установление «нового мирового порядка», т.е. всеобщее господство евреев. Уже после Первой мировой войны в системе ордена «Бнай-Брит» насчитывалось около 1100 лож.

В своей деятельности орден допускает использование всех самых преступных и подлых методов воздействия на всех несогласных с закулисной еврейской политикой.

В 1913 году орден организовал так называемую Антидиффамационную лигу с целью подавить критику преступной деятельности иудейских вождей и сионистских организаций. Для этой цели используются подкуп издателей и редакторов газет и журналов, запугивание и шантаж неугодных авторов.

Как следует из откровений доктора Крауза, орден приложил руку ко многим трагическим событиям в России, поддерживая и финансируя подрывную деятельность, направленную против русского народа.

Прежде чем перейти к главной части моего Послания, которое широко должно коснуться этой войны, ее воздействия на евреев, а отчасти также мира и его влияния на наших единоверцев, я позволю себе, и, надеюсь, это будет мне разрешено, привести одно мое воспоминание.

В августе 1905 года Витте, бывший русский премьер-министр, которого барон Розен в недавно вышедших своих мемуарах считает дипломатом, проницательность коего могла бы предотвратить эту войну, был командирован Россией в качестве Полномочного Посла в Портсмут для выработки мирного договора с Японией. У делегации, в состав которой входил и я, было свидание с Витте, имевшее целью обратиться через него к русскому правительству с просьбой даровать человеческие права своим подданным евреям.

Дипломат, которому Царь впоследствии пожаловал графский титул и которого назначил на пост премьер-министра в награду за его заслуги, был с на-

¹ Печатается по: V'nai V'rith News. 1920. May; доклад доктора Крауза состоялся на съезде в Нью-Йорке; хранится в АСТМ, фонд Н. Ф. Степанова. Публикуется впервые.

ми любезен, даже сердечен, но мало нас ободрил. Он заявил, что только Царь может помочь евреям, но обстановка в России такова, что пройдет много еще лет, прежде чем они смогут получить полное облегчение.

На это один из нас сказал:

«Если Царь не даст свободу своему народу, на которую он имеет право, то революция может установить республику, благодаря которой будут получены эти права».

«Конечно, — возразил Витте, — такая вещь может случиться, но не ранее, чем через 100 лет. Романовы будут править еще столетие».

Однако и 15 лет не прошло — и Царь уже умер; его супруга и наследник тоже убиты, тогда как остальные члены дома Романовых стали или эмигрантами, или пленниками в руках пролетариев; соперничавшие же народы России правят, несмотря на различие мнений, хорошо ли это или дурно.

Я не знаю лучшего способа обозначить перемены, происшедшие в мировых событиях со времени нашего последнего собрания, как полную неподготовленность всех нас к мировому катаклизму. Империи разрушены; миллионы жизней принесены в жертву; болезни и голод потребовали дань, превосходящую наше понимание. Наука сделалась оружием убийств; цивилизованный человек в попытках достигнуть своей цели не останавливается перед высшими степенями варварства, и из происшедшего хаоса, который еще не совсем исчез, возродились новые нации, появились новые правители, были разработаны новые теории управления государствами, объявлены новые свободы, восстановлены старые свободы, для какой цели — никто сказать не может.

Если мы примем за основание хотя бы принцип богословия, что в исканиях духовной цели, к чему в широком смысле стремится человечество, никогда не бывает регресса, что всякое изменение есть прогресс, тогда мы должны примириться с несчастьем, которое, по-видимому, охватило весь мир. Мне кажется, что положение, гласящее, что из зла выйдет добро, — правильно.

Если угодно, просмотрите летописи войны, полные жертв одной человеческой жизни за другую, высший альтруизм, который, по моему мнению, может только проявить человеческое сердце. Будем ли мы еще говорить о том, что облагораживающее влияние подобных деяний утеряно, что узы, коими связывает людей близость смерти, порываются немедленно же по прекращении этой опасности? Я думаю, нет.

Но есть, мне кажется, и более общие выявления тех перемен, через которые проходит сознание всех народов: публицисты, торговые люди и промышленники называют это явление словом «неспокойствие» (unrest). Мне кажется, однако, это включает в себе нечто более возвышенное, чем то, что может быть выражено термином, обозначающим простое эгоистическое искание побольше денег и влияния. Мне кажется, что в этом есть зародыш нового, более демократического порядка, в коем образовательные и культурные возможности бу-

дут более равными, по мере зрелости которого явится более широкая осведомленность, а вследствие этого и новая терпимость во взглядах и большее благородство в намерениях. Ибо я замечаю, что в то время, как низшие слои общества ищут высших и лучших способов для устройства своей жизни, наверху есть тенденция признать их право на это; и несмотря на то, что тысячелетие еще не прошло, направление в сторону высшей экономической и социальной справедливости можно считать установленным.

Наша организация была предназначена для следующих целей: помощи тем, кто менее счастлив, чем мы, для целей милосердия и для осуществления на деле, равно как и в принципе существующего братства народов.

Работа Ордена во время мировой войны

Две главные задачи были возложены на нас (я говорю, в частности, о нашей организации в Америке) во время мировой войны: забота о своих, которые через три года после того, как Европа начала войну, были втянуты в нее в самый ее разгар; помощь другим, отделенным от нас национальной верноподданностью, но соединенных с нами общими религиозными верованиями и расовыми традициями.

На наши заграничные ложи была возложена подобная же задача, хотя нужды войны сильно отклоняли их усилия в пользу той страны, где они были учреждены. Эти старания я намерен в будущем рассмотреть. Но, мне кажется, не преждевременным будет упомянуть теперь же, что, несмотря на испытанные ими большие затруднения, наши члены за границей были в полной мере верны своему долгу благотворительности, так же как и обязанностям верноподданного и доброго гражданина их разных государств. Приятно констатировать верность последнего утверждения, и как бы наши личные политические убеждения ни расходились, патриотизм наших еврейских лож должен быть памятником того глубокого уважения, которое наши избиратели питали к своим верноподданническим обязанностям. Даже в Румынии, которая воспользовалась войной как предлогом, чтобы удвоить притеснение евреев, наш орден оставался лояльным. Раскрывшиеся таким образом свойства заслужили безграничную похвалу, и я рад возможности выразить им глубокую признательность и одобрение.

Американская благотворительная Лига Независимого Ордена В'nai В'rith для солдат и матросов

Я уверен в том, что Вы предпочитаете, чтобы я сначала рассказал о том, что наш Орден сделал на своей родине для тех, коих С.-А. С. Штаты призвали на службу, ибо между нами было много из числа наших братьев, заплативших высшей ценой за долг гражданина.

Война застала Америку очень неподготовленной к ней, невзирая на те предупреждения, которые еще за несколько месяцев до этого делались из-за моря; и филантропические организации были не более подготовлены к войне, чем сама нация в военном и морском отношениях. С началом мобилизации несколько еврейских обществ объединились для создания Совета Еврейской благотворительности... для того, чтобы солдаты и матросы, особенно иудейского вероисповедания, могли в известной мере пользоваться отеческими о себе заботами в лагерях, стоянках и морских базах; но до 29—30 июля 1917 года, когда имело место собрание членов нашего Исполнительного Комитета в Чикаго, работа Совета производилась в ограниченном размере.

Совету было ясно, что в то время как внутри лагерей военная дисциплина будет держать людей в подобающих границах, необходимо руководство ими и в других местах, и осуществление такого руководства будет исполнением патриотического и общественного долга. Потому и было решено собрать соответствующие денежные средства для устройства клубов в городах, находившихся вблизи пунктов сосредоточения войск, в коих находящиеся в отпуску солдаты могли бы пользоваться соответствующими развлечениями и были бы окружены тем же вниманием, что и дома. Итак, Американская благотворительная лига солдат и матросов Независимого ордена *B'nai B'rith*... была основана.

Был назначен Исполнительный Совет из влиятельных членов Ордена — жителей различных городов. Вскоре после этого в девяти городах были наняты и обставлены, как клубные помещения, соответствующие комнаты. Пока не были наняты платные работники, члены местных советов исполняли обязанности хозяев и хозяек, и через десять дней после открытия каждого клуба солдаты вблизи них расположенных лагерей стали пользоваться всеми удобствами, какие могли предоставить подобные учреждения.

В некоторых из них можно было получить и квартиру, и они употреблялись также для свиданий солдат с посещавшими их родственниками. Кроме того, назначенные Орденом представители устраивали военным служащим приглашения в частные дома на обеды, забавы; в очень короткий промежуток времени успех нашей работы был обеспечен. Это не ограничивалось одними солдатами-евреями; все желающие зайти туда были радушно принимаемы. В то же время ломам было предложено устраивать солдатские благотворительные комитеты... устанавливать фамилии призванных в войска людей, поддерживать с ними связь, входить в положение их семей и, если нужно, оказывать им помощь.

В некоторых городах жены и дочери наших членов организовали свои клубы, которые вязали и посылали для раздачи в наших клубных помещениях сотни свитеров и носков. Распространение их производилось без различия происхождения и вероисповедания, что доказывается большим количеством благодарственных писем, полученных от солдат-неевреев, благодаря тому, что к каждому связанному предмету прикладывалась бумажка с фамилией работницы.

Полученные нами многочисленные письма как от еврейских, так и солдат-язычников и посетителей клубов восхваляют нашу работу; в особенности интересно одно из них, полученное от Военного Департамента (т.е. Военного Министерства), подписанное Raymond B. Fosdick Esq. (Chairman of the Commission on Training Activities) следующего содержания:

«Дорогой Мистер Крауз,

Ваша деятельность в Рокфорде, на которую уже обращено наше внимание, очень почтенна, и надо надеяться, что Вы ее будете продолжать и расширять».

Между тем Правительство признало за благотворительные организации в военных лагерях Христианского союза молодых людей (ИМКА), Рыцарей Колумбии и Совет Еврейской благотворительности. У наших работников установился обычай посещать места ближайшего расположения войск и приглашать солдат-евреев на развлечения. Казалось бы, они на это имели право, но когда через несколько недель после открытия наших клубов работники Совета Еврейской благотворительности появились в тех же лагерях, то поднялись споры, и нас уведомили, что правительство признает лишь три вышеперечисленные организации и никаких других. Поэтому мы предложили своим работникам ограничить свою деятельность клубными помещениями.

Затем масонские братства подвергли строгой критике Военный Департамент (Военное Министерство) за признание Католического Общества Рыцарей Колумбии и за поддержку признания других Братств. Другие братские общества также протестовали. Мы не приняли участия в этом движении, ибо считали, что, если когда-либо наш народ должен работать в единении, так это в то время, когда наша страна находится в состоянии войны. Кроме того, мы желали совместно работать с Советом Еврейской благотворительности, и потому, когда Председатель его прибыл в Чикаго, я имел с ним продолжительное совещание, на котором было решено слить наши усилия и представить это решение на одобрение наших уважаемых организаций. Было решено, что собранные нами деньги будут передаваться казначею Совета Еврейской благотворительности; что мы назначим трех членов в Административный Комитет Совета Еврейской благотворительности; что правила, принятые Советом Еврейской благотворительности, будут применяться и к нашим клубам, но что наши клубы останутся под нашим исключительно контролем и управлением. Подобного рода соглашение не состоялось.

Я получил от Военного Секретаря (т.е. Военного Министра) г-на Бекера приглашение пожаловать к нему в Вашингтон 29 октября. Он просил меня подготовиться для совещания с председателями других братских организаций.

Я прибыл на Совещание, где встретил представителей всех национальных братских организаций, в том числе Общества Рыцарей Колумбии. Совещание продолжалось несколько часов, причем председательствовал все время г-н Бе-

кер, за исключением нескольких минут, когда его заменял г-н Фосдик. Так как там были представители огромного большинства народов Америки, то, казалось, г-н Бекер хотел сделать все в пределах возможности. Его окончательное решение было, чтобы работники всех братских организаций имели бы такое же право посещать лагерь, как и работники трех уже признанных организаций; чтобы им разрешалось делать постройки, если для этого есть место, в лагерях и районах расположения войск, но при условии, чтобы в лагерь не посылались новые работники. Однако г-н Бекер посоветовал присутствующим на Совещании не возводить лишних построек, а лучше наблюдать за благосостоянием своих членов в ближайших городах. Он любезно похвалил нашу работу в Рокфорде.

В связи с этим нелишне будет заметить, что логи громадным большинством приняли предложение об обложении каждого члена в С.-А. С. Штатах одним долларом в год для поддержания работы и в то время, как все Отделы (Ордена) старались исполнить свой долг, восторженные и энергичные усилия 2-го и 6-го Отделов заслуживают особого упоминания.

В январе 1918 года Председатель Совета Еврейской благотворительности полковник Катлер был в Чикаго. У нас было с ним свидание, и после продолжительного совещания мы пришли к решению, по существу соответствовавшему первому. Было постановлено, что я напишу письмо, заключающее в себе выработанное соглашение, и 29 января я написал ему, между прочим, следующее:

«Мы хотели объединить наши усилия в пользу благополучия солдат с благотворительной работой Совета Еврейской благотворительности, но никогда не желали и теперь не желаем слияния наших организаций.

Кто бы ни был виновен в неудаче предыдущих стараний, но факт налично — на многих постах проявилось чувство сильного недовольства, оно, по-видимому, ширится и если этому не будет положен конец, то может произойти конфликт, который сильно отразится на главных интересах Американского еврейства. Необходимо прибегнуть к настойчивым усилиям, чтобы избежать дальнейших трений.

Трудно понять, почему мог произойти конфликт между обеими организациями, работающими отдельно.

Ваша организация работает внутри лагерей, наша — вне их. Мы в состоянии финансировать начатую нами работу и можем довести ее до конца. Мы не просим ни о какой уступке и в ней не нуждаемся.

Что наша работа полезна, доказывается хотя бы тем, что Военный Департамент ее одобрил и что в местах расположения наших клубов граждане независимо от их вероисповедания ее одобряют.

Однако, обсудив создавшееся положение, мы готовы во избежание трений и возможной вражды согласиться на следующие условия».

Вкратце в этих условиях было, что мы не будем производить отдельных сборов, но объединимся с Еврейским Советом для благотворительной ра-

боты в его стараниях добывать средства; что мы будем передавать ему деньги, полученные от обложения и от подписок, — сумма, по нашему мнению, достаточная для содержания наших клубов; что наши клубы будут им повиноваться. Учреждениями В'наи В'рих (В'наи В'рих Branch...) Еврейского Совета для благотворительной работы будут контролироваться В'наи В'рих и будут работать в продолжение всей войны или покуда в лагерях и районах расположения войск будет достаточно солдат, чтобы оправдывалось содержание клубов. Еврейский Совет для благотворительной работы согласился уплачивать все расходы по содержанию клубов, и обе организации поклялись употреблять все свои силы, чтобы сделать работу внутри лагерей и вне их успешной.

Соглашение было принято Советом Еврейской благотворительности и одобрен Главными Комитетами (General Commitees) Американских Отделов и вошло в силу с 1 апреля 1918 года. Следует заметить, что обе организации выполнили условия этого соглашения.

Старания Ордена помочь нашим единоверцам, притесняемым за границей

Чтобы осветить Вам работу нашей организации в пользу евреев других стран во время войны, необходимо вернуться к 1914 году, когда вскоре же после начала враждебных действий я написал Конгрессмену Сабату, члену моей ложи, прося его узнать, согласится ли Президент Вильсон обратиться к Представителям Держав на Мирной Конференции в целях повсеместной полной свободы нашим единоверцам. В ответ на это Президент сообщил мне через Конгрессмена, что он будет рад сделать все от него зависящее. Подобные же обращения были сделаны Местными представителями за границей нашего Ордена и к другим там представительствам.

Из сообщений наших членов-руководителей в Европе выяснилось, что Британское и Французское правительства в согласии с содержанием Берлинского трактата поддерживают еврейскую политику. Но мы напомнили, что этот трактат в Румынии сделан в лучшем случае недействительным благодаря тамошнему враждебному законодательству и ограничительным толкованиям законов правительственными чиновниками, искусство коих в смысле притеснения евреев никогда не ослабевало. Ввиду этого я не мог сомневаться в том, что если не будет создано Трибунала, облеченного правом заставить принять подобные же условия Парижского Трактата, то, в случае если бы Румыния, например, отказалась их признать, напрасно евреи старались бы воспользоваться защитой договора.

Поэтому, когда представители Мирной Конференции готовились к отъезду в Париж, я послал Президенту Вильсону следующее письмо:

«Чикаго, 14 ноября 1918 года

Господин Президент.

Независимый Орден Бнай-Брит, коего я являюсь Главным представителем, есть международная еврейская братская организация, существующая более семидесяти пяти лет и имеющая свои разветвления почти во всех странах Европы, Малой Азии и в Египте. Еще во время войны я получал от еврейских лидеров этих стран просьбы обратиться по окончании военных действий и созыве Мирной Конференции к Вам, усвоившему себе столь широкий и гуманный взгляд на положение Европы, чтобы не только помочь малым нациям получить право самоуправления, но также и закрепить за всеми жителями этих стран равные права, независимо от их религиозных верований, и в случае учреждения Трибунала Наций дать силу для закрепления этих прав за Трибуналом.

Я колебался, г-н президент, обращаться к Вам с подобной просьбой, ибо я был уверен, что Вы и по собственному почину будете настаивать на соблюдении справедливости по отношению ко всем народам. Моим извинением за обращение к Вам в то именно время, когда столько важных вопросов требуют Вашего внимания, служит лишь то, что это — мой долг по отношению тех, от кого я говорю. Я знаю, что было бы излишне перечислять факты, показывающие, как важно для будущей безопасности и счастья моих единомышленников, чтобы Союзные Державы обсудили их положение.

Вы всегда были так хорошо осведомлены о положении дел в Европе, что я полагаю, что не могу сообщить Вам дополнительных сведений. Однако если бы Вы пожелали, то я с удовольствием прибуду в Вашингтон и сообщу те сведения, коими обладаю.

Имею честь оставаться
Глубоко Вас уважающий

Адольф Крауз.
Вудро Вильсону, Президенту С.-А. С. Штатов».

Я послал копию этого письма Брату Вольфу, который по его получении написал Президенту так:

«16 ноября 1918 года

Мой дорогой Президент,

В настоящее время, когда каждый Ваш момент занят вопросами мировой важности, каждому человеку надлежит воздержаться от привлечения Вашего внимания к заурядным вопросам, но в данном случае мое сообщение находится в прямой связи с теми делами, которыми Вы теперь заняты.

Независимый Орден Бнай-Брит есть организация, имеющая, как Вам должно быть известно, свои ответвления во всех частях света. В то время когда мы сражались на войне, международные сообщения с Германией, Австрией и Тур-

цией, конечно, были прерваны. Теперь, когда приближается мир, становится весьма важным вопрос, требующий самого серьезного внимания, не только как помочь материальным условиям жизни наших братств за границей, но также какие гражданские и религиозные права должны быть даны подданным иудейского вероисповедания в тех странах, в которых эти права были ограничены.

Мой дорогой Президент, не забывайте, что тогда, когда Россия в дни ее высокомерия была постоянным источником притеснения евреев, — Румыния и Польша были еще более злобны в преследовании их, и ныне, несмотря на Ваш трубный зов, невзирая на то, что имеется в виду сделать для благополучия указанных народов, — притеснения евреев продолжаются.

Это будет очень трудной задачей не только по причине географических и расовых условий, но и в силу передавшихся от отца к сыну религиозных предрассудков. Таким образом, Вы сможете соединить вместе некоторые национальности, но вторая задача останется неразрешенной.

Мне кажется поэтому, что Председателю Ордена Бнай-Брит следовало бы иметь с Вами совещание по вопросам, касающимся общего положения и имеющим жизненное значение для благополучия и будущности объединенного в этой организации народа.

Искренне Ваш
Симон Вольф».

Ответом на это Президента было следующее:

«Мой дорогой мистер Крауз,

Конечно, Вам не было никакой надобности извиняться за Ваше интересное письмо от 14 ноября, получение которого мной, к сожалению, было задержано, ибо оно было направлено не в тот Департамент.

Я вполне оцениваю возможность вопроса, на который независимый Орден Бнай-Брит поручил Вам обратить мое внимание и прошу Вас быть уверенным в том, что я буду это помнить во время Конференции по ту сторону Океана.

Сердечно и искренне Ваш,
Вудро Вильсон».

Брат Вольф телеграфировал мне, что он получил от Президента следующее извещение:

«Я с большим вниманием прочел Ваше письмо от 16 ноября. Вы можете быть уверены, что изложенное там дело заняло и занимает мое самое серьезное и заботливое внимание».

Президент согласился с предложением Брата Вольфа о совещании, а потому Брат Вольф телеграфировал мне, что для этой цели назначен День Бла-

годарения 1918 года. Делегация, состоящая из Брата Вольфа, Генриха Морган-тау, Секретаря Зиленфреунда и меня, т.е. Исполнительный Комитет Ордена, явилась в Белый Дом, и мы поднесли Президенту золотую медаль, которую Исполнительный Комитет предварительно ему присудил.

Мы были любезно приняты. Я прочитал приготовленный мной адрес, в ответ на который Президент сказал:

«Я не могу экспромтом ответить на Ваш великолепный адрес, который Вы только что прочитали, но с глубоким чувством и самой неподдельной благодарностью отвечаю Ордену на оказанную мне честь.

Я иногда смущаюсь такого рода случаями, т.к. я знаю громадные трудности, лежащие перед нами.

Что прошло, то — прошло, но будущее сомнительно, и теперь так много вопросов, тесно связанных со справедливостью и требующих своего разрешения за мирным столом и в комиссиях, которые, несомненно, там будут учреждены, что в некотором смысле чувствую, что наша работа справедливости только что началась. Я понимаю, что одной из самых трудных задач будет закрепление достаточными гарантиями справедливого отношения к еврейскому народу в тех случаях, где он был притесняем, и, к несчастью, это может быть сказано про несколько государств.

В этом и заключается затруднение в этом деле. Одно — дать народу право на независимость, но другое дело — вмешательство в его внутренние дела и получение удовлетворительных гарантий того, как он воспользуется своей независимостью и силой, потому что это требует ненавистного народу надзора, к которому он применяется, и трудного для того, кто его устанавливает.

Но я не хочу останавливаться на трудностях. Я предпочитаю остановиться на том намерении, которое мы имеем в сердце, а именно — присмотреть за тем, чтобы возможно ближе подойти к разрешению этого рода вопроса, и я думаю, что это будет очевидно для тех, кто имеет ныне дело с мировыми вопросами, потому что если мы на самом деле намерены дать мир, то мы должны действительно дать удовлетворение, ибо не может быть мира при беспокойных умах. Не может быть мира при постоянно возвращающемся чувстве несправедливости. И потому мы должны предъявить требования к тем народам, которых будет касаться это дело: “Желаете ли Вы или нет непрерывного мира и готовы ли вы заплатить ту цену, единственную цену, могущую его закрепить?” Им трудно будет ответить на этот вопрос иначе, как согласием, и им невозможно будет искренне ответить утвердительно, если они не желают справедливости в отношении к каждому племени. Таким образом, я считаю возможным, что чем яснее мы будем говорить, я не хочу сказать резче, но чем яснее и прямее мы будем говорить, тем более будет возможности прийти к справедливому решению. И в политике, которую я буду лично делать, я буду воодушевляем добрыми деяниями вроде того, которые

сегодня сделал представляемый Вами Орден, и я надеюсь, что Вы передадите своим Сочленам, что я глубоко чувствую честь и отличие, мне оказанные. Очень вас благодарю».

Мы считали замечания Президента столь важными, что попросили, не можем ли мы получить их стенограмму. Президент дал согласие. Последовало затем обсуждение еврейских дел в Европе. На другой день по своем возвращении домой я получил замечания Президента со следующим при них письмом.

«Белый Дом.

Вашингтон

28 ноября 1918 года.

Дорогой Мистер Крауз,

По приказанию Президента при сем прилагаю копию его замечаний представителям Бнай-Брит по случаю его вчерашнего свидания с ними.

Искренне Ваш

Гильберт Ф. Клоз, личный секретарь».

На следующей же неделе Президент отбыл в Париж. Результаты Мирной Конференции уже были опубликованы и нужно лишь короткое обозрение их. Договором с Польшей требуется равноправие независимо от происхождения, языка или религии; не может быть также ограничена свобода печати или просто публичных собраний. Несмотря на установление Польским правительством официального языка, людям, не говорящим по-польски, должна предоставляться возможность устно и письменно и на суде пользоваться своим родным языком.

Еврей не может быть принуждаем делать что-либо, нарушающее шабаш, и не может быть наказываем за отказ присутствовать на суде или исполнять установленные законом обязанности в этот день, не может быть также в субботу выборов ни общих, ни местных или регистрации для выборов или других целей.

Пересылая Падеревскому условия Трактата, Клемансо, между прочим, писал нижеследующее: «Параграфы 10 и 12 касаются еврейских граждан Польши. На основании полученных Союзными Державами и Державами Согласия сведений по поводу отношений, существующих между евреями и другими польскими гражданами, они пришли к заключению, что ввиду исторического развития еврейского вопроса и возбужденной им большой вражды необходима особая защита евреев в Польше.

Пункты эти были доведены до минимума того, чего требуют нынешние обстоятельства, т.е. содержания еврейских школ и защиты евреев в их религиозном соблюдении субботы. Полагаю, что эти условия не создадут никаких помех политическому единству Польши».

Эхо польских погромов

Не все старания помочь во время войны нашим единоверцам были исключительно только наши; когда представился случай, мы для достижения общего благополучия объединились с другими еврейскими организациями. Об этой работе я сейчас и буду говорить. Но есть еще вопрос, который мне хочется сначала разобрать, — разногласие, возникшее между американцами еврейского и польского происхождения по поводу известий о погромах. От нашей Салоникской Ложи мной была получена следующая телеграмма, совпадающая с телефонными сообщениями прессы о притеснениях евреев в странах, добивающихся независимости на Мирной Конференции в Париже:

«Глубоко возмущенные и огорченные убийствами и грабежами в Польше и Галиции, где жертвами их в последнее время были наши братья, члены нашей Ложи самым энергичным образом протестуют и требуют Вашего ходатайства за Всемирное Еврейство пред Правительствами Антанты, взявшими на себя закрепление повсеместного торжества права и справедливости; они могут принять соответствующие меры, дабы воспрепятствовать возобновлению антиеврейских преследований и должным образом защитить жизнь и честь наших единоверцев.

Давид Маталон,
Председатель».

Сообщения Д. Маталона были подтверждены лондонской «Таймс», корреспондент которого, командированный в Польшу для проверки этих данных о погромах, телеграфировал своей газете 9 октября 1918 года, что нападения на евреев делались польскими военными и гражданскими властями. Последующие затем корреспонденции, сообщавшие о различной силы погромах по многим городам и деревням, имели следствием осведомление членами Парламента, Министерства иностранных дел.

Подобные, быстро друг друга сменяющие сведения возбудили в Америке большое волнение как вообще среди евреев, так и среди язычников польского происхождения. Десятки тысяч евреев — эмигрантов из Польши, большая часть коих имела там родственников, считали своих близких или убитыми, или находящимися в опасности и в своей полной безнадежности взывали о помощи, устраивая манифестации на улицах и собирая массовые митинги.

Первое публичное собрание имело место в Нью-Йорке. Если судить по количеству собравшихся и высокому официальному и общественному положению ораторов, то оно имело огромный успех. Представителям Держав в Париже были посланы по телеграфу резолюции, требующие заступничества за польских евреев. После этого последовали подобные же выступления и в других городах.

Казалось бы, евреям не было никаких оснований не доверять описаниям, печатаемым в ежедневной прессе. Но когда — после Нью-Йоркского собрания — польский премьер Падеревский опроверг их достоверность, то местные поляки, естественно, поверили ему. В результате чего их лидер Смутьский телеграфировал Вильсону, что сообщения о погромах сфабрикованы.

В Чикаго составился комитет из пятидесяти приблизительно человек, представителей всех классов еврейства, и избрал меня своим Председателем. Было предложено возбудить во всех городах негодование общества по поводу эксцессов польской толпы и солдат. Однако я знал, что исполнявший обязанности Государственного Секретаря (министра иностранных дел) затребовал от Американского Посланника в Варшаве донесения о насилиях, и я предложил ничего не предпринимать до получения этого донесения. Ибо если бы Посланник подтвердил газетные сообщения, то мы могли бы рассчитывать на сочувствие американского народа; если же он заявил бы, что никаких погромов не было или что жестокости были очень сильно преувеличены, то это поставило бы нас в неловкое положение. После долгих прений предложенный мной образ действий был принят всем Комитетом.

Между тем американские поляки не оставались праздными. Они собирали митинги и в резких выражениях обвиняли своих сограждан-евреев. Они заявляли, что мы сами выдумали эти газетные сообщения, что мы подкуплены немецкими деньгами в целях уничтожения польской независимости; они объявили нам бойкот и в некоторых местах готовились к физическим воздействиям.

Польский ксендз в Фол Ривер в Массачусетсе даже напечатал заявление, что евреи этого города поймали христианского мальчика и отрезали ему язык с целью получения крови к Пасхе. В то же время польская газета в Чикаго поместила картину, первая часть которой изображала трех евреев, стучащихся в двери дома и просящих приюта и защиты; женская фигура, эмблема Польши, держала дверь широко открытой. Следующая картина изображала евреев внутри дома, войдя в который, они напали на женскую фигуру и избивали ее.

Я выбрал следующую передовицу из ежедневной польской газеты «Згода» от 17 мая 1919 года, как одну из очень умеренных, напечатавших в этом роде:

«Что же евреи позволяют себе делать? Они начинают вызывать тревогу. Они нарочно поднимают эту тревогу, чтобы заставить американский народ думать, что они несчастны и всегда преследуемы. Однако Америка скоро поймет истину и увидит, куда тянут евреи, проникнутые большевизмом и анархизмом.

С другой стороны, евреи уже захватывают промышленность и торговлю. Теперь уже много промышленных и торговых предприятий находится всецело в еврейских руках, и, однако, они всегда жалуются, что их так преследуют и убивают. Когда же, наконец, американский народ потеряет терпение, то никакая тревога не поможет и тогда горе им».

Затем пришло донесение от нашего посланника в Польше, который подтвердил факты убийства евреев в двух городах и сообщал, что ужасы были преувеличены. Результатом этого донесения, которое не могло претендовать на полное расследование положения, было назначение Следственной Комиссии Генриха Моргентау.

Польский лидер Смутьский перед отъездом своим в Европу любезно зашел в мою канцелярию. Мы оба согласились, что ссора между евреями и поляками в Америке должна быть прекращена. Он сообщил мне, что от всех польских ксендзов потребуют, чтобы в воскресенье они сказали проповеди против дальнейшей агитации и что польской прессе предложат прекращение нападок. Я, со своей стороны, обещал употребить все наше влияние для прекращения дальнейших массовых митингов.

В связи с этим интересно сообщение Генриха Моргентау, которого Президент назначил Председателем Комиссии для выяснения положения в Польше. Он сообщил следующее:

«Мы нашли, что в Польше было совершено не так много убийств, как, к сожалению, объявили евреи, но вид многих трупов и сотен увозимых в повозках евреев был оправданием предчувствия, что все увезенные будут убиты. Экономический же бойкот так ужасен, как его описывали. У турок я видел, как они высылали армян в пустыни вместе с освобожденными преступниками и по дороге заставляли последних убивать их. Поляки же владеют, если хотите, более утонченными методами. Они считали, что смогут задушить евреев, не имея с ними никаких дел. Железнодорожные и правительственные служащие евреи были уволены. Евреи не могут быть офицерами в армии. В списке назначаемых в четыре создаваемые университета профессоров не было ни одного еврея. Евреев, невзирая на возраст, забирали на военную службу и заставляли их там исполнять самую тяжелую работу; с наступлением темноты бородатые евреи боялись ходить одни из-за страха, что их бороды будут вырваны или отрезаны.

Положение в Польше не поддается описанию и его нельзя себе представить, не выдавши на самом деле всего происходящего. В Вильно один из свидетелей заявил, что он был привязан к лошади и должен был бежать пять или шесть километров кругом города тем аллюром, коим желал ехать сидевший на лошади солдат».

Украинские ужасы

Гиенам в образе человеческом, по большей части в солдатской форме, оставалось превзойти убийц других стран. Евреи десятками тысяч — мужчины, женщины и дети — были мучимы и убиваемы беспричинно и исключительно для утоления жажды крови своих убийц.

Ваш Исполнительный Комитет, заседавший в Чикаго 16, 17 и 18 ноября 1919 года, уполномочил меня назначить делегацию для обращения к Государственному Секретарю за помощью и защитой, какие при данных обстоятельствах могла дать наша страна.

20 ноября я послал Государственному Секретарю следующее заявление:

«Уважаемому Роберту Лансингу,
Государственному Секретарю,
Вашингтон.

Сэр, я имею честь обратиться к Вам по поводу решения, принятого на заседании Исполнительного Комитета независимого Ордена Бнай-Брит, имевшем место на этой неделе в Чикаго, в которое были представлены многочисленные петиции от лож Ордена и отдельных лиц, обращающие внимание на, по-видимому, правдивые сообщения относительно насилий и погромов евреев в разных частях бывшей ранее Российской Империи, в особенности в части ее, известной ныне под названием Украинской Республики, и требующие мер соответствующего воздействия со стороны нашего Правительства в целях предотвращения повторения подобных насилий.

Исполнительному Комитету хорошо известны ревностные попытки со стороны Президента С.-А. С. Штатов и Вашей, чтобы улучшить положение притесняемых народов, и мы особенно признательны за его и Ваши непрестанные усилия освободить и защитить, по мере возможности, еврейский народ от тех страданий, которые приходится ему переносить в различных частях Европы.

Однако ввиду этих недавних жестокостей Исполнительный Комитет считает своим долгом сообщить Государственному Департаменту (Министерству иностранных дел) те сведения, какими он располагает, для того чтобы Правительство имело определенные основания для протеста и своих действий. Поэтому Исполнительный Комитет избрал для этой цели делегацию из трех членов, председателем коей является уважаемый Симон Вольф, дабы в возможно скором времени явиться к Вам и изложить все дело лично Вам.

Ввиду этого разрешите мне от имени Ордена, а также от имени тех американских подданных иудейского вероисповедания испросить для этой делегации и ее дела Вашего искреннего внимания и сочувственной помощи. Выразив Вам еще раз свое почтение и преданность, имею честь быть глубоко Вас уважающий

Адольф Крауз,
Председатель».

28 ноября наша делегация в составе Братьев: Симона Вольфа, доктора Абрама Симона и Соломона Герцога, Председателя 5-го Отдела, посетила Государственного Секретаря Лансинга и имела с ним совещание. Он ответил,

что Правительство делало все возможное, но, к сожалению, не может ничего поделаться с Украиной, ибо не имеет там своего представителя; что положение почти безнадежное, ибо там нет ответственного правительства, с которым наша страна могла бы вести переговоры; что наше Правительство принимает к сердцу существующие там бедствия; что когда настанет время для признания какого-либо наличного там правительства, то будет произведено определенное давление для действительной защиты всех людей и возмещения, насколько возможно, причиненных убытков.

10 декабря большая делегация еврейских представителей Американского Еврейского Конгресса посетила Государственного Секретаря Лансинга с той же целью. Она ясно изложила ему положение наших бедных единоверцев. Государственный Секретарь, по существу, ответил им то же, что и нашей делегации.

По-видимому, ничего не может быть сделано и остается только ждать установления в этой стране прочного правительства. Можно смело предположить, что, когда это совершится, правительство нашей страны, равно как и правительства великих держав Европы, сделает все возможное для защиты нашего народа.

Обзор нашего сотрудничества с другими организациями

Работа нашего Ордена во время войны там, где она соприкасалась с другими еврейскими организациями, разделяется на две главные части: наша работа на Мирной Конференции, где через наших представителей мы сотрудничали с другими еврейскими организациями, и наши требовательные попытки заставить американское еврейство направить в единое русло свои усилия добиться равноправия для всех наших единоверцев.

Последнее произошло в августе 1918 года, после того как Временный Исполнительный Комитет для Общих Сионистских Дел, с которым отождествлялся Луис Брандейс, впоследствии назначенный судьей Верховной Палаты С.-А. С. Штатов, начал совместную работу с несколькими другими еврейскими организациями в Организационном Комитете Еврейского Конгресса с целью стать орудием для достижения во всех странах справедливого отношения к нашим единоверцам.

В противовес Конгрессу, Американский Еврейский Комитет предлагал созвать конференцию представителей различных организаций, и мнения относительно правильного образа действий разделились почти поровну. Каждый Комитет прислал нам приглашение назначить делегатов на предполагаемое собрание. Но борьба между партиями за тактику действий или главенство, ибо это было ее главной целью, в случае упорства ни в коем случае не могла быть полезной для нашего общего дела.

Поэтому 10 августа я обратился от имени Исполнительного Комитета к Организационному Комитету Еврейского Конгресса и Американскому

Еврейскому Комитету с письмом, имевшим целью, если возможно, предотвратить раскол.

Я писал: «Наш Исполнительный Комитет держится того мнения, что созывать многолюдное собрание из ста пятидесяти или более того человек, назовется ли оно Конгрессом или Конференцией, не будет благоразумным и может принести больше вреда, чем пользы. Далее, наш Комитет того мнения, что на предполагаемом собрании должен решаться один вопрос, а именно: какие меры должны быть приняты, какими пользуются остальные их жители.

Мы также чувствуем, что должны быть сделаны самые энергичные попытки воспрепятствовать евреям этой страны, желающим помочь этому делу, работать вразрез. Если наши притесняемые братья могут получить помощь благодаря нашим стараниям здесь, то такая помощь должна произойти дипломатическим путем. Дипломатия же обыкновенно не работает при посредстве городских митингов».

Я закончил свое письмо предложением, чтобы собрались председатели еврейских организаций и в частном совещании постарались бы выработать программу действий, в проведении которой могли бы согласованно действовать все заинтересованные партии.

В ответ на это Брандейс сообщил: «Мы рады найти в Вашем предложении, по существу, согласие с частью моего предложения, сделанного 12 июля и затем повторенного в моем письме от 28 июля, где я говорю, что согласованные действия со стороны евреев этой страны могут быть осуществлены лишь при помощи соглашения, достигнутого после совещания представителей тех национальных организаций, которые действительно вызывают согласие между всеми теми, кого это касается, принимая, таким образом, в ведении еврейских дел американский метод производства, и я уверен, что на такое разумное предложение Вам удастся получить согласие Американского Еврейского Комитета».

29 августа доктор Адлер от имени Американского Еврейского Комитета писал мне: «Я вполне понимаю ваше сильное желание достигнуть взаимной кооперации в настоящее время, — цель, ради которой был основан Американский Еврейский Комитет, — и хотя наши приготовления и очень далеко зашли, и мы послали свои приглашения сорока организациям, из которых некоторые назначили уже своих делегатов, а другие сообщили о своем намерении сделать это, я тем не менее готов согласиться с Вашим мнением и передать Ваше предложение членам Американского Еврейского Комитета».

Очевидная цель собрания заключалась в том, чтобы дать окончательное выражение тем мерам, кои необходимо предпринять, дабы достигнуть евреям других стран получение полных политических, гражданских и религиозных прав, а потому оставалась надежда, что сессия будет служить средством для слияния движений в пользу Конгресса и Конференции.

Все приглашенные приняли участие в совещаниях, продолжавшихся с 10 часов утра до 7 часов вечера, и были вполне искренни и дружелюбны. Что же касается объединения, то Конференция не привела к нему, ибо, хотя все члены и согласились, что настало время, когда американские евреи должны при помощи согласованных своих действий предъявить соответствующим национальным и интернациональным властям свое требование всемирного равенства, тем не менее они не могли согласить свои взгляды относительно подходящего для этого образа действий.

Было, однако, решено, что прения должны продолжаться неофициально и собрание, коего я был председателем, отложило вопрос впредь до моего распоряжения.

На последующих частных совещаниях, в которых широкое участие принимали два подкомитета по пяти членов каждый, представлявших мнения Конференции и Конгресса, было достигнуто соглашение в том, что единогласно был рекомендован Конгресс, но с некоторым ограничением его свободы действий. На этом Конгрессе просили участвовать и Бнай-Брит. Я с готовностью согласился под условием, чтобы председатели, от имени которых действовали члены Конференции, представили свои программы. Составление программы шло медленно, но следующей весной план был осуществлен на предварительном Совещании, на коем был назначен Исполнительный Комитет Конгресса из 140 человек: 70 членов от сионистов и 70 от других организаций.

Этот Комитет собрался в Нью-Йорке 26 ноября 1916 года. Для временно-го председательствования были предложены Луис Маршалл и я, и после голосования выбрали меня. Затем Комиссия, назначенная для предложения постоянного председателя, представила меня, как избранного большинством, и Маршалла — от меньшинства. В целях согласия я предложил, чтобы мы оба отказались, на что Маршалл согласился, и был избран Натан Штраус.

Сам Конгресс собрался в Филадельфии днем в воскресенье 15 декабря 1918 года. Судья Юлиан Мак был избран председателем, а Штраус — почетным председателем. Была выбрана делегация из девяти человек для представления Мирной Конференции Билля о правах евреев во всем мире. Ей также было предложено работать совместно с другими представителями еврейских организаций в Париже.

Я был назван в числе избранных для путешествия за границу, но не мог согласиться. Несколько наших старших членов убеждали меня послать вместо себя представителя от нашего Ордена, но я был того мнения, что Америка была достаточно представлена делегатами Еврейского Конгресса, а Орден — Адольфом Стерном, одним из способнейших европейских дипломатов, которого я заранее просил действовать от нашего имени.

16 января 1919 года Лондонская Ложа телеграфировала мне нижеследующее: «Есть ли что-нибудь, что могла бы сделать Лондонская Ложа, дабы помочь Вам на Мирной Конференции?»

Чтобы усилить нашу позицию, я ответил: «Доктор Адольф Стерн из Бухареста в настоящее время находится в Цюрихе, будет одним из наших представителей в Париже. Будьте любезны присоединить к нему за наш счет главного члена Лондонской Ложи. Телеграфируйте нам имя избранного представителя».

Я телеграфировал доктору Стерну, который писал мне, что он был болен, но ждет первой возможности, чтобы ехать, следующее: «Пожалуйста, поезжайте в Париж так скоро, как Вы найдете подходящим. Лондонская Ложа предлагает свое сотрудничество. Действуйте совместно с представителями других организаций, стараясь обеспечить повсеместное равноправие нашим единоверцам. Наше правительство благосклонно».

Лондонская Ложа предупредила меня, что ее представителем будет Герберт Бентвич. Поездке доктора Стерна, к несчастью, помешала болезнь его дочери и его самого.

Еврейские представители многих стран встретились в Париже. Не все они были одного и того же мнения относительно лучшего образа действий, но в конце концов сошлись на том, чтобы избрать офицеров для действия от их имени; последние же выработали и представили обращение к представителям на Мирной Конференции. Оно было подписано Американским Еврейским Комитетом, Орденом Бнай-Брит и Сионистами, Конгрессом делегаций, представляющих С.-А. С. Штаты и аккредитованными делегатами из Канады, Италии, Палестины, Румынии, России, Чехословакии, Украины, Греции, Трансильвании и Буковины.

Г-н. Бентвич вполне оправдал доверие при выполнении своей тяжелой миссии, и мы от имени Ордена должны поблагодарить его за заслуги, которые он оказал не только нам, но и вообще делу Еврейства. Также мы ценим работу делегации Американского Еврейского Комитета и представителей других организаций, которые присоединились, поддерживая обращение Конференции.

Положение в Румынии

В то время как по сию сторону Атлантического океана и в Париже мы старались в их интересах, как же жилось нашим единоверцам в Румынии после того, как война взяла их судьбу в свои руки?

Было бы бесполезно повторять несколько раз о тех многих жестокостях, которые были совершены официальным правительством этой так называемой христианской страны против евреев. Если бы можно было допустить, что Румыния намерена состязаться с любимцами бывшего Царя при его управлении в старании сделать жизнь евреев в своих странах более несчастной, то склонен думать, что Румыния выиграла бы первое место.

По моему мнению, первый луч света осветил там небеса тогда, когда президент Вильсон назначил моего друга Карла Вопики посланником в эту страну. Когда я обсуждал с ним положение наших единоверцев, то знал, что евреи

найдут в нем друга при Дворе, и это убеждение г-н Вописка оправдал, ибо он оказал верную и действительную услугу не только своему правительству, но также и человечеству.

Донесение 9-го Отдела Великой Ложи, гласящее об эксцессах в Румынии, выражает почтение г-ну Вописке. В заключение в нем говорится:

«Так ужасны, как выше изложено, факты, но они были бы еще ужаснее, если бы на наше счастье не прибыл сюда глава дипломатической миссии С.-А. С. Штатов, уважаемый Карл Вописка, который выказал во всех терзаниях, которым подвергалось еврейское население в Румынии, не только ум, полный понимания, но и сердце, полное симпатий и человеческой любви, сострадания, которое заставляло его действовать и вмешиваться в пользу преследуемого, где бы он ни был. Он всегда помогал там, где нужна была защита и могла быть оказана.

Достаточно будет упомянуть один факт, который ясно указывает на то, что г-н Вописка значил и еще значит для румынских евреев. В ноябре 1918 года он случайно узнал из простых слухов, что предполагается еврейский погром. Он переговорил по своей инициативе с генералом Куандой, тогдашним министром-президентом, и настолько притом энергично, что правительство принуждено было принять необходимые меры. Эксцессы были предупреждены и много жизней было спасено.

Г-н Вописка вследствие этого действительно считается всем еврейским населением как представитель настоящей демократии и как единственный человек, который спасал и может спасти его в несчастные дни притеснений и невзгод».

Вследствие этого следующее письмо мне от Посланника (Вописка) представляет интерес:

«Мой дорогой г-н Крауз,

Как только я прибыл в Бухарест и был принят как посланник С.-А. С. Штатов в Румынии, я произвел расследование, чтобы удостовериться, почему столь малому количеству еврейских подданных этой страны позволено было сделаться ее гражданами и почему так дурно к ним относятся. Я даже говорил относительно этого с королем Карлом и с теперешним королем Фердинандом. Когда 27 августа 1916 года Румыния вступила в войну, еврейский вопрос стал еще более острым, чем когда-либо, так как многих евреев обвиняли в германском шпионстве, многие были арестованы, интернированы, а их имущество конфисковано. Я принял участие в евреях, защищал их перед румынским правительством и добился освобождения многих из них и возвращения им их имущества.

Самый важный вопрос в связи с положением евреев появился в 1917 году, когда местопребывание румынского правительства было в Яссах. Я прибыл туда 16 сентября. Мориц Бахтель, Председатель Правления Banca Moldavia, который являлся наиболее осведомленным лидером молдавских евреев, сообщил мне, что он может достать доказательства тому, что

состоявшие на румынской службе еврейские солдаты были выделены из разных своих полков и размещены на линии фронта таким образом, что они должны быть убиты первыми, кроме того, с ними обращаются не по-человечески как румынские офицеры, так и солдаты, и что их обходят производством или другими наградами за геройские подвиги. С другой стороны, премьер-министр Братиану и другие, занимающие высокие официальные посты румыны жаловались, что между евреями-солдатами много дезертиров и германских шпионов.

Король говорил мне, что он издал бы декрет о даровании прав гражданства всем евреям, служащим в армии, но в то же время он утверждает, что много среди еврейских солдат дезертиров. Я намекнул, что, если бы им было дано равноправие, может быть, и не было бы того. Потом я расследовал и обвинения и контробвинения и удовлетворен ими: с еврейскими солдатами обходились плохо, но и обвинение, что многие из них дезертиры, — тоже верно.

В начале ноября 1918 года до меня дошли сведения, что румыны готовят погром, который должен начаться 12 числа этого месяца. Г-н Стерн, молодой адвокат в Бухаресте, сын Вашего старого друга, доктора Адольфа Стерна, прислал мне письмо, в котором он просил меня употребить свое влияние. Я должен был остановить угрожавшие эксцессы. Когда я убедился, что обладаю достаточными доказательствами, дабы оправдать быстроту действий, я заготовил письмо к тогдашнему министру-президенту генералу Куанде, в котором я обращал его внимание на ожидавшийся погром и просил, чтобы он предпринял немедленные шаги, чтобы остановить его. Для обеспечения быстроты действий я лично доставил письмо и сказал министру, что моя страна вступит в войну единственно из человеколюбия, что если Румыния начнет убивать евреев, то она ничего не сможет ожидать от Мирной Конференции, и что всего вероятнее я буду принужден покинуть свой пост, т.к. правительство не будет игнорировать подобное оскорбление.

Генерал Куанда заверил меня, что сделает все для него возможное, чтобы предотвратить избиения, что он немедленно же отдаст по телеграфу распоряжения, а туда, где теперь нет телеграфного сообщения, он пошлет нарочных для предотвращения этого. Несколько недель спустя он сказал мне, что германцы сделали приготовления для погрома, чтобы дискредитировать Румынию перед всем светом и Мирной Конференцией. Погромы начались 12 ноября в Браилове и Бухаресте, но были подавлены военными властями.

Всякий раз, когда я имел случай говорить с королем или румынским министром относительно евреев, я настаивал на том, чтобы им были даны права гражданства и равноправия и что этот курс политики будет лучшим не только для них, но также и для Румынии. Наконец, был объявлен декрет, в коем заключалось согласие на указанные права, и я предложил обсудить его своему адвокату, который сообщил, что он содержал, однако, в себе то,

что некоторые называли «шуткой», и что он имеет малое, чтобы не сказать никакого значения.

Тогда я дал мысль Еврейскому Комитету, чтобы члены его посетили премьер-министра и просили о новом декрете, который был бы настолько ясен, чтобы не подвергаться неблагоприятному толкованию. Я обратился также к правительству.

С первой половины прошлого мая вышел новый декрет, который, согласно мнению адвоката Стерна и Еврейского Комитета, ясен и удовлетворителен и обеспечивает всем рожденным в Румынии евреям права гражданства и равноправие наравне с другими подданными этой страны.

Прежде чем закончить это письмо, я хочу сказать, что наше правительство очень сильно интересовалось еврейским вопросом в Румынии и моя деятельность в пользу евреев этой страны была официально одобрена.

С самым лучшим почтением Вам и госпоже Крауз остаюсь
Искренне Ваш

Карл Вописка».

Еще один важный случай помощи со стороны г-на Вопки нашему народу забыл он привести. 8 декабря 1918 года я получил сообщение о новом грозящем избиении в Румынии, заключающееся в телеграмме нашей Ложе в Дании. На основании этого я телеграфировал:

«Государственному Секретарю.
Вашингтон.

Я получил следующую телеграмму от Ложи Бнай-Брит в Копенгагене: «Тревожные сведения дошли сюда об угрожаемых избиениях евреев в Румынии. Ходатайствуйте перед Вашим Правительством в целях принятия мер для защиты евреев при ожидаемых погромах». Будьте добры обратить внимание румынского правительства на изложенное в этом сообщении.

Адольф Крауз».

Я просил брата Симона Вольфа, нашего представителя в Вашингтоне, лично просить воздействия С.-А. С. Штатов. Через 48 часов брат Вольф телеграфировал:

«Американский Посол в Париже уведомлен по телеграфу, чтобы обратил непосредственное внимание Президента на положение в Румынии».

Дело закончилось 14 декабря, когда следующее сообщение пришло ко мне из Государственного Департамента:

«Департамент уведомляет Вас, что на это сведение он по телеграфу обратил внимание американского посольства в Румынии и просил расследования донесения о том».

Когда г-н Волика в августе 1919 года посетил свою родину, я осведомился о результатах этого расследования. Он ответил: «По получении телеграммы Государственного Департамента я немедленно же добился аудиенции у короля Фердинанда, во время которой Король сообщил мне, что бессарабские евреи были несколько встревожены за свою безопасность, но без достаточных к тому оснований и что были приняты меры предосторожности, дабы предотвратить избиения». Изменения не имели места.

Антидиффамационная Лига

Конституция С.-А. С. Штатов дает свободу слову и печати. Однако во время войны обе свободы были ограничены Конгрессом, который является ее творцом и исполнителем. Моя цель не ставить вопрос о необходимости Закона о шпионстве, не нападать на тех лиц, которые его приводят в исполнение. Я пользуюсь этой иллюстрацией просто для того, чтобы разъяснить, что никогда гарантии политических организаций не были нарушены, что они могут быть сокращены в пользу господствующей партии.

Всех нас касается постоянное благополучие в той стране, где мы живем, а раз это факт, то мы не смеем закрывать глаза на возможности в будущем. Это не противоречит предубеждению, которое относительно нас существует. Частью это реально, частью скрыто. Но во всяком виде это — опасность, на которую мы должны обратить внимание и с которой должны бороться.

Семь лет тому назад основана Антидиффамационная Лига, чтобы уничтожить те факторы, которые стремятся поддержать непрерывную ненависть к нам, чтобы уменьшить распространение клеветы против евреев и, наконец, чтобы положить предел несправедливым различиям от всех граждан в силу их происхождения и религии. Я считаю, что ничего более возможного не могло быть сделано для защиты нашего положения в Америке — это мое заключение подтверждают и результаты.

Начало деятельности Лиги нашло имя еврея — объектом для разного рода клеветы. В смешных сценах нагромождено было относительно его неопишное. В биоскопах его оклеветали как синоним лица, принимающего в залог вора и маклера. Газеты были склонны привлекать внимание к тому факту, если один из наших единоверцев совершил преступление, что преступник был еврей. В то же время разные летние курорты оповещали в широко распространенных извещениях, что не принимают нас к себе гостями. В юмористических журналах тоже принято по традиции, что злая насмешка насчет евреев служит для увеселения их читателей. В то же время другие выгодные стороны евреев затушевываются, и некоторые авторы разных небылиц, равно как и некоторые сценические писатели, находят нас подходящими лицами для выпуска в презренных ролях.

Как изменилась, однако, обстановка, когда началось поверхностное даже расследование! Сотни жалоб были получены, и им дан ход для детального ознакомления, с чем я отсылаю Вас к донесениям Административного Комитета Лиги; я лично считаю необходимым коснуться лишь наиболее типичных примеров.

Чтобы судить о метаморфозе, которая была произведена в изготовлении кинематографических фильмов, может служить важный пример поведения директора Д. Гриффита. Общество, во главе которого он стоял, в 1915 году выпустило фильм, рисующий отношение с годами матерей к закону. Одна сцена воспроизводила несколько евреев, побивающих камнями и бьющих Иисуса во время несения Им Креста. Это был дорогой кусок фотографии, но после совещания между представителем г-на Гриффита и Административным Комитетом Лиги эпизод этот и ведущие к нему события были исключены.

Некоторые гостиницы и летние курорты объявили: «Евреев просят не посещать». Один, желая превзойти других, объявил: «Евреев и собак не допускают в наши владения», в то время как другой вывесил объявление, «что климат не подходящ для евреев и чахоточных». Владельцы некоторых гостиниц, опрошенные о причинах занятия такой позиции, откровенно утверждали, что не имеют отвращения к евреям, но им платят за такие объявления. В этой стране есть много разбогатевших лиц. Богатства часто являются причиной того, что собственник их считает себя выше менее его счастливых, а потому он желает принадлежать к исключительному отбору. Этот отбор также часто состоит из тщеславной, неумной и нередко вульгарной группы мужчин и женщин, но большей частью антисемитов. Неуважающие себя евреи могли соблазниться, оказывая покровительство гостинице, имеющей подобную клиентуру, но их не так много, чтобы причинить нам какое-либо неудобство. Однако оскорбления, заключающиеся в этих объявлениях, имеют тенденцию создать предубеждения против нас среди граждан, которые в противном случае его не имели бы. Вследствие этого Антидиффамационная Лига выработала закон, воспрещающий подобные объявления на том основании, что они стараются создать классовую ненависть и рознь. Мы представили этот проект законодательной власти 8 Штатов, где были расположены эти гостиницы. Закон был одобрен, и теперь является уголовным преступлением вывешивать в этих Штатах подобные объявления. Одним из этих Штатов является Пенсильвания. Мы командировали секретаря Лиги г-на Льюиса в Гаррисбург, где он имел беседу с губернатором, главным прокурором и видными членами законодательной власти. Благодаря его стараниям нам удалось провести закон в Пенсильвании. Поэтому я был немало удивлен, когда нашел в Ежегоднике за 1918—1919 годы на 381-й странице отчет, старающийся приписать проведение этого закона другой организации.

The Associated Press, величайшее в мире агентство по сбору и распространению газет, оказало содействие Лиге в очень важном деле. Прекратилось упоминание

вание в их телеграммах религиозного или расового признака преступников — практика, сделавшаяся после того общей в больших газетах страны. Заметки о слове «жид» (Jew) — в виде объявлений, выпущенных Лигой, дабы установить правильное употребление этого слова, висят в редакциях большей части газет или висели до тех пор, пока содержание их не сделалось общепринятым.

Не было сомнения в ожидании того, что война будет использована антисемитами как предлог здесь и в других странах. Газеты, журналы, авторы песенок, изображая еврея трусом, негодеем, изменником, старались вовсю... Пожалуй, наиболее заслуживающее упрека утверждение, потому что оно как будто поддерживалось правительством, было сделано в связи с формированием национальной армии в «The Medical Advisory Board Manual» в главе, озаглавленной «Причины злобности», где была помещена следующая фраза: «Родившиеся за границей, и особенно евреи, более расположены к злобности, чем коренные жители».

Административный Комитет Лиги телеграфировал о свидании с президентом. Представителям Лиги ответили по телеграфу, что президент в тот же самый день письменно заявил, что эта фраза не должна бы иметь место или поддерживаема и что она должна быть выкинута как совершенно противоположная взглядам администрации.

Редакция газет и журналов война доставила массу по большей части ложных рассказов под названиями: «Главная германская женщина — шпион», «Старший шпион Кайзера» и т.п. в целях дать секретные данные о положении в России, на самом же деле целью их были нападки на евреев. Антидиффамационная Лига сумела прекратить издание многих из этих рассказов.

Е. Т. Бронтсон в «Таинственном деле К. К.», опубликованном в марте 1919 года в «Популярной механике», высказал преступнейшую клевету. Автор статьи пытался обвинить евреев в смерти лорда Китченера, утверждая, что они знали многие секреты от членов британского кабинета и употребляли эту осведомленность в пользу Германии. Комитет Лиги был у издателя, который сознался, что доказательств для подкрепления обвинения у него нет и, извинившись за недосмотр при разрешении напечатать такую статью, заверил Комитет, что впредь «Популярная механика» не допустит подобных выпадов. Он предложил принести публичное извинение, но Комитет нашел дальнейшее публичное выступление неблагоразумным.

Один известный антисемитский журнал напечатал в начале войны серию карикатур, изображающих евреев трусами, прекратил, однако, это по получении мнений своих многочисленных подписчиков, письменно выраженных по нашей просьбе. Театр также поддался нашей пропаганде. Со времени основания Лиги более сотни жалоб были принесены на водевильных актеров; однако антрепренеры увеселительных мест были наиболее трудной областью для воздействия отчасти потому, что многие еврейские посетители слушают, очевидно, и подбадривают, конечно, аплодисментами пошлости, произносимые

на их счет. Тем не менее значительная перемена в отношении предпринимателей стала заметной, перемена эта явствует из следующего предупреждения, вывешенного Никсоном Нидлангером в его театрах:

«Внушение и замечание.

Десятки тысяч молодых евреев в армии и на флоте С.-А. С. Штатов отдают свою жизнь для защиты нации. Поношение и насмешки над храбростью и жертвами народа, к которому принадлежат эти сражающиеся, само собой разумеется, непристойны и не будут терпимы на сцене этого театра; менее всего от евреев-актеров, которые были обычными оскорбителями такого рода. Если вы чувствуете, что не можете играть на сцене, не оскорбляя в высшей степени храбрых солдат, то считайте, пожалуйста, ваш выход отмененным».

В общем работа Лиги была очень удовлетворительна. Но она еще далеко не окончена. За семь лет постоянной работы сильно уменьшились публичные оскорбления евреев. Однако Лига их окончательно еще не искоренила. Она также недостаточно еще воспитала неевреев, чтобы предотвратить повторение их, даже если и прекратились теперешние оскорбления.

До этого момента я задержался с упоминанием четырех сделок Лиги, которые, хотя сами по себе и тривиальны, имеют, по моему мнению, очень большое значение.

В «Нашем Мировом Читателе», издаваемом Гинном и К^о для пользования в школах, было напечатано, что евреи распяли Христа. Ввиду этого Лига предложила издателям вместо этого другой параграф, разъясняющий историческую действительность, что распятие имело место соответственно приказу Понтийского Пилата, Римского Прокуратора; замена была в точности исполнена. По предложению Лиги Houghton Mifflin Company тоже согласилась снабдить примечанием все будущие издания Гайаваты, обратив внимание на ошибку в стихах Лонгфелло, приписывающего распятие евреям.

«Детская Книга Знаний», издаваемая Grolier Society и Нельсоновская энциклопедия (Nelson's Loose Leaf Encyclopedia) представили ту же задачу, но в другом виде. Первая была принуждена заменить иллюстрации из Шейлока картиной из «Укрощение строптивой»; последняя же — изъять рисунок еврейского носа из картины, названной «Физиономия» и представляющей еврея-скупца.

Я надеюсь, что издатели детских книг вместо оскорбительных статей против евреев напечатают часть речи Макколея от 17 апреля 1833 года, когда он говорил в Палате Общин об уничтожении всех гражданских ограничений для евреев.

Он говорил: «Нет ничего в их национальном характере такого, чтобы мешало им занимать высшие гражданские должности. В период младенчества цивилизации, когда наш остров был так же дик, как Новая Гвинея, когда пись-

менность и искусство были еще неизвестны Афинам, когда едва ли даже существовали соломенные хижины там, где впоследствии вырос Рим, этот осужденный народ имел свои окруженные стенами города с кедровыми дворцами, свой великолепный храм, своих государственных людей, своих солдат, своих натурфилософов, своих историков и своих поэтов.

Какая нация когда-либо так мужественно боролась с обрушившимися на нее невзгодами ради своей независимости и религии? Какая нация когда-либо в своей агонии дала такие исключительные доказательства того, что может быть сделано мужеством отчаяния?

Будем же по отношению ее справедливы, откроем для нее двери Палаты Общин, откроем им доступ ко всякой карьере, где можно обнаружить свои способности и энергию. Пока же мы этого не сделали, не будем говорить, что нет гениев между соотечественниками Исаии, что нет героизма между потомками Маккавеев».

Изменили ли евреи этому защитнику их? Конечно, не в Англии, где звание Лорда Главного Судьи было вверено еврею. И я смею сказать — ни в какой другой стране, хотя в некоторых из них наши соплеменники мало сделали для того, чтобы считаться лояльными. Однако, хотя во всех странах евреи были верны флагу, под которым они жили, тем не менее их обвиняли не только в том, что они вызвали войну, но и в измене в течение ее, заключением же мира появилось обвинение и в том, что они ответственны и за последовавшие за ним беспорядки.

В сентябре 1919 года тысячи бунтовщиков толпились на улицах Вены. Они жаловались на голод, а предводители их кричали: «Спекулянты, спекулянты! Жиды вызвали войну. Долой жидов!» Они двинулись против своих же соотечественников, наших единоверцев-евреев, которые с ними же вместе сражались за общие моральные и политические убеждения, которые отдавали свою жизнь и денежные средства, тысячи которых умирали тогда с голоду из-за никого не щадящей дороговизны продуктов; однако гнев народа с его ужасами последствиями обрушился бы на них, если бы их не защитили правительственные войска.

Во время пребывания нашего секретаря в течение нескольких дней в Берлине ему были вручены на прогулке несколько летучек, которые находятся теперь в нашем распоряжении. Я привожу содержание некоторых из них.

Летучка № 10 издана во время Пасхи. Она содержит следующие сведения:

«В Берлине не хватает более двухсот детей. Из этих несчастных детей следили сосиски и продавали их нам.

Что случилось с нашими детьми? Они стали жертвами ритуальных убийств. Их ужасно мучили для того, чтобы получить из них кровь. Бэла Лихтенберг был арестован, ибо он продал 13 фунтов мяса убитой девочки вместо баранины.

Мужчины и женщины Германии! Доколе вы будете это терпеть? Присоединяйтесь к нам. Уничтожайте и убивайте всех тех, кто таким образом уничтожает Божию Заповедь. Долой преступников!»

Летучка № 14 содержит следующее:

«Талмуд и раввин учат, что лучший нееврей должен быть убит. Проливающий кровь нееврея угоден Богу. Если нееврей упадет в яму, оставь его там. Неврей — хуже собак и ослов».

Летучка № 1000 спрашивает:

«Долго ли вы будете сидеть сложа руки, когда ваши сестры день за днем насилуются жидами, так что в конце концов не на ком будет жениться, кроме как на проститутках. Будьте прокляты, если вы будете взирать на это, не протестуя! Горе вам, трусы! Нам нужны деньги, чтобы продолжать борьбу. Поступайте в наше общество. Годовой взнос — только 6 марок».

В другой летучке крупным шрифтом было напечатано:

«Немцы выиграла бы войну, если бы германский Бнай-Брит не был в заговоре с американским Бнай-Брит, чтобы предать наше правительство».

Трудно поверить, чтобы в Берлине, который хвастается тем, что он — город «культуры», нашлись люди, которые могли бы поверить такой лжи, но кто ее писал, надеялся, что собравшуюся толпу легко будет направить на буйство, ибо толпа обыкновенно не рассуждает.

Теперь настало время не только учесть то, что произошло за границей, но также и то, что происшедшее предвещает. Если в городе с двухмиллионным населением памфлетисты и убийцы могут при дневном свете ходить спокойно и беспрепятственно расхваливать свои товары, в каком после этого европейском городе наш народ может быть в безопасности? Я не имею намерения настаивать на этом пункте в целях обвинения всего германского народа. Я прибегаю к этому лишь исключительно для того, чтобы указать, что главный источник, который побуждает наших врагов к действиям, так же силен теперь, как и тогда, когда несколько веков тому назад сила его была впервые освобождена. В чем же заключается ненависть этих наших врагов, можете ли вы сказать?

Разве всякий народ не причастен к тому греху, в котором повинны евреи? Какие обстоятельства выдвигают нас в критические моменты смуты у наших соседей, как неизбежного для них козла отпущения? Что это? Это не деньги, ибо евреи не отличаются большими богатствами, большинство из них очень бедно. Это не политические преимущества или сила, потому что в общем у нас мало и того и другого. Это не порочность, ибо процент преступности во всех странах показывает, что евреи являются законопослушным классом.

Что же это такое, как не легенда, повторяемая из поколения в поколение у колыбели христиан, которая запечатлевает в уме ребенка картину, изображающую евреев, распинающих и умертвляющих самым ужасным образом Того, Которого их учат почитать как своего Спасителя? Что же другое, как не полу-

ченное еще в детстве впечатление, могло заставить Лонгфелло в «Песне о Гай-авате» написать нижеследующее:

Тогда одетый в черное вождь-пророк
Обратился со своим посланием к народу.
Сказал ему о причине своего пришествия,
Сказал ему о Деве Марии
И Благословенном Сыне Ее Спасителе,
Как давно в отдаленной стране,
Он жил на земле, как и мы,
Как евреи, проклятое племя,
Насмехались над Ним, бичевали Его, распяли Его.

...Тысячу четыреста лет спустя Ян Гус, католический священник, декан богословского факультета в Праге, пытался произвести реформу среди духовенства. Он потребовал изъятия из церквей бесполезных украшений, для того чтобы бедные люди были одеты и накормлены. Он обращался также к светской власти в целях предотвращения и наказания открытых пороков духовных лиц. За это Рим осудил его как еретика, а на город Прагу наложил запрещение на все время пребывания там Яна Гуса. В 1415 году по требованию Первосвященника всей католической церкви в городе Констанце для суда над Гусом была образована комиссия из трех епископов. Его обвинили в том, что он проповедует учение Витклефа, что он побуждает своих приверженцев восставать против полномочий архиепископа и что он настаивает на том, что не Папа, а Иисус — Глава Церкви и к Нему и надлежит обращаться за окончательным решением. Его признали виновным и приговорили быть сожженным привязанным к столбу. У столба ему было предложено отказаться от своего лжеучения, и его единственным ответом были слова из Псалма Давида. Чтобы от него не осталось и следа, его пепел выбросили в Рейн.

Гус возвысил учение Витклефа до высоты религии, и таким образом дух английского учителя имел свое влияние на реформированные Церкви Европы, включавшие в себя миллионы людей различных национальностей.

Однако трудно было бы найти среди этих последователей хотя бы одного человека, который настолько заблуждался, что ненавидел теперь всех католиков за деяния католических священников в Констанце в 1415 году.

Хотя ненависть и предубеждение, исходящие и основанные на этой исторической истине, давно исчезли, ненависть и предубеждение против евреев, во сто раз жесточайшие и упорнейшие, продолжают существовать и распространять свое ядовитое действие, хотя единственным основанием для них служит повторяемый из поколения в поколение рассказ о распятии Иисуса.

Антисемитизм не может быть излечен угрозами и силой, его может излечить только обращение к здравому смыслу и справедливости. Чтобы достигнуть в этом деле успеха, потребуется много терпения и упорной работы.

Находимся ли мы или наши потомки в этой стране? Я думаю, что нет, но нужно помнить, что общественное мнение изменчиво.

Вам хорошо известен запретительный закон о спиртных напитках; законное действие этой пропаганды вытекает из добавления к Конституции об антиалкоголизме. Но не вытекает ли эта пропаганда из соображений морально-го порядка, что особенно видно из того обстоятельства, что миллионы долларов в имущественных ценностях были совершенно потеряны без каких-либо компенсаций, это — по мнению большинства, ради его же пользы.

Нельзя ли возразить, что здесь были нарушены права меньшинства, особенно принимая то, что в ряде поколений торговля эта была узаконена взиманием специальных налогов?

Я не хочу этим ни высказывать своего мнения о запретительном законодательстве, ни тем более пытаться критиковать его. Я обращаю на него внимание лишь потому, что, мне кажется, нетрудно вообразить и нас или какое-либо другое меньшинство на месте винокуров и их компаньонов.

Дайте большинству убедиться в том, что меньшинство обладает особенными враждебными его интересам правами, и эти права будут отняты, по крайней мере, под видом законности, безразлично в чем бы они ни заключались.

Большинству нет надобности переступать закон, ибо закон есть воля большинства. То, что большинство дает, оно может и отнять: суть дела в желаниии большинства.

Человеку свойственно не обращать внимания на опасности. Постройка оборонительных укреплений часто является скучной и тяжелой работой. Однако в нашем положении они должны быть возведены, ибо кто, обладающий даром пророчества, может сказать, когда будет испытана их сила?

Война показала ничтожность всех прежних финансовых предположительных расчетов. Везде были привлечены колоссальные средства: война окончилась, но мир не вернулся к своему довоенному положению и никогда не вернется к нему.

Наша организация была создана в целях благотворительности и братства, и мы достигли в этом отношении результатов, которыми имеем право гордиться. Приносимая нами польза недостижима при условии, что мы и впредь будем готовы идти немедленно навстречу вопросам по мере их возникновения и будем иметь достаточно средств для покрытия связанных с этим расходов.

Наши денежные ресурсы для этой работы, которая должна быть выполнена, к сожалению, недостаточны. По моему мнению, работа, которую Антидиффамационная Лига выполняет теперь и должна будет вести в будущем, — одна из наиболее важных отраслей нашей деятельности. Взносы, платимые нашими членами, даже если их увеличить до тех размеров, которые не покажутся чрезмерными, будут на самом деле недостаточными, чтобы покрыть необходимые для действительной работы расходы. Мы никогда не просили о де-

нежной помощи, кроме как у своих членов. Другие организации делали это не задумываясь.

Почему бы и нам колебаться при обращении за средствами, раз они необходимы для успешного ведения работы в интересах всех нас? Почему бы не обратиться за денежной помощью к мужчинам и женщинам, которые держатся правил справедливости, согласно коей никто не может быть беспричинно оклеветан; которые считают, что каждый человек стоящ или нет — в соответствии только со своими добродетелями или недостатками; которые с тревогой наблюдают за поведением отдельных лиц или обществ, склонных отбросить закон и поставить на его место страсти и предрассудки? Пусть цель Лиги будет интернациональной и не узко сектантской:

чтобы, имея всегда в виду благополучие наших единоверцев, оказывать помощь также и всякому притесняемому народу, безвинно страдающему от преследования;

чтобы лучшие элементы руководили деятельностью Лиги;

чтобы уничтожить в корне ненависть к евреям путем опровержения ходячего извращенного рассказа о распятии Иисуса, кроме того, низвергать сплетников и клеветников, питающихся из этого источника;

чтобы борьба за справедливость была внесена в школы и колледжи, где лекторы-язычники, так же, как и евреи, сведущие в истории нашего народа и его традициях, будут говорить о Нем с благожелательностью и авторитетом, так что если грядущее поколение все же будет прислушиваться к нашим клеветникам, то это будет уже не потому, что оно никогда не слышало опровержения. Однако не должно делать никаких попыток для обращения в нашу веру или для превращения этих лекций в религиозные;

чтобы Лига начала гласную борьбу путем издания своей собственной газеты и при помощи тех средств, какими она располагает здесь и за границей;

чтобы мы привлекли по возможности лучшие таланты для сотрудничества и издания газеты, дабы обеспечить ей большее распространение;

чтобы была сделана попытка конкурировать с лучшими периодическими изданиями нашей страны, дабы она могла привлечь к себе большую часть читателей, без коих она не сможет служить тем полезным целям, для коих она должна быть предназначена. Мне кажется, что не так важно, чтобы мы осведомляли своих членов о своей работе, о своих надеждах и стремлениях, как важно осведомлять лиц других вероисповеданий.

Я рекомендую в поисках денег для этой работы следовать примеру наших врагов. Берлинские антисемиты просили о ежегодном взносе в шесть марок. Для какой цели? Чтобы низвергнуть, уничтожить, уменьшить наш народ или сделать его скитальцем по лицу Земли. Я настаиваю обратиться к нашим членам с просьбой о ежегодных взносах, чтобы дать нам возможность не низвергать, а восстанавливать, не убивать, а спасать человеческую жизнь и не причи-

нять людям чрезмерного горя и отчаяния, восстанавливая соседа против соседа, брата на брата, но работать для достижения всеобщего довольствия и счастья, чтобы тем приблизить торжественный час, когда на Земле воцарится истинное братство людей.

Для достижения этой цели я советую просить наших членов, а также и нечленов, по крайней мере, принять участие в этой работе, внося ежегодно сумму в соответствии с возможностью предложенной выше работы.

Вы должны решить этот вопрос. И мне кажется, время для этого пришло. Нет ничего более сильного, чем дух толпы, но нет ничего и более поспешного и безжалостного. И раз дело дошло уже до разрушения, то пределы его распространения могут измеряться лишь количеством воспринявших это решение индивидуумов. Уклонение от нашей политики — очевидно, но, по моему мнению, цель стоит того. Я убежден, что мы будем в состоянии добиться повсюду издания для евреев нового Библия, конечно, не вызванного принуждением Библия, но такого, который не нуждался бы в нем, как более всего основывающийся на возможном понимании и уважении.

Сегодня мы можем выбирать, что нам надлежит делать, завтра же могут быть непредвиденные возможности. Когда мы собирались в последний раз, кто бы мог тогда предвидеть, что должно было произойти перед следующим нашим собранием? Кто может теперь сказать, что может с нами случиться через 5 лет? Более ста лет тому назад общества виргинских колонистов собрались вместе с целью решения вопроса о своей судьбе, вопроса, который должен был касаться будущего ста миллионов человек, в том числе Вас и меня. В этом числе были и такие, которые отвернулись бы от решения большинства. Есть ли такие люди и здесь? Если есть, то я обращаюсь тогда за ответом к нашему руководству:

«Они нам говорят, Милостивый Государь, что мы слабы, не в состоянии состязаться с таким серьезным противником. Но когда мы будем сильны? Будет ли это на будущей неделе или в будущем году? Будет ли это тогда, когда мы будем окончательно обезоружены и когда стражу поместят в каждом нашем доме? Приобретем ли мы наконец силы нерешительностью и бездействием?

Приобретем ли мы средства для оказания действительного сопротивления, бесконечно лежа на спине и обнимая обманчивый призрак надежды до тех пор, пока наши враги не свяжут нас по рукам и ногам?

Милостивый Государь, мы не будем слабы, если только должным образом применим средства, которые Бог природы предоставил в наше распоряжение. Борьбаться, Милостивый Государь, может не только сильный, это может делать более бдительный, активный и храбрый. Кроме того, Милостивый Государь, у нас нет другого выбора. Если бы мы были достаточно низки, чтобы желать этого выбора, то теперь слишком поздно, чтобы отказываться от борьбы... Джентльмены могут кричать: мир, мир — но мира нет. Война в действительности уже началась».

Нет надобности приводить эпос Генри Патрика «О Свободе». Мы не достигли еще той грани, где должны были бы провозгласить содержащийся в последних строках его бессмертный вызов.

«Никогда не достигнем ее. Встретим врагов своих посредине поля. Пусть первый удар в защиту права и справедливости будет с нашей стороны. Но обеспечим нашим детям и детям наших детей всего притесняемого человечества в полной мере всемирную терпимость и равенство, которые должны им принадлежать.

И, взывая к неевреям о справедливости, будем делать то же и по отношению нашего собственного народа. Пусть каждый из нас постоянно помнит, что своими собственными действиями он должен отразить своих врагов даже раньше, чем они на него нападут. Он должен быть совершенным в нравственном отношении не только как рядовой нееврей, но более даже его, ибо поведение должно во всей мере установить убеждение, что быть евреем значит быть воплощением всего лучшего в человечестве».

Это не мелкое честолюбие; Ваши товарищи будут знать, что Вы такое, чем бы Вы ни представлялись. Но раз будет достигнута цель, внутри будет убежище. Никто не сможет напасть на Вас, если он не желает нападать на просвещение всех народов, и в этот несчастный день можно ожидать гибели цивилизации.

Американизация

Генеральный Комитет Первого Отдела на Собрании своем, имевшем место 17 января этого года, принял резолюцию, предлагающую Ордену открыть и энергично вести воспитательную кампанию против ложных и опасных экономических, промышленных и социальных теорий, ответственных за преобладающее беспокойствие общества.

Мотивы, которые являются основанием этого решения, исходят из сознания, которое делается общепризнанным, что до сих пор с недостаточным вниманием относились к дальнейшему положению и развитию эмигранта после того, как он высадится на наш берег.

Америка была надеждой и убежищем всех притесняемых народов. Я надеюсь, что это останется так навсегда. За одно поколение до последней войны имела место очень большая и постоянно увеличивающаяся эмиграция в Америку из разных стран Европы. Большая часть эмигрантов прибывала сюда, не зная законов, языка и обычаев страны. Трудно было бы ожидать от них, очутившихся в совершенно новой и странной обстановке, глазами видящих незнакомые лица, ушами слышащих только бессмысленные звуки, сердцами, обуреваемыми неопределенными опасениями при каждом наступающем, непривычном обороте дел, чтобы они не отыскивали своих единоплеменников и не устремлялись бы к ним, в единое общество взаимной симпатии и понимания, которое даст им незнакомая страна.

Таким образом, мы находим их скопившимися в больших городах страны, цепляющимися за старые обычаи, с малой или совсем без всякой социальной связи с типичными американскими элементами, медленно изучающими американский язык и лишь совсем немного знающими о теории или системе управления страной.

Общественные школы, конечно, заботятся о детях этих эмигрантов, и дети эти по мере того, как они достигают зрелости, воспринимают идеалы и отличительные черты американцев. Но недавнее быстрое распространение радикальной (под «радикальной» следует разуметь «большевистский» термин, приобретающий права гражданства в иностранной литературе) пропаганды показывает, что есть довольно многочисленные взрослые иностранные элементы, на которые не могут воздействовать школы. До самого последнего времени не уделялось никакого внимания и заботливости для американизации этих иностранных элементов нашего населения. Пожалуй, единственное проявление наружного интереса к ним было тогда, когда какой-нибудь предприимчивый политический деятель, который больше интересовался успехами своей партии и своими собственными, как ее деятеля и достойного представителя, собирал их вместе иногда сотнями, как раз перед важными выборами и после должного предварительного простого слова вел их к какому-нибудь правительственному лицу, которое приказывало им поднять правую руку, затем говорило им присягу на верность, слова которой они нисколько не понимали, но под очарованием которых они стояли окрыленными принятием в граждан С.-А. С. Штатов — с полным правом голоса, особенно за кандидатов тех политических деятелей, которые таким образом были причиной такого благого дара, как присоединение их к ним.

Таким образом, принужденные сами работать для своего спасения, эти всецело чуждые элементы нашего населения оставались таковыми, незамеченными, пока общественное беспокойство, последовавшее за войной в Европе, не затронуло и этих элементов в Америке и не разбудило нас ощущением скрывающейся в нашей среде опасности и необходимости какого-то усилия, слишком долго откладывающегося, чтобы живущему здесь чужеземцу дать понятие и критерий благодетельных свойств правительства и законов страны, в которой он живет.

Оставленный в одиночестве, он легко делался жертвой политического демагога и радикального «большевистского» агитатора. Он в особенности становился добычей фанатичных агентов беспорядка и беспокойства, ввезенных сюда от хаотических общественных волнений Европы. Как и его фанатичный учитель-агитатор, он ничего, кроме плохого, не знал о правительстве. Единственное правительство, которое он когда-либо знал, было жестоко, деспотично и развращено. Для него символ власти был признаком жестокости и притеснения. Некому было рассказать ему, что в Америке это обсто-

ит иначе, между тем как агитатор и анархические памфлеты и газеты, напечатанные на его родном языке, всегда налицо, поучая и убеждая его, что все правительства подлы, развращенны и деспотичны и что американское не составляет исключения из этого. Его жизнь по необходимости состоит из труда и борьбы, между тем на каждом шагу он видит вокруг себя свидетельства богатства, благополучия и комфорта, которые, как ему говорят, получены владельцами путем отобрания их от него или же путем неполучения всего ему положенного. Ему говорят, что своим несчастным положением он обязан подлому капиталистическому правительству в Америке, как и в других местах мира, и что все это переменится, если он и его соратники объединившись свергнут нынешнее правительство и установят пролетарское правительство, при котором все будут равны и будут поровну делить все материальные потребности и жизненные удобства.

Вот преступное учение, проповедь которого он постоянно слышит, и нет никого, кто бы рассказал ему и про другую сторону картины. В отношении его причина правильного взгляда на здоровье, на здоровое понимание жизни, на развитие и прогресс при посредстве правильного понимания окружающего и возможностей и ясно установившаяся цель — улучшить его условия жизни — не имели никакого защитника.

Итак, мы имеем свою задачу, важность которой выяснялась из тех беспорядков и беспокойствия, которые следовали за войной, и результатом ко-ей явились действия правительства, выразившиеся в недавнем изложении большого количества этих недовольных, возблагодаривших свободу и милость Америки происками подорвать и свергнуть ее правительство. Существовало мнение, что многие из них, коих недавно по приказу выслали из этой страны, были евреи. Наш представитель в Вашингтоне Симон Вольф, желая установить, насколько правильно это обвинение, написал Генеральному Прокурору С.-А. С. Штатов Пальмеру, запросив его о фактах. Г-н Пальмер ответил следующее:

«Дорогой Сэр,

Я получил Ваше письмо от 3 января 1920 года, в котором Вы спрашиваете, есть ли между недавно арестованными иностранцами-радикалами (большевиками) кто-нибудь иудейского вероисповедания. Я должен предупредить Вас, что из сообщений местного Следственного Бюро Департамента видно, что между арестованными большое количество русских евреев. Невозможно в настоящее время сказать, исповедуют ли или нет последние иудейскую веру, ибо предыдущие сведения Департамента показывают, что многие из лиц, арестованных как иностранные анархисты, являются атеистами по вере, между тем как принадлежавшие прежде к иудейскому вероисповеданию отказались от него и теперь не связаны ни с какой религией.

Я ценю выражаемое Вами одобрение принятых Департаментом мер и хочу засвидетельствовать, что мне чрезвычайно приятно, что мое поведение в данном случае было одобрено.

Искренне Ваш,

А. Михаил Пальмер».

Что среди них были некоторые евреи, является несчастьем, и мало делу поможет то, что они стали атеистами или приняли другую веру вместо иудейской, потому что широкой публикой различия в этом сделано не будет, и все-таки будут обвинять, что это — евреи. Как бы то ни было, но, кажется, имеется достаточно для того данных, что доля иностранной проблемы является нашей, и нам придется взять ее на себя и сделать, что будет в наших силах, чтобы смыть то пятно, которое даже один еврей может наложить на благодарность нашего народа правительству и стране, которые дали свободу и счастье в такой мере, в какой наш народ еще никогда не пользовался.

Но как реагировать на эту задачу? Как ее решить? Какое направление должны принять наши старания? Я предлагаю Конвенту эти вопросы и прошу Вашего серьезного обсуждения их в надежде, что, может быть, будет найден путь, чтобы выволить еврейское имя из числа новых врагов цивилизации, большевизма и всего его племени.

Правительство С.-А. С. Штатов предприняло работу по американизации чужеземцев. Я предлагаю обсудить вопрос, каким образом мы можем лучше всего совместно с правительством участвовать в этой работе, особенно в той ее части, которая ближе всего касается еврейского элемента нашего населения, исходя из той мысли, что благодаря родству с этим элементом наша работа среди них будет более действительной.

Но что бы ни было сделано, я того мнения, что американское подданство — слишком большое благодеяние, чтобы его кому бы то ни было навязывать. Это, скорее, честь, которая должна быть оказана только тому, кто понимает, что это обозначает, ценит его достоинство, искренне желает и показал себя достойным его получить. То, что легко дается, мало ценится. Никакой чужеземец не должен приниматься в американское подданство, если он в течение периода испытания не дошел до понимания выгод и обязательств такого гражданства и своей жизнью и поведением не показал, как он его ценит, насколько он его желает и насколько он достоин его получения.

Америка пригласила притесняемых и преследуемых всех наций приезжать сюда и пользоваться благами свободы и довольства, которые для всех доступны на равных основаниях. Она ничего не требует от приглашенного гостя, кроме повиновения ее законам, которые для всех одинаково легки и не стеснительны. Если же приедет кто-нибудь, коему положение вещей не нравится, пусть он возвращается туда, откуда приехал, или в какую-нибудь

другую страну, более удовлетворяющую его вкусам, но пока он находится под кровлей благородного хозяина, пусть не пытается тайными и предательскими способами разрушить приютившее его убежище.

Ради благополучия Америки, ради благополучия иудаизма мы, как евреи, должны смотреть за тем, чтобы в американское подданство не принимался ни один еврей, недостойный этой чести, и чтобы каждый приехавший в эту страну и показавший себя недостойным оставаться в ней был разыскан и отправлен в ту страну, из которой он прибыл.

Пусть каждый заграничный еврей, стремящийся остаться в Америке, поймет, что ненависть к американским установлениям и содружество с теми элементами, которые стараются их уничтожить, несовместимы с дальнейшим их пребыванием в Америке не только по мнению правительства С.-А. С. Штатов, но также по мнению большинства евреев, гордых американским гражданством, которые не допустят нападения на американское правительство со стороны тех, чьи действия могут поставить под вопрос их признательность им.

Пусть это будет всеми окончательно понято, и вопрос об иностранцах, поскольку он касается еврейского элемента, будет разрешен.

Участие в войне членов Ордена

Статистические данные, недавно сообщенные из достоверных источников, показывают, что в течение великой войны 250 000 американских евреев служили в армии и на флоте С.-А. С. Штатов, составляя 4–5 процентов всего состава армии и флота. Еврейское же население этой страны составляет около 3 процентов всего населения. Хотя средний возраст наших членов превосходит предел призывного возраста, согласно Selective Serving Act, однако 13 процентов наших членов были той данью, которую Бнай-Брит уплатил военной мощи С.-А. С. Штатов.

В иностранных отделах статистические данные показывают еще более высокий процент, конечно, благодаря тому, что наше участие в войне было гораздо менее продолжительным. Для подробного осведомления по этому и другим вопросам, касающимся военных действий, я обращусь к донесениям Лож и членов Исполнительного Комитета. Единственный отдел, давший подробное донесение о военной деятельности своих членов, — это восьмой. В начале войны в этом отделе было 8610 человек. Две тысячи сорок четыре человека, т.е. почти 25 процентов членов, служили в армии и флоте, кроме 3013 человек их сыновей, что составляет 5157 человек. Триста восемьдесят шесть человек отдали свою жизнь на поле сражения, 53 человека взяты в плен, а 81 человек из 96 раненых умерли в госпиталях. О 22 человек из числа указанных пропавшими в бою никаких сведений нельзя добыть, и их останки, по всей вероятности, никогда не будут найдены. Из приведенных выше 5157 человек 16 процентов

записались добровольно. Ордена, полученные ими, весьма выразительно говорят о храбрости и преданности еврейского народа, и в особенности наших членов, стране, коей они являются верноподданными. 1775 человек, или более 30 процентов, были награждены орденами за боевые отличия; 2130 человек упоминались в реляциях и 292 человека были произведены из рядовых в офицеры.

Когда вся история об участии евреев будет написана, то выяснится, что во всех странах члены нашего Ордена дожили до исполнения той заповеди, которая повелевает нам быть лояльными и верными стране и правительству, под защитой коего мы живем. Подробные сообщения от других отделов нам еще не доставлены. Они будут опубликованы в «B'nai B'rith News».

Заключение

15 лет моей службы как председателя Ордена подходят к концу. Я душевно признателен за искреннее, воодушевленное содействие, оказанное офицерами и членами, что дало возможность повысить во время моей службы число членов на 200 процентов и увеличить пользу Ордена делу человечества, которое, как мне кажется, вполне оправдало наши труды в этом направлении.

Просматривая нашу работу за последние пять лет, я могу видеть, где были сделаны ошибки не только мной самим, но и другими. Если когда-либо была необходимость смотреть вперед и старательно взвешивать заранее каждый предполагаемый шаг, чтобы быть уверенным в правильности принятого направления, то это именно теперь.

Мы находимся на заре нового дня. Наши прошлые ошибки дают указания для работы по завершению на завтра и настолько же ценны, как и польза, получаемая от принятия успешных мер. Давайте же осторожно выберем из того и из другого, и тогда будем строить в достойном нас виде, как Великий Мастер Архитектор Вселенной строил бы нас для безопасности и братской любви. Мы не можем сделать меньше, оставаясь верными нашему Богу, себе и стране, которой мы так многим обязаны.

ОФИЦИАЛЬНАЯ МАСОНСКАЯ ИСТОРИЯ

Л. Д. Кандауров

Записка по истории российского масонства, 1731–1936¹

Это один из самых ценных документов по истории российского масонства. Он найден мною в Особом Архиве СССР. Его автор, царский дипломат в Париже и высокопоставленный (33°) масон Л. Д. Кандауров (1880–1936), составил эту записку в середине 30-х годов, незадолго до своей смерти. Документ носил секретный характер и предназначался для ознакомления в среде масонов высшей степени посвящения.

В первой части записки Кандауров опирается на известные источники, а также на масонские предания и мифы. Сведения этой части имеют во многом фантастический, выдуманный характер. Масонский летописец бездоказательно относит к числу масонов известных исторических лиц — Петра I, Александра II, Николая II, А. В. Суворова.

Зато во второй части Кандауров дает богатый фактический материал о развитии российского масонства в начале XX века и в эмиграции.

По живому среди русских вольных каменщиков преданию, нашедшему отклик и в специальной литературе, но не обоснованному документально, первым русским франкмасоном был Император Петр Великий, получивший посвящение во время первого своего заграничного путешествия, в 1697 году, в одной из английских лож, собиравшихся в Амстердаме. Петра посвятил известный английский масон, строитель храма св. Павла в Лондоне, Джон Верн. По возвращении царя в Россию была основана ложа в Москве, Д.: маст.: которой был Лефорт, ор.: — гр. Брюс, 1-м блюс.: — Гордон, вторым — сам Император.

Как бы то ни было, первые сведения о русских ф.: м.: относятся к 1731 г.; в Петербурге собиралась тогда ложа, состоявшая под юрисдикцией Великой Ложи Англии; председателем был англичанин Джон Филипс,

¹ ОА, ф. 730, оп. 1, д. 172, л. 1–46; публикуется впервые.

полковник русской службы. В герцогстве Курляндском ф.: м.: английское уже имелось, и потому Бирон, если сам не был ф.: м.: , то, во всяком случае, ему покровительствовал. В 1741 году во главе петербургской ложи стал Джеймс Кейт, также англичанин, находившийся на русской службе. Около этого времени имелись уже ложи в Архангельске и Риге, состоявшие преимущественно из иноземных купцов и нескольких русских офицеров. Участие некоторых из последних в перевороте 1742 г. обратило внимание правительства Елизаветы Петровны на ф.: м.: Хотя ни выработанного ритуала, ни организации, подобной современной, русские ложи тогда не имели и характера политического не имели, а имели характер благотворительный и мистический, — как и вообще все европейское ф.: м.: первой половины 18 столетия, — правительство пожелало иметь над ними контроль и придать им более национальный характер. В 1750 году во главе Петербургской ложи «Молчаливость» был поставлен по желанию Императрицы Елизаветы Петровны близкий к ней гр. Воронцов. К этому времени относится основание в Риге известной в русском ф.: м.: ложи «Северная Звезда». Петр III, друг и поклонник Фридриха Великого, известного масона, заявил себя по восшествии на престол покровителем ф.: м.: ; была основана ложа в Ораниенбауме, сразу привлекая все, что было влиятельного в армии и при дворе. Положение изменилось в 1762 году, так как правительство Екатерины относилось подозрительно ко всему, что носило на себе отпечаток предыдущего царствования. Масоны на время замолкли.

Оживление снова началось с конца 60-х годов, когда в России (в остзейских провинциях) уже действовали несколько лож системы *Stricte Observance*, начавшей тогда распространяться в Германии и отчасти во Франции; ложи эти состояли, впрочем, почти исключительно из иностранцев.

Истинным организатором и основателем русского ф.: м.: должен считаться Иван Перфильевич Елагин, посв.: в конце 60-х годов в петербургской ложе Св. Екатерины и основавший в Петербурге в 1770 году Великую русскую Провинциальную Ложу, признанную в 1772 году Великой ложей Англии, которая и назначила тогда же Елагина провинциальным гроссмейстером под своей юрисдикцией. Около того же времени появляются в России ложи так называемой Циннендорфской системы, учрежденные известным прусским ф.: м.: Рейхелем, специально приехавшим в Петербург и поселившимся там для распространения в России ф.: м.: Надо думать, что правительство Фридриха Великого не было чуждо инициативе Рейхеля; действительно, никто лучше этого монарха не мог понимать важности для Германии распространения в России немецкого влияния и тех результатов, каких в этом направлении можно было надеяться достичь при помощи ф.: м.: ; один из многочисленных тому примеров был дан судьбой г. Кенигсберга, который во время Семилетней войны не пострадал вовсе от занятия его нашими силами ввиду ходатайства тамошней л.: «Трех Корон» перед комендантом

города полковником Суворовым, будущим фельдмаршалом; Суворов был деятельным масоном и членом петербургской Ложи «Молчаливость»¹.

Первое время ложи Елагинские и Рейхелевские не признавали друг друга. Благодаря стараниям Рейхеля, бывшего уже тогда начальником Шляхетского кадетского корпуса, произошло 3 сентября 1776 года соединение обеих систем (одна из причин соединения была следующая: В.: Л.: Англии не имела писанных рит.: и запрещала их иметь. Обстоятельство это при необходимости перевода рит.: на русский язык вызывало много недоразумений и ошибок. В Циннендорфской системе с самого начала были печатные ритуалы всех трех гр.: гр.: . Это соединение вызвало неудовольствие Великой Л.: Англии, будучи совершенно без ее согласия соединенные, ложи стали под юрисдикцией Берлинской ложи «Минерва». Рейхелевская л.: «Аполлон» в Петербурге, пред. Чаадаев, не пожелала присоединиться и осталась особняком. Ее примеру последовала московская ложа «Озирис», пред. кн. Трубецкой (ложа эта называлась «княжеской», т.к. все основатели имели княжеский титул, и отличалась высоким уровнем своих членов; протоколы велись по-латыни), и несколько других лож, образовавших вместе Великую Национальную Ложу. В 1777 году в Петербург приезжал король Густав III Шведский, стоявший, как это принято в Швеции до сих пор, во главе ф.: м.: своей страны. Он основал в Петербурге ложу под юрисдикцией Великой Ложи Швеции и посвятил в ней Цесаревича Павла Петровича. К вновь учрежденной ложе присоединились еще несколько лож, недовольных соединенной Елагинско-Рейхелевской системой, и с этого времени в России стали одновременно действовать три ф.: м.: системы: 1. Соединенная Елагинско-Рейхелевская система, гроссмейстер Елагин; 2. Шведская Провинциальная ложа, гроссмейстер кн. Гагарин; 3. Великая Национальная Ложа, гроссмейстер кн. Трубецкой. Центром первых двух систем был Петербург, третьей — Москва. Все эти организации, признавшие друг друга, развили, каждая по-своему, кипучую деятельность, — новые ложи основывались по всей территории государства, многие из них, однако, быть может, ввиду трудностей сообщения, работали совершенно самостоятельно, не подчиняясь ни одной из существовавших систем. По сведениям правительства, общее число лож, действовавших в России в начале восьмидесятых годов восемнадцатого столетия, было 145. Судьба всех трех указанных систем была следующая.

1. Елагинско-Рейхелевские ложи имели распространение преимущественно на севере и в прибалтийских провинциях. Имелись три Ложи в Петербурге, три ложи в Риге, две в Ревеле, по одной в Дерпте, Либаве, Киеве, Архангельске и Могилеве. Было основано много лож, впоследствии работавших самосто-

¹ Один из характерных примеров масонского лукавства. На самом деле комендантом Кенигсберга, захваченного русскими войсками в 1758 году, был не будущий фельдмаршал А. В. Суворов, а его отец В. И. Суворов. Чин полковника А. В. Суворов получил в 1762 году, когда Кенигсберг был уже возвращен Пруссии. — *О. П.*

ятельно, о чем сказано выше. Ритуал был осложненным английским и приближался в некоторых отношениях к современному нам шотл. ритл. При путешествиях посвящаемого, так называемых мытарствах, допускались устрашающие эффекты — «убиенный в окровавленной срачице», «смещение крови с кровью братьев наших» и т.д.; в особенности сложен был ритл. при посвящл. в 3-й грл. Внутренне Елагинская система была чужда политике и стремилась к познанию и сохранению «некоей важной тайны, дошедшей к нам от первых человеков», а также к самопознанию и нравственному самоусовершенствованию и к борьбе на почве морали с вольтерьянством французских энциклопедистов. Но в общем можно сказать, что серьезные этические, религиозные и социальные вопросы оказались руководителям Елагинской системы не под силу. В Петербурге фл. мл. быстро стало модным, в ложи стало поступать множество народу и дело кончилось тем, что франмасонами оказалось чуть ли не все население города. В ложи стали принимать кучеров и лакеев, чтобы дать пример брл. любви к низшему; кучера и лакеи вскоре стали основывать свои собственные ложи. Последний удар Елагинскому фл. мл. был нанесен похождениями Калиостро, принесшего в Россию основанное им «Египетское Масонство», допускавшее женщин и собрания которого имели иногда сходство с радениями некоторых сект. После того как Императрица Екатерина осмеяла Калиостро в комедиях «Обманщик» и «Шаман Сибирский», влиятельные круги в Петербурге от масл. отвернулись, и Елагинская система в середине 80-х годов сошла на нет. Не помогло и состоявшееся незадолго до закрытия лож Елагина подчинение всей системы снова юрисдикции Вл. Лл. Англии.

2. Шведская Провинциальная лл. Ложа эта, имея общемасонские идеалы, выражала прежде всего стремления масл. Шведского. Тогда, как и теперь, шведское фл. мл. носило религиозный и мистический характер (Сведенборгианский), но также не было чуждо вопросам магии и оккультизма. В России Шведская Провинциальная лл. выделялась порядком своей внешней организации. Кроме 3 симвл. степеней, имелись еще 4 высшл. грл. , по которым работал капитул «Феникс» в Петербурге. В этом городе имелись 9 лож, 3 — в Москве, по одной в Ревеле, Кронштадте, Кинбурге и Саратове. Имелась Военная лл. при южной армии. В 1782 году эти ложи присоединились к елагинским и разделили их судьбу.

3. Великая Национальная Ложа. В начале под юрисдикцией ее были всего 4 лл. — 2 в Москве, и по одной в Петербурге и Риге. Но, имея в числе руководителей людей, вдохновлявшихся высокими патриотическими и нравственными идеалами и понимавших также толк в мирских делах, Великая Национальная Ложа сыграла крупную роль в истории русской культуры, общественного самосознания. Во главе ее стали два замечательных брл. брл. — Новиков, посвященный в 1775 году в Елагинской Ложе «Астрея» в Петербурге прямо в 3-й грл. , и профессор московского Университета Шварц. Уже в конце 70-х годов ими

было учреждено в Москве для просветительных целей «Дружеское ученое общество». Так как наука в России была исключительно немецкая, а отчасти верно и под влиянием Шварца, в Великой Национальной Ложе возникла мысль о необходимости теснее связаться с немецким ф.: м.: , в котором тогда преобладающее влияние имела система «Stricte Observance». В 1782 году Шварц был командирован на Конвент этой системы, созданный в Вильгельмсбаде герцогом Брауншвейгским, ее гроссмейстером. На Конвенте, где были представители и Швеции, Великая Национальная Л.: была признана независимой от Швеции, неосновательно желавшей ее себе подчинить, и вошла в систему «Stricte Observance», и образовала восьмую ее провинцию (4 области: 1. Север (С.-Петербург); 2. Центр (Москва); 3. Юг (Киев); и 4. Сибирь (Иркутск)). Она получила организацию так называемого теоретического гр.: Соломоновых наук, который предоставлялся с большим трудом бр.: бр.: , преуспевающим в знаниях вольных каменщиков. Организация была установлена следующая: был учрежден капитул для высшего руководства и обсуждения догматических вопросов, в который могли входить лишь братья обоих теоретических градусов (их полагалось 2). В принятой русской В.: Н.: Л.: системе имелись и другие гр.: гр.: , следовавшие за теоретическими; никто из русских их не достиг. Должность пред. капитула не была замещена, предполагалось, что ее займет Цесаревич. Прочими должностными лицами капитула были: Шварц, Новиков, кн. Трубецкой, Татищев, кн. Черкасский; Приор — гр. Татищев, канцлер — Шварц, казначей — Новиков. Далее, для отправления текущих дел, была выбрана Директория, в которую вошли: председ. Новиков, Чулков, Тургенев, Ключарев и др. гроссмейстером был назначен Шварц. Имелись высшие Ложи-Матери, председатели которых должны были быть из ф.: м.: , имеющих теоретический градус. Эти л.: были: «Коронованное Знамя» (Татищев), «Латона» (кн. Трубецкой), впоследствии «Озирис» и «Сфинкс». В общем, организация, схожая с нашей.

Здесь надлежит сделать отступление и сказать несколько слов о розенкрейцестве. Сведения об этой организации появились впервые в 1615 году в изданной в г. Касселе анонимным автором книге «Famafraternitatis Rosecruciana». Автор сообщал устав этого ордена, основанного, по его словам, в 15 столетии Христианом Розенкрейцом, обладавшим всевозможными алхимическими и магическими знаниями, которыми обладал орден, включавший большинство известных лиц той эпохи. Как ни старались после появления книги многочисленные лица, желавшие вступить в такую интересную организацию, что-либо о ней узнать, что им, однако, не удалось, и уже тогда само существование ордена подверглось сомнению. Около 1750 года в Германии был основан, кем именно не выяснено, орден «Злато-Розового Креста», притязавший на преемство с розенкрейцерами и получивший окончательную организацию в 1757 году во Франкфурте-на-Майне. Центр деятельности находился в Вене, близкое участие принимал Месмер, покровительствовал ордену авст-

рийский император Леопольд Второй; после смерти его в 1792 году орден объявил о своем закрытии, но, по мнению некоторых, существует и до сих пор. По-видимому, остатки этой организации вошли в Ш.: У.: , где и образовали один из высш.: гр.: гр.: . Многочисленные Р.: Кр.: организации открыто существуют в разных странах, в том числе и в Англии, с орд.: «Злато-Розового Креста» никто преемства не имеет.

Розенкрейцеры писали вообще о себе очень мало, старались пользоваться для лучшего сокрытия другими организациями и сведения о них неполны. Во всяком случае, известно, что розенкрейцерство имело две стороны: духовно-нравственную (самопознание и самоулучшение) и научно-философскую, познание мира через те тайные науки, которые, имея положительный характер, могут, ввиду соединенных с их применением возможностей, сообщаться лишь людям высокой морали, т.е. посвященным (взгляд древних). Розенкрейцеры были организованы в десятистепенное мас.: , причем, однако, градусы, следовавшие за тремя символическими, давались с большим трудом. В Москве розенкрейцеровские организации появились в конце 70-х годов; путешествуя в Вильгельмсбад, познакомился с розенкрейцерами Шварц, проникся их учениями и развил имевшиеся в Москве их ложи, которые, хотя и не слились с ложами Великой Нац.: Ложи, но стали работать параллельно, что облегчалось тем, что мас.: теоретического градуса были все одновременно и розенкрейцерами. Всех объединенных лож в Москве было 20 и около того же количества в провинции, исключительно Центральной России. Началась напряженная мас.: и культ.-просветительная работа, ставшая возможной благодаря значительным денежным пожертвованиям, поступившим в орден. В 1783 году была основана «Типографическая Компания» для издания просветительных книг для народа. Были учреждены в Москве три типографии — две для этих изданий, одна для специальных мас.: целей. В разных городах было учреждено значительное количество богаделен, больниц и школ. Во ф.: м.: поступили видные лица; масоны старались приобретать влияние и ставить своих членов на влиятельные места в администрации, в чем и преуспевали. В 1787 году филантропическая деятельность московского мас.: особенно ярко проявилась в помощи, оказанной им во время голода того года, но тогда же начались и преследования. Насколько можно судить по дошедшим до нас мас.: и проф.: источникам, главными причинами преследования были следующие: 1) влияние ордена иезуитов, появившегося в России после первого раздела Польши в 1772 году; 2) недовольство представителей официальной науки научными работами розенкрейцеров, лечивших также больных; 3) всегдашний разлад между бюрократическим Петербургом и его новым придворным дворянством и независимым богатым дворянством московским, хранившим традиции; 4) то обстоятельство, что начавшиеся тогда в Европе волнения многими приписывались масонам и иллюминатам. Следует также заметить, что Екате-

рина вообще косилась на все, с чем был связан Цесаревич Павел Петрович, который, хотя активного участия во ф.: м.: не принимал, но, будучи посвященным в 1777 году, считал себя принадлежащим к ордену.

К этому времени, т.е. в конце 80-х годов, московские масоны, из которых некоторые уже получили высшие розенкрейцеровские градусы, предались исключительно умозрительной деятельности и утратили способность сопротивляться нападкам: некоторые ложи даже закрылись. В 1787 году последовал указ, запрещающий печатать духовные книги в других типографиях, кроме синодских, а в 1791 году, с назначением московским главнокомандующим князя Прозоровского, преследования приняли крутой характер — «Типографическая Компания» была закрыта, принадлежащие ей типографии конфискованы, мас.: издания опечатаны; всего было опечатано 461 издание, причем, однако, к продаже были запрещены лишь 20. В том же году мас.: благотворительные и просветительные учреждения были переданы надлежащим ведомствам. Многие масоны лишились мест, которые занимали по государственной службе, или высланы в свои деревни. Новикова еще в 1790 году по распоряжению правительства испытывал в Православии Митрополит Платон и нашел его верующим; тем не менее, в начале 1792 года Новиков был арестован и заключен в Шлиссельбургскую крепость. Архив, хранившийся у Новикова, был заблаговременно передан им бр.: бр.: Лабзину и Поздееву. Шварц лишился места и выслан был за границу. Елагин избежал преследований, так как умер в предшествующем году. Указом 1794 года Имп. Екатерина окончательно запретила мас.: собрания в России: все имевшиеся в наличии мас.: издания были конфискованы и сожжены. Император Павел по восшествии на престол немедленно освободил Новикова (Новиков после освобождения держался в стороне от ф.: м.: , умер в 1818 г. в своем имении в Калужской губ. В своем орд.: он носил имя Коломир), а коронуясь в Москве в 1797 году, пригласил к себе на собеседование Матеи, бывшего Д.: М.: л.: «Три Шпаги», а также братьев этой ложи, к которой принадлежал сам Павел. Облобызал каждого, обменялся мас.: рукопожатием и обещал отменить указ Екатерины. Однако в том же году последовал указ, предписывающий применять указ 1794 г. «со всевозможной строгостью». При переменчивом характере Павла это мало кого удивило; позволительно думать, что Мальтийский орден, звание гроссмейстера которого принял Павел и который издавна борется с ф.: м.: , мог сыграть тут известную роль.

Ф.: м.: пробудилось и расцвело в России с восшествием на престол Александра Первого. Как известно, тотчас по восшествии на престол Император составил Комитет из четырех доверенных лиц, которому и поручил выработать план либеральных реформ. Трое из членов этого Комитета были братья: кн. Чарторыжский, Новосильцев и гр. Строганов; последний был посвящен в мас.: в Париже, в л.: «Les Neube Souers», к которой принадлежали в свое время Вольтер и Дидро; Строганов прожил в Париже без перерыва с 1781-го

по 1796 год, и через его посредство в русское мас.: впервые проникло и утвердилось французское влияние. Следует отметить, что пробудившееся к жизни с начала царствования Александра I петербургское ф.: м.: приобрело резкую общественно-политическую окраску, расходившуюся совершенно с настроением прежних новиковских лл.: Эта двойственность продолжала с тех пор существовать в русском мас.: и резко выявилась во ф.: м.: организациях, действовавших в России перед войной. Она менее заметна в русском заграничном ф.: м.: , в русских лл.: парижской организации Шот.: Уст.: (и в берлинской л.:), старающихся примирить эти противоположности (русский ф.: м.: кружок в Лондоне старается следовать новиковским заветам, Обр.: л.: «Максим Ковалевский» в Белграде носит чисто общественный, а не посвящ. характер). В самом начале царствования Александра в Петербурге и Москве открылись 3 новые и пробудились 3 прежние ложи: в СПб 15 января 1802 года л.: «Умиряющий Сфинкс», д.: м.: Лабзин; там же (вскоре перенесена в Москву) в 1803 г. л.: «Нептун», д.: м.: П. И. Голенищев-Кутузов; в Москве в 1803 году л.: «Гармония». С 1810 года разница настроений особенно сильно выявилась в обеих группировках лл.: , и лл.: новиковского настроения стали группироваться вокруг Москвы и сделались вскоре совершенно конспиративными, благодаря чему и смогли, в виде, впрочем, весьма слабых и малочисленных группировок (см. ниже), уцелеть после разгромов 1822-го и 1826 годов. Надобность в масонстве, по-видимому, была действительно настоятельная, ибо ко времени его официального разрешения, в 1810 году, действовала в России уже 31 ложа, не считая пробудившихся к жизни лож розенкрейцеровских и нескольких лож системы «Stricte Observance», уже приходившей тогда в упадок как самостоятельная система. Как было указано, официальное разрешение ф.: м.: последовало в 1810 году, но уже в 1802 году д.: м.: ложи «Коронованное Знамя» в Петербурге, директор Первого кадетского корпуса генерал-майор Бебер, испросив аудиенцию у Императора, обратился к нему с ходатайством о разрешении ф.: м.: в России; подробно расспросив Бебера о целях, об организации и истории ф.: м.: в разных странах, Александр заявил, что не только готов разрешить в России столь полезную организацию, но и сам готов к ней примкнуть. Посвящение Императора состоялось через несколько месяцев; однако до сих пор не установлено, в какой именно из русских лож.

Александр принимал деятельное участие в жизни русского ф.: м.: и оказывал ему энергичное покровительство. Понятно, что при таких условиях в ложах скоро оказалось все, что было влиятельного в стране, и что ф.: м.: приобрело крупный политический вес. Пока ф.: м.: этой эпохи не было официально разрешено, оно было в России самостоятельным, тем более что постоянные войны не облегчали международных сношений. В 1810 году для признания иностранцами пришлось образовать Великую Провинциальную Ложу — «Владимир к Порядку», поставленную в зависимость от Швеции; однако сношения были

оживлены не со шведским, а с французским ф.: м.: Войны 1812–1814 годов вызвали к жизни множество военных лл.: , между прочим, во Франкфурте-на-Майне, в Мобеже и Реймсе. В одной из таких военно-походных лож, собиравшейся под председательством Александра I в доме Талейрана, где Император жил в Париже, каковой дом теперь принадлежит Ротшильду и помещается на углу ул. Риволи и St. Florentin, был посвящен в мае 1814 года король Фридрих Вильгельм Прусский. При этом посвящении п.: стр.: был граф Меттерних, а вторым — фельдмаршал Блюхер.

Правительство Александра было недовольно тем, что русское ф.: м.: находится в зависимости от Швеции. Поэтому, взяв формальный повод, нежелательность высоких градусов, была учреждена в январе 1815 года в Париже под юрисдикцией Вел.: Вост.: Франции Великая Ложа Астрея (федерация пяти военно-походных лож); при этом было условлено, что тотчас по перенесении Великой Ложи Астрея в Россию Великий Восток признает за ней самостоятельность. Перенесенная в Россию Великая Ложа Астрея объединила около 40 лож; 6 лож желали остаться под шведской юрисдикцией, но, впрочем, скоро мало-помалу прекратили свою деятельность совершенно (так же и их Кап.: Феникс).

После 1815 года выяснилось, что ни ф.: м.: , ни правительство в России уже не смотрят друг на друга так, как было до отечественной войны. Александр, подпав под влияние баронессы Крюднер, все более удалялся в сторону реакции, в мас.: русском получили влияние привезенные из Франции идеи, и оно постепенно стало становиться в оппозицию правительству. Неожиданно, впрочем, последовавший указ 1822 года совершенно запретил ф.: м.: в России. Это мероприятие, которое было облегчено правительству изменой своему долгу гроссмейстера Астреи, Кушелева, выдавшего списки части братьев, было, несмотря на его неожиданность для русского общества, предусмотрено руководителями русского ф.: м.: ; в эту эпоху внимание привлекали, главным образом, вопросы политического характера; за несколько лет до указа 1822 года были учреждены два известных тайных общества: «Южное Общество» и «Союз Благоденствия», руководителями которых были сплошь члены русских лл.: Первое из названных обществ включало много братьев кишиневской ложи «Овидий», и здесь можно привести отрывок из письма Пушкина к князю Масальскому от ноября 1826 года из Кишинева, в каковом письме сказано так: «Живучи здесь, участвовал в ордене вольных каменщиков, и притом в той самой ложе, из-за которой все другие ложи в России закрыты»¹. После подавления восстания, главы которых все были братьями, Николай указом 1826 года подтвердил

¹ Следует напомнить, что, согласно масонским документам, кишиневская ложа «Овидий» организуется в начале 1821 года, а в конце этого года распалась, так и не начав работать (АСТМ, фонд Н. Ф. Степанова). В 1822 году масонские ложи были уже запрещены, так что Пушкин физически не мог участвовать в работе этой масонской ложи. Письмо Масальскому — не что иное, как эпатаж молодого человека. — *О. П.*

запрещение ф.: м.: в России. Надо полагать, что в этом была надобность, потому что мас.: соб.: , как можно судить из некоторых источников, в России все-таки продолжались. Так, в библиотеке Румянцевского музея в Москве имеется инструкция, данная д.: м.: московской л.: «Коронованный Пеликан» о порядке приема в вольные каменщики в 1828 году.

После этого года доступных широкой публике документальных сведений о старом русском мас.: не имеется. Только в английской мас.: литературе середины XIX столетия имеются указания на то, что с 1857-го по 1865 год ложи снова официально были разрешены правительством Александра II, который, судя по многим данным, сам принадлежал к английскому масонству¹.

Из параллельных мас.: организаций, действовавших в России в XVIII столетии, следует отметить 2:

1. Система Мелиссино. Носивший эту фамилию генерал-лейтенант русской службы, происхождением грек, был первым стр.: Русской Провинциальной Ложы в 1765 году, основал в Петербурге свою собственную мас.: систему религиозно-оккультического характера, представлявшую фантастическое нагромождение градусов (7). Была основана в Петербурге л.: «Молчание» и, кроме того, несколько лож в провинции. Все дело держалось на обаятельной личности высокообразованного Мелиссино, могшего вести заседания на шести разных языках, и благодаря тому, что при господствовавшем в то время в русском ф.: м.: беспорядке, в системе Мелиссино соблюдался, напротив, строгий внешний порядок. В 1782 году Мелиссино, сославшись на полицейское распоряжение о запрещении тайных обществ, закрыл свои ложи и удалился от всякой мас.: деятельности. Решение это, по-видимому, было вызвано тем, что русское мас.: к тому времени усилилось и организовалось, и система Мелиссино в дальнейшем была обречена на неуспех. Умер Мелиссино в Петербурге в 1803 году.

2. Мартинисты. Этот орден, допускающий женщин в свою среду и носящий сильно выраженный религиозный характер, был основан в Лионе в 1745 году г-ном Мартинесом Паскалисом, реформирован Клодом де Сен-Мартеном в 1765 году. Около того же времени появился в России, куда был привезен графом Грабянкой и адмиралом Плещеевым; главный центр был в Москве, участвовали многие регулярные русские масоны (Новиков, Радищев), с которыми мартинисты работали в тесном единении. Когда русский мартинизм возродился при Александре I, одновременно с масонством, то принял уже совершенно другое направление, тогдашнему русскому мас.: чуждое. Одной из представительниц мартинизма эпохи Александра I была баронесса Крюднер.

В первых годах XX столетия на ф.: м.: обратило внимание тогдашнее русское правительство. Произошло это в связи с ведшейся в 90-х годах XIX

¹ К этой эпохе относится посв.: в л.: «Нептун» в Москве известного историка Пыпина и Н. Н. Беклемишева. — *Прим. Л. Д. Кандаурова.*

столетия во Франции антимаc.: пропагандой и выходом здесь в свет большого количества антимаc.: книг, подчас самого сумбурного содержания. У многих еще на памяти похождения Лео Таксилья, бывшего мас.: 1-го гр.: , писавшего такие книги, в которых, между прочим, он с самыми устрашающими подробностями рассказывал о поклонении масонов дияволу; Таксиль даже изобрел фантастическую личность, Диану Воган, стоящую, по его словам, во главе Люциферианского мас.: ордена Палладистов. Таксиль несколько лет пользовался успехом и различными субсидиями, главным образом от римско-католического духовенства, но мало-помалу он стал внушать меньше доверия, субсидии стали соответственно уменьшаться и Таксилью стали предъявлять требования указать адрес Дианы Воган и место собраний Палладистов, на которых он якобы присутствовал. Тогда Таксиль 10 мая 1898 года созвал в зале Ваграм в Париже собрание и обещал там сделать самые подробные разоблачения; собравшейся публике, среди которой было много представителей высшего римско-католического духовенства, Таксиль объявил, что потешался над легковерием современников и что никаких палладистов на самом деле не существует. Произошел невероятный скандал и потасовка. Впрочем, образ действий Таксилья был объяснен происками [масонов]¹.

После запрещения в России ф.: м.: лл.: (Высочайшим указом 1822 г., подтвержденным Имп. Николаем I в 1826 г.) таковые не прекратились немедленно². Правда, лл.: системы Вел.: Ложи Астреи перестали собираться и от членов их были отобраны властями подписки в том, что они к ф.: м.: лл.: более никогда принадлежать не будут, принятие такой полицейской меры оказалось возможным потому, что списки членов лл.: были сообщены правительству гроссм.: Кушелевым. Но кроме Вел.: л.: Астреи в России еще действовала и Вел.: Директориальная л.: «Владимир к Порядку» (шведское ф.: м.: , включающее, кроме трех первых, «иоанновских», степеней, еще и высшие степени), мартинисты, розенкрейцеры и иллюминаты. Последние — лишь в губерниях Прибалтийских и в Привислинском Крае. Рассмотрим судьбу каждой из этих организаций в отдельности.

1. Ф.: м.: шведской системы. Лл.: этой системы (их было всего восемь) в 1822 году не закрылись и продолжали собираться с надлежащей осторожностью. Списки их членов в Мин. полиции не попали. Но в ближайшие годы, особенно после подавления восстания декабристов, в России установился та-

¹ Так на самом деле и было. Как выяснилось впоследствии, еврейский литератор Л. Таксиль (1854—1907, наст. Имя Г. Жоган-Пажес) выполнял специальное задание Великого Востока Франции по дискредитации Христианской Церкви и ее антимасонской деятельности. Кошунственные антихристианские сочинения Л. Таксилья издавались на средства вольных каменщиков (АСТМ, фонд Н. Ф. Степанова). — *О. П.*

² С этого предложения начинается вторая часть записки, составленная, по-видимому, в другое время и содержащая некоторые смысловые повторы фактов, приведенных в предыдущей части. — *О. П.*

кой военно-полицейский гнет, что всякие дальнейшие соб.: прекратились сами собой. К тому же эта ф.: м.: система была весьма малочисленна, по составу аристократична и собрания происходили по преимуществу в С.-Петербурге и окрестностях. Соблюдение строжайшей тайны, связанной с постоянным риском для многих бб.: , казалось стеснительным. Последнее сведение об этой системе относится к 1828 году и состоит в инструкции, данной дост.: маст.: м.: л.: «Коронованный Пеликан» о порядке приема в вв.: кк.: Архив Вел.: Дир.: л.: , по крайней мере в главной его части, по-видимому, перешел во владение моск. розенкрейцеров (инструкция находится в Румянц. музее).

2. По сведениям русских мартинистов, они никогда со времени своего основания существования своего не прекращали. Без точных архивных данных проверить это, конечно, невозможно, но надо сказать, что в пользу этого утверждения может говорить то, что в мартинизме не требуется, чтобы регулярный мартинист был посвящ.: непременно в «правильной и совершенной» л.: , как у нас. Посвящ.: может быть сообщено профану каждым мартинистом, получившим в своей системе 3-й гр.: , даже если он и не состоит больше членом какой-нибудь мартинистской л.: Таким образом, довольно одного, пережившего всех, старца, который перед смертью посвятил бы будущего такого старца, чтобы правильная передача мартинистского посвящения смогла бы дойти до наших дней. Во всяком случае, пока утверждения русских мартинистов документально не опровергнуты, нет основания сомневаться в их правдивости.

3. Розенкрейцерских организаций всегда было много и каждая из них считала себя самой настоящей. В настоящее время [в] С. Ш. С. А. только их имеется свыше десяти, снабженных средствами и множеством сочленов. Главная роз.-крейцерская орг. ведет свое начало от Капит.: Новикова в Москве, учрежденного, вернее санкционированного, Вильгельмсбадским Конгрессом 1782 года. Преемственность, по-видимому, сохранилась в Москве и до сих пор, несмотря на советский режим.

4. Иллюминаты. В начале XIX столетия остатки лл.: этой системы, подвергнувшейся в Зап. Европе разгрому в конце предшествовавшего столетия, сохранились только в краях Привислинском и Прибалтийском. Первые не пережили событий 1830 года, вторые окончательно заглохли после того, как закрылись последние иллюминатские лл.: Германии после революции 1848 года.

Для историка ф.: м.: представляется весьма вероятным, что в России в течение всего XIX столетия то там, то тут иногда возникали и действовали ф.: м.: лл.: , преемницы указанных четырех группировок (но не Вел.: л.: АСТРЕЯ). Лл.: эти не имели, однако, никаких регулярных внешних сношений, не пользовались признанием иностранного ф.: м.: и, собственно, общественной роли не играли. Члены их, очень немногочисленные, довольствовались своей собственной средой.

Выявлять себя при господствовавших в России условиях было прежде опасно.

В английской ф.: м.: литературе имеется указание на то, что с 1856-го по 1863 год русское правительство не преследовало существовавших тогда в России лл.: , может благодаря тому, что Император Александр II был, кажется, посвящ.: в одной из английских лл.: в молодости¹. Не преследовало, но отнюдь и не поощряло. Есть сведения, что в эти годы были возобновлены раб.: раб.: новиковской л.: «Нептун» в С.-Петербурге, где тогда и были посвящены известный историк русского ф.: м.: Пыпин и Н. Беклемишев, впоследствии руководивший л.: «Карма» в Петрограде.

В первых годах текущего столетия на ф.: м.: обратило внимание тогдашнее русское правительство². Произошло это в связи с ведшейся в 90-х годах XIX столетия во Франции антимаасонской пропагандой и выходом в свет большого количества антимаасонских изданий, подчас самого сумбурного содержания. Собственно, такая пропаганда велась исключительно во Франции. Ничего подобного ни в Англии, где в эту эпоху ф.: м.: деятельно возглавлял король Эдуард 7-й, ни в Германии, где им руководил дядя императора, принц Луитпольд, не было. Но представители тех классов нашего прежнего общества, которые располагали временем, необузданной фантазией и влиянием на правительство, ездили преимущественно в Париж и говорили больше по-французски, чем по-английски. Европа воспринималась ими главным образом как Париж (если не Монмартр).

В Париже тогда жил и действовал известный Лео Таксиль (наст. фамилия его Гакс, умер ресторатором в Париже уже после войны). У многих еще в памяти хождения этого бывшего ф.: м.: 2-го гр.: , писавшего книги, в которых с самыми устрашающими подробностями рассказывал о поклонении ф.: м.: диаволу. Таксиль даже изобрел фантастическую личность, Диану Воган, стоящую, по его словам, во главе люциферианского ордена ПАЛЛАДИСТОВ, и которую он, Таксиль, заставил раскаяться и привел обратно в лоно католичества. Таксиль несколько лет пользовался успехом и различными субсидиями, главным образом от римско-католического духовенства. Кульминационным пунктом его деятельности был созыв в гор. Тренте в 1896 году на средства Ватикана (Папа передал при этом Таксилю свое пастырское благословение) и некоторых одураченных франц. аристократов всемирного антимаасонского конгресса.

Но на конгрессе этом присутствовали, помимо высших представителей римско-католического духовенства (два кардинала), также несколько недо-

¹ Никаких документальных подтверждений этому утверждению не существует. — *О. П.*

² Отсюда в трех абзацах идет смысловой повтор, текст которого несколько дополняет предыдущие сведения и демонстрирует характерную для Кандаурова склонность к манипулированию информацией. — *О. П.*

верчивых американцев и немцев. Таксилю было предъявлено категорическое требование указать адрес Дианы Воган и предъявить ее паспорт (роль эту несколько раз, при свидании с разными лицами, играла его жена), а также сообщить, где именно собираются паллаdistы, на собраниях которых он якобы присутствовал. Так как Таксиль не торопился с исполнением этих требований, возникло недоверие, и субсидии быстро начали уменьшаться. Тогда Таксиль 10 мая 1898 года собрал в зале Географического Об-ва публику на лекцию, обещая на ней сделать подробнейшие разоблачения. Собравшимся, среди которых было много представителей духовенства, еще продолжавшего ему верить, Таксиль заявил, что просто потешается несколько лет над легковерием своих современников и что никаких паллаdistов на самом деле не существует. Произошел невероятный скандал и общая потасовка. На этом антимаасонская деятельность Таксиля и закончилась.

Несмотря на все эти происшествия, подобные рассказы продолжали внушать доверие малым мыслию людям. Они также вдохновляли агентов русского Мин. внутр. дел в Париже, тогдашний руководитель которого, известный Рачковский, воспользовался этими материалами для пополнения книги Нилуса «Протоколы Сионских мудрецов», появившейся первым изданием в 1905 году¹. (В Брит. музее в Лондоне хранится именно это издание, которое ничего, кроме общих мест, не содержит. Второе и последующие издания, выпущенные на Юге России в эпоху Добровольческой Армии и вызвавшие известную полемику, в несколько раз превосходят первое и украшены многими страшными подробностями².) В чрезвычайную и зловредную силу ф.: м.: . слепо верил тогдашний рос. посол во Франции, уважаемый А. И. Нелидов, в редкой из своих депеш, читавшихся по службе одним из русских фф.: мм.: , не объяснявший происходящее во Франции, особенно в отношении русских дел, влиянием международного ф.: м.: . Донесения Рачковского и Нелидова находили, между прочим, живой отклик и поддержку в вице-директоре Втор. Деп. Мин. ин. дел, проф. петербургского университета бароне М. А. Таубе, имевшем в наших правительственных кругах репутацию знатока всего того, что касается международных тайных обществ, но на самом деле в этом вопросе весьма мало осведомленным. Здесь у места сообщить, что на русском монархическом конгрессе, имевшем место в г. Рейхенгалле в 1921 году, по инициативе барона Таубе, было принято постановление о том, что будущая Россия имеет право вступать в политические союзы только с теми государствами, кои не допускают у себя существования ф.: м.: организаций. Можно опасаться, что при таких условиях будущая Россия встретила бы значительное затруднение в выборе союзников.

¹ Первое издание Сионских протоколов было осуществлено П. Крушеваном в 1903 году. — *О. П.*

² Ошибочные сведения, см. мою книгу «Загадка Сионских протоколов». На Бернском процессе по делу Сионских протоколов иудейским организаторам не удалось доказать причастность к ним генерала Рачковского. — *О. П.*

В эпоху Русско-японской войны и последовавшей революции наши правые много толковали о ф.: м.: и газета «Русское Знамя» почти в каждом номере изобличала в принадлежности к жидомасонству то того, то другого из инакомыслящих, в том числе, например, Суворина, Гучкова и даже Столыпина (никто из них никогда ничего общего с ф.: м.: не имел: утверждение г-на Мельгунова в имеющей выйти в Париже в июне 1931 года книге о том, что г-н Гучков к ф.: м.: в России принадлежал, вполне фантастично); образчиком осведомленности наших правых в этих вопросах может послужить следующее обстоятельство: весной 1925 года в Париже был созван т.н. Зарубежный Съезд, председателем намечался первоначально уважаемый С. Н. Третьяков, который, по требованию большинства съезда, был от председательства устранен как ф.: м.: , на самом деле бр.: Третьяков тогда к нашему орд.: не принадлежал, как не принадлежал и в России, а был посвящен только в 1930 году¹; в довершение же всего, съезд единогласно поручил председательство бр.: Ю. Ф. Семенову, который принадлежал с 1922 года к л.: «Астрея», а с 1924 г. к л.: «Золотое Руно», ныне «Юпитер»².

Эти нападки и разговоры, естественно, вызвали в широких кругах русско-го общества новый интерес к ф.: м.: Если не считать мартинистских регулярных лл.: , действовавших тогда в России более или менее открыто благодаря влиятельному покровительству, которым они пользовались; филалетов; розенкрейцеровских лл.: , совершенно малочисленных, держащихся в чрезвычайной тайне и ничем себя в отношении общественном не проявивших; украинских политических лл.: , тайной организации, пользовавшейся австрийской денежной субсидией и направленной на отторжение от России малороссийской губернии; — в России в то время было только несколько регулярных бб.: ; наиболее известными из них были: московский профессор психиатрии Н. Н. Баженов, умерший в Бельгии в 1923 г., посв.: в шот.: л.: в Париже в 1884 году, и известный изобретатель Яблочков, основатель л.: «Космос», к которой принадлежали впоследствии много русских, а также петербургский прис. повер. Е. И. Кедрин. В первой половине 1906 года в парижские лл.: поступили около 15 известных русских общественных деятелей, главным образом принадлежавших к кадетской партии (Немирович-Данченко, М. С. Маргулиес, Амфитеатров, кн. Урусов, В. А. Маклаков, Лорис-Меликов, проф. Трачевский, Ключевский, гр. Орлов-Давыдов). Некоторые из них поступили в лл.: Вел.:

¹ С. Н. Третьяков был не только масоном, но и агентом НКВД, прямым виновником гибели русских генералов Кутепова и Миллера, похищенных с его помощью большевистскими спецслужбами. Как агент НКВД расстрелян в годы Второй мировой войны германскими властями. — *О. П.*

² Ю. Ф. Семенов был главным редактором крупнейшей эмигрантской газеты «Возрождение», считавшейся в эмиграции правой. Таким образом, правое движение в эмиграции хотя бы частично контролировалось масонами. — *О. П.*

Вост.: , но большинство — в две лл.: Шот.: Уст.: : «Космос» и «Мон Синай». Были такие усердные братья, которые для верности посвятились в нескольких лл.: сразу. Это оказалось возможным потому, что все происходило без всяких анкет и переписки, в строжайшей тайне; действительно, наши франц. бб.: были уверены — и, как кажется, наши русские бб.: их в этом не разубеждали, — что если в России о посв.: узнают, то посв.: угрожает если не смертная казнь, то, по крайней мере, немедленная ссылка в Сибирь и кнут.

Эти вновь посв.: бб.: , вернувшись в Россию, основали там две лл.: — одну в С.-Петербурге («Северная Звезда», дост.: маст.: гр. Орлов-Давыдов), другую в Москве («Возрождение», дост.: маст.: Баженов), и пополнили свой состав посвящениями. Кроме того, была организована лл.: и в Варшаве. В мае 1908 года все три лл.: были торжественно установлены командированными для сего из Парижа, в строжайшем секрете, членами орденового Совета Вел.: Вост.: Франции Сеншолем и Буле.

Одновременно ими же был установлен в Москве и роз.: крейц.: Капит.: Вел.: В.: (пред.: Баженов), который фактически нигде не действовал. Для того, чтобы оказалось возможным открыть Кап.: , бб.: Сеншоль и Буле возвели в России, согласно данным им полномочиям, несколько бб.: в 18-ю ст.: (в 18-й гр.: системы Вел.: Вост.: , а не международного ф.: м.:), из числа последних следует отметить всеми уважаемого и любимого бр.: М. С. Маргулиеса, возведение которого в 18-й гр.: системы Вел.: Вост.: было учинено по коммуникации упомянутыми французскими бб.: при особо драматической обстановке, в петербургской тюрьме (Кресты), где бр.: Маргулиес был заключен по обвинению в политическом преступлении. Учрежденным в России Вел.: Вост.: лл.: ввиду трудности и опасности сношений были предоставлены особые права: они могли в России открывать лл.: , не испрашивая санкции Парижа. В силу этого права были в 1908-м и 1909 г. открыты лл.: в Нижнем Новгороде «Железное кольцо», Д.: М.: Пред. губ. зем. управы Кильвейн (лл.: эта никогда не имела больше шести членов и рит[уально] не собиралась), и лл.: в Киеве, дост.: маст.: бар. Штейнгель. Всего, таким образом, имелось шесть регулярных лл.:

По имеющимся сведениям, работа этих лл.: шла вяло и малоинтересно. Участвовали лица одного и того же общественного слоя и той же политической ориентации, и без того встречающиеся каждый день. О работе собственно ф.: м.: , по недостатку образованных в этом отношении бб.: , не могло быть и речи. Работе общественной мешал страх себя обнаружить, а также малая личная влияние членов лл.: . Иностранных сношений не могло быть уже потому, что Вел.: Вост.: Франции тогда, как и теперь, почти ни одной из мировых ф.: м.: организаций не признавался. Некоторые члены лл.: с самого начала подозревались в том, что по секрету сообщают друзьям сведения об их существовании (как напр., Баженов, кн. Бебутов и др.). Вся организация фактически жила на счет д.: м.: петербургской лл.: гр. Орлова-Давыдова. Проис-

шедший после открытия л.: с последним бр.: скандал (иск к нему актрисы Пуаре о признании внебрачного ребенка), к которому так или иначе оказались прикосновенны и были вызваны в качестве свидетелей многие члены л.: «Северная Звезда», сильно повредил спокойствию всей организации.

В 1909 году до сведения Деп. полиции дошло, что в России действует ф.: м.: организация, учрежденная Вел.: Вост.: Франции (о других организациях полиция знала, но не обращала внимания, считая [их] безопасными), и из десятиmillionного фонда был назначен специальный кредит в 200 000 руб. на их обнаружение. Сведения о них было поручено собрать вышеупомянутому Агентству Мин. внут. дел в Париже, возглавлявшемуся тогда Ратаевым, и специально командированному ему в помощь чиновнику Деп. полиц. Алексееву. В архиве этого Агентства, с которым автор настоящих строк имел случай, по поручению Временного правительства, ознакомиться в 1917 году, имеется смехотворная переписка Департамента с Ратаевым по этому вопросу. Ратаеву удалось-таки вытянуть от Департамента 150 000 фр., предоставив за эту цену несколько фантастических рассказов, опять-таки о сатанистах, три или четыре ленты, приобретенные во ф.: м.: магазинах, да кипу наших еженедельных бюллетеней. Не преминул также Ратаев представить и списки русских фф.: мм.: , разумеется, в списки вошли главным образом те лица, которые почему-либо не нравились автору или Департаменту полиции, хотя бы с ф.: м.: ничего общего не имели¹.

Удачнее были розыски в России. Оставляя в стороне уже известные полиции организации, с Вел.: Вост.: ничего общего не имевшие, полицейские скоро напали на след организации мартинистов, группировавшейся вокруг издававшегося в Царском Селе спиритического журнала «Ребус». Мартинистов, среди которых были несколько великих князей (Николай Николаевич, Петр Николаевич, Георгий Михайлович) и лиц, близких ко Двору, не тронули, но члены русских лл.: Вел.: Востока насторожились и в конце 1909 года — от страха ли или от скуки — было решено лл.: «усыпить».

В конце 1912 года некоторые из членов этих лл.: решили снова возобновить их деятельность, причем, однако, действовать с большой осторожностью, совершенно устранив от участия в новых лл.: тех дорогих бб.: , болтливость которых была с несомненностью установлена.

Создалась из пепла, так сказать, старой новая организация. Основы ее были следующие: работы производились без ритуала или с самым упрощенным ритуалом; собрания имели место на частных квартирах; были только две степени (1-я и 3-я); членом л.: «Малая Медведица» в Петрограде Обнинским (в этой л.: участвовали также Керенский, прис. повер. Барт и Волков, И. П. Демидов, Кроль) был составлен устав, одобренный Конвентом 1912 г.

¹ На самом деле преобладающая часть лиц, приведенных в списке Ратаева, являлись настоящими масонами. — *О. П.*

и напечатанный в виде книги о карбонариях «Итальянские угольщики»; лл.: считали себя принадлежащими к Вел.: Вост.: Франции (с которым, однако, регулярных сношений не имели и от которого утверждения не получали) не только в силу преемства, но и потому, что у Вел.: Вост.: в России была репутация «революционности», а цель всей организации была чисто политической: ниспровержение в России самодержавного режима и установление демократического государственного строя. Ввиду такой цели в лл.: вовсе не принимались лица, считавшиеся по своей партийной принадлежности поддерживавшими самодержавие, а именно октябристы и стоящие правее (этим самым исключалась возможность участия лидера октябристов г-на Гучкова). Военные также, в принципе, не принимались, единственным военным участником этих лл.: был командир Финляндского полка Теплов, впоследствии ген.-майор, ныне живущий в Париже. Имелся Верх.: Совет, но не смысле догматического учреждения, как шот.: ф.: м.: , а в смысле чисто административного органа, члены которого, в количестве 7–9, избирались на три года и возобновлялись выборами по третям. Главы организации собственно не было; все дело держалось на энергичном бр.: Колюбакине и на секретаре Верх.: Совета А. Я. Гальперне, ныне живущем в Лондоне, и занимавшем должность секретаря во все время существования организации. Верх.: Совет собирался в Петрограде и контролировался ежегодным Конвентом; для разрешения же местных вопросов собирались также областные Конвенты. Ввиду политического характера организации и связанной на этот раз с принадлежностью к ней (не так, как в лл.: 1909 г.) серьезной опасностью, посвящаемые приносили присягу в безусловном повиновении. Для лучшего сохранения тайны члены одной л.: не могли ни знать фамилии членов других лл.: , ни посещать их собрания. Как только число членов л.: достигало 14, она немедленно делилась на две самостоятельных лл.: , исключение в данном отношении было допущено только для т.н. Думской л.: , которая включала исключительно членов Госуд. Думы и возглавлялась за все время своего существования И. Н. Ефремовым.

В 1915–1916 годах произошло некоторое ослабление деятельности описываемой организации, вызванное тем, что после разгрома нашей армии в 1915 году в Госуд. Думе возникли резкие раздоры между прогрессистами и кадетами по вопросу об ответственности правительства за происшедшее: раздоры перешли и в лл.: , состоявшие главным образом из членов упомянутых партий, в том числе и в думскую л.: ; лл.: в то время было около сорока; свыше десятка пришлось вследствие возникших раздоров временно «усыпить». Тем не менее, деятельность оставшихся лл.: продолжалась и скоро стала весьма интенсивной. Перед Февральской революцией Верховный Совет поручил ложам составить списки лиц, годных для новой администрации, и назначить в Петрограде, на случай народных волнений, сборные места для членов лож. Все было в точности исполнено, и революционным движением без

ведома руководимых руководили в значительной степени члены лож или им сочувствующие. Многие из первых вошли в состав Министерства кн. Львова и Керенского (в последнем все министры были члены лож), многие заняли места Комиссаров Времен. Пр-ва. После февральской революции описываемые мас.: орг.: стали приходить в быстрый упадок: действительно, политическая цель была достигнута, а новой цели руководители организации создать не умели или не могли, будучи поглощены, к тому же, повседневными вопросами и будучи масонами только по названию, ими принятому (это вовсе не мешало тому, что составлена была организация из людей, заслуживающих, в отношении нравственном, полного уважения). Перед большевистским переворотом в России действовали 28 лож этой организации (именовавшей себя Вел.: Вост.: народов России), около половины которых смогли выехать за границу. Сначала они пытались войти в сношение с иностранными ф.: м.: системами (со Швецией в 1919 г., с Англией в 1921 г.; к концу войны бр.: Керенский был допущен к чтению доклада о русских делах в одной из лондонских лл.: , но ведь известно, что на время войны Вел.: л.: Англии делала много такого, что не допускала ранее и что не допускает и после войны), но попытки оказались безуспешными. Наконец, по надлежащем размышлении и примирившись с реальностями, члены этой организации, обосновавшиеся в Париже, основали в юрисдикции Вел.: Вост.: Франции в январе 1925 года л.: «Северная Звезда», в которую вошли как члены регулярных лл.: Вел.: Вост.: , основанных в 1909 году, в организацию «думского» ф.: м.: не входившие (напр., всеми уважаемый и любимый бр.: М. С. Маргулиес, имевший на то полное право и не вошедший по собственному желанию), так многие и входившие в состав последнего. Дд.: Мм.: л.: «Северная Звезда» в Париже были суть: бр.: Авксентьев (1925—1927, 1931) и бр.: Переверзев (1929—1930). Некоторые из членов думского ф.: м.: , как кажется считавшие, что оно недостаточно скрытно, все-таки в состав этой л.: не вошли и, по имеющимся сведениям, делали попытки собраться частным порядком, в строжайшей тайне (Григорович-Барский, кн. Оболенский, Зензинов, гр. Орлов-Давыдов, И. П. Демидов, Теплов). В описываемую эпоху в России действовали и др. ф.: м.: организации, хотя и менее о себе заявлявшие, но, по большей части, и старшие по времени основания, чем упомянутая выше и более масонская по своему внутреннему содержанию, а именно следующие:

Иностранные лл.: В XIX столетии постоянно возникали и закрывались, по миновании в них надобности, лл.: разных национальностей, работавшие на иностранных языках и принадлежавшие к юрисдикциям своих стран. Русскому Прав-ву эти лл.: были хорошо известны, но не преследовались под условием, что туда русские приниматься не будут. Перед войной в России действовали английские и итальянские лл.: Первых было две, в Петрограде (в конце 90-х гг.) и Архангельске. Петроградские лл.: собирались на Васильев-

ском Острове, в доме одного англ. коммерсанта, во главе ее стоял пастор Ломбард, одно время бывший настоятелем церкви Великобрит. посольства в этом городе. В эту л.: , несмотря на вышеупомянутое условие, были приняты и несколько русских, в числе их член Госуд. Думы Басаков. Итальянских лл.: в юрисдикции так называемой «дерианской» системы было две: «Данте Алигьери» в Одессе и «Нарцисс» (см. ниже) в Киеве. В эти лл.: , во время войны уже, были приняты многочисленные русские. В этих иност. лл.: раб.: шла нормальным порядком, как полагалось в их системах (в англ. — исключительно рит.: и широкая благотворительность, итальянских — словопрения).

Мартинисты. Как известно, мартинизм, совершенно заглохший в Зап. Европе после революции 1848 г., был вновь вызван к жизни здесь около 1888 г. энергичными бб.: Папюсом и Гаитом; в короткое время им удалось дать своей системе мировое распространение. О том, что в России, в силу законного преемства, сохранился (или не сохранился) в Москве ортодоксальный мартинизм, бб.: эти, по-видимому, не знали. Первым пропагандистом мартинизма в России был известный Филипп, прибывший в Россию из Лиона и приобретший своими фокусами, чудесными исцелениями и т.д. сразу крупное влияние при Русском Дворе. Императрица Александра Федоровна надеялась, что его оккультное влияние поспособствует ей родить сына. В 1895 году Филипп основал в С.-Петербурге л.: «Крест и Звезда», собиравшуюся сначала в Зимнем дворце, а затем в Царском Селе, на квартирах членов л.: Председателем сначала был сам Филипп, а после его смерти — гр. Мусин-Пушкин (ныне живет во Флоренции; в мартинизме должность пред. л.: пожизненная, участвуют лица обоего пола). В числе членов л.: был Император Николай II. Собрания открывались и закрывались молитвословиями, рит.: был выработан собственный, интересовалась л.: главным образом вопросами религиозными. Как говорят, созвание первой Гаагской Мирной Конференции было вызвано в значительной степени влиянием этой л.: , но от других лл.: (мартинистских) эта л.: держалась в стороне, имея сношения главным образом только с л.: (мартин) [так в источнике. — *О. П.*] такого же характера, собиравшейся тогда во Франции, в г. Туре.

В 1902—1903 годах Император Николай, отвлеченный от оккультизма и обратившийся к св. Серафиму Саровскому, перестал посещать л.: , которая через несколько лет (1916) и совсем прекратила свои труды под влиянием усилившегося значения Распутина.

После отъезда Филиппа из России (в 1901) в Петербург вскоре прибыл гроссмейстер орд.: март.: Папюс (доктор Анкос), и его сотрудник Чинский

¹ Заявление о принадлежности Николая II к масонству — в чистом виде масонский миф. Никаких документальных подтверждений этому утверждению нет. Я много лет занимаюсь изучением жизни Николая II. Ни в его дневниках, ни в письмах нет даже косвенных намеков на его причастность к масонству. Попытки же Филиппа и Папюса утвердиться при Царском Дворе были сразу пресечены, и шарлатанов выслали из страны. — *О. П.*

почти немедленно был за свои художества выслан из России, ныне живет и действует в Варшаве. Папюс основал в России следующие мартинистские лл.: в С.-Петербурге лл.: «Аполлония» (пред.: сначала фон Мебес, а потом Антошевский), в Москве «Св. Иоанн Равноапостольный» (пред.: Казначеев, члены: фон Гейер, Рындина, П. Соколов, Хорват и др.), в Киеве «Св. Владимир Равноапостольный», в 1912 году (пред.: многоизвестный Маркотун).

Филалеты. Эта ветвь оккультического ф.: м.: , основанная в Париже Савалетом де Ланжем, в свое время процветала, но была, как и многие другие ф.: м.: организации этой эпохи, сметена событиями Французской революции. В начале 1890-х годов член одной из франц.: лл.: Шотл.: Уст.: , некий сириец Алькахест, не нашедший в своей л.: морального удовлетворения и из нее рад[иирован], задумал основать свою собственную ф.: м.: систему. Получив случайно в свое владение архив орд.: филалетов, он основал свою систему именно по этой системе. Были найдены кое-какие денежные средства, снята обширная квартира в Париже (70, Эдгар Кинэ) и привлечены сочувствующие начинанию лица, главным образом тоже из бб.: , неудовлетворенных деятельностью своих лл.: Орден филалетов был организован в символические лл.: и в лл.: высш.: гр.: В первых характер раб.: был примерно тот же (как и рит.:), что в совр. нам франц.: лл.: Шот.: уст.: , только рит.: соблюдался строже и выполнялся тщательней; вторые занимались исключительно вопросами оккультизма, теоретического и экспериментального, и в некоторых из них принимались и женщины. Возобновленный Алькахестом орд.: филалетов никогда ни одной из ф.: м.: систем признан не был. Вскоре после своего возобновления орд.: этот учредил несколько лл.: в Швейцарии, а в 1898 году две лл.: («Пирамида» и «Карма», фактически действовала до конца 1917 года лишь «Карма») в С.-Петербурге. Учреждение л.: в России сделалось возможным благодаря покровительству, оказанному вел. кн. Александром Ми-чем, и по его инициативе. Как говорят, произошло это потому, что вел. князь, занимавшийся усердно спиритизмом, получил этим путем потустороннее указание на то, что в России имеет произойти революция, что ему при этом предстоит сыграть ту роль, которую играл Людовик Филипп в момент Франц. революции 1830 года, и взойти на российский престол. Для сего необходима оккультная поддержка всемирных тайных обществ, и прежде всего ф.: м.: В.: л.: «Карма»; по-видимому, участвовал сам вел. князь, участвовали многие высшие чины Главного Управ. торг. Мореплавания, во главе которого стоял вел. князь, и т.н. Морского Союза, также возглавлявшегося им. В последние годы во главе л.: стоял Н. Н. Беклемишев; для того чтоб облегчить собрания, вел. князь назначил его хранителем Морского музея в С.-Петербурге, в музее этом имелся обширный отдел старинных ф.: м.: предметов, а у бр.: Беклемишева — большая казенная квартира; то и другое весьма облегчало собрания л.: Каждый не только член л.: , раз в нее принятый, но и каждый единократный посе-

титель ее (гости, русские и иностранные, допускались весьма широко, раскрытия деятельности л.: нечего было бояться из-за покровительства, которым она пользовалась) считались вошедшими в состав л.: Взносов не было, и никого никогда не исключали. В момент большевистской революции л.: считала потому в своей среде чуть ли не тысячу членов, хотя на собраниях больше 20–25 не присутствовало никогда. Эта ф.: м.: [лож] занималась исключительно рит.: (женщины не принимались, другой филалетской орг.: в России не было), вопросов политических и общественных не касалась, была в контакте с действовавшими в России иностранными лл.: , а также с лл.: мартинистскими и розенкрейцеровскими. Судьба орд.: филалетов вне России оказалась печальной: швейцарские лл.: были захвачены большевиками и закрылись после их отъезда в Россию, парижский же центр и лл.: через несколько месяцев после смерти Алькахеста (1910) прекратили свое существование в связи с тем, что оказались замешанными в крупном скандале (против нравст.).

Украинская Вел.: л.: , о которой сказано несколько слов выше, организована в 1902 году в Женеве. Эта организация уже никоим образом не может быть названа ф.: м.: , хотя представители ее всегда настойчиво и утверждали противное. Не имевшая в своем распоряжении денежные средства, она постоянно распространяла везде, где могла, фантастические о себе выдумки, как например: что в России с конца XVIII столетия и по сие время непрерывно действуют ее многочисленные лл.: , что уже при советском режиме (1926 г.) в России было активных бб.: этой системы около 20 000 и т.п. Во главе организации после 1919 года стоял Петлюра, а после его смерти и поныне стоит Левицкий, проживающий в гор. Львове, в Польше.

Организация московских розенкрейцеров. Полученные автором настоящей записки о ней сведения основаны не на документах, а исключительно на данных, сообщенных членами означенной организации; однако моральный облик этих бб.: таков, что в их словах не приходится сомневаться никоим образом. Как уже было сказано, симв.: лл.: , зависевшие от московского розенкрейцеровского центра, продолжали работу и после запрещения ф.: м.: в 1822-м и 1826 годах. Это облегчалось тем, что Москва не была административным центром России, многие члены лл.: были людьми не служилыми и материально независимыми и стояли при этом далеко от правительственных кругов. Кроме того, лл.: эти связаны строгой тайной и сильной внутренней дисциплиной («равный равному повелевает», «достойный достойнейшему повинуется»). Имевшийся у этой системы духовный импульс позволил ее лл.: , хотя постепенно и сокращаясь в числе бб.: , просуществовать до начала пятидесятых годов. С воцарением, однако, Имп. Александра II, несмотря на более снисходительное отношение правительства к ф.: м.: (см. выше), лл.: эти совсем захирели в связи с тогдашним настроением в России, которое можно назвать материалистически позитивистическим. Такое положение продолжа-

лось до конца восьмидесятых годов, когда настроения эти постепенно стали меняться и лл.: постепенно вновь пробуждаться к деятельности. В середине девяностых годов в России уже действовали лл.: этой системы в гг. Москве, Саратове, Казани, Нижнем Новгороде (Д.: М.: Бурьгин), Полтаве (л.: «Кирилл и Мефодий»), Киеве и Феодосии (л.: «Св. Иордан»). Была также и л.: в г. Риге, по-видимому никогда не прекращавшая своего существования. Сильный импульс развития, вернее оживления, этой ф.: м.: [ложи] был дан образованием полуполиграфических мартинистских лл.: в девяностых годах XIX столетия, система эта с этими лл.: фактически слилась. Под ее юрисдикцией незадолго до войны была организована л.: «Люцифер» (Вал. Брюсов, Андрей Белый, Петровский, Вячеслав Иванов), впоследствии вошедшая в тесный контакт с орденом антропософов (Штейнера) и ввиду сего распоряжением московского центра закрытая (1916). Характер раб.: этих лл.: был весьма возвышенный; с так называемым думским м.: они никаких отношений не имели и его игнорировали. Краткий расцвет их произошел, поскольку то касается лл.: , находившихся на Юге России, в эпоху правительства Скоропадского, который был весьма деятельным ф.: м.: , посв.: в 1915 году в военной л.: , действовавшей на русском Юго-Зап. фронте и принадлежавшей к юрисдикции московского центра.

Во время войны в Париже пребывали несколько русских бб.: , получивших в разное время посв.: в различных франц. лл.: Бб.: эти были хорошо осведомлены о положении ф.: м.: в России, а также и в вопросах, касающихся истории русского ф.: м.: После большевистской революции они пришли к убеждению, что прискорбное состояние нашего отечества продлится долгое время и что надлежало бы в национальных интересах создать за границей организацию русского ф.: м.: , подобно тому, как таковое имеется во всех цивилизованных странах, дабы эта организация смогла, когда позволят обстоятельства, начать действовать в России, в видах морального восстановления ее, и организации образованного класса, который сам, в силу нашего характера, организовать вряд ли сможет. В видах этих, а также для последующего учреждения лл.: был образован 1 декабря 1918 года ф.: м.: комитет в следующем составе: Л. Д. Кандауров (председатель), ген.-лейт. Война-Панченко, прис. повер. Рапп, адвокат парижского суда Грюбер, гр. Нессельроде, бывший рос. консул в Нью-Кастле М. К. фон Мекк, художник Широков.

Комитет этот неоднократно изменял свой состав и направление деятельности. В настоящее время он с 13 апреля 1922 года носит название Врем.: Ком.: Российского ф.: м.: и состоит из следующих бб.: : 1) Л. Д. Кандауров, предс.: ; 2) Слиозберг, вице-предс.: ; 3) Аитов, казн.: ; 4) Мамонтов, секретарь; 5) Половцов. Главной функцией Врем.: Ком.: является заведование финансовыми делами рос. ф.: м.: Шот.: уст.: (для облегчения этой деятельности Комитетом создана в 1930 году особая финансово-хозяйственная комиссия, независимая

от Врем.: Ком.: и возглавляемая бр.: Давыдовым. Работа этой Комиссии протекает весьма успешно); эта функция признана за Врем.: Ком.: постановлением Международной Конференции Верх.: Советов Шот.: уст.: , собиравшейся в Париже весной 1929 года и на которой были представлены 29 стран.

Учреждение в Париже русских лл.: встретилось с большими затруднениями ввиду того, что Чека этому всячески через своих агентов противилась. Это выражалось как в распускании всяких вздорных слухов (о черносотенстве русских бб.: , о том, что они получают субсидию от одного иностр. пр-ва, о том, что многие из них, вследствие их деятельности в мире проф.: , находятся накануне привлечения к уголовной ответственности), так и в прямой обструкции со стороны членов Комитета, находившихся на службе у Чеки. Кроме того, применялся и испытанный способ ссоры русских бб.: как между собою, так и с французскими бб.: . Однако, несмотря на эти препятствия, воздвигаемые врагами, 15 ноября 1921 года был открыт русский розенкрейцеровский Кап.: Астрея в Париже, существующий и поныне (председатели: 1921-1924 гг. — Кандауров, 1925 г. — Чайковский, 1926 г. — гр. Беннигсен, 1927 г. — Половцов, 1928–1929 гг. — Нагородский, 1930–1931 гг. — гр. Бобринский). 14 января 1922 г. в Париже, в юрисдикции Вел.: л.: Франции, была открыта первая русская симв.: л.: «Астрея», учредителями которой были следующие бб.: : 1) Макшеев, Д.: М.: рад.: , и выбыл из ф.: м.: в 1929 году; 2) Мамонтов, П.: С.: , почетный член л.: «Астрея» с 28 года; 3) гр. Беннигсен, В.: С.: , почетный член Астреи с того же времени; 4) Скрыбин, секр.: рад.: , и выбыл из ф.: м.: в 1927 г.; 5) Соколов, орат.: , вышел из состава л.: «Астрея» в 1924 году, переехав в Берлин, где состоит членом местной русской л.: ; 6) Наумов, казн.: ; 7) Аитов, дарод.: ; 8) Кандауров, прив.: ; 9) Навашин, вышел из состава л.: «Астрея», но остался членом Англо-Сакс.: л.: в Париже; 10) кн. Кугушев, рад.: , и вышел из ф.: м.: в 1928 году; 11) гр. Бобринский; 12) Путилов, вышел в отст.: из л.: «Астрея», но остался членом л.: «Юпитер»; 13) Бернштейн, вышел в отст.: из л.: «Астрея» и выбыл из ф.: м.: в 1925 году; 14) Маринович, рад.: , и выбыл из ф.: м.: в 1924 году; 15) Чайковский, умер в 1926 году; 16) Слиозберг; 17) Артамонов, умер в 1927 году; 18) Нагородский, вышел в отст.: из л.: «Астрея», но остался членом л.: «Гермес». Дд.: мм.: л.: «Астрея» со времени ее основания были следующие бб.: : в 22–24 гг. Макшеев, 25–26 гг. — Аитов, 27–30 гг. — кн. Вяземский, 31 г. — Смирнов. После л.: «Астрея» в Париже были основаны и действуют поныне еще следующие лл.: Шот.: Уст.: : а) «Северное Сияние», откр. 14 января 1924 года, в состав учредителей вошли по преимуществу бывшие русские военные; Дд.: ММ.: : 24–25 годы — Мамонтов А. И., 26 — Половцов, 27–28 — Лыщинский, кн. Трокуров, 29–31 — гр. А. П. Беннигсен; б) «Гермес» откр. в декабре 1924 года, л.: эта была организована в предположении, что привлеченные в ее состав (учредителей было 16) наиболее известные представители русской науки, индуст-

рии и служилого класса смогут изложением путем докладов своих взглядов на будущее устройство России возбудить крупный интерес в тех же классах иностранной общественности и у правительств главнейших государств. Предположению этому не суждено было оправдаться: после двух или трех докладов, по содержанию весьма выдающихся, но имевших атмосферу смертельной скуки, л.: эта перестала посещаться даже своими собственными членами, а с весны 25 года и собираться. За весь 1925 год в л.: был принят только один проф.: , который при этом был посв.: не в л.: «Гермес», а в другой русской л.: по поручению первой. Выборов на 26-й и на 25 год произведено не было. На все эти непорядки обратила внимание Вел.: л.: Франции, и с большим трудом, спешно, удалось в марте 26 года собрать л.: для производства формальных выборов. Тем не менее до сентября 26 года л.: «Гермес» продолжала существовать лишь номинально, но с этого времени, благодаря умелому и энергичному руководству и отказавшись от первоначальной, чересчур обширной, программы, стала быстро развиваться как нормальная ф.: м.: л.: и пришла постепенно в то блестящее состояние, в котором пребывают ныне дд.: мм.: : 1925 год, март, — Макшеев и 26 г. — Мамонтов, сентябрь 26—28 гг. — Нагродский, 29—31 гг. — Тесленко; в) «Золотое Руно», откр. 25 янв. 25 года. Целью образования этой л.: было внесение ф.: м.: света в среду инородческих жителей Кавказа, дабы дать им возможность учредить впоследствии на Родине у себя собственные фф.: мм.: лл., имелись в виду следующие инородцы: грузины, армяне, горцы Северного Кавказа и азербайджанцы. Было при основании л.: установлено между русскими и инородческими учредителями (последние принадлежали по посв.: к л.: «Астрея»), что первые будут заниматься вторыми, в видах надлежащего их ф.: м.: обучения и назидания, только два года, после чего бб.: либо покинут л.: «Золотое Руно» и образуют свою самостоятельную л.: , либо все останутся в первой, из которой уйдут русские в этом случае. Дд.: мм.: были в 25 году Кандауров и 26-м Шереметев. Когда двухлетний срок истек, то оказался возможным только первый из предусмотренных случаев, т.к. члены л.: армяне от русских отделяться не пожелали, но и тут встретились некоторые затруднения, т.к. бб.: инородцы (не армяне), в порядке исполнения вышеуказанного условия, предъявляли разнообразные, порой противоречивые требования, и у некоторых из тех бб.: , которым пришлось с ними беседовать, получилось впечатление, что они сами не знают вполне точно, чего хотят. Однако после надлежащего бр.: отеческого воздействия все эти бб.: коллективно подали в отст.: из л.: «Золотое Руно» в дек. 26 года. Отст.: тотчас принята л.: , которую к тому времени покинули и некоторые из русских бб.: После сего л.: «Золотое Руно» была переименована в «Юпитер» (Дд.: ММ.: Лианозов в 27 г., в 28—30 гг. Давыдов, 31 г. — Вердеревский), а упомянутые выше 25 ушедших бб.: с согласия и при поддержке русских бб.: образовали в юрисдикции Вел.: л.: Франции л.: «Прометей».

Дд.: мм.: : Зильберштейн (никто из кавказских бб.: не имел в то время установленного Конст.: трехлетнего срока пребывания в 3-м гр.: , необходимого для занятия долж. д.: м.:), 28–29 годы — Хагандоков. Энергично руководимая и снабженная, к тому же, материальной поддержкой бр.: Чермоева, л.: «Прометей» в 27 году жила и развивалась успешно. Положение резко изменилось с начала 28 года, целый ряд бб.: , по преимуществу грузин, пришлось либо рад.: , либо просто исключить. Л.: почти перестала посещаться, членские взносы не поступали. В конце 29 года Вел.: л.: Франции решила л.: «Прометей» «усыпить», что и состоялось в начале 1930 года. Этот неуспех, надо надеяться временный, в образовании самостоятельного инородческого ф.: м.: из национальностей Кавказа был вызван, конечно, ошибочным расчетом учредителей л.: «Золотое Руно», переоценивших данные тех дд.: бб.: , которыми имели в виду заниматься только два года. Для поставленной цели требовалось, по-видимому, гораздо более продолжительное о них попечение, автор этих строк продолжает, впрочем, держаться того мнения, что такое попечение преждевременно было бы считать обреченным, во всяком случае, на конечный неуспех. В среде населяющих Кавказ национальностей имеются элементы, несомненно, которые могут подойти для восприятия ф.: м.: идей.

Помимо четырех симв.: лл.: и Капит.: Астрей, в юрисдикции Шот.: уст.: в Париже действуют еще: 1) л.: усов.: «Друзья Любомудрия», откр.: в 1925 году; председатели: 25–28 годы — гр. Бобринский, 29 г. — Веретенников, 30–31 г. — Голеевский; 2) Консист.: «Россия», откр.: 10 фев. 27 года, председатель Кандауров. Консист.: является для русского ф.: м.: админ. органом, которому по силе постановлений упомянутой выше Конференции 29 года присвоены известные привилегии и полномочия.

Помимо различных, указанных выше лл.: Шот.: уст.: , имеются различные лл.: и объединения русских вв.: кк.: , как принадлежащие к Шот.: уст.: , так и не принадлежащие к нему, в Париже и вне его лл.: , и объединения эти следующие: 1) л.: «Северная Звезда», Вел.: Вост.: , см. выше; 2) л.: «Аврора», включающая мужчин и женщин, в Париже, сист.: «Человеческого права», никакой из других фф.: мм.: не признаваемая; откр. в январе 26 года; председатели (ницы): 1926–1928 гг. — Нагродская, 29 г. — Сыртланова, 1930 г. — Бриль, 31 — Нагродский; 3) л.: «Великий Свет с Севера» в Берлине, системы Великой Нац. Прусской л.: «Трех Глобусов», откр. в январе 22 года, на несколько дней позже л.: «Астрей» в Париже. В настоящее время имеет около 50 членов, фактически присутствуют на работах 25–30. Контакт между этой л.: и нашими шот.: русскими лл.: очень тесный, как вследствие сходственности аполитического настроения, так и вследствие того, что целый ряд бб.: , будучи посв.: в одной системе, приобщ.: засим к другой (у нас их свыше десяти). В данном случае нужно отдать справедливость истинно ф.: м.: настроению руководителей как франц., так и немецкого ф.: м.: Несмотря на то, что

сношения между ними после войны еще не восстановлены и что они продолжают по большей части (во всяком случае, обе указанные системы) друг друга игнорировать, они не пожелали делать русских бб.: страдающей от этих раздоров стороной. С самого начала возникновения русских лл.: в Берлине и Париже русские бб.: не только могли посещать друг друга, но взаимно к русским лл.: и приобщ.: (немецкий бр.: той же системы не может приобщ.: к франц. лл.: и наоборот). Дд.: мм.: лл.: «Великий Свет с Севера»: 1922–24 гг. — Веретенников, 25 г. — Давыдов, 26–27 гг. — Лаврентьев, 28–31 гг. — Элухен; 4) лл.: «Астрея» при Вост.: гор. Александрии, юрисдикция вел.: лл.: Египта (Шот.: уст.:). Была основана в мае 1927 года шестью русскими бб.: , проживающими в Египте, несмотря на предупреждение парижских бб.: о преждевременности и трудности начинания и о малой вероятности успеха. Все дело держалось на личности д.: м.: Билькена (русский прис. повер., умер в 1930 г.). В настоящее время из десяти входивших в состав лл.: русских, кто умер, кто рад.: , кто уехал, и остался только один. С 1931 года лл.: пополнилась представителями других национальностей и стала работать на франц. языке; 5) лл.: , образованная в Белграде, «Максим Ковалевский», 12 бб.: , собрания по-русски, на каковом языке говорят и многие сербы. Председатель — проф. Чубинский. Русское фл.: м.: объединение пополняется новыми кандидатами весьма медленно и с большими затруднениями в связи с настроением и духом русской эмиграции в Югославии. Настроение это черносотенное и по отношению к фл.: м.: очень неблагоприятное. О такой затруднительности пополнения следует тем более пожалеть, что Сербия всегда относилась к нам и продолжает относиться весьма благожелательно и что фл.: м.: в этой стране стоит на весьма высоком уровне и пользуется крупным общественным влиянием; 6) кружок русских фф.: мм.: в Лондоне. Основан в 1924 году. В состав входят около 15 бб.: , принадлежащих к различным английским лл.: Кружок собирается не ритуально, для чтения докладов. Не раз заходила речь об учреждении русской лл.: , но осуществление этого начинания, как и привлечение в английские лл.: немногочисленных русских, живущих в Лондоне, затрудняется крайней дороговизной пребывания в англ. фл.: м.: и высокими сборами, взимаемыми в Англии за посв.: в вв.: кк.: Председателями означенного кружка, имеющего в настоящее время около 20 членов, были в разное время бб.: Телепнев, Б. Иванов, кн. Лобанов-Ростовский. В среде англ. фл.: м.: кружок пользуется большим уважением.

Кроме названных объединений, имеются отдельные русские вв.: кк.: , принадлежащие к местным фл.: м.: организациям, но находящиеся к контакте с парижской группой, в следующих городах: Данциг, Копенгаген, Порт-Саид, Льеж. Далее многочисленные члены русских парижских лл.: , главным образом лл.: «Астрея», находящихся с ними в сношениях, проживают в следующих странах и городах: Ницца, Монте-Карло, Канн, Лион, Фербах (Лотарин-

гия), Варшава, Брюссель, Амстердам, Прага, Любляна (Сербия), Кишинев, Каир, Тегеран, Шанхай, Иокагама, Индокитай, Барселона, Гавр, Марокко, Капштад, Нью-Йорк, Сан-Франциско, Мексика.

.....

Существовавшие в России по конец 1916 года ф.: м.: группировки можно, оставляя в стороне орд.: Филалетов, не имевший серьезного характера, разделить на два рода, выразивших каждый в своем роде крайние направления: с одной стороны, такие группировки, которые посвящали себя исключительно занятиям вопросами моральными и эзотерическими, будучи совершенно чуждыми всякого соприкосновения с вопросами практической жизни (мартинисты и розенкрейцеровские лл.:), с другой стороны — группировки, которые настолько связались с общественностью и политикой, что были фф.: мм.: только по названию приняв название фф.: мм.: , точно так же, как могли бы принять и всякое другое название (Вел.: Вост.: народов России и Украинская л.:). Русская группа шотл.: Уст.: стремится объединить, по возможности, оба эти течения, не чуждаясь ни живой общности, ни эзотерики и стараясь при этом сохранить строго ф.: м.: традиции и формы деятельности.

Б. Телепнев

Франмасонство в России¹

Официальный масонский историк Б. Телепнев (33°) написал этот очерк на английском языке и поместил его в секретном масонском журнале «Ars Quatuor Coronatorum». Наряду с традиционными масонскими мифами и вымыслами, которые нетрудно опровергнуть, вольный каменщик Телепнев приводит интересные исторические материалы о деятельности своей подрывной организации. Перевод сделан Н. Ф. Степановым.

Русское масонство получило свое начало и выросло в период русской истории, несколько сходный с нынешним. Великая война со Швецией, легшая тяжело на производительность страны, была только что закончена Петром Великим, а его обширные реформы внесли большую перемену в русскую жизнь. Старая русская культура уничтожалась в корне, и зарождалась заря новой истории.

По некоторым намекам в печатных трудах исследователей русского масонства и по заявлениям русских масонов сам Петр Великий был посвящен

¹ Ars Quatuor Coronatorum. London, 1922. Vol. XXXV. Part 3. P. 261–292. Публикуется впервые.

в масоны в Англии и ввел масонство в России¹, но первые достоверные сведения о масонстве в России относятся к 1731 году (24 января), когда капитан Джон Филипс был Великой Ложей Англии наряжен Провинциальным Великим мастером в Россию².

К сожалению, других сведений о том, кем именно был капитан Филипс, как и о его работе в России, не имеется.

В списке «Регулярно основанных лож» с указанием имен мастеров, хранителей и членов каждой ложи, сообщенном 27 ноября 1725 года на докладе за минувшую четверть года, можно найти имя Jn. Phillips, упомянутого среди членов двух лож: в «Sun, Southside, St. Panls» и в «Three Tunns Newgate Street». Хотя деятельность других членов этих двух лож можно проследить, ничего не известно относительно Джона Филипса. Можно только отметить, что первая из вышеупомянутых лож (ныне The Globe № 23) посещалась коммерсантами с широкими связями за границей, и Джон Филипс мог быть одним из этих «торговых капитанов», не побоявшихся последовать приглашению Петра Великого и его последующих преемников. К сожалению, мы лишены возможности проверить это предположение. Следующим Провинциальным Великим Мастером всея России, о котором имеются сведения, был генерал Джеймс Кейт (James Keith), назначенный Великою Ложью Англии в 1740 или 1741 году преемником Филипса³. Можно предположить, что до этого назначения Кейт был «W. M.» в ложе в Петербурге⁴ и что он, несомненно, был подходящим человеком для такого трудного и ответственного назначения, как руководителя всего масонского движения в России. Генерал Кейт был, по-видимому, одним из самых замечательных людей своего времени — «герой, рыцарские и человеческие достоинства которого являют собою высокий идеал и пример для подражания и достижения»⁵. Он принадлежал к одному из самых знаменитых родов Шотландии, в котором титулы «Earl» и «Маршала» были наследственными уже с 1294 года. Его отец Earl Marshul of Scotland, Lord of

¹ См.: Пыпин. Русское масонство в XVIII веке. С. 88; «Один из последних вождей русского масонства сенатор Кушелев в своих докладах о масонских ложах в России (1821) указывает, что первая русская ложа была основана Петром Великим сразу же после возвращения царя из его заграничного пребывания и что Франц Лефорт, царский любимец, был наряжен ее руководящим мастером» (Русская Старина. 1877. Т. XVIII; 1907. Ноябрь. С. 350). В своей брошюре Теллепнев говорит об этом уже с большим сомнением: «О русских масонах XVIII века существует широко распространенное предание, что сам Император Петр I ввел масонство в России, но такой внушенный преданием миф не является достоверным свидетельством. Первыми масонами в России все же были те иностранцы, которые прибыли с Петром в новую столицу, привлеченные и ободренные торговой политикой Императора. Этим, вероятно, и объясняется происхождение самой легенды».

² Deputations 1726—1768. Grand Lodge of England Archives.

³ Gould III. 214; Constit. 1756, 333; Findel, 324.

⁴ Gould III. 214.

⁵ Lebensbeschreibung des general Feldmarschalls Keith, von Paszinski Tenczyn.

Keith and Altsee, вступил в брак с Марианией Друммонд, происходившей из старинной фамилии. (Король Роберт III Шотландский (1390–1406) был женат на одной из Друммонд.)

Генерал Кейт был их младшим сыном, родившимся в 1696 году в Инверюри. С юности он проявлял самые блестящие способности к военному делу и непоколебимое мужество, хотя впервые они выразились в злосчастном деле поддержки претендента на английский престол (Карла Эдуарда Стюарта). Таким образом, он был вынужден бежать из своей страны и затем поступить на службу в Испании, где был милостиво принят королем Филиппом V.

Кейт был рекомендован русскому Двору самим Филиппом V, и в 1728 году, покинув Испанию, богато награжденным отправился в Россию, где молодому воину открывались более радужные перспективы.

В России Кейт достиг высших военных почестей и показал себя не только воином выдающейся личной храбрости, но и высокоталантливым военачальником. Россия, в то время борющаяся с могущественными врагами на Севере, Западе и Юге, обязана была Кейту многими победами и триумфами не только на суше, но и на море в дни войны со Швецией. К несчастью, зависть некоторых русских генералов и придворных и, возможно, также интриги Фридриха Великого, желавшего такого выдающегося военачальника, как Кейт, завербовать на свою службу, заставили его покинуть русскую службу в 1747 году и последовать приглашению Фридриха принять участие в его постоянных и трудных войнах. На прусской службе Кейт продолжал свою блестящую карьеру и сделался не только влиятельным генералом, но и советчиком и другом короля, уважаемым и любимым как при Дворе, в Военном совете, так и в солдатских лагерях.

Он был пожалован фельдмаршалом и умер, сражаясь среди своих солдат, 14 октября 1758 года.

Кейт был не только военным генералом, но и в высшей степени способным и добрым администратором. Российская Императрица Анна (1730–1740) назначила его в 1740 году губернатором Украины, богатейшей русской провинции, но разоренной постоянными войнами и проходом войск. Кейт так хорошо исполнил возложенный на него долг, что, когда он ушел, украинцы горько жаловались, говоря: «...или Кейта никогда не следовало назначать губернатором, или если это должно было произойти, то его никогда не следовало бы отзывать». Кейт также выказал много дипломатического такта в Париже в 1739 году и в Лондоне в 1740-м, где король Георг II милостиво принял уже заслуженного генерала, который много лет назад еще молодым человеком был выслан из Англии.

Кейт был обрисован Фридрихом Великим в его Истории Семилетней войны как «прелестный в своем обращении человек, доброжелательный, с отличными манерами, способный в своем долге и выказывающий, кроме своего воспитания как человек общества, еще мужество героя во время битвы»; в России же его деятельность как Великого Мастера была следующими слова-

ми упомянута в масонской ложе: «После него (Петра Великого) Кейт светоносный появился среди русских и, вознесенный усердием, зажег священный огонь. Он воздвиг храм Мудрости, исправил мысли и сердца наши и укрепил нас в братстве. Он был олицетворением Зари, ясный восход которой предвещает миру Пришествие Царицы, распространяющей Свет (или Светоносной Царицы, рассеивающей мглу)» (очевидно, масонство).

По-видимому, первые масонские ложи были, собственно говоря, иностранными, состоя в большинстве из английских и германских членов, и только при генерале Кейте масонское движение среди русских кругов сделалось более распространенным. В 1750 году существовал, и по крайней мере, ложи: в Петербурге ложа «Молчания» и в Риге ложа «Северной Звезды».

В 1756 году масонство усилилось до таких размеров в высшем обществе, что граф Р. Л. Воронцов, высокопоставленный государственный деятель, был во главе петербургской ложи, а членами были по большей части офицеры лучших семей. Среди последних были многие прославившиеся затем в русской истории: Сумароков, известный писатель; князь Щербатов, историк; Мамонов, знаменитый литератор; и также князья Дашков, Голицын, Трубецкой, Мещерский etc. Вероятно, в это время сенатор Елагин, которому суждено было сыграть такую выдающуюся роль в истории русского масонства, примкнул к петербургским масонам¹.

Несмотря на этот успех масонства в высшем обществе и при Дворе царствующей в то время Императрицы Елизаветы, правительство смотрело на него несколько искоса ввиду тайны, окружавшей масонские заседания. Та часть русского общества, которая еще противилась «Западническим новшествам», считала масонство «слугою антихриста», т.к. оно было одним из учреждений «греховного Запада»².

Еще сохранились забавные стишки того времени, в которых самые абсурдные, якобы масонские, ритуалы описываются и толкуются как пиршества на радость дьявола, а главная цель масонства ими объясняется как «возведение на престол антихриста».

В 1756 году Тайная Канцелярия произвела расследование «масонской секты» «Какие ее основания и кто в ней состоит членами». В этом дознании говорится, что масонство определялось ее членами как «не что иное, как ключ к дружбе и вечному братству».

Затем в нем следует список масонов, состоявший преимущественно из самых блестящих фамилий, уже указанных выше, а также и некоторых петербургских музыкантов и купцов. Следствие ничего опасного не вскрыло, и масонству позволено было существовать и далее, хотя и под надзором полиции³.

¹ См.: Пыпин. Русское масонство в XVIII веке. С. 92–93.

² Русская Старина. 1877. Т. XVIII; Пыпин. Указ. соч. С. 8.

³ Пыпин. Указ. соч. С. 92.

Несмотря на этот надзор, масонство процветало и, по-видимому, пользовалось покровительством Императрицы, т.к. в речи, произнесенной масонами в 1758 году, с благодарностью упоминается о великой милости Елизаветы; автор говорил: «что делает радость нашу совершенную, это воспоминание о той, под чьим скипетром мы наслаждаемся полнейшею свободою»¹.

Есть основание думать, что Петр III был масоном, что он основал ложу в Ораниенбауме и покровительствовал Петербургской ложе «Верности», которой он пожаловал собственный дом². В Императорских Архивах сохранился документ, доказывающий существование масонской ложи в кругах, ближайших Петру Третьему; протоиерей лейб-гвардии Преображенского полка Андрей и любимый царедворец Государя Волков принадлежали к этой Ложе³.

Вышеупомянутый Елагин описывает раннее русское масонство как довольно поверхностное: «За поклонением Минерве часто следовали пиршества Бахуса». Елагин старался улучшить такое положение дел, а также и свое личное масонское познание не только через посредство достойнейших русских масонов, но и в сношениях с иностранными масонами, в особенности с английскими, и впоследствии он сделался руководителем всего масонского движения в России.

Иван Перфильевич Елагин (1725—1794) принадлежал к старинному русскому дворянскому роду и в продолжение многих лет пользовался дружбою и доверием Императрицы Екатерины. Она называла его «без лести преданным» («good, without falsehood» — добродетельным, без лживости) и иногда, в веселые минуты, подписывалась «канцлер г-на Елагина». Он был также постоянным гостем и воспитателем наследника Престола. Русский театр обязан ему своим существованием. Он оставил после себя исторические труды, свидетельствующие, что он был одним из первых «славянофилов»⁴.

«Франкмасонский календарь на 1777-й и 1778 гг.» (Лондон) дает следующее описание деятельности масонства в России: «Первая регулярная ложа, основанная в обширной русской Империи, была ложа «Совершенного Единения», учрежденная в июне 1771 года в Петербурге. Председатель и большинство членов были там проживающие английские купцы, заведовавшие новым учреждением весьма основательно и доказательно. Так как многие русские дворяне были уже масонами во время возникновения этой ложи, то было, по их просьбе, в 1772 году получено от Великой Ложи Англии удостоверение на имя его Превосходительства Ивана Елагина (сенатора), уполномочивавшее его стать Провинциальным Великим Мастером всей Российской Империи. Этот человек столь удачно исполнял свои обязанности, что многие отличные ложи были им основаны как в Петербурге, так и в других местах».

¹ Kloss. Bibl. № 839; Пыпин. Указ. соч. С. 100.

² Findel, 324.

³ Пекарский. С. 8.

⁴ Андреевский. Энциклопедия. С. 594—595.

О назначении Елагина упоминается в протоколах Великой Ложи Англии от 28 февраля 1772-го в следующих выражениях: «Великий Секретарь уведомил Великую Ложу, что Великому Мастеру угодно было назначить его Превосх. г-на Ивана Елагина, Сенатора, тайного Советника, Члена Кабинета и пр. при Ее Имп. Велич. Императрице всея России как и кавалера ордена Белого Орла и Св. Станислава на пост Провинциального Великого Мастера Российской Империи».

Список Великой Провинциальной Ложи России при Елагине (прибл. 1774), сохранившийся в библиотеке Вел. Ложи Англии, перечисляет имена «великих мастеров, великих офицеров (или великих должностных лиц) и всех членов отдельных лож в России, получивших свое утверждение в вышеупомянутой Великой Провинциальной Ложе» в нижеследующем порядке:

Великая Провинциальная Ложа¹

Мастер: Иван Елагин — впоследствии Управляющий Двором (вкуче с Кабинетом) Ее Величества; Кавалер Ордена Св. Александра Невского.

Депутат, Мастер: Роман Воронцов — граф, Генерал-аншеф, сенатор, кавалер Ордена Св. Андрея и других орденов.

Старший Хранитель: Алексей Щербачев — Генерал-Майор, Управляющий Почтовым Ведомством, кавалер Ордена Св. Анны.

Младший Хранитель: Иван Несвицкий — князь и камергер.

Казначей: Степан Перфильев — Генерал-Майор и Петербургский Губернатор.

Секретарь: Владимир Лукин — Советник и секретарь при Ее Величества Кабинете.

Меченосец: Фридрих Фрезе — Штаб-хирург Конной Гвардии.

Ложа «Девяти Муз» (С. Петербург. № 466, 1774 г.)

Великие офицеры:

Мастер: Андрей Самарин — Тайный советник, Сенатор и кавалер Ордена Св. Анны.

Старший Хранитель: Иван Дмитриевский — первый актер Ее Императорского Величества театра.

Младший Хранитель: Алексей Сельичев (? — неразб.) — Капитан Лейб-гвардии пехотного полка.

1-й Распорядитель: Алек. Мещерский — князь, статс. советник и член таковой коллегии.

¹ Великая Провинциальная Ложа в России была первоначально образована под покровительством Берлинской Великой Ложи «Royal York». Это событие произошло 22 мая 1770 года. Елагин был избран Великим Мастером (см.: Лонгинов. Новиков и московские мартинисты).

2-й Распорядитель: Алексей Щербачев.

казначей Павел Ушаков — актер Императорского Театра.

Секретарь: Алек. Волков — Полковник, директор фарфоровой фабрики и член канцелярии Путей Сообщения.

Докладчик: Петр Свистунов — Генерал-Майор и член военной коллегии.

Церемониймейстер: Ипполит Богданович — переводчик в Коллегии Иностранных Дел.

Члены:

Граф Кочубей — фельдмаршал и кавалер многих орденов.

Иван Елиашев — полковник артиллерии.

Иван Кельхет — Лейб-хирург Ее Величества.

Граф Захар Чернышев — фельдмаршал и кавалер орденов.

Граф Никита Панин — Премьер-министр и кавалер.

Алексей Ржевский — камергер.

Иван Бахметьев — ассессор.

Михаил Мордвинов — Генерал-Майор Корпуса Инженеров.

Сергей Беклемишев — Вице-Президент Коллегии торговли.

Вильям Гренек — Переводчик.

Николай Леонтьев — Капитан Л.-Гвардии.

Алексей Попов — актер.

Петр Кожевников — актер.

Гаврила Волков — актер.

Николай Бутурлин — Полковник.

Граф Алексей Разумовский — Камер-юнкер.

Джон Ритто — придворный музыкант.

Иосиф Шиатто — придворный музыкант.

Генрих Тилипет — придворный музыкант.

Михаил Дейф — Советник Коммерц-Коллегии.

Николай Михайлов — актер.

Франц Градирци — Декоратор и архитектор русск. театра.

Андрей Дрейерг — придворный медик.

Николай Кастрецов — коллежский регистратор.

Иван Лапин — актер.

Иван Берг — переводчик.

Александр Полянский — полковник.

Иван Леццано — титулярный советник.

Прати — актер итальянской оперы.

Корсаков — инженерный офицер.

Петр Талызин — полковник.

Павел Левашев — статский советник.

Василий Трепольский — сенатский секретарь.

Григорий Бибиков — офицер.
Василий Рудовский — капитан.
Игнатий Тейлс — ассессор.
князь Михаил Юсупов — камер-юнкер.
Алекс. Талызин — камергер.
Федор Козельский — секретарь коллегии иностр. дел.
Василий Чернышев — Советник.
Михаил Чурдилов — Советник.
Сергей Ширяев — купец.
Иван Захаров — кабинетский регистратор.
Павел Емчевский — таможенный офицер.
Николай Казаров — Инженерный Капитан.
Димитрий Барцов — купец.
Иван Чичагов — архитектор.
Андрей Друцкий — экипажный Ее Величества мастер.
Семен Лебедев — секретарь адмиралтейств-коллегии.
Филипп Боголюбов — секретарь русского театра.
Сергей Старцев — Таможенный офицер.
Иван Хауенбаум — Подполковник.
князь Михаил Долгоруков — камергер.
Василий Плахай — Гвардии офицер.
Иван Талызин — Бригадир.
Иван Колзаков — секретарь.
Иван Сафонов — Майор.
Андрей Рубановский — Адъютант Фельдмаршала гр. Чернышева.

Ложа «Музы Урании» (С. Петербург № 467—1774 г.)

Офицеры:

Мастер: Владимир Лукин.

Старший Хранитель: Карл Книпер — купец.

Младший Хранитель: Эрнст Опиц — купец.

1-й Распорядитель: Николай Грессн — купец.

2-й Распорядитель: Иван Грюн — ассессор Коллегии Иностр. Дел.

Казначей: Христиан Эссен — купец.

Секретарь: Андрей Кессель — купец.

Докладчик: Бальтазар Бугман — адвокат.

Церемониймейстер: Петр Бартц — маклер.

Члены:

Фальк Эриксан — золотых дел мастер.

Алекс. Зейлер — кассир в канцелярии уделов.

Иван Леман — фабрикант.
Василий Пашкевич — придворный музыкант.
Иван Хорн — придворный музыкант.
Тимофей Лукин — майор.
Ефим Рознатовский — ассессор.
Михаил Яковлев — майор.
Алекс. Дьяконов — майор.
Яков Наврозов — капитан.
Василий Любовь — Банковский чиновник.
Ван-Миль — Доктор и хирург.
Яков Дубенский — майор.
Андрей Рознатовский — инженерный капитан.
Иван Бакленовский — подполковник.
Андрей Барвик — купец.
Павел Книспер — купец.
Иван Люке — аптекарь.
Иван Инассе — аптекарь.
Никита Ильер — аптекарь.
Андрей Намстер.
Павел Есмикольский — придворный музыкант.
Ефим Луганский — придворный музыкант.
Яков Кентпер — купец.
Иван Вагнер — часовщик.
Христиан Гебель — ювелир.
Христиан Баумгартен — придворный хирург.
Федор Флуг — купец.
Яков Масмейер — купец.
Яков Алексеев — офицер.
Иван Клотш — придворный метрдотель.
Иван Лапинг — аптекарь.
Федор Браун — аптек. магистр.
Иван Шефлер — майор.
Николай Антропов — майор.

Ложа «Марса» (Яссы. Молдавия. № 469 — 1774 г.

Вероятно, военная ложа, образованная в лагере при Русской Армии)
Мастер: Петр Мелиссино — Генерал-Майор Инженеров и кавалер ордена
Св. Георгия.

Старший Хранитель: Христиан Петерсон — Полковник и кавалер Св. Ге-
оргия.

Младший Хранитель: гр. Семен Воронцов — Полковник и кавалер орденов Св. Георгия и Св. Ирины (?).

2-й Распорядитель: кн. Петр Меншиков — Полковник и кавалер Св. Георгия.

Казначей: Герман Херфет — подполковник.

Секретарь: Готлиб Фриде — майор.

Докладчик: Иван Вильде — подполковник.

Церемониймейстер: Федор Брункман.

Члены:

Николай Рахманов — майор.

Семен Пушкин — капитан.

Михаил Каменский — генерал-лейтенант.

Андрей Арсеньев — поручик.

Петр Завадовский — старший адъютант фельдмаршала графа Разумовского.
кн. Петр Адуевский — майор.

Готлиб Мантейфель — майор.

Карл Каульбарс — полковник и кавалер Св. Георгия.

Петр Мордвинов — майор.

Иван Левис — подполковник.

Иван Дурново — Бригадир.

Николай Сухотин — Капитан.

Христиан Берг — Майор.

Ложа «Беллоны» (С. Петербург. № 468 — 1774 г.).

Офицеры:

Мастер: князь Иван Несвицкий.

Старший Хранитель: Федор Суворов — Капитан Конной Гвардии.

Младший Хранитель: Алексей Сабуров — Камер-юнкер.

1-й Распорядитель: Иван Давыдов — Генерал-Лейтенант и Майор Конной Гвардии.

2-й Распорядитель: Федор Фрезе — знаменитый врач.

Казначей: Кн. Мих. Полкинский — Капитан Конной Гвардии.

Секретарь: Григорий Озеров — Капитан Конной Гвардии.

Церемониймейстер: Петр Жеребцов — Капитан Конной Гвардии.

Члены:

бар. Иван Ливен — поручик Конной Гвардии.

граф Яков Стенбок — капитан Конной Гвардии.

Андрей Давыдов — полковник Конной Гвардии.

князь Петр Несвицкий — пехотный майор.

Михаил Зибен — Бригадир, начальник полиции.

Петр Геревин — пехотный майор.
кн. Яков Голицин — Поручик Конной Гвардии.
Лев Давыдов — Поручик Конной Гвардии.
Алекс. Чебышев — Поручик Конной Гвардии.
Алек. Песферов — майор пехоты.
Василий Васильчиков — камер-юнкер.
Петр Толстой — поручик Конной Гвардии.
Григорий Поливанов — поручик Конной Гвардии.
Алекс. Корер — поручик Конной Гвардии.

Ложа «Музы Клио» (Москва. № 470 — 1774 г.)

Мастер: князь Николай Одоевский — полковник.
Старший Хранитель (блюститель): Григорий Шипов — полковник.
Младший Хранитель: князь Сергей Волконский — подполковник.
1-й Распорядитель: князь Михаил Голицын — Бригадир и кав. орд. Св. Георгия.

2-й Распорядитель: Мейндорер — майор.
Казначей: Владимир Бутурлин — офицер гвард. пехоты.
Секретарь: Клэн — переводчик Коллегии иностр. дел.
Докладчик: Сент-Никола — Профессор Московского Университета.

Члены:

князь Григорий Щербатов — Майор.
Никол. Пришеев — Гвардейск. офицер.
кн. Василий Долгоруков — Полковник.
Петр Корсаков — Майор.
граф Матвей Апраксин — офицер Гвардии.
граф Сергей Салтыков — Генерал-Майор, Кавалер Св. Георгия.
князь Иван Одоевский — Полковник.
князь Сергей Одоевский — Полковник.
Василий Зембулатов — Коллежский Советник.
Иван Зотов — Полковник.
Петр Мошков — Подполковник.
князь Борис Шаховской — Полковник.
Де-ла-Розыр — Французский войск. Капитан.
Де Мулэн — Машинист.
Мазер — Окулист.
Мерке — штаб-хирург.
Кавье — французский купец.
Иван Лотиц — Шотландский дворянин.
граф Мендоза де лео Суза — португалец.

Михаил Пришеев — надворный советник.
Петр Татищев — Дворянин.
Алексей Юрьев — поручик.
граф Алекс. Салтыков — подполковник.
князь Василий Трубецкой — офицер Гвардии.
Николай Евреинов — Переводчик в Сенате.
князь Петр Урусов — Прокурор.
Тимофей Захарин — прапорщик.
Григорий Саворицкий — Магистр Московского Университета.
Иван Бахметьев — Гвардии офицер.
Федор Колычев — Подполковник.
Николай Колычев — Капитан.
Иван Воейков — Гвардии офицер.
князь Николай Долгоруков — Гвардии офицер.
Петр Киреевский — Гвардии офицер.
Петр Салтыков — капитан, кавалер Св. Георгия.
Иван Юрьев — поручик.
Берард — французский купец.
князь Павел Гаяшин — полковник.
Федор Ровжов — художник.
Борис Безобразов — секретарь в канцелярии уделов.

Этот список удостоверен на каждой странице собственноручной подписью секретаря «Владимира Лукина».

Примечания к списку лож:

1. Нахождение среди членов ложи начальника полиции особенно показательно для того положения, которое занимало масонство в то время в России.
2. Орфография оригинала, равно как имена и положение членов, — сохранены полностью.

Вышеприведенные имена определенно указывают на два весьма важных обстоятельства:

1. Русское масонство при Елагине состояло, за исключением одной или двух более или менее иностранных лож, из членов лучших русских фамилий, ковавших судьбу России не только при Дворе Императрицы и в разных государственных учреждениях, но и на двух совершенно различных полях деятельности: военном и художественном.

2. Такие масоны, судя по их положению, характеру и деятельности (многие из них были действительно деятелями русской истории), несо-

менно, участвовали в масонских занятиях со всею их серьезностью и искренностью¹.

В Архиве Великой Ложи Англии мы имеем интересное упоминание о том, как новоучрежденная Великая Провинциальная Ложа старалась распространить свое влияние и на все другие уже существующие ложи в России. Речь идет в данном случае о ложе «Совершенного Единения» (Perfect Union). Копия из протоколов во время рассмотрения (так в источнике) Великим мастером Англии сохранилась в библиотеке Великой Ложи². Ложа эта состояла преимущественно из английских масонов, по профессии, по-видимому, купцов³, но несколько масонов и других национальностей находились среди ее членов, как, например, Sabatier de Sabre — французский поверенный в делах в С.-Петербурге и граф Иван Головкин, из очень старинной и влиятельной русской семьи. Упоминаются и другие выдающиеся русские имена как гости ложи: граф Андрей Петрович Шувалов, граф Василий Разумовский, ген.-майор Перфильев, Бибиков, Александр Арсеньев, капит. Самарин, Лев Нарышкин, князь Юсупов, князь Волконский etc. Ложа, видимо, не была вполне правоверной в своих действиях, т.к. в придачу к трем общепринятым степеням она учредила еще две новые, вознаграждение коих было установлено на собрании в понедельник 17 октября 1771 года в следующих размерах:

Ученик	30 руб.
Товарищ ремесленника	10 руб.
Мастер	20 руб.
Шотландский мастер	20 руб.
Избранный мастер	30 руб.

1 декабря эта ложа Шотландских Мастеров отпраздновала день св. Андрея, после чего имела свое заседание.

Ложа также принимала, с некоторыми ограничениями, гостей из Лож, неправильно основанных. Резолюция, принятая по этому поводу в понедельник 24 октября 1771-го, гласила: «Мы не можем принимать гостей, не принадлежащих к правильно установленным (утвержденным) ложам, если они не сделают подобающего заявления в той форме, которая будет им предписа-

¹ Следующие ложи признавали в 1774 году власть Елагина над ними: «Девяти Муз», «Урания», «Беллона» (в Петербурге), «Клио» (в Москве), «Марс» (в Яссах), «Минерва» (в Садодуре, Молдавия). Сверх того, брат Вердеревский обладал полномочием учредить ложу под названием «Талия» в том месте, где бы он того ни пожелал (Лонгинов. Указ. соч.).

² См. журнал от 13 июня 1771 г. по 30 мая 1772-го.

³ Заседание в понедельник 2 апреля 1772 г. ясно указывает, что эта ложа была «британского происхождения».

на». Любопытно отметить, что сам Елагин, еще до его назначения Провинциальным Великим Мастером всей России, получил разрешение посетить эту ложу «Совершенного Единения», хотя он принадлежал в то время к ложе «Discretein», еще не утвержденной.

Этой довольно влиятельной Ложе Лукин, Великий Секретарь всея России, представил письмо от Гезельтина (Heseltine), Великого Секретаря английской Ложи-Матери, извещающее о назначении Елагина Великим Провинциальным Мастером. Тогда этою ложею была принята резолюция, поздравлявшая Елагина и отдававшая ему должное почтение как «Великому мастеру всех будущих лож в России», но отказывавшая ему в каком бы то ни было признании его авторитета над ложею «Совершенного Единения». Елагин запросил в очень резком письме определенный ответ, подчинится ли ложа «Совершенного Единения» его авторитету... Письмо Елагина было принято с глубоким возмущением членами ложи; протокольные записи гласят: «Все присутствующие члены не одобрили ни содержания, ни стиля этого письма». Ответ был определенным — «Нет». Ложа «Совершенного Единения» не соглашалась признать какой-либо другой авторитет, кроме как только Великой Ложи Англии.

Несмотря на эту ссору, вероятно чувствуя затруднительность своего положения, они решили на собрании 30 мая 1772 года «пригласить Высокопочтенного Провинциального Вел. Мастера всех Лож, долженствующих быть основанными в России», присутствовать на празднике Св. Иоанна Крестителя, но Елагин не прибыл, «имея другое приглашение».

Из записки Комитета Благотворительности (28 октября 1772-го) явствует, что ложе «Совершенного Единения» было, наконец, указано подчиниться авторитету Елагина (Gould III. 46).

После создания Провинциальной Великой Ложи русское масонство, доселе довольствовавшееся чисто формальным характером, умеренными делами милосердия и довольно неумеренными торжествами в честь Бахуса, по-видимому, приняло более серьезный характер.

Елагин был в эти дни главным насадителем и организатором масонства, так что система лож, ему подчиненных, стала известной под именем «Елагинской системы». В своих основах эта система подражала английскому масонству, но постепенно в нее влились примеси других систем, как, например, так называемый Мелиссинский ритуал, процветавший уже с 1765 года в ложе «Молчания», в котором признавались семь степеней: три утвержденные и вдобавок к ним еще:

- 4-я — Темный Свод,
- 5-я — Шотландский Мастер,
- 6-я — Философская Степень,
- 7-я — Рыцарство Духовное

или «Magnus Sacerdo “...”»¹, и также Ритуал Строгого Послушания, имевший в С.-Петербурге свой отдел уже с 1765 года.

Главной целью Елагинской системы было «изучение добродетели и самопознание (самого себя)» и в этих главных основаниях оно следовало учению Английского масонства. Несмотря на это, было много особенностей как в смысле внешней стороны ритуалов, так и внутренней доктрины. Много искусственных эффектов было прибавлено к англ. ритуалу. Например, во время «путешествия» посвящаемого, или «его испытания», как это называлось в елагинские дни, были введены эффекты устрашающего характера: брат, одетый в окровавленную рубашку; обнаженные шпаги; смешение крови посвящаемых с кровью их братьев, означавшее братство со всеми масонами, достигнутое посвященными. Такие эффекты применялись в церемониях повышения до третьей степени, или степени Мастера².

Внутренняя цель ордена определялась Елагиным следующими словами: «Сохранение и передача другим поколениям некоторой великой тайны, дошедшей до нас от древнейших времен, даже от первого человека, и от этой тайны может зависеть судьба всего Человечества, если в Своем милосердии ко всем людям Господь соизволил бы открыть ее всему миру». Эта тайна не заключала в себе, для Елагина, только принципы братской любви, помощи, милосердия и Истины; она была для него мистическою доктриною. Он искал «сладчайшее и драгоценное древо жизни», плодов которого мы были лишены при изгнании из рая. Он также изучал «Каббалу» и «тайную химию» (алхимию?). Существуют сведения, указывающие на то, что Елагин одно время был в близких сношениях с графом Калиостро³.

У него должны были быть некоторые разочарования на этих окольных путях масонского мистицизма, т.к. позже он предупреждал своих последователей о шарлатанах и «делателях философского Золота».

Но, как уже упоминалось, помимо этого несколько мечтательного мистического искания, столь присущего русским в его неопределенной расплывчатости, Елагин был совершенно правоверным масоном, считая первостепенной важностью масонские учения о самопознании, нравственном усовершенствовании, о доброжелательстве, милосердии и добродетели. Все политические прения были в ложе запрещены, и они носили глубоко религиозный ха-

¹ Findel. С. 324. Основателем этой системы был некий Мелиссино, генерал от артиллерии в Русской армии.

² Боголюбов Б. Новиков и его время. С. 233.

³ Вейдемейер. Двор и замечательный человек в России. Интересное описание жизни Калиостро было помещено и на страницах лучшего журнала в России «Русская Старина». Калиостро там описан как человек, обладавший необычайно сильным влиянием на людей, с которыми он имел возможность близко соприкасаться, он был большой плут и обманщик; его пребывание в России было преходящим событием, не имевшим никакого значения, так как его мошенничество (или надувательство) было быстро разгадано.

ракти. В сущности, все елагинское масонство было направлено на борьбу с революционными и атеистическими вольтеррианскими идеями, в то время начавшими уже влиять на русское общество.

В 1771-м так называемая Циннендорфская система проникла в Россию. Эта система, как известно, была, так же как и Мелиссинский ритуал, и система Строгого соблюдения, смесью правоверного Ремесленного мастерства масонства с некоторыми Рыцарскими Степенями, и, как это предполагалось в России, обладала какими-то тайными познаниями. Эта масонская система была преимущественно христианской и должна была вводить на своих высших ступенях в истинный христианский «мистицизм». Она появилась в Швеции при поддержке короля Густава Третьего и была введена в Германии Циннендорфом. В Россию она была занесена из Берлина неким господином Рейхелем, который в 1773 году уже вводил свою систему в нижеследующих ложах: в Петербурге — «Гарпократ», «Хорус», «Латона», «Немезис», «Аполлон»; в Ревеле — «Изис», в Риге — «Аполлон». Ему помогал некий Розенберг, бывший ранее Прусским ротмистром, а затем основателем ложи «Трех Роз» в Гамбурге, работавшей по Шведскому ритуалу (Gould. 226).

Елагин боролся против влияния этого нововведения из Германии, но в конце концов должен был принять, кроме трех утвержденных степеней — «вступающего ученика», «брата ремесленника» и мастера, — еще четыре высшие степени Рыцарей. Под влиянием некоторых выдающихся масонов, как, например, графа Панина и Новикова, недовольных системою Елагина и искавших «более глубокой тайны», большинство елагинских лож примкнуло к системе Рейхеля, составив, таким образом, 3 сентября 1776 года Великую Национальную Ложу России (Gould. 216).

В том же году эти ложи признали свою зависимость от Берлинской Ложы-Матери. Эта берлинская ложа, основанная Циннендорфом, называлась «Минерва».

Таким образом, русское масонство разделилось на три главные системы:

1. Старая, «Елагинская Система»;
2. Соединенная система, в которой преобладал ритуал Рейхеля;
3. Ложа «Аполлон» Георгия Розенберга, отказывавшаяся идти рука об руку с последователями Елагина.

Цели этих систем подверглись дальнейшим изменениям при расколе и разногласиях, вызванных среди русских масонов книгою Луи Клода де Сен-Мартена (Louis Claude de Saint Martin) о «Заблуждениях и Истине». Под влиянием этого мистического учения многие из них пожелали войти в более близкое соприкосновение с иностранными системами, в особенности со Шведским масонством.

Некоторые ложи, при посредстве русского посланника в Стокгольме князя Куракина и князя Гагарина в союзе с Розенбергом, примкнули к Шведской

системе. Сам же Рейхель, влиятельная Новиковская ложа в Петербурге и ложа князя Н. Н. Трубецкого в Москве не последовали за этим движением.

Между тем старые подозрения по отношению к масонству, существовавшие, как видно, в некоторой части русского общества и даже среди некоторых государственных деятелей, были рассеяны; масонство, по-видимому, пользовалось всеобщим уважением и масонские собрания происходили совершенно открыто.

В 1777 году шведский король, стоявший во главе масонства в Швеции, прибыл в Петербург и взял на себя посвящение великого князя Павла Петровича. В 1778 году московская ложа князя Трубецкого решила примкнуть к Шведской системе. Новиков последовал этому движению; его петербургская ложа была закрыта, и он перенес свою деятельность в Москву, где постепенно сформировался важный масонский центр, организованный первоначально князем Трубецким, князем Гагариным, князем Долгоруковым и другими в трех Ложах: «Озирис», «Изис» и «Латона».

В 1779 году Шведская Провинциальная Великая Ложа России была основана в Петербурге князем Гагариным в должности Великого Мастера во главе. Это внесло еще большую путаницу среди различных лож, получивших свои утверждения от столь разных авторитетов и придерживавшихся столь разных ритуалов: первоначальной Английской, Мелиссинской, Строгого соблюдения, Циннендорфской, Шведской и пр.

Князь Гагарин, разочаровавшийся в своих стараниях объединить русское масонство под стягом Шведского короля, покинул Петербург в 1781 году, и Великая Ложа его была распущена (Gould. 217).

Елагинская Великая Ложа продолжала существовать¹ и даже основывала новые ложи (№ 524 в Либаве, 1780-й; № 504 в Риге, 1787-й; последняя ложа была основана в 1791 году), но ее руководящая роль в истории русского масонства была уже окончена и перешла к Москве, где влияние розенкрейцеров начало сказываться². Чтобы закончить историю Елагинской ложи, необходимо еще сказать несколько слов. В апреле 1782 года все тайные общества были запрещены русским правительством, однако это запрещение сначала не касалось масонства. Но в 1794 году Императрица Екатерина выразила желание, чтобы все масонские ложи были закрыты, и Елагин получил соответствующий приказ.

¹ Среди лож, еще признававших елагинскую власть, были: «Св. Екатерины» — в Архангельске (она инициирована уже в 1766 году и подчинилась Елагину только в 1775 году); «Эрато» — в Петербурге (1775, мастером-председателем был князь А. И. Мещерский); «Скромности» — в С.-Петербурге (1775) и другие (см.: Лонгинов. Указ. соч.).

² Розенкрейцеры — христианские мистики и исследователи мистических и оккультных учений, совершенно отличны от масонов степени «Розы и Креста», которые работали в России. (Барсков. Московские масоны в XVIII столетии). Они были так называемые «мартинисты», пользовавшиеся большим уважением и следовавшие учению Луи Клода де Сен-Мартена (Мельгунов и Сидоров. Масонство в его прошлом и настоящем).

Мы подходим теперь к московскому периоду русского масонства. Два известных, заслуженных масона — Новиков и Шварц, значительно помогли развитию масонства, когда центр его был перенесен после этого в Москву. Они окончательно организовали орден и направили его главное внимание на просветительную деятельность¹. В 1781 году было основано «Дружеское Общество». Это общество под руководством Новикова и Шварца принимало большое участие в добрых делах, в распространении народного просвещения и в насаждении здоровых знаний среди темных и невежественных масс русского народа.

В том же году некоторые из мастеров 10 существующих лож, следуя приглашению Шварца, собрались в «Гармонии» и после некоторых прений, выяснивших широко распространившееся неудовольствие Шведской системой, поручили Шварцу найти за границей способы избавиться от возникших затруднений.

Шварцу удалось там добиться признания независимости русских масонов от Шведской системы и приглашения русского делегата на масонский съезд в Вильгельмсбаде, состоявшийся в июле 1782 года.

В Германии Шварц принял окончательно Ритуал барона Von Hund'a Строгого Послушания, который в те дни был преобладающим. Герцог Брауншвейгский, Великий Мастер этой системы, принял Шварца весьма предупредительно, и Шварц был объявлен для всех возможных случаев диктатором русского масонства, со званием «единственного высшего представителя, теоретической степени, Соломоновой мудрости, в России». Обладая этим званием, Шварц получил от Германских розенкрейцеров право создать помимо этого ордена отделения в России «из прекрасных братьев, имеющих способность проникнуться его глубокими таинствами (мистериями)».

Съезд (собрание) в Вильгельмсбаде объявил Россию 8-й автономной провинцией, и русское масонство было организовано следующим образом:

Главный Совет (Капитул):

Провинциальный Гроссмейстер — Великий Князь Павел Петрович, был, видимо, предназначен для этого звания,

приор — П. А. Татишев,

дьякон — князь Ю. Н. Трубецкой,

главный инспектор — князь Н. Н. Трубецкой,

казначей — Новиков,

канцлер — Шварц,

главный доверенный — кн. А. А. Черкасский

и другие члены (большой частью из очень заслуженных людей).

¹ В 1780 году Новиков основал ложу под названием «Гармония», заключавшую в себе наиболее заслуженных вождей масонства и исследователей «истинного масонского света». Она состояла из восьми членов: князя Трубецкого (одного из руководителей «Шведской Системы»); Хераскова; князя Черкасского; князя Енгальчева; И. П. Тургенева, А. М. Кутузова (последователя Рейхеля); Шварца (в те дни примыкавшего к системе «Строго соблюдения») и самого Новикова.

Исполнительный Совет:

Председатель — Новиков.

Члены: В. В. Чулков, И. П. Тургенев, Шнейдер, Ф. П. Ключарев, Г. П. Крушенинников.

Эта организация насчитывала приблизительно двадцать лож, как в Москве, так и в провинциях.

Петербургское же масонство находилось в совершенном застое. Один из его ревностных руководителей — Ржевский, признал эту новую организацию, которая и приступила к образованию Матери-Ложы в северной столице. В то же время благодаря Шварцу розенкрейцеровское движение стало распространяться в России, в особенности после 1782 года, и многие серьезные масоны вместе с хорошо известными общественными деятелями, как Новиков, князя Трубецкие, Лопухин, Тургенев, Чулков, поэт Херасков и др., вступили в орден розенкрейцеров.

В 1783 году связь с герцогом Брауншвейгским была порвана, и русское масонство получило свободу соединиться под братским руководством главы розенкрейцеров. С тех пор розенкрейцеры получают на некоторое время преобладающее влияние на все русское масонство.

В своих основаниях розенкрейцеровство в той форме, в которой оно выявилось в России, придерживалось таких же самых принципов самопознания и нравственного совершенствования, как и масонство вообще.

Шварц учил, что человек после грехопадения превратился «в гнилой сосуд, наполненный всякой мерзостью». Мудрость, которой обладал первый человек до своего падения, была людьми потеряна, и только искорки от этого первоначального света еще теплились на земле, чтобы указывать путь человечеству. Эти искорки (или отблески) света были тщательно сохранены и переданы в мистериях древних святилищ. Таинственные восточные секты ессеев (к которым, по некоторым преданиям, принадлежал и Сам Иисус Христос), а также секты Терапевтов, или Целителей, передали этот издревле донесенный до них свет западному ордену розенкрейцеров. Свет этот должен бы дать посвященному в таинства ордена возможность вновь приобрести то состояние, в котором был человек до его падения. Поэтому первым долгом должно являться познание своих собственных пороков и недостатков, а затем при посредстве ордена познать и истинный путь к совершенству, согласно евангельским словам, сказанным Ученикам: «Будьте совершенны, как Отец ваш небесный».

Путь этот — «возрождение во Христе», при посредстве которого необтесанный грубый камень — или вновь вступающий масон — превращается в совершенный камень, уже годный для употребления при постройке духовного Храма Господня. Первоначальная работа должна быть исполнена в трех «низших», или обыкновенных, масонских степенях.

Масонская рукопись под названием «Материалы для масонов» так говорит об этой первоначальной работе: «Мы трудимся в трех входах и под одним Порталом (Сводом). Надпись на первом входе гласит: «Познай самого себя», на втором: «Беги от зла», на третьем: «Следуй добродетели», а в полумраке переходов свода написано: «Ищи истину в самом себе».

Целью более высоких степеней являлось «крещение огнем и водой» — мистическое соединение с Богом, при котором все существо как бы растворяется совершенно, соединяясь с Богом: «Старайся отделаться от своего я, в смысле духовном, душевном и телесном».

Первым практическим стремлением розенкрейцеров было просвещение как в науке, так и этике. «Человек, пребывающий без просвещения, — говорил Шварц, — менее способен усвоить истину». Следующей целью являлось освобождение от семи смертных грехов: Гордости, Скупости, Объедания, Похоти, Жадности, Лени и Злобы. Это учение розенкрейцеров благотворно сказывалось на русском обществе, на которое уже сильно влияли как новые французские идеи, так и нравственный упадок французского Двора. Интересно отметить, что в отношении политики русские масоны, несмотря на частую перемену систем, все еще придерживались Елагинских воззрений (Елагинского учения). Они, как и все правоверные (истинные) масоны, были, безусловно, противниками французских революционных учений. Лопухин — один из самых выдающихся в те дни масонов, очень ясно высказывается по этому поводу: «“Равенство!”, “Необузданная свобода!” — это сны, рожденные в угаре тусклой ложной мудрости. Распространенные в бездумных писаниях людей, кощунственно себя называющих философами, они блеском своего адского пламени стараются отвлечь человеческое внимание даже от тени, бросаемой лицом Мудрости».

В одном из напечатанных трудов Лопухина сохранился полный ритуал посвящения в степень «духовного рыцаря». Вот те условия, по принятию которых кандидату разрешалось вступить в эту степень.

1. Проникновение всего себя Страхом Божиим и применение этого в поступках (в жизни), тщательное следование всем законам, указанным в Евангелии.

2. Непреклонные верность и послушание своему Государю с особенным долгом охранять его Трон, не только исполняя общую присягу каждого верноподданного, но и стараясь всеми силами изобрести и применить на деле для этой цели все добрые и мудрые способы. В то же время отговаривать и предотвращать все то, что Государю противно, исполняя это как открыто, так и тайно, в особенности в эти дни бесовской злобы и возмущения против монаршей власти.

3. Усердно и верно следовать всем догматам и наставлениям своей религии. Только принадлежащие к христианской религии могут быть допущены в общество Рыцарей искателей истины.

4. Полное повиновение всем властям, назначенным правительством, и образцовое исполнение всех законов Империи.

5. Как сообща, так и единолично противиться, насколько возможно, туманной и разрушительной системе ложной свободы и равенства и стараться искоренить ее искусными мерами, доводами разума и другими хорошими способами.

6. Стараться возможно шире распространять добрые нравы, как словом, так и делом, и способствовать возникновению мудрости соразмерно своим силам и способностям.

7. Если бы Монарх, несмотря на все эти законные намерения Рыцарей искателей истины, следуя своему усмотрению, решил бы закрыть их собрания, то таковой приказ долженствует быть беспрекословно и исполнен и ни в каком случае не нарушен.

Далее — в лопухинском «Нравственном Катехизисе истинных франмасонов» мы находим следующие вопросы и ответы, еще более разъясняющие истинный характер русского масонства, в дни, когда в нем преобладали розенкрейцеры:

Вопрос: «Какова цель Ордена истинных франмасонов?»

Ответ: «Главная его цель та же, что и у Христианства».

Вопрос: В чем должна главным образом заключаться деятельность истинного франкмасонства?»

Ответ: «Следовать Иисусу Христу».

Все же русское розенкрейцерство унаследовало и некоторые планы и мечтания Елагинского времени. Они следовали учению Востока о создании, через излучения Божественной эссенции, в начале лишь чисто духовной, а затем из нее постепенно материализующейся жизни, образовавшей различные жизненные круги (стадии жизни), начиная от чистейших ангелов и кончая минералами. Связь между различными кругами считалась возможной; были и пробы вызова духов умерших: «Делатели философского золота» находились также среди приверженцев русского розенкрейцерства.

Несмотря на эти побочные пути и отклонения, масонство тех дней, руководимое розенкрейцерами, продолжало играть важную и благотворительную роль, вырастая как своим числом, так и в своем влиянии.

1783 год был высшим результатом масонской деятельности в отношении как внутренней, так и внешней жизни Ордена.

В книге Георга Reinbeck'a «Fluchtige Bemerkungen auf einer Reise nach Petersburg und Mosow in... 1805» имеются интересные указания на русское масонство в этом периоде: «Общество (масонство) в России поднялось на высоту великолепия, достигнутого только в Англии и Швеции. Было воздвигнуто здание, совершенно соответствующее масонским взглядам. Существование их лож было всеобщее известно. Повсюду были основаны учреждения их имени. Даже один из братьев был открыто похоронен с масонскими почестями. По приезде короля Густава III Шведского было устроено чествование, близко схожее с публичным празднеством, на котором присутствовал сам король

с частью его свиты. Что Екатерина не относилась с подозрением к этому обществу, явствует из того, что все это происходило в ее близком соседстве, причем она не обращала на это особенное внимание».

«Дружеское Общество» постепенно образовало три печатных (типографских) учреждения: два из которых печатали книги вообще по просвещению, тогда как третье было посвящено печатанию розенкрейцерской литературы. Несколько журналов и газет было также издано масонами. Часть прекрасно работавших школ и больниц находилась под попечительством масонов. Ими же бесплатно раздавалось бедным лекарство. Всякого рода благотворительная помощь оказывалась не только самим масонам, но и всему бедному и страждущему населению.

Но в 1784 году главный столб и свет розенкрейцерского масонства — Шварц — скончался. Чтобы продолжать управлять масонскими делами, был образован Совет. Первоначально он состоял из Татищева, Новикова и князя Н. Н. Трубецкого. Кроме этого Совета были выбраны два блюстителя (хранителя) — Лопухин, о чьих записках уже было упомянуто, и некий барон Шредер, бывший член Берлинской ложи «Трех Глобусов». Барон Шредер постепенно начал играть выдающуюся роль в направлении масонских дел и, несмотря на его мало похвальный характер, занял положение, принадлежавшее ранее Шварцу. Вероятно, он этого достиг посредством интриг и ловкой игры на легковереье своих товарищей-членов. Лопухин, описывая это событие, с негодованием говорит: «Эмигрант и бродяга, до того совершенно никем не знаемый в Москве, получает пост Великого Блюстителя и руководителя Ордена розенкрейцеров!»

Тем не менее розенкрейцерство продолжает развиваться и распространяться также и в провинции. Оно проникает в губернии: Орловскую, Могилевскую, Вологодскую, Симбирскую и др. «Дружеское Общество» образует «Типографскую Компанию», которая издает всевозможные книги по общему просвещению, в том числе и масонские. Известный патриот-историк Карамзин присоединяется к масонству в 1785 году¹. Его примеру следуют многие русские интеллигенты и аристократы.

Но Екатерина Великая начинает с подозрением относиться к этому росту масонского могущества. Сначала она довольствуется писанием своих собственных сатирических комедий, направленных против масонства. В этих комедиях масоны представлены как шарлатаны, вроде графа Калиостро, обещающие своим жертвам философское золото, жизненный эликсир и связь с миром духов².

В конце концов Екатерина II решает остановить дальнейшее развитие ордена в России.

На первый взгляд кажется странным, чтобы орден, проповедовавший верность Монарху, нравственную жизнь и веру в Бога, был бы столь преследу-

¹ Через год Карамзин покидает масонскую ложу. — *О. П.*

² См.: Драматические произведения Екатерины Великой; Боголюбов Б. Указ соч. С. 355–364.

емым (или столь стеснен в своих действиях). Но разные причины соединились вместе, чтобы превратить Императрицу во врага масонства.

1. Как известно, Петр III и его окружение были очень благосклонно расположены к масонству. Екатерина же была до известной степени враждебно настроена ко всем любимцам покойного Императора (которого она столь ловко свергла с его трона) и, вероятно, не могла забыть той роли, которую играло масонство во время его короткого царствования.

2. С тех пор как между Великой Ложей Англии и русским масонством произошло отчуждение, русские масоны присоединились и частью подчинились германскому масонству, и это в то время, когда Фридрих Великий — заклятый враг Екатерины II, сделался духовным руководителем прусских масонских лож.

3. Русские масоны были хорошими правоверными христианами, но всюду противниками иезуитов, которые в то время оказывали известное влияние на мысли Императрицы.

4. Хотя Императрица и была сама Самодержавным Монархом, она не презирала французских либеральных философов, с мнениями которых русские масоны боролись всеми возможными способами.

Таким образом, случилось, что после откола от Великой Ложи Англии русское масонство невольно присоединилось само к личным врагам Екатерины как в России, так и за границей, обладавшим очень небольшой симпатией к Императрице.

Был сделан обыск в Новиковской книжной лавке, и большое количество книг было забрано. Эти книги были переданы высшему представителю Русской Церкви митрополиту Платону для их рассмотрения и доклада. Платон нашел все писания совершенно согласными с догматами Православной Греко-католической церкви, но, несмотря на такой благоприятный доклад, книги (в количестве 461 тома) все же не были возвращены.

В 1786 году все школы и больницы были изъяты из-под наблюдения масонства; масонам был объявлен строгий выговор и, несмотря на благосклонный отзыв митрополита Платона, масонские книги были объявлены намного более опасными, нежели книги французских энциклопедистов¹. Барон Шредер, чьи личные сомнительные качества проявились еще нагляднее и служили, скорее, ко вреду, чем к пользе масонского движения, в эти дни испытаний покинул Россию.

В 1787 году ужасный голод, схожий с бывшим в России в 1921–1922 годах, посетил несчастную страну, еще не оправившуюся после своих долгих войн

¹ Вполне вероятно, что истинные масоны были во мнении Екатерины II часто смешиваемыми с опасной сектой иллюминатов, и она подозревала в русских масонах врагов монархического режима (Боголюбов Б. Указ. соч. С. 378). Некоторые подозрения могли быть внушены Екатерине также и ее легкомысленными придворными, для которых строгая жизнь и филантропическая деятельность русских масонов являлась занозой в глазу.

и внутренних реформ. Русское масонство всегда стремилось первым оказать действительную помощь пострадавшему населению. Для этой цели Новиков образовал общество, оказавшее большую услугу в борьбе с этим национальным бедствием. В это самое время и началось сближение масонства с Великим Князем Павлом, бывшим явным врагом Императрицы, но случайно заинтересовавшимся масонством. Распространились слухи, что посредством своей благотворительности и щедрости масоны стремятся добиться широкой популярности среди народной толпы, чтобы, быть может, воспользоваться ею для своих политических целей.

В 1789 году русское масонство московскими руководителями было организовано следующим образом.

I. Великая Провинциальная Ложа

Гроссмейстер (Великий Мастер) — князь Юрий Владимирович Долгоруков, один из наиболее известных и храбрых генералов Екатерининского времени.

Великий Депутат — князь Николай Никитич Трубецкой,
старший блюститель — князь Николай Иванович Одоевский,
младший блюститель — князь Василий Васильевич Долгоруков,
секретарь — Алексей Яковлевич Клейн,
оратор — Михаил Матвеевич Херасков,
казначей — Алексей Николаевич Щепотьев,
церемониймейстер — Борис Александрович Загряжский,
Старший раздатчик милостыни — князь Николай Иванович Трубецкой,
Младший раздатчик милостыни — князь Григорий Алексеевич Щербатов,
тайлер — Николай Семенович Лаптев.

II. Совет братьев теоретиков

Великий Мастер — князь Юрий Владимирович Долгоруков.
Великий Депутат — князь Василий Васильевич Долгоруков.
Старший блюститель — князь Николай Никитич Трубецкой.
Младший блюститель — князь Николай Иванович Одоевский.
Секретарь — Алексей Николаевич Щепотьев.
Оратор — Николай Иванович Новиков.
Церемониймейстер — Осип Алексеевич Поздеев.

III. Великий Провинциальный Капитул (Собрание)

Председатель — князь Юрий Владимирович Долгоруков;

Члены: кн. В. В. Долгоруков, кн. Н. Н. Трубецкой, М. М. Херасков, кн. Н. И. Трубецкой, Н. И. Новиков, кн. Н. И. Одоевский, А. Н. Щепотьев, кн.

Г. А. Щербатов, кн. И. П. Гагарин и О. А. Поздеев. Вся эта организация была руководима Членами Ордена розенкрейцеров (см.: Лонгинов. Новиков и московские мартинисты; Барсков. Московские Масоны в 18-м столетии).

Генерал Прозоровский, новый генерал-губернатор Москвы, приступил к полному уничтожению масонской деятельности. В 1791 году «Типографское Общество» было закрыто (распущено). В 1792 году Новиков был арестован и заключен в Шлиссельбургскую крепость. Суровость этой меры объясняется лишь его близкими сношениями с Вел. Князем Павлом¹. Что касается до остальных масонов, то, так как ничего нелегального и преступного в целом у ордена найдено не было, наказания были очень слабые. Некоторые, как князя Трубецкой и Тургенев, были высланы в их дальние имения, а остальные были полностью оправданы. Лопухину было дозволено оставаться в Москве.

Таким образом, в 1794 году русское масонство перестало официально существовать, хотя неофициально оно должно было продолжить свою деятельность — иначе было бы трудно себе объяснить его последующее быстрое возрождение.

С кончиной старой Императрицы положение русского масонства изменилось. Павел I как говорят, сам, будучи в него посвящен, не только отменил все приговоры, касавшиеся масонов, но и награждал, покровительствовал и постоянно советовался в государственных делах с выдающимися масонами, несмотря на то что масоны были формально запрещены². Это последнее обстоятельство, вероятно, объясняется известной завистью (ревностью), существовавшей между масонами храмовнической степени и Мальтийскими Рыцарями, Гроссмейстером которых являлся Павел I. Тем не менее масонство начало снова возрастать.

В дальнейшем, при Александре I, масонское движение приобретает большую силу. Существует предание, что сам Император был масоном³. Многие масонские ложи носили имя Александра, как, например, ложа «Александр — Коронованный Пеликан». Прежде всего Лопухин в союзе с Ковальковым и Невзоровым приняли деятельное участие в этом движении. Несмотря

¹ Великий Князь Павел, как говорят, принадлежал к новиковскому обществу розенкрейцеровского ордена. «Русская Старина» говорит об этом в самых определенных выражениях: «Великий Князь Павел Петрович принадлежал к новиковскому сообществу. Когда этот дворянин книгопродавец был арестован и все его бумаги отправлены в Петербург, была также образована следственная комиссия по его делу. Князь Григорий Алексеевич Долгоруков, маленький чиновник, был причислен к этой комиссии, в качестве делопроизводителя. Он или сам ранее принадлежал к новиковскому обществу, или, во всяком случае. Разделял его взгляды и любил Великого Князя. Разбирая новиковские бумаги, князь Долгоруков нашел список новиковского общества. В нем находилась одна страница, на которой великий князь собственноручно начертал свое имя. Долгоруков отложил этот список в сторону, вырвал из него уличившую страницу, разжевал ее и проглотил» (Русская Старина. 1874. Т. II. С. 157–158).

² Русская Старина. 1877. Т. XVIII. С. 462; Боголюбов Б. Указ. соч. 460.

³ Thoy's Acta Lat. I. 218. Год посвящения Императора, как предполагают, был 1803-й, когда он являлся членом одной варшавской ложи (см.: Русская Старина. 1877. Т. XVIII и 1907. Март. С. 545).

на подтверждение указа о запрещении всех тайных обществ, многочисленные ложи появились в России.

В 1810 году масонские ложи были официально дозволены и признаны. Это придало масонству новые порывы не только в обеих столицах, но и в губерниях. Такие отдаленные места, как Томск в Сибири и Феодосия в Крыму, имели свои ложи. Многие военные ложи были также учреждены во время войны с Наполеоном. Многие выдающиеся люди тогдашнего времени числились в рядах масонства: Михаил Сперанский, создавший свод русских законов; Бенкендорф — личный друг Императора; Разумовский и Балашов — оба кабинет-министры; князь Лобанов, князь Александр Ипсиланти, князь Гогенлоэ и др.

В 1810 году была учреждена Великая Управляющая Ложа Владимира. Она состояла как из обладателей «высших» масонских градусов, так и из представителей лож «Трех степеней». Различия и часто непримиримая разница взглядов между ее членами привели к ее роспуску.

В 1815 году она раскололась на две Великие Ложи: Астрея и Шведскую Провинциальную Великую Ложу России.

Великая Ложа Астрея была образована в августе 1815 года. Граф Мусин-Пушкин-Брюс был выбран Великим Мастером.

Характер русского масонства под управлением Великой Ложи Астреи хорошо обрисован в книге, сохраняющейся в библиотеке Великой Ложи в Лондоне. Книга эта озаглавлена: «Tableau General de la Grande Loge Astrea a l'o do St-Petersburg et des 23 Loges de sa dipendame». Год выпуска книги указан на первой странице: «pour l'an masonnique 58 18/19», то есть года 1818—1819. Книга начинается со вступления, напечатанного на французском и немецком языках. Оно гласит: «Великая Ложа Астрея для разбора своих административных дел устраивает ежегодно, в каждую четверть года, **четыре** собрания, протекающих в первые дни января, апреля, июля и октября; **одно** собрание, около 20 июля, для выбора ее должностных лиц и офицеров; и **четыре** торжественных собрания: 1) в годовщину ее основания — 30 Августа; 2) по случаю праздника Св. Иоанна Крестителя — Покровителя Ордена — 24 июня; 3) и 4) для чествования дня рождения Государя и Его вступления на Престол, 12 марта и 12 декабря.

Во время административного собрания имеют право как на **совещательный**, так и на **решающий** голос: Великий Мастер — один голос и каждая ложа союза — один голос; остальные Великие офицеры и Почетные Великие офицеры, такие, как и представители Главного Великого Совета, имеют лишь один совещательный голос.

Согласно Основным Постановлениям Великой Ложи Астреи, она заведует (управляет) лишь символическими степенями. Поэтому она могла в своем списке обозначать мастерами лишь тех высокочтимых братьев своего союза, кто обладал высоким рангом или степенями высших масонских наук. Все то, что касается самих высоких рангов и степеней высших масонских наук, при-

надлежит в последней инстанции к ведению Главного Высшего Совета Признанных Ритуалов, естественным Председателем которого является Великий Мастер Великой Ложи».

Из приведенной выписки ясно видно, что Великая Ложа в 1819 году продолжала управлять только тремя масонскими степенями, но, видимо, работала в полном согласии и с Великим Советом, объединявшим в себе и другие «признанные» ритуалы.

За вступлением следовал список членов самой Великой Ложи.

Она состояла из:

а) 10 действительных высших офицеров:

- 1) Великого мастера;
- 2) Великого мастера-депутата;
- 3) Великого старшего блюстителя;
- 4) Великого младшего блюстителя;
- 5) Великого секретаря;
- 6) Великого оратора;
- 7) Великого казначея;
- 8) Великого церемониймейстера;
- 9) Великого раздатчика милостыни;
- 10) Великого секретаря-письмоводителя;

б) 30 Почетных Великих офицеров;

в) Представителей от 22 лож (ложа № 23, основанная в Сибири, не имела представителя, вероятно, ввиду дальнего расстояния) — всего 52 члена;

г) двух взаимных представителей от Великой Ложи Астреи и Великого Главного Совета;

д) одного почетного члена — графа Станислава Носка-Потоцкого, министра народного просвещения в Царстве Польском, кавалера многих орденов и Великого Мастера Великого Востока Польши.

Всего в Великой Ложе было 95 членов.

Перечень их имен весьма показателен. Во главе списка поставлен граф Василий Мусин-Пушкин — тайный советник и кавалер многих орденов. Его масонские звания полностью упомянуты: Великий Мастер Великой Ложи Астреи и Председатель Великого Главного Совета Ритуалов высших степеней, бывший Великий Мастер старой управляющей ложи «Владимир» на востоке от Петербурга, бывший Депутат-Мастер досточтимой ложи «Соединенных Друзей», действительный член досточтимой ложи «Русского Орла», почетный член весьма досточтимой Великой Ложи «York of Friendship» на востоке Берлина, досточтимой ложи «Северного Щита» на востоке Варшавы и досточтимых лож № 1, 2, 3, 4, 5, 6, 7, 8, 9, 10, 11, 12, 13, 15 и 20 из союза Великой Ложи Астреи.

Следующий упомянутый Великий офицер — это Депутат-Великий мастер князь Александр Лобанов-Ростовский, «полковник, Флигель-Адъютант Его

Величества и Кавалер». Затем следуют чисто немецкие фамилии, несколько польских и ничего не говорящие русские имена.

Среди почетных великих офицеров два имени представляют некоторый интерес: Jean Jackes de Voeber — Действительный Статский Советник и кавалер разных орденов, член-корреспондент Императорск. Академии наук и других ученых обществ, основатель и бывший Великий Мастер управляющей ложи «Владимир» и граф Федор Толстой — «флота Капитан-Лейтенант и член Академии художеств». В дальнейшем я упомяну об именах других заслуженных русских при разборе каждой отдельной ложи, входящей в Союз.

Что особенно поразительно в составе Астреи, это его преобладающий немецкий характер, и это впечатление еще более усиливается при рассмотрении списков ей подчиненных лож:

№ 1. Досточтимая ложа «Верный Петр» (или Верность Петра) на востоке С.-Петербурга. Работает согласно Старо-Английской системе на немецком языке. Основана 12 Мая 1819 года. Она состоит из 130 действительных членов; 122 провинциальных члена распределены по всей остальной России. Большинство этих членов с немецкими фамилиями, по преимуществу из балтийских провинций, среди них барон Карл Унгерн-Штернберг.

№ 2. Досточтимая ложа «Палестины» на востоке С.-Петербурга. Следует ритуалу, утвержденному на конгрессе в Вильгельмсбаде, работает на французском языке. Учреждена 4 марта 1810-го (после 1813 года часть работы этой ложи производилась на русском языке). Состоит из 50 действительных членов, 18 провинциальных членов, 13 почетных членов. Большей частью иностранные имена германского или романского происхождения.

№ 3. Досточтимая ложа (Ysis) «Изис» на востоке Ревеля. Работает по Старо-Английской системе и по-немецки. Учреждена 12 октяб. 1773-го. Состоит из 65 действительных членов, 20 провинциальных членов, 7 почетных членов. Все члены с немецкими фамилиями.

№ 4. Досточтимая ложа «Нептун» на востоке Кронштадта. Работает по Старо-Английской системе и по-немецки. День основания старой ложи «Нептун» — 12 янв. 1781-го. День основания возобновленной под названием «Нептун Надежды» ложи — 21 октября 1813-го. Состоит из 25 действительных членов, 3 членов провинциальных, 12 почетных членов. Все — немецкие фамилии.

№ 5. Досточтимая ложа «Михаил-Избранник» на востоке С.-Петербурга. Работает по Старо-Английской системе, на русском языке. Учреждена 18 сентября 1815 года. Действительных членов — 50, провинциальных членов — 49, почетных — 8. Все имена без исключения русские; большинство членов — правительственные чиновники, военные офицеры, также и купцы. К этой ложе принадлежали такие известные деятели, как граф Владим. Петров. Толстой и граф Петр Андреевич Толстой. Провинциальные члены были

указаны живущими: в Варшаве, Орле, Калуге, Херсонском уезде, Москве, Уфе, Пскове, Оренбурге, Митаве, Колтине, Ярославском уезде, Томске, Петергофе, Дерпте, Воскресенске, Курском уезде, Тамбове, Симбирске и Малороссии. Мастером ложи был гр. Федор Толстой, мастер-депутат — Николай Греч (известное имя в русской литературе), главный распорядитель — Федор Глинка, полковник лейб-гвардии Измайловского полка.

№ 6. Досточтимая ложа «Александр — Коронованный Пеликан» на востоке С.-Петербурга. Работает по Английской системе, введенной в России Великим Мастером высокочтимым братом Елагиным, и на немецком языке. Учреждена 11 октября 1805 года. Действительных членов 126, провинциальных — 19. Ложа состоит главным образом из немецких купцов, но среди почетных членов числится граф Григорий Орлов, тайный советник и кавалер.

№ 7. Досточтимая ложа «Иордан» на востоке Феодосии в Крыму. Работает согласно Шведскому ритуалу на французском и русском языках. Учреждена 16 мая 1812 года. Действительных членов 26, провинциальных — 25, почетных — 9. Среди почетных членов указан граф А. Ф. Ланжерон, генерал-аншеф, военный губернатор Крыма и кавалер всех русских орденов.

№ 8. Досточтимая ложа «Объединенных Друзей» на востоке С.-Петербурга. Работает по Шведскому ритуалу и на французском языке. Учреждена 10 июля 1802 года. Действительных членов 85, провинциальных — 67, почетных — 47. Имена русские, французские, польские и немецкие. Упомянуты следующие известные в России фамилии: двое князей Голицыных; герцог Александр Вюртембергский — генерал-аншеф, военный губернатор Белоруссии; граф Владислав Браницкий — генерал-майор; граф Александр Остерман-Толстой; Михаил Родзянко — капитан лейб-гусар; граф Николай Гудович; Александр Грибоедов (один из известных русских поэтов); Александр Балашов — генерал-лейтенант, генерал-адъютант, инспектор полиции; Александр Нарышкин — обер-камергер; князь Гогенлое — генерал-майор; граф Михаил Виельгорский — камергер (главный мастер, Гроссмейстер высокочтимой Великой Провинциальной Ложи на востоке Петербурга); Павел Ланской — генерал-майор; граф Димитрий Зубов — камергер; кн. Михаил Гагарин; граф Адам Ржевусский — сенатор и кавалер.

№ 9. Досточтимая ложа «Пылающая Звезда» на востоке С.-Петербурга. Работает по Шведской системе и на немецком языке. Учреждена 30 июля 1815-го. Действительных членов 50, провинциальных — 25, почетных членов — 11. Немецкие фамилии; члены пожизненные.

№ 10. Досточтимая военная ложа «Св. Георгия Победоносца», ныне на востоке Мобежа, при штабе русской армии во Франции. В работе следует Старо-Английской системе, на русском языке. Учреждена 12 марта 1817 года. Действительных членов 38, почетных — 11. Все имена русские, принадлежащие военным.

№ 11. Досточтимая ложа «Рассеянной Тьмы» на востоке Житомира. В работе следует Ритуалу Великого Востока в Польше на польском и французском языках. Учреждена 31 мая 1787 года. Действительных членов 40, почетных — 6. Преимущественно польские имена; мастер ложи граф Георгий Александрович Сиверс, начальник отделения в Министерстве просвещения и духовных дел.

№ 12. Досточтимая ложа «Трех Секир» на востоке Ревеля. Работает по Шведской системе, следуя указаниям Управляющей ложи «Владимира» под главенством Гроссмейстера R. W. брата J. J. von Voeber; на немецком языке. Учреждена 9 ноября 1778 года. Действительных членов 19, провинциальных — 5, почетных — 10.

№ 13. Досточтимая ложа «Александр Трижды Благословенный» на востоке Москвы. Работает по системе, установленной на съезде в Вильгельмсбаде, на немецком языке. Учреждена 30 августа 1817 года. Действительных членов 46, провинциальных — 7, почетных — 11.

№ 14. Досточтимая ложа «Трех Коронованных Мечей» на востоке Митавы. Работает по Шведской системе, на немецком языке. Учреждена в 1775 году. Ныне бездействующая (спящая), почетных членов 34; имена немецкого дворянства (Бар. Лидем, Ферд. бар. Корф).

№ 15. Досточтимая ложа «Ключ Добродетелей» на востоке Симбирска. Работает по Старой Шведской системе, на русском и французском языках. Учреждена 12 марта 1818 года. Действительных членов 23, почетных — 15; все русские имена; офицеры и чиновники; князь Михаил Петрович Барашов, упомянутый как симбирский губернский предводитель дворянства.

№ 16. Досточтимая ложа «Русский Орел» на востоке С.-Петербурга. Работает по Шведскому ритуалу на русском языке. Учреждена 12 марта 1818 года. Действительных членов 4, почетных — 6; мастером ложи был князь Иван Гагарин, Тайный Советник, Шталмейстер Двора Его Величества и депутат-мастер — князь Павел Гагарин, генерал-майор и кавалер.

№ 17. Досточтимая ложа «Соединенных Славян» на востоке Киева. Следует ритуалу Великого Востока Польши, работает на русском и французском языках. Учреждена 12 марта 1818 года. Действительных членов 12, почетных — 2. Имена польские и русские. Среди русских — князь Александр Трубецкой, полковник, и князь Петр Трубецкой, капитан гвардии.

№ 18. Досточтимая ложа «Любовь и Истина» на востоке Полтавы, работает по Старо-Английской системе на русском языке. Учреждена 30 апреля 1818 года. Действительных членов 21, провинциальных — 2. Имена большей частью русского дворянства.

№ 19. Досточтимая ложа «Северных Друзей» на востоке С.-Петербурга. Следует Шведскому ритуалу и работает на французском языке. Учреждена 18 мая 1817 года. Действительных членов 20, провинциальных — 21, почетных — 6; главным образом русские имена; среди них князь Николай Ипсилан-

ти; граф Шувалов, генерал-лейтенант, генерал-адъютант; князь Алексей Шаховской; граф Сергей Ростопчин; князь Евстафий Сапега; граф Ксаверий Грабовский; граф Станислав Потоцкий.

№ 20. Досточтимая ложа «Белого Орла» на востоке Петербурга. Следует ритуалу Великого Востока Польши и работает на польском языке. Учреждена 24 июня 1818 года. Действительных членов 22, почетных — 11; преимущественно польские имена, высокого положения.

№ 21. Досточтимая ложа «Золотого Кольца» на востоке Белостока, работает по системе Великой Германской Ложи, на польском и немецком языках. День нового учреждения 27 июля 1818 года. Действительных членов 9; польские имена.

№ 22. Досточтимая ложа «Александр — Пчела» — на востоке Ямбурга, около Нарвы. Работает по Английской системе, введенной в России Великим Мастером, Высокочтимым братом Елагиным, на немецком языке. Учреждена 27 июля 1818 года. Действительных членов 12; все с немецкими фамилиями.

№ 23. Досточтимая ложа «Восточной Звезды» на востоке Томска в Сибири. Работает по Старо-Английской системе, на русском языке. Учреждена 30 августа 1818 года. Действительных членов 10. Были преимущественно гражданские чиновники.

Табель Астреи за 1819—1820 годы — почти накануне запрещения масонства, — указывал, что под управлением Великой Ложи Астреи находилось свыше 24 лож:

- 7 — работающих по измененному Гамбургскому Английскому ритуалу,
- 2 — работающих по Уинпендорфскому ритуалу,
- 6 — работающих по улучшенному «Строгого послушания» ритуалу,
- 8 — работающих по Шведскому ритуалу,
- 1 — работающая по измененному Фесслером Английскому ритуалу.

Александр Нарышкин, обер-камергер, канцлер Императорских российских орденов, был гроссмейстером этой ложи. Остальные члены Великой Ложи заключали в себе по преимуществу немецкие фамилии и несколько польских. Последующие изменения выразились в следующем:

- № 8 — прекратила деятельность (заснула),
 - № 10 — врем[енно] прекратила деятельность,
 - № 14 — отложила свою работу на неопределенный срок,
 - № 18 — заснула (прекратила врем. работу),
 - № 19 — заснула (прекратила врем. работу),
- и появилась еще новая ложа —

№ 24 — «Озирис Пламенеющей Золотой Звезды» на востоке Каменец-Подольска, заключавшая в себе имена иностранцев.

Кроме того, там существовали еще и Отделы (Советы, капитулы), упражнявшиеся в высших степенях, многие из коих были введены из Франции и секретными ложами розенкрейцеров.

Весьма поучительно отметить, что цели русского масонства при Александре I определялись следующими словами Статута новой Великой Ложы Астреи: «Увеличивать благоденствие человечества через насаждение морали, добродетели, религии, верности Монарху и строгого повиновения законам страны»¹.

Таким образом, сущность русского масонства, несмотря на многие изменения формы и столько превратностей судьбы, оставалась такой же, как это было и при Елагине.

Но оно, очевидно, потеряло свой национальный характер и, несмотря на то что многие именитые русские продолжали значиться в числе его членов, все же преобладающее влияние, несомненно, перешло к немецким братьям.

С потерей национального характера и за расколом на столь многочисленные ритуалы русское масонство при Александре I, в дни, близкие к его запрещению, конечно, не играло уже той роли в русской жизни, как то было ранее.

Ему, очевидно, было суждено пасть от ветра первой же бури, что и случилось вскоре, как мы увидим, с полного согласия и благословения одного из его собственных руководителей.

Масонство увеличивалось также и среди польской аристократии², и многие видные члены католической церкви, как епископ Пузина, вступали в его ряды, но иезуиты постоянно оставались злейшими врагами масонства. Между тем воззрения Императора Александра изменились. Влияние Меттерниха, а быть может, и работа иезуитов способствовали этой перемене воззрений. Нельзя также отрицать, что появившиеся в те дни тайные революционные общества (карбонарии в Италии, конституционалисты в Испании и Португалии, «Союз Общественного Благоденствия» в России) заставили правительство с особенным подозрением присматриваться ко всем тайным обществам, хотя бы самым невинным и лояльным.

6 августа 1822 года был опубликован указ, запрещавший все тайные общества, в их числе и масонские.

Такого включения русского масонства тех дней в число запрещенных обществ можно было бы избежать, если бы правивший в то время Великий Мас-

¹ Подобные же цели были и в масонском циркуляре от 1816 года, обращенном ко всем руководителям ордена в России (см.: Русская Старина. 1907. Март; Боголюбов Б. Указ. соч. С. 442).

² Согласно списку, составленному Депутатом Великим Мастером Кушелевым в 1821 году, Великая Ложа Астрея руководила 24 ложами, из которых 19 имели сообща 1404 члена и вели активную работу. Ее Великим Мастером был граф Адам Ржевуский (один из наиболее известных среди польской аристократии), «сенатор и кавалер многих орденов»; ее Великим Мастером-Депутатом — Егор Кушелев, генерал-лейтенант и сенатор; Первым Великим хранителем (Блюстителем) и «Почетным членом многих русских и иностранных лож» был Friedrich Schioler (?) — генерал-лейтенант, полномочный министр Его Величества Короля Пруссии и кавалер многих орденов (Русская Старина. 1877. Т. XVIII. С. 661–664).

тер-Депутат Кушелев сам не обратился к Императору с прошением в указанном смысле¹.

Этот указ о запрещении настолько лояльно был исполнен самими масонами, что Государственный Секретарь граф Кочубей получил от них рапорт о закрытии масонских лож².

Масонство все же некоторое время продолжало существовать в России, главным образом в провинции, способствуя просвещению и облагораживанию общества, но новый строгий указ, касавшийся всех тайных обществ, объявленный в 1826 году Николаем I, и сильное подозрение правительства ко всем без исключения секретным собраниям постепенно привели его к полному уничтожению.

После этого лишь нескольких единичных обособленных масонов можно было еще найти на всем обширном пространстве громадной русской Империи.

Подозрения правительства ко всем секретным собраниям, разделяемые впоследствии и Русской Православной Церковью, постепенно укоренились и во всем русском обществе. Яркая политическая окраска, которая выявилась среди некоторых масонских лож за границей, в особенности среди латинских стран, несмотря на то что подобная деятельность вызвала полное осуждение и отречение от них матери и руководительницы всего масонства Великой Ложы Англии, — могла только усилить эти подозрения.

Таким образом, и в последние дни старого русского режима видели в масонстве только чисто атеистических революционеров и могущественный центр еврейских организаций, злоумышлявших против Христианства, готовых свергнуть любое законное правительство и поддержать всякую революционную смуту. Все это кажется невероятным каждому, ближе знакомому с мирными и добродетельными стремлениями ордена, но только лишь во время, и в особенности после большевистской революции, когда для многих русских за границей представилось столько случаев войти в соприкосновение с законномерным масонством и изучить его работу, эти предрассудки среди них стали постепенно изменяться.

Имеется основание верить, что приверженцы масонства существовали в России и до наших еще недавних дней, быть может, ожидая благоприятного

¹ Findel. 321; Gould. 219. Егор Андреевич Кушелев (1763—1826), генерал-лейтенант, сенатор, Вступил в руководство Великой Ложы Астрея в 1820 году. Он обладал крайне консервативными взглядами как в политике, так и в масонстве и, вероятно, не без оснований считал положение тогдашнего русского масонства и роль, которую оно тогда играло, далеко неудовлетворительной.

² Ernest Friedrichs. *Freemasonry in Russia and Poland*. S. 54. Граф Мусин-Пушкин был последним Великим Мастером Астреи, а статский советник С. С. Ланской — Шведской Провинциальной Ложы. Накануне официального закрытия Великой Ложы Астреи одна провинциальная ложа, существовавшая уже некоторое время в Кишиневе, присоединилась к этому союзу лож под № 25. Эта ложа представляет (вызывает) собою особый интерес, так как одним из ее членов некоторое время числился поэт А. С. Пушкин (Русская Старина. 1907. Март. С. 642; Пыпин. С. 532).

момента для возрождения общества, когда-то пустившего столь глубокие корни в среду строителей новой, благоденствующей России, после такого же периода войн и внутренней смуты.

Но большевики задушили всякую деятельность своих «буржуазных» поданных и разрушили всякую надежду на скорое восстановление России.

Русское масонство в XX веке

В 1900 году состоялся первый Украинский масонский съезд; он учредил 17 января того же года Великую Ложу Украины. В 1919 году, после провозглашения независимой Украинской Республики, Великая Ложа Украины официально объявила о своем существовании. Она объединяла семь главных лож, соответствовавших семи главным губерниям Украины и, как говорят, насчитывала около 6000 членов. Молодая Великая Ложа вступила в братские сношения с Великим Востоком Италии и посылала своих делегатов в другие страны. Несчастный захват власти большевиками заставил украинские ложи снова еще раз уйти в подполье (скрыться) и спокойно, с похвальным мужеством стараясь поддерживать свою деятельность и оставаясь верными старинным масонским заветам (указаниям).

В Великороссии ложи розенкрейцеров, или, вернее сказать, частные собрания розенкрейцеров, продолжали проявлять свою тайную деятельность и после большевистской революции. Постоянно далекие от всякого политического спора, они работают, как и раньше, на путях нравственного самоусовершенствования, ведомые основными масонскими принципами братской любви, помощи и истины и в своих созерцаниях достигая вершин христианского мистицизма.

После того как были написаны мои записки, я получил интересные сведения о масонском движении в России в текущем столетии¹. В начале 1906 года около 50 русских, хорошо известных как по их положению, так и по их политической деятельности, вступили (или присоединились) во французские ложи. Большинство из них принадлежало к конституционно-демократической партии. Часть их сделалась членами Великого Востока, но большинство вступало в две ложи, под главенством Высшего Совета старинного Шведского ритуала, — «Космос» и «Синайская Гора». По возвращении в Россию они образовали две временные ложи — «Полярная Звезда» в С.-Петербурге и «Возрождение» в Москве. В мае 1908 года обе ложи были торжественно открыты двумя членами Высшего Совета Великого Востока Франции, специально посланными для этой цели из Парижа. В то же самое время Великая Ложа Фран-

¹ Я получил эти сведения почти полностью благодаря любезности помощника русского генерального консула в Париже — Л. Кандаурова.

ции учредила две ложи: одну в Петербурге («Феникс») и другую в Москве. Русские ложи получили право учреждать новые ложи без посредства Парижа, и в 1908 и 1909 годах две новые ложи были учреждены: «Iron Ring» («Железное Кольцо») в Нижнем Новгороде и одна в Киеве. Существование масонских лож было открыто русским правительством в 1909 году. Оно также узнало, что эти ложи были французского происхождения. Русскими ложами было решено поэтому прекратить свою деятельность, что и было приведено в исполнение в течение 1911 года, хотя некоторые члены и решили с сугубой (двойной) осторожностью продолжить прежнюю работу. Эту деятельность нельзя назвать масонскою в ее чистом смысле, так как ее цель была чисто политической — уничтожение Самодержавия и введение демократического режима в России; этими членами признавалось их полное подчинение Великому Востоку Франции. Эта политическая организация заключала в себе в 1913–1914 годах около сорока лож. В 1915-м и 1916 годах разногласие среди их членов, принадлежавших к двум политическим партиям (конституционных демократов и прогрессистов), не позволило им соединиться в общей для них всех политике; 10 лож прекратили свою деятельность (по-масонски, «заявили себя спящими»); остальные 30 продолжали свою работу и принимали участие как в Февральской революции 1917 года, так и в образовании Временного правительства. Достигнув своей политической цели, эта организация начала увядать (приходить в упадок); 28 лож еще существовало накануне большевистской революции, а после нее большинство их членов покинуло пределы России.

Существовала и одна независимая оккультная ложа Мартинистского ритуала (по происхождению из Лиона) под названием «Креста и Звезды», членом которой был Император Николай II (ее деятельность была закрыта в 1916 году)².

Другие мартинистские ложи были учреждены Папюсом «Appolonius» в Петербурге (1910), «Св. Иоанна» в Москве (1911) и «Св. Андрея» в Киеве (1912). Очень интересная ложа существовала среди русской морской лиги; она называла себя «Филалетами» и вела серьезную философскую и нравственную работу, совершенно противоположную Великому Востоку Франции и направленную к поддержанию монархического режима и Императора³.

Отношение большевиков к масонству всех видов лучше всего выясняется постановлением, вынесенным на 4-м Конгрессе Коммунистического Интернационала, имевшем место в Москве в 1922 году. Это постановление предпри-

¹ Интересно отметить, что одна из этих лож состояла исключительно из членов Думы.

² В своей брошюре Телепнев менее категорично говорит о масонства Государя: «...как говорят, сам Император был членом этой ложи...». Примечание Н. Ф. Степанова: если бы Император был действительно членом этой ложи, то она вряд ли была бы закрыта.

³ В своей брошюрке Телепнев поясняет: «Вероятно, это движение было в связи с Парижским отделом Швейцарского Ордена Рыцарей-Филалетов, которое учредило в Петербурге две ложи: “Северная Пирамида” и “Северная Звезда”. Этот орден преследовал задачи изучения символизма и мистицизма».

сывало всем коммунистам, когда-либо принадлежавшим к масонским ложам, немедленно прервать всякое с ними сношение или немедленно же покинуть коммунистическую партию. Ни один из коммунистов, когда-либо связанный с масонскими организациями, не может быть назначен на ответственный пост в партии, как только по прошествии лишь 2 лет после того, как он порвал все свои связи с масонством.

Эти прения (на 4-м конгрессе Интернационала) и последовавшее за ними предписание (приказание), вероятно, могли быть вызваны не только остатками старых русских лож, еще влачивших свое существование на родине, но также и попытками некоторых неутвержденных так называемых масонских организаций проникнуть в Россию при существующем режиме. Необходимо отметить здесь и широко распространившийся в настоящее время интерес к масонству среди русской эмиграции в Европе. Уже во время великой войны, а в особенности после большевистской революции, когда для многих русских за границей явилась возможность прийти в более близкое соприкосновение с правочерным масонством и в их прежних предубеждениях произошла перемена. Несколько известных русских примкнули к масонским ложам тех стран, куда волна революционной бури выбросила остатки разбитого русского корабля.

В Лондоне в 1924 году был основан «Русский Масонский Кружок», включавший в себя русских масонов, послушных Великой Ложе Англии. Несколько обособленных, единичных русских масонов существует также в Скандинавских странах, а одна русская ложа — «Северная Звезда», находится в Берлине, под покровительством (под послушанием) великой ложи «Трех Глобусов». Одна ложа, отчасти работающая на русском языке, была образована при Великой Ложе Египта.

В 1922 году на Конгрессе в Лозанне Высшему Совету Старинного Шотландского ритуала было поручено организовать Шотландский ритуал для России, и 10 февраля 1927 года Русская Консистория 32 градусов (степеней) «Россия» была образована в Париже. В ней около 50 русских, живущих в Париже и принадлежащих к «высшим» степеням Шведского ритуала во Франции. Под послушанием Великой Ложи Франции существуют еще 4 русские ложи, заключающие в себе 200 членов, и приблизительно 100 русских, принадлежащих к ложам, связанным с этой организацией, разбросано по всем странам Европейского континента.

Интересно отметить, насколько сильно старые, семейные традиции способствовали к возбуждению интереса к масонству — графы Шуваловы, князья Лобановы-Ростовские и многие другие из лучших русских фамилий, чьи предки играли выдающуюся роль в блестящие дни русского масонства, имеют ныне своих представителей в рядах современного масонства. Надо надеяться, что русское масонство, когда оно возродится, воспользуется уроками прошлого и,

избегая многих скрытых опасных **приманок**, присущих масонству континентальному, будет следовать по единственно верному масонскому пути, указанному тремя вехами: «Братской Любовью, Помощью и Истиной».

Заканчивая этот очерк столь изменчивой судьбы русского масонства, уместно вспомнить воодушевляющие слова одного русского масонского документа от 10 сентября 1827 года и адресованного — как раз 100 лет тому назад — к русским масонам, переживавшим тогда в своей работе большие затруднения: «Будем соединенными силами продолжать постройку стен того здания, основание которого столь прекрасно и устойчиво было заложено нашими предками. Пусть каждый из нас обтешет в себе самом свой собственный дикий камень, и в то же время мы все вместе обработаем и другие камни, пригодные для этого здания. образуем союз любви, верности Ордену, чистосердечия и взаимной дружбы, следуя духу братства. Оставим в стороне всякое лицемерие, подозрительность, скрытность и себялюбие (эгоизм), чтобы мы все вместе и каждый в отдельности жили бы для Бога, для Ордена и для наших ближних».

НА ПУТИ ЗАГОВОРОВ И РЕВОЛЮЦИЙ

Масонская клятва XVIII — первой половины XIX века¹

Текст этой клятвы найден мной среди документов германских масонских лож, ныне хранящихся в Особом Архиве. Подобную подписку в XVIII веке давали при вступлении в члены многих лож. Нарушивший ее подлежал немедленной смерти. Для наказания нарушителей в масонских ложах имелся специальный брат, выполнявший функции, подобные тайной работе «преследователя» в еврейском кагале.

Масонская клятва давалась при посвящении в высшую степень. «Я обещаю никогда не раскрывать тайну отличительного знака моей степени» (клятва розенкрейцеров (18-я степень)); «Я клянусь всем, что у меня есть святого... верно хранить тайны, которые мне будут сообщены» (клятва «Рыцаря Азии»); «Клянусь верно соблюдать масонский закон и не разглашать ничего, что под секретом мне было сообщено»; «Обещаю и клянусь хранить свято все тайны, сообщенные мне этой почтенной ложей, а также и все то, что я увижу или услышу, никогда не писать ничего без особого на то разрешения и только в духе, мне указанном» (клятва ложи «Клемент Амити»)².

Как писал по этому поводу известный французский исследователь тайных обществ П. Дешан, «у масонства, видимо, есть многое, что нужно скрывать, много таких тайн, которые оттолкнули бы общество и которые не могут быть поэтому раскрыты»³.

Клянусь перед Господом Богом, Всемогущим Строителем Вселенной, истинной и явной клятвой в том, что я никогда не открою масонских тайн и никому, будь то женщина или мужчина, ничего не расскажу, что я видел, слышал и испытал во время почтенных собраний Вольных Каменщиков, не убедившись предварительно и тщательно в том, что действительно я имею дело с действительным Братом. Обещаю, клянусь и присягаю ничего из сего ни писать, ни ваять, ни печатать, ни литографировать, ни каким-либо иным способом распространять — ни на бумаге, ни на металле, ни на песке, ни на земле,

¹ ОА, ф. 729, оп. 1, д. 5, л. 28, 28об; публикуется впервые.

² Цит. по: Фара. Указ соч. С. 17–18.

³ Там же.

ни вообще на чем бы то ни было, на чем можно сделать отпечаток фигуры или буквы, будь то движущееся или неподвижное, твердое или текучее.

Как сей Ложе, так и всем другим, где я буду находиться, клянусь оставаться верным, стараться делать для них наилучшее, по мере сил отвращать от них вред или урон и, если бы я открыл нечто подобное, немедленно сообщать о сем своему Мастеру. Клянусь к людям быть сострадательным, услужливым каждому, особливо же Братьям; по мере сил быть им полезным, ежели сие не противоречит добрым нравам и моей чести, которую я обещаю тщательно сохранять. Если чему-либо из сказанного буду противодействовать, пусть мне перережут горло, вырвут язык из гортани, пронзят мое сердце, разрежут мне чрево, выпустят мои внутренности и, так растерзанное мое тело, бросят на берег моря, где через него да пройдет прилив и отлив дважды в 24 часа, мои же кровавые останки да будут сожжены, пепел же развеян по ветру, дабы память обо мне исчезла не только между Вольными Каменщиками и иными честными людьми, но и по всей поверхности Земли!

В сем да поможет мне Господь!

.....
(подпись масона)

Устав вольных каменщиков, утвержденный на всеобщем Совете Конвента, бывшем в Вильгельмсбаде в 5687 году¹

Масонский съезд (конвент), собравшийся в Вильгельмсбаде в 1782 (по масонскому календарю в 5687²) году под председательством герцога Фердинанда Брауншвейгского, объединил масонские ложи Франции, Германии, Австрии, Италии. Россия на этом съезде была официально объявлена Восьмой провинцией масонского ордена. Масонский съезд утвердил общий для всех масонских лож Устав вольных каменщиков, который в России вплоть до запрещения в 1822 году служил главным официальным документом масонства.

Устав вольных каменщиков является своего рода образцом масонского обмана и лицемерия; его главная цель — дезориентировать доверчивые души, представив преступное сообщество масонов, замешанное во многих заговорах и злодействах, «местом, посвященным добродетели и благотворительности». Факты многочисленных преступлений масонов против Христианства, монархии и человечности полностью опровергают декларативные заявления масонского устава.

¹ АСТМ. Фонд Н. Ф. Степанова; Масонство и масоны. Сборник статей. Вып. I. М., 1994. С. 96–110.

² Хотя на самом деле по масонскому календарю следует писать 5682. Однако всюду пишется число 5687, что означает, видимо, дату принятия этого устава в России.

Вступление

О ты! учению мудрости новопосвященный! Чадо добродетели и дружбы, внемли прилежно гласу нашему. Да раскроется душа твоя для принятия мужеских велений истины. Мы тебе покажем путь, ведущий к счастливой жизни. Мы тебя научим угождать Творцу твоему и разрешить с бодростью и успехом все способы, Провидением тебе вверенные, дабы сделать тебя полезным сочеловеком и дабы вкушал ты сладость благотворения.

Отделение I

О должностях к Богу и религии

1-е

Первая клятва принадлежит Богу. Имей благоговение к существу, исполненному величества, действием воли своей сотворившему вселенную и соблюдающему оную непрерывным деянием, наполняющим твое сердце, его же слабый предельный разум твой ни постигнуть, ни определить не может. Скорби о горестном заблуждении смыкающего глаза свои пред светом и блудящего в густом мраке случая. Сердце твое, умягченное и признательное отеческих благодеяний к тебе Бога твоего, да отвергнет с презрением оные суетные умствования, ясно доказывающие развращение человеческого ума, уклоняющегося от своего источника. Возвышайся часто душой над существами плотскими, тебя окружающими, и мечи взор, исполненный желания, на горния страны: они твое наследие и истинное отечество. Принеси Богу в жертву волю и желания твои. Сделай себя достойным Его животворных влияний. Соблюди законы, кои Он велел тебе исполнить, яко человеку на земном твоём ристалище. Угождать Богу твоему — се твое блаженство. Быть навек с Ним соединенну — се твое ревнование и правило твоих деяний.

2-е

Но как смел бы ты стать пред Его лице, существо слабое и виновное, преступающее всеминутно Его законы и оскорбляющее святость Его, ежели бы отеческая Его благодать не даровала тебе бесконечного обновителя? Оставленный разума своего блуждению, где бы ты обрел уверение будущего утешения? Преданный правому суду Бога твоего, куда бы ты сокрылся? Воздай убо благодарение Искупителю твоему, повергни себя пред Словом воплощенным и благослови Провидение, произведшее тебя во свет между христианами. Исповедуй на всяком месте божественный закон Христа Спасителя и не стыдись никогда, что ты Ему принадлежишь. Евангелие есть основание наших обязательств. Ежели ты ему не веришь, то ты не каменщик. Следуй сему чистому нравочению, являй во всех твоих поступках умное и деятельное благочестие без лицемерия и лживости. Христианство не заключается в одних истинах умозрительных. Оживи оные исполнением нрав-

ственных должностей, в оном предписанных, и ты будешь счастлив, современники благословят тебя и ты явишься без трепета пред престолом Бесконечного.

3-е

Пронзи себя стрелой любви и сострадания. Она есть основание святой религии сей. Жалей о грехе без ненависти, но не гони его. Оставь Богу единому суд; ты же довольствуйся Люблением и Терпением.

Каменщики! чада единого Бога! соединенные верой в божественного Спасителя нашего! Да свяжут вас крепко оные узы любви и истребят всякий предрассудок, противоборствующий братскому нашему согласию.

Отделение 2

Бессмертие души

Человече! Царю мира! бывший некогда из творений совершенное потому, что Сам Бог одушевил тебя Своим дуновением, восчувствуй твоё высокое определение; все, что растёт вокруг тебя, имеет жизнь токмо животную, исчезает со временем и покорено власти твоей; единая твоя душа бессмертна. Истекающая из недра Самого Бога, переживет тление и не исчезнет. Се твоё истинное титло благородства. Чувствуй живо блаженство твоё, но без гордости — она погубила корень твой и тебя свергнет в бездну. Существо обезображенное! при всем твоём первобытном и последственном величестве, что ты пред бесконечным? боготвори Его во прахе и отделяй прилежно оное небесное и неизменяемое начало от чуждых смешений. Обрабатывай твою бессмертную и совершаемую душу и твори её способной к соединению с чистым Источником блага, когда она освобождаться будет от смрадных паров тленности. Сим-то образом ты будешь свободен посреди оков, счастлив в недре злополучия, непоколебим при свирепствующих бурях и умрешь без трепета!

Каменщик! ежели ты сможешь когда-либо усомниться в бессмертном естестве души твоей, то принятие будет для тебя бесполезно; ты перестанешь быть усыновленным чадом мудрости и смешаешься в толпе существ материальных и непросвещенных, во тьме бродящих.

Отделение 3

О должности к Государю и Отечеству

1-е

Высочайшее Существо вверило положительнейшим образом власть свою на Земле Государю, чти и лобызай законную власть над уделом земли, где ты обитаешь; твоя первая клятва принадлежит Богу, вторая — Отечеству и Государю. Человек, скитающийся по лесам без просвещения и убегающий от общества,

был бы менее способен к исполнению намерений Провидения и к достижению всего блага, ему предоставленного. Существо его расширяется посреди ему подобных, разум его укрепляется стечением различных мнений. Но по единому соединению произвел бы непрерывный бой о личной пользе и насыщении развратных страстей, и вскоре бы невинность пала пред силой или коварством. Итак, нужны были для поступка его законы, а для сохранения оных начальники.

2-е

Чувствительный человек! Ты чтить родителей своих, чтить равно с ними и отцов Государства. Они суть особы, представляющие Божество на Земле сей. Если они ошибаются, сами они отвечать будут пред Судьею Царей; но твое собственное рассуждение, часто несправедливое, не может уволить тебя от повиновения. Молись о их охранении. Обнажи со рвением все способности твои для великого блага, блага Отечества. Ежели когда-нибудь не исполнишь ты сии священные должности, ежели сердце твое не будет более от радости трепетать при нежном имени Отечества и Государя твоего, то Каменщики извергнут тебя из недра своего, яко противника общего порядка, яко недостойного быть участником в преимущественных выгодах такого общества, которое заслуживает доверенность и уважение Государей, потому что любовь к Отечеству есть одна из главнейших его пружин и что, ревнуя сделать лучшими Граждан, требует оно, чтобы дети его с величайшей отличностью и по чистейшим побуждениям исполняли Государственные должности. Храбрейшим воином, правосуднейшим судьей, кротчайшим господином, вернейшим слугою, нежнейшим отцом, постояннейшим мужем, преданнейшим сыном должен быть каменщик, потому что общие и обыкновенные обязанности Гражданина освящены и подтверждены свободными и произвольными каменщика обетами и что, презря оные, он к слабости присоединит лицемерие и клятвопреступство.

Отделение 4

О должности к человеку вообще

1-е

Но ежели отечественный круг, открывающий тебе столь обильный и столь удовлетворяющий путь, не наполнит всей твоей деятельности, ежели нежное сердце твое пожелает упраздниться от дел Государственных и обнять с оным Электрическим огнем всех людей и все народы, ежели, восходя к общему источнику, возревнуешь лобызгать нежно всех имеющих такие же составы, такую же в любви нужду, такое же желание быть полезным и одну бессмертную душу, как и ты, то иди в храмы наши воскурить жертву на жертвеннике святого человечества! Вселенная есть отечество каменщика, и из принадлежащего человеку для него нет ничего чуждого.

2-е

Взирай с почтением на сие величественное здание, определенное для укрепления весьма ослабленных союзов человечества и нравственности. Лобызай всемирное сообщество добродетельных душ, способных возвеселиться, распростертое во всех концах земного круга, где разум и просвещение проникли, соединенные под святое знамя человечества и простых и единообразных законов; восчувствуй, наконец, высокую мечту святого ордена нашего, посвяти твою деятельность и всю твою жизнь благотворению и счастью сочеловеков, пекись непрестанно о нравственном твоём совершенстве, соединишься теснее с Божеством. Сим-то образом облагородишь, просветишь и укрепишь пружины твоей великодушной решимости.

Отделение 5

О благотворении

1-е

Сотворенный по образу Бога, благоволившего явить Себя человекам и излить на них Свою благость, приблизь себя к Нему, бесконечному образцу, постоянной волей, проливающей беспрестанно на соотечественников весь тук посильного твоего блага; все, что разум благого постигнуть может, есть наследие каменщика.

2-е

Уважай немощную младенца бедность: он подпоры твоей просит. Неопытность юноши пагубна, сей советов твоих требует, полагай счастье твое в предупреждении угрожающих ему заблуждений и обманов, зажги в нем искры священного огня даров врожденных и помоги им обнажиться для счастья человекам.

3-е

Всякое существо, страждущее и въздыхающее, имеет священное над тобой право. Берегись когда-либо не признать оного. Не ожидай, чтобы пронзающий вопль бедности восклицал к тебе, предупреждай и утешай несчастного в слабости. Не зарази тщеславием источники воды жизненной, в которых несчастный должен утолить свою жажду. Не ищи награды за твое благотворение в пустых плесках толпы народной. Каменщик обретает оную в нежном глазе своей совести и в упрекающей улыбке Божества, пред очами коего он благоговеет непрестанно.

4-е

Ежели Провидение поручит тебе или поручило какой-либо излишек, то берегись употребить оный на пустое и незаконное дело. Оно благоволит, дабы ты неравное благих разделение учинил менее чувствительным, которое бы входило в его планы; наслаждайся сим прекрасным преимуществом.

5-е

Да не унизит никогда характера твоего скупость, из страстей гнуснейшая, и да возвысится сердце твое выше хладных и сухих счетов, оной принуждаемых. Ежели оно когда стремится иссушить себя при томном оной дыхании, то побегни от наших храмов сострадания и милосердия, они не будут иметь для тебя привлечения, и мы не возможем более познать в тебе древний образ Божества.

6-е

Благотворение твое да освятится религией, мудростью и благоразумием. Сердце твое да пожелает обнять нужды целого человечества, но разум твой долженствует избирать необходимое и важнейшее. Наставляй, советуй, покровительствуй, подавай, помогай попеременно. Не думай, что ты довольно сделал, и не покойся от трудов твоих, разве для того, чтобы получить новые силы и оказать новое соревнование.

7-е

Предавшемуся тебе сему величественному состраданию готовится тебе не-иссякновенный сладостей источник. Ты на земле сей предвкусишь небесное блаженство. Душа твоя возвеселится, и все часы жизни твоей исполнятся радости.

8-е

Когда же ты почувствуешь пределы конечного твоего естества, а душа твоя, будучи не в силах одна столько споспешествовать благу, сколь бы ты желал, опечалится, то иди в храмы наши, виждь священный благотворения узел, нас связующий и, содействуя с живостью и по сей возможности твоей полезным намерениям и установлениям, тебе от общества каменщицкого предлагаемым и оным в действо производимым, возрадуйся, что ты гражданин наилучшего света, и вкуси сладких плодов от сил, соединенных в единой мечте. Тогда твои источники умножатся, ты поможешь сделать вместо одного тысячу счастливых, и обеты твои увенчаются.

Отделение 6

О других должностях к ближнему

1-е

Люби ближнего твоего, яко самого себя, и не делай ему того, чего себе не желаешь. Храни высокий залог, твое слово, внешний знак твоего над естеством господства, для вспомоществования в нуждах ближнему и для возжигания во всех сердцах священного огня добродетели. Будь ласков и приветлив. Сооружай здание твое примером своим, дели счастье ближнего без ревности,

не попускай никогда в недре твоём зависти возродиться на одну минуту — она возмутит чистые источники блаженства твоего, и душа твоя будет добычей горестнейшей фурии.

2-е

Прощай врагу твоему, осмелся ему сделать добро. Сия великодушная жертва, предписанием которой мы одолжены закону, доставит тебе наиприятнейшие чувствования. Ты будешь паки живым образом Божества, прощающего с небесной благостью оскорбления человека и проливающего на него благодеяния, невзирая на неблагодарность. Вспоминай всегда сие велелепное торжество, какое разум получить над чувством может, и что каменщик забывает обиды, а благодеяния никогда.

Отделение 7

О нравственном совершенстве самого себя

1-е

Предавшись таким образом благу ближнего, не забывай твоего собственного совершенства и радей об удовлетворении нуждам бессмертной души твоей. Входя часто в сердце твое, испытай сокровеннейшие в них силы. Познание самого себя есть основание каменщических правил. Душа твоя есть дикий камень, который очистить должно. Принеси Богу в жертву исправленные и покорные страсти.

2-е

Строгие и чистые нравы да будут неразлучными сопутниками твоими и да соделают тебя почтенным пред глазами непросвещенных. Да будет душа твоя чиста, пряма и покорна. Гордость есть опаснейший враг человека, источник всех зол его. Не рассуждай о той точке, к которой ты пришел, она умедлит течение твое. Стремись к той, к которой прийти должен. Краткое время шествия твоего едва дает тебе надежду оной достигнуть. Отними от самолюбия твоего опасную пищу сравнения с теми, которые позади тебя. Восчувствуй паче огонь добродетельного ревнования, взирая на совершеннейшие образцы, пред тобой находящиеся.

3-е

Уста твои да не переменяют сокровенных мыслей твоего сердца, да будут они навсегда органом истинным и верным. Каменщик, который сдерет с себя чистоту и непорочность в намерении принять личину лицемерия и притворства, будет недостоин пребывания с нами, и сия недоверенность — призрак в мирных храмах наших, он сделается вскоре для нас ужасом.

4-е

Да укрепит и поддержит тебя высокая мысль Божией вездесущности, обновляй на всяк день обет твой соделаться лучшим. Бодрствуй и молись. И когда при конце дня довольное сердце твое помянет тебе доброе дело или какую-нибудь одержанную над собой победу, то успокойся на несколько часов, преклонив главу твою на изголовие твое, и потом паки облекись в новые силы.

5-е

Наконец, изучай смысл иероглифов и символов, тебе орденом предлагаемых. Сама природа не учит без покрова всем своим тайнствам. Она требует, чтобы ее наблюдали, сравнивали и удивлялись ее действиям. Из всех наук, обширное поле которых предлагает счастливейшие извлечения попечению человеческому и пользе общества, та наука, которая покажет отношение между Богом, Вселенной и тобой, исполнит желание небесной души твоей.

Отделение 8

О должности к братьям

1-е

В бесчисленной толпе существ, населяющих сию вселенную, ты признал Каменщиков братьями своими, не забывай никогда, что всякий Каменщик, какого бы исповедания христианского, какой бы страны или состояния ни был, простирая тебе десную свою, символ братской свободности, имеет священные права человеческого племени, он не жертвует никогда народным предрассудкам, и священный узел сравнивает здесь все состояния. Уважай в обществе гражданском степени, учрежденные или терпимые Провидением. Часто гордость оные вымышляла, ей и предоставлено оные хулить и отвергать. Но берегись вводить в храмах наших льстивые отличности, нами не принимаемые, оставь твои достоинства и знаки любочестия за дверями и входи к нам с спутниками только твоими — добродетелями. Какое бы твое светское звание ни было, уступи в ложах наших добродетельнейшему, просвещеннейшему.

2-е

Не стыдись никогда при посторонних людях человека низкого состояния, но честного, которого ты несколько минут прежде лобызал как брата. Орден постыдится принять тебя в свою среду и отринет тебя и с твоей гордостью, да торгуешь ею во светских неспросвещенных позорищах. Ежели брат твой находится в опасности, лети к нему на помощь и не страшись за него жизнь свою пожертвовать. Ежели он в нужде, излей на него твои сокровища и возрадуйся, что ты сделал дело столь усладительное. Ты клялся оказывать благотворение всем людям вообще, тем паче обязан ты предпочтением вздыхающему брату

твоему. Ежели он грешит и заблуждается, иди к нему с братскими оружиями: чувством, разумом и убеждением; возвращай добродетели существа колеблющиеся и воздымай падшие.

3-е

Ежели сердце твое, уязвленное истинными и воображаемыми обидами, начнет питать некую тайную на брата твоего злобу, то разгони тотчас же воздымающееся облако, избери себе на помощь кого-нибудь беспристрастного судьей, требуй братского его посредничества, но не входи никогда во храмы, не укротя чувства злобы и мщениа. Ты вотще будешь призывать имя Бесконечного, да благоволил бы Он обитать в храмах наших, ежели оные не очищены добродетелями братий и не освящены согласием.

Отделение 9

О должности к Ордену

1-е

Когда ты уже допущен был к соучаствованию в выгодах Каменщического Общества, то в возмездие за то пожертвуй часть твоей свободы и так исполни строго нравственные наложенные на тебя обязательства. Сообразуй себя его правилам и почитай тех, коих народная доверенность поставила хранителями законоположений и толкователями всеобщего света. Воля твоя в Ордене покорена воле законов и высших. Ты будешь дурной брат, ежели не признаешь сей нужной во всяком обществе подчиненности, и наше принуждено будет тебя исключить из своего недра. Паче всего есть один закон, коего наблюдение ты обещал пред лицом небес, т.е. закон ненарушимой тайны в рассуждении наших обрядов, законов и образа принятия. Страшись думать, что сия клятва менее священна даваемых тобой в гражданском обществе. Ты был свободен, когда оную произносил, но уже не свободен нарушить клятву, тебя связующую. Бесконечный, коего призывал ты во свидетели, утвердил оную. Бойся наказаний, соединенных с клятвопреступством. Ты не избежишь никогда казни твоего сердца и лишишься почтения и доверенности многочисленного общества, имеющего уже тогда право объявить тебя вероломным и бесчестным.

Заключение

Брат мой! ежели уроки, Орденом тебе предлагаемые для облегчения пути истины и счастья, впечатлеют в кроткую твою душу, готовую к принятию впечатлений добродетели, ежели спасительные правила, которые назначат тебе, так сказать, каждый шаг в Каменщическом ристалище, сделаются твоими собственными правилами и всегдашним вождем твоих деяний, о, любезный брат,

сколь велика будет наша радость! Ты исполнишь высокое твое определение, ты получишь вновь оное божественное подобие, которое было долею человека в невинном его состоянии, которое есть предмет Христианства и цель принятия твоего. Ты соделаешься любимым творением неба. Его обильные благословения на тебя прольются и удостоятся славного титула всегда мудрого, свободного, счастливого и твердого, ты шествовать будешь на Земле сей, яко царь, благодетель сочеловеков и образец братий.

Аминь!

Аббат Баррюэль

О злоумышлениях и тайнствах масонских лож, имеющих влияние на все европейские державы¹

Иллюминаты

Выдающийся французский историк масонства XVIII — начала XIX века аббат Баррюэль с помощью французской и баварской полиции собрал огромный материал, посвященный преступной деятельности масонских лож во Франции и основных европейских странах. Из его двенадцатитомного труда, раскрывающего все стороны подпольной конспирации вольных каменщиков и подготовки ими кровавой французской революции, я предлагаю фрагменты, повествующие о тайной организации иллюминатов.

Орден иллюминатов («просвещенных»), последователей «носителя света» — Люцифера (одного из воплощений сатаны), был создан немецким евреем А. Вейсгауптом в 1776 году. Главной целью ордена ставилось разрушение Христианских Церквей и Монархий. По свидетельству графа Мирабо, орден иллюминатов был создан также для того, чтобы установить контроль² над другими масонскими организациями и с их помощью «устроить революцию». Однако и сами иллюминаты были прикрытием другой, еще более тайной организации. Как писал Жуфруа де Шарнэ, «баварские иллюминаты являются тайной организацией второго уровня, за которой, к тому же отчетливо, видны контуры какой-то еще более зловещей ультраорганизации, Синархии»³.

¹ Печатается по: Аббат Баррюэль. Вольтерианцы или история о якобинцах, открывающая все противохристианские злоумышления и тайнства масонских лож, имеющих влияние на все европейские державы. М., 1807. Т. 8. С. 1–8, 72–216. Во всем мире сохранились считанные экземпляры труда аббата Баррюэля. На русском языке публикуется впервые после издания этой книги в 1807 году.

² Ценность исследования аббата Баррюэля состоит еще в том, что подлинники многих иллюминатских документов, приводимых в его работе, впоследствии были уничтожены масонами. Подробнее об иллюминатах см. в моей книге «Тайна беззакония». — О. П.

³ Цит. по: Литературная Россия. 12.7.1996.

...Для основателя заговорной секты [иллюминатов]¹ не довольно, чтобы утвердить цель своих заговоров, учредить испытания и степени, должествующие постепенно приближать его Адептов к открытию последних его таинств. Должно еще, чтобы соучастники его, одушеваясь одним духом, составляли все единое тело, коего члены, управляемые одними и теми же законами, назидаемые, руководимые теми же начальниками, стремятся все к одной цели. Человек, каков Вейсгаупт, не мог пренебречь в уложении своем сию часть, столь необходимую к его успехам. Во всем, мною доселе сказанном, читатели видели, как все соединялось, все наблюдало величайшую подчиненность в постепенном прохождении таинств его; как все Адепты, соединенные в одном городе, невзирая на различие в неравенстве степеней своих, составляли некоторым образом одну Академию заговорщиков, приготовляющую через каждого из них гибель жертвенников и законов своего отечества. В сей Академии Кандидат и Новициат управляются братом набирателем, который вводит их в Минервины ложи. Сии ложи Минервины управляются братьями младшими Иллюминатами, а эти братья состоят под руководством других братьев, старших Иллюминатов; свыше сих степеней приготовительных находится посредствующая и Масонская степень Шотландских Кавалеров, коих назидательная власть простирается, с одной стороны, на старших Иллюминатов, а с другой — на Масонов Иллюминатства и вообще на все то, что уложение называет нижним зданием Ордена. Шотландских Кавалеров превышают Эпопты, правители или принцы малых таинств, и, наконец, Маги, Царь-Человек великих таинств.

Соединенные таким образом классы составляют полную Академию заговорщиков. Везде, где находится такое сборище, грозит оно отечеству близким падением, а правительству и гражданам потерю веры их, законов, совершенным истреблением собственности их. Но у секты отечеством человека служит вселенная или, лучше сказать, у секты совсем нет отечества. Это единое слово «отечества» есть, по ее мнению, нарушение сих прав человека, равенства и свободы. Итак, то, что каждый иллюминат делает в своей Академии, секта равно должна производить повсюду. Надобно, чтобы ее рассеянные Академии, соединяя свои усилия и умышляя везде те же перевороты, поступали во всем сообразно. Надобно, чтобы они имели в своих вертепах переговоры и сообщения, дабы частные удары их действовали разительно, не вредя общему перевороту, умышленному сектой. Для сего им нужны общие начальники и директора, нужны законы и всеобщая переписка; потребна для заговорщика везде, где он ни действует, уверенность, что он действует обще со своими братьями и найдет в намерениях своих не преграды, а, напротив того, везде деятельное в переписке участие и содействие.

Чем повсеместнее должествовало быть расстройство, умышленное Вейсгауптом, тем лучше понял он, что устройство его соучастников должно быть совершеннее. Чем сильнее желал он всеобщего безначалия, дабы оно повсюду

¹ Имеется в виду глава ордена иллюминатов А. Вейсгаупт.

занимало место законов, тем более почувствовал, что надобно изгнать оное из секты, дабы лучше сосредоточить в ней силы и управлять ее действиями. В сем предмете не довольно было клятвы, покорявшей Адепта всем повелениям начальников; не довольно было того несчастного заблуждения, которое предоставляло его имение и саму жизнь деспотизму секты, если он сочтен был от неизвестных начальников изменником или мятежником: надлежало, чтобы сами начальники имели для себя общие законы, равно как и правила, дабы влияние и управление повсюду были единообразны.

Долго трудился, размышлял Вейсгаупт, пока в этом роде достиг до всего того совершенства, о котором он представил себе одну лишь идею. Надобно, писал он еще спустя пять лет по заведении своей секты, «надобно, чтобы наша машина была в простоте своей так совершенна, что даже ребенок мог бы управлять ею...» Оставьте меня, писал он еще гораздо позже, «оставьте меня свободно предаваться моим размышлениям, чтобы я имел время распорядить наших членов, т.е. каждому назначить свое место, утвердить и подчинить само действие и движение всех»¹.

Он так занимался сими размышлениями о правлении своих заговорщиков, что правила его и политические советы текли в некотором преизобилии с пера его во всех его письмах к главным Адептам. Надобно видеть, читать их, чтобы увериться в умышленном злодействе сих советов, сих средств и всей адской его политики <...>

Все предписания, данные сим Эпоптам от Законодателя Иллюминатов, посвятили сию степень на то, чтобы развратить народное мнение, овладеть царством наук для направления всех оных к системам равенства, свободы и повсеместной анархии. Это старание даже расстроить, развратить науки требует многих трудов и такого прилежания, к которому не все способны. Есть такие Адепты, которые, не в состоянии будучи отличить себя в этом поприще, по крайней мере, одарены ревностью и талантами, необходимыми к управлению и надзору других братьев. Бывают и такие, коих за гибельные успехи должно награждать знатнейшими должностями Ордена. Из сих двух классов избирает секта достойных Адептов к повышению в степень Правителя. Для них Законодатель входит в величайшие подробности о правлении своего Иллюминатства. Правила, им предначертанные, разделены по степеням на четыре части. Первая называется «Система правления Ордена», вторая — «Предписание для всей степени Правителя», третья — «Предписания Префектам или Местным Начальникам», четвертая — «Наставление Провинциалу»².

Правда, необходимость открыть ухищрения нижних степеней заставила уже меня обнаружить многие предметы, заключающиеся в сей части Уложе-

¹ Voy. Lett. a Caton, 15 Mars 1781 et 16 Fevr. 1782.

² Nouveaux. Часть VIII, travaux de Spartams et Philon, grade de Regent.

ния, но для утверждения предложенного мною выше, для соединения разных предметов под одной точкой зрения и для того, чтобы сильнее почувствовать всю опасность от совокупного их соединения, последуем за самим Законодателем в то самое время, когда намерен открыть оное. Степень Правителя была для Вейсгаупта тем дороже, что в этой части предписаний обнаруживаются вообще все мысли его о правлении братьев. Рассматривая оные в начертанном им порядке, мы тем лучше узнаем причину особенного его к сему предпочтения.

Предписание I — план всеобщего правления Ордена.

1. «Высочайшие начальники знаменитого Ордена истинного Франкмасонства не занимаются непосредственно подробностью здания, но тем не менее составляют они наше счастье важнейшими трудами, коим они для нас предаются, советами своими, наставлением и сильными пособиями, какие они нам доставляют».

2. «Сии превосходные и милостивые начальники учредили класс масонов, которым вручили они весь план нашего Ордена. Это класс Правителей».

3. «В сем плане наши Правители занимают первые должности. Без сей степени нельзя даже сделаться Префектом или Местным Начальником».

4. «В каждой стране есть свой Национальный Начальник, который находится в непосредственной переписке с нашими отцами, коими предводительствует один генерал, правящий кормилом Ордена».

5. «Под Национальным Начальником и Помощниками его находятся Провинциалы, из которых каждый имеет свой округ, свою провинцию».

6. «У каждого Провинциала есть Советники».

7. «Под ним состоит еще некоторое число Префектов, у которых также могут быть Коадьюторы в их областях. Все сии, равно как и декан провинции, принадлежат к классу Правителей».

8. «Все сии должности суть пожизненные, кроме случая изгнания или отказа».

9. «Провинциал избирается Правителями своей провинции, Национальными начальниками, с согласия Национального (не знаю, почему в Уложении здесь говорится о многих Национальных начальниках, различных от Национального Главы; разве через сих начальников разумеет оно просто Помощников (Gehulfen) сего Национального)».

10. «Как все успехи Иллюминатства зависят от Правителей, то справедливость требует освободить их от домашних нужд. Посему они преимущественно будут содержаны на иждивении и старанием нашего Ордена».

11. «Правители составляют в каждой провинции особенное отделение, находящееся под непосредственным присмотром провинциала, которому они обязаны повиноваться».

12. «Как должности Иллюминатов — не какие-либо достоинства и не почести, но простые поручения, свободно принятые, то правители всегда должны стараться неутомимо о благе всего Ордена, каждый по своему положению и способностям. Тут возраст не принимается в рассуждение. Часто даже условлено будет, чтобы младший был Провинциалом, а старший — простым Местным Начальником или Советником, если один живет в средоточии, другой же на краю провинции; или когда один натуральной своей деятельностью или выгодным своим положением в свете лучше может соответствовать должности начальника, хотя бы другой и одарен был гораздо большим красноречием. Даже часто правитель не должен стыдиться отправлять самую маловажную должность в “церкви” (ложе) “Минервиной”, где он может полезен быть примером».

13. «Дабы не обременить Провинциала слишком великой перепиской, то все quibus licet, все письма Правителей пройдут через руки Префекта, разве сам Провинциал захочет распорядиться иначе».

14. «Но этот Префект не распечатает писем Правителей, а доставит их к Провинциалу, который отправит их в дальнее место назначения».

15. «Провинциал собирает, приглашает к себе Правителей своих или всех, или только тех, которых ему заблагорассудится, смотря по нуждам своей Провинции. Тот, кто не может принять сего призыва, должен объявить о том по крайней мере за месяц. Впрочем, он всегда должен отдать отчет об услугах, оказанных им Ордену до сего времени, и с охотой исполнять намерения Провинциала и старших Начальников. Такое собрание правителей должно происходить по крайней мере однажды в год».

16. «Следующее наставление объявить Правителю, что наиболее заслуживает их внимание».

17. «Уже сказано было о том, что мы должны стараться мало-помалу доставлять капиталы нашему Ордену». Здесь довольно заметить следующие статьи:

«Всякая провинция распоряжается своими деньгами и только посылает к Начальнику небольшую плату за издержки в письмах. Каждое собрание, каждая ложа владеют своим доходом (eigenthumlich). Когда для какого-либо великого предприятия собрание Правителей употребляет казну многих лож или Префектур, то это почесть должно заимообразным долгом. Ложи будут вознаграждены не только платой процентов, но и вознаграждением капиталов». (Не забыл ли Законодатель Иллюминатов, что собственность нанесла первый удар равенству и свободе? Нет, без сомнения, но нужно еще несколько великих предприятий прежде, нежели они достигнут до последнего подвига, до истребления собственности, а в ожидании того Орден рад пользоваться своей и, по крайней мере, показывать нижним ложам, будто бы совсем и не думает лишить их собственности.)

«У Провинциала нет казны, а только опись всей казны в его провинции».

«Главные предметы доходов суть: 1) платежи при вступлении Франкмасонов, Freumaurer Receptions-Gelder; 2) излишек от платежей ежемесячных;

3) произвольные дары; 4) денежные пени; 5) завещания; 6) наша торговля и промысл (Handel und Gewerbe).

А расходы: 1) издержки на собрания, письма, украшения Масонские и некоторые путешествия; 2) пенсии бедным братьям, лишенным всякого пропитания; 3) суммы, платимые к достижению великого предмета Ордена; 4) к поощрению талантов; 5) расходы на разные опыты; 6) на вдов и сирот; 7) на заведения».

Так кончится первая сия часть уроков, начертанных для Правителя Иллюминатов. Услышав чтение сего в день посвящения своего, он должен еще обратить внимание на следующие статьи.

Предписание II — для всей степени Правителя.

Мы видели в 16-й статье, как увещевают Правителей Иллюминатства с особенным вниманием вникать в сию вторую часть их наставлений; это внимание нужно теперь и для читателя. Он еще много найдет предметов к размышлению о средствах, пособиях и хитростях секты.

1. «Как цель Ордена состоит в том, чтобы сделать человека счастливее, добродетель любезнее, а порок бессильным, то натурально из сего следует, что наши братья, Наставники и Правители человеческого рода, должны публично объявлять друг друга лучшими из людей. Следственно, Правитель Иллюминатов будет совершеннейшим человеком. Он будет благоразумен, проницателен, праводушен, беспорочен и приятен, любезен в обхождении своем. Он должен известен быть как человек просвещенный, добрый, искренний, бескорыстный, исполненный ревности к предприятиям великим и необыкновенным, в пользу общего блага».

(Я не имею нужды объяснять то, что для Иллюминатов значат добродетель, порок, общее благо. Сведующему о том читателю, конечно, не покажется удивительным, когда он прочтет следующие уроки, предписанные сим «Наставникам и добродетельным Правителям» человеческого рода.)

2. «Правители Иллюминатства должны изучиться науке царствовать, не подавая тому вида. Под завесой уничижения, но уничижения истинного и откровенного, которое основано на внутреннем чувствовании собственной своей слабости и на том уверении, что вся их сила происходит единственно от сведения их, должны они царствовать неограниченно и устремлять все к каждому [члену] нашего Ордена».

«Им должно избегать важного педантизма, который в глазах умного человека всегда представляется в гнусном, смешном виде. Пусть они сами подадут пример почтительной покорности к поставленному над ними начальству. Если они отличны своею порою, то еще более обязаны покоряться начальнику, рожденному в низком состоянии. Обращение их должно переменяться, смотря по окружающим их людям. Одному пусть будут они поверенным дру-

гом, второму — отцом, а у третьего — учеником; очень редко надобно им быть строгими и неумолимыми начальниками; да и тогда, как надобно, им показать должно, сколь строгость сия для них неприятна. Они скажут, например, что лучше бы желали, если бы Орден кому-нибудь другому препоручил это неприятное дело. Они скажут, что им уже наскучило играть роль учителя при таком человеке, которому давно следовало бы уметь управлять самим собой».

3. «Как предметом нашего святого легиона, рассеянного по целой вселенной, было торжество добродетели и мудрости, то каждый Правитель должен стараться о восстановлении некоторого равенства между прочими людьми. Он возьмет сторону того, кто слишком унижен, и унижит того, кто возвышается. Он не должен терпеть того, чтобы слабоумный превышал в чем-либо остроумного, злой человек — доброго, невежа — просвещенного мужа, слабый — сильного, хотя бы несправедливость была на стороне сильного».

4. «Средства руководствовать людьми, средства управлять ими бесчисленны. Кто может все описать?.. Необходимость времен должна в них производить перемену. В иное время пользуешься, как нельзя лучше, склонностью людей, а в другое — употребляешь в свою пользу прелесть тайных обществ. От сего-то происходит, что иногда нехудо подавать вашим подчиненным подозрение, не объясняя, однако же, дальнейшего, будто все другие общества, равно как и Франкмасоны, тайно нами управляются или, как действительно справедливо в некоторых местах, что великие Монархи управляемы нашим Орденом. Когда произойдет что-нибудь великое, достопамятное, то наперед должно подать мысль, что это нами произведено в действие. Если же какой-нибудь человек чрезмерно прославится своими заслугами и достоинством, то все уверяйте, что он из числа наших Адептов».

Все сии ухищрения, так сказать, льются из-под пера Законодателя. Надеюсь, что от моего перевода сих законов не будут требовать порядка, которым он сам пренебрег в оных. Видно, он лучше любит во множестве собирать хитрости, нежели в порядке соединять правила, в коих, однако же, верно убеждены его Адепты; да и при сем случае можно сказать без ошибки: «Беспорядок бывает часто действием искусства». Итак, станем продолжать просто, как и Вейсгаупт.

«Без всякой другой цели, как для того только, чтобы дать таинственные повеления, положи скрытно, например, в трактире под салфетку Адепта письмо, которое гораздо удобнее мог бы он получить у себя дома. Во время ярмарок являйся в больших торговых городах в виде то купца, то Офицера, то Аббата. Везде распространяй о себе слух, что ты чрезвычайный человек, употребленный на важнейшие дела, но все это — с тонкостью, без вида надменного, без хваток шарлатана; притом разумеется, что эти роли не станешь играть в таких городах, где будешь подвержен любопытству некоторых людей или даже полиции. Иногда же напишешь повеления химическими чернилами, которые в несколько времени изгладятся сами собой».

5. «Правитель должен, сколько возможно, скрывать пред низшими свои слабости, даже болезни и неприятности; по крайней мере, никогда не должен произносить пред ними своих жалоб».

6. Сюда относится статья, которую я упомянул выше, — о способе искать подпоры женщине, об искусстве, нужном для всякого Правителя, льстить им, склонять их на свою сторону и употреблять их к достижению великой цели Иллюминатства.

7. «Так же должно, — прибавляет непосредственно Уложение, — повсюду склонять к нашему Ордену простой народ. Для сего служит великим средством влияние на училища. В этом можно еще успеть то щедростью, то наружным блеском; иногда же успеешь, унижаясь до черни, снося с видом терпения предрассудки, которые впоследствии мало-помалу искоренить можно».

8. «Когда овладеешь несколько общественным влиянием и правлением, то надобно показать вид, будто уже ты совсем лишен доверия, дабы не пробудить от сна тех, которые могли бы против нас вооружиться. Напротив того, где вы никак не можете достигнуть конца, там примите на себя все обещающий вид. Это само заставит людей нас бояться, искать и укрепит нашу сторону».

9. «Все безуспешные дела, невыгодные для Ордена, навсегда пребудут сокрыты пред низшими Адептами».

10. «Правители должны удовлетворять нуждам братьев и доставлять им самые лучшие должности, уведомив о том Провинциала».

11. «Регентам, или правителям, надобно учиться наблюдать скромность и осторожную скрытность в речах своих, без всякого, однако же, замешательства. Бывают даже такие случаи, когда должно показать свою способность. Потом примешь вид такого человека, у которого дружба вырвала лишнее слово. Это послужит к испытанию низших в хранении тайны. Иногда можно рассеять между приверженными к нам людьми такие известия, в коих мы заблагорассудили уверить их. В сомнительных же обстоятельствах всегда предписано советовать с начальниками посредством писем *quibus licet*».

12. «Какую Правитель ни занимал бы должность в Ордене, но весьма редко должен он отвечать изустно на вопросы низших Адептов, а по большей части письменно, дабы основательнее размыслить или даже посоветоваться о том, что отвечать должен».

13. «Правители займутся беспрестанно всем, касающимся до великих выгод Ордена, производством торговли и другими подобными вещами, могущими усугубить наше могущество. Они отправят к Провинциалам планы такого рода. Если дело требует скорости, то уведомлять его о том иначе, а не через письма *quibus licet*, которых ему не позволено будет открыть».

14. «Они сделают то же самое для всего, что может иметь всеобщее влияние, дабы найти средство к приведению в действие всех наших соединенных сил».

15. «Когда какой-нибудь писатель сообщает правила, хотя истинные, но еще не входящие в наш план всемирного воспитания, или такие правила, к объявлению которых еще не пришло время, то надобно постараться склонить на нашу сторону этого автора. Когда же мы не в состоянии склонить его и сделать своим Адептом, то должно обесславить его».

16. «Если же Правитель мог бы успеть в том, чтобы, уничтожив посвященные Богослужению дома, употребить доходы их для нашего предмета, как-то для содержания сельских учителей по деревням, то предприятия сего рода были бы особенно приятны для Начальников».

17. «Правители с таким же вниманием постараются установить твердый план для заведения казны в пользу вдов наших братьев».

18. «Преимущественное же старание наше обратится на то, чтобы не допустить возрастать между народом раболепству к Государям. Все сии низкие ласкательства единственно портят людей, которые и без того уже по большей части весьма посредственного, слабого ума. Вы сами подадите пример, как им поступать в сем случае. Избегайте короткого обхождения с сими главами народов; никогда не питайте к ним доверенности, обращайтесь с ними учтиво, но без принуждения, дабы они почитали и боялись вас. Пишите и говорите насчет их как и другие люди, дабы научить их, что они подобные нам люди и что вся власть их не что иное, как следствие единого договора».

19. «Когда между нашими Адептами найдется человек достойный, но мало, а может быть, и совсем неизвестный в публике, то не пощадим ничего, чтобы возвысить его и сделать знаменитым. Тогда должно предупредить всех наших неизвестных братьев, чтобы они повсюду прославляли его трубой славы и заставили молчать зависть и клевету».

20. «Правила и училища наши вкореняются гораздо успешнее в малых владениях. Жители столиц и торговых городов по большей части слишком развлечены, испорчены своими страстями и притом столь много думают о своем просвещении, что не хотят принимать наши уроки».

21. «Также весьма полезно от времени до времени посылать ревизоров или дать путешествующему Правителю поручение осмотреть собрания и протоколы их и обойти всех братьев, чтобы исследовать бумаги, журналы их, чтобы выслушать приносимые ими жалобы. Сии Полномочные, явясь именем высочайших Начальников, могут исправить многие ошибки и смело истребить злоупотребления, к чему Префекты не довольно имеют смелости, хотя и расположены это сделать с помощью сих ревизоров».

22. «Если наш Орден не может установиться где-либо со всею формою и действием наших классов, то надобно изобрести в сем случае другую форму. Займемся самую целью, это самое существенное, а того мало нужды, в каком она виде или наружной форме, только чтоб это было успешно. Однако все же нужна какая-нибудь форма, ибо в тайне состоит величайшая часть нашей силы».

23. «Для сего-то должно всегда скрываться под именем другого общества. Нижние ложи Франкмасонства служат покамест приличнейшей одеждой для высших наших целей, потому что свет уже привык не ожидать ничего великого и достойного внимания со стороны Франкмасонов. Имя ученого общества также служит весьма приличной маской для наших первых классов. Благодаря сей маске, когда желают что-нибудь узнать о наших собраниях, то нам стоит только сказать, что собираемся втайне отчасти дабы придать самой вещи более приятности и сделать ее тем занимательнее, частью дабы, не допуская всех людей, избавиться от насмешников, от зависти или даже чтобы сокрыть слабость заведения, совсем еще нового».

24. «Для нас весьма нужно изучиться постановлениям других тайных обществ и управлять ими. Даже должно, когда позволят Начальники, стараться вступить в сии общества, не обременяя себя, однако же, обязательствами. Но для сего самого нехудо, чтобы наш Орден пребыл в скрытности».

25. «Высокие степени должны быть всегда неизвестны низшим. Гораздо охотнее принимаешь повеления от неизвестного, нежели от тех людей, в которых мало-помалу открываешь всякие слабости и недостатки. При таком пособии можно лучше замечать низших Адептов. Сии же становятся гораздо внимательнее в своих поступках, когда думают, что они окружены наблюдающими их людьми; добродетель их происходит сперва от принуждения, но упражнение обращает ее в привычку».

26. «Не потеряем никогда из виду военные школы, Академии, типографии, книжные лавки, Соборные капитулы и все, имеющее влияние на образование и правление. Правители наши всегда должны заниматься составлением планов тому, как начать должно, чтобы получить силу над всеми сими заведениями».

27. «Вообще и независимо от порученной им должности будет великим предметом наших Правителей прилежное, непрестанное изучение всего того, что углубляет совершенство и могущество нашего Ордена, дабы он, наконец, для всех веков учинился совершеннейшим образцом правления, какой только возможен для человеков. То есть, чтобы некогда можно было сказать о нас: вот то славное общество, которое, усовершенствовав свои законы и правление, успело научить людей обойтись без всякого закона, без всякого правления». Я уже не занимаюсь доказательствами, что это есть прямой смысл, единый предмет всего этого совершенства Иллюминатского Уложения. Тайнства секты так ясно обнаружены, что не осталось в том ни малейшего сомнения. Но для достижения сего совершенства и сего могущества секты должно еще Правителям Иллюминатов изучить другие законы и хитрости. Вейсгаупт делает сие предметом новых правил, которые он представляет им, смотря по занимаемому ими месту в его иерархии¹.

¹ Замеч. Вся сия глава, исключая некоторые мои размышления в иных местах, есть перевод с Уложения слово в слово. — Предписание II для степени Правителя.

Глава IV

Продолжение предписаний о правлении Иллюминатства. Законы для местных начальников

Какую, кажется, власть старшие Иллюминаты ни исполняют в своих Минервиных Академиях, но на самом деле никакой истинной власти нет в приготовительном их классе. Нет даже оной для Шотландского Кавалера Иллюминатства в посредствующем его классе. Орден не признает истинных начальников нигде, кроме [как] в классе своих таинств. В сем классе должно было сперва достигнуть степени Правителя, чтобы сделаться Префектом братьев Шотландских Кавалеров или Деканом в своей области. Вот существенно две первые должности, которым Орден дает право исполнять истинную власть над братьями.

Хотя и сказано, что каждый начальник найдет в своих предписаниях законы, касающиеся до него особенно, однако же я не знаю, есть ли какие-нибудь отличные правила для Деканов. В Уложении находится только одна глава об избрании и посвящении их. Сам Провинциал сначала избирает, когда в новой области основывается первая такая ложа. Но по удалении или по смерти сего первого Декана собираются Эпопты, чтобы назначить ему преемника по большинству голосов, а Провинциалу предоставляется только право утвердить сделанный выбор. Что касается до называемого в Уложении посвящением сего Декана, то оно производится посредством Депутата, именуемого в сем случае Полномочным. Язык при сем обряде есть варварская напыщенная латынь. Это была б сцена, достойная паяцов и подлеишей черни, если бы крайнее нечестие действующих лиц не превышало омерзительной гнусности их игр. Законодатель Иллюминатов, глупая обезьяна Мольера, делает здесь при выборе своего Декана то, что Автор воображаемого большого сделал для принятия его Доктора. Он употребил в осмеяние Св. Павла, Моисея и священных благословений все то, чем воспользовался Мольер, забавляясь над Гиппократами-шарлатанами. Хотя в том и мало ума надобно, чтоб смеяться над святыми предметами, но он постарался и умел быть забавным в своих посмеяниях. Я избавлю читателей от сих мерзостей; да и в самом деле, надобно быть Эпоптом, чтобы прочесть без отвращения описание сих обрядов. Вот все, что из Уложения мог я предложить вкратце о Декане Иллюминатов.

Но гораздо обильнее те уроки, которые секта начертала своим Префектам.

Сии Местные Начальники могут иметь под влиянием своим до восьми лож, как Минервиных, так и Масонских. Всякий Префект есть первый Правитель своей Префектуры. Он управляет всем тем, что Уложение называет нижним зданием Ордена. Все письма quibus licet в области его проходят через его руки. Он распечатывает письма Шотландских Кавалеров, письма soli Новициатов и братьев Минервы, а другие доставляет старшим начальникам. Когда он заво-

дит новые ложи или принимает новых братьев, тогда дает он тем имена географические, а сим характерические, взятые из присланного к нему списка от Провинциала. Но зато отправляет он всякий месяц к Провинциалу главный отчет своей Префектуры, а через каждые три месяца обязательные письма, записки наблюдений братьев, равно как и подробное описание нравственного и политического их поведения, и притом состояние казны в каждой ложе. Он подтверждает повышение братьев до степени Шотландского Кавалера, которую он не может дать иначе как с согласия Провинциала. Он имеет право требовать единой в год возвращения всех бумаг, полученных братьями от Ордена. Он отдает их обратно тем, коих верность довольно испытана, а не тем, которых считает подозрительными или которые должны быть удалены от общества их¹.

От опытности, усердия и бодрости Префекта зависит основание самого здания, и для того Вейсгаупт, чтобы руководствовать их по каждой части правления их, начертал особенные правила под следующими заглавиями: 1) «Приготовление», 2) «Образование питомцев», 3) «Единодушие», или «Приверженность к Ордену», 4) «Подчиненность», 5) «Тайна». В каждой из сих статей содержится повторение бесчисленного множества хитростей, которые Уложение особенно препоручает внимательному исследованию Префектов. Я извлеку из них только самые достопамятные правила, и мы увидим, как Законодатель на них всегда основывается, как часто он о них упоминает. Так, например, с самой первой страницы под заглавием «Приготовление» читаем мы следующее:

«Наша сила по большей части состоит в числе, но она также весьма много зависит от трудов, прилагаемых нами в образовании питомцев. Молодые люди готовы и более других наклонны к сему предмету. А потому Префект Иллюминатов, как возможно, постарается снискать себе власть над школами своей области и учителями их. Он так поступит в сем случае, чтобы препоручить их членам нашего Ордена, ибо таким-то способом успеть можно внушить наши правила и образовать молодых людей; так приготовить умнейших людей к соучастию в трудах наших, приучить их к нашей науке, увериться в почтении их; так и привязанность, приобретенная нами от сих юных питомцев, пребудет столь продолжительна, как все другие впечатления юности».

В сей же самой статье находятся еще не менее достопамятные правила, предписанные Префекту для распространения Ордена.

«Когда заводится у вас новая колония, то прежде всего выберите смелого, предприимчивого Адепта, который нам предан всем сердцем. Пошлите его провести несколько времени в том месте, где вы думаете основать свое заведение.

Пока не населите край, утвердитесь сперва в средоточии.

Тут надобно сначала приласкать к себе людей, обыкновенно имеющих твердое, неперемненное свое жилище, каковы купцы и духовенство.

¹ Instruction C. Regent. № 1 — X.

Но берегитесь, не поручайте сего дела недостаточным братьям, которые своими нуждами скоро станут обременять Орден. Если все братья имеют право в истинных нуждах своих прибегать к нашему Ордену, то не должно, чтобы члены вашей провинции под всякими предложениями становились в тягость соседственным провинциям. Притом и совсем не должно, чтобы другие области заметили слабость Ордена в вашем округе. Наконец, надобно также сберечь что-нибудь в помощь братьев Минервиных школ, дабы сохранить нам сделанное им обещание.

Прежде не старайтесь распространиться, пока не утвердитесь в главном месте вашей области».

«Вам должно размыслить здраво, каким братьям можно поручить это дело. Потом рассудите, лучше ли начать свое заведение с Минервиной церкви или с Массонской ложи».

«Смотрите с вниманием, каков тот человек, которому вы предоставляете начальство над своей колонией. Смотрите, есть ли у него дух, усердие; благоразумен ли он, точен, тверд, способен к образованию других; пользуется ли он доверием и некоторым уважением; в состоянии ли он заняться трудом важным и непрерывным; словом, все ли он имеет качества, потребные для столь великого дела.

Рассмотрите еще местные положения. То, где вы стараетесь основать сие заведение, близко ли или далеко от вашего главного местопребывания? Опасно ли это место для нас или нет? Велико ли оно или мало, много ли населено или недостаточно? Какие средства могут нас до сего довести? Которые из сих средств можно употребить? Каково вам нужно время для произведения сего в действо? К каким людям должны сперва обратиться? Если они сначала худо выбраны, то никогда не сделаете из других ничего доброго. Какую наружность или какое имя должно придать самой вещи? Каким образом подчинить сию новую колонию? то есть, каким начальникам сделать ее подвластною и с кем ввести ее в соотношение?

Когда же вы приобретете в вашей колонии достаточные силы, и особенно, если наши братья владеют там первыми почестями, если они могут являться там страшными для профанов и заставить их почувствовать, сколь опасно оскорблять или бесчестить наш Орден; если притом вы в состоянии удовлетворять нуждам братьев; если, не опасаясь вовсе правительства, мы, напротив того, управляем даже теми, кои правят кормилом оно, то будьте уверены, у нас скоро найдется довольно людей и более, нежели сколько нам нужно. Такой способ к приготовлению средств самый лучший.

Если не бесполезно для нас снискать себе власть над обыкновенными школами, то не менее важно преклонить на свою сторону духовные семинарии и начальников их. С сими людьми приобретаем мы главную часть страны, склоняем к себе величайших врагов всякой новости, а что всего более, при духовенстве и народ и простые люди очутятся в руках наших».

«Но заметьте, с духовными людьми надобно поступать осторожно. Эти господа редко держатся справедливой середины. Они либо слишком вольны, или до чрезвычайности разборчивы; а у тех, которые слишком вольны, редко найдешь добрые нравы». Здесь Законодатель делает исключение из духовенства и советует своим братьям набирателям бежать от Иезуитов, как от язвы.

Переводя сии законы, предполагаю, что читатель дополняет те размышления, которые я готов присовокуплять почти при каждом случае. По крайней мере, Государям не бесполезно подумать о следующей статье:

«Когда Префект мало-помалу наполнит государственный Кабинет и Советы ревностными сочленами Ордена, то сделал он все, что только мог сделать. Это еще более, нежели б когда он принял в Орден самого Государя.

Но вообще Принцев надобно редко принимать в самый Орден, а разве, когда нужно, возводить только до степени Шотландского Кавалера».

После всего, что мы видели в сей степени и даже в предыдущих, кажется, довольно странно, что Вейсгаупт и Принцам по особенной благодарности позволяет вступать в Орден. Он и прежде сей степени довольно ясно обнаружил свои намерения. Те Принцы верно были бы очень непроницательны, которые не могли оные, по крайней мере, приметить прежде еще, нежели сделаются Кавалерами Иллюминатства. Как же надеяться, чтоб они, вступив туда, не увидели заговоров секты против всей их власти? Эта загадка объясняется в письмах самого Законодателя. «Братья мои, — пишет он к своим Ареопагитам, — если вы покажете наши степени Избирателю, то постарайтесь сделать следующие перемены: в степени младшего Иллюмината вместо слов “слабоумные монахи” поставьте “слабоумные люди”. В степени же старшего Иллюмината уничтожьте выражение: “духовенство и Принцы преграждают нам дорогу”. Что касается до степени жреца, то оставьте в ней только наставления, касающиеся до наук, и прочтите все это получше, чтобы тут не было никакой насмешки, никакой ссылки на последние слова степени». Такие поправки объясняют, наконец, загадку; а еще хитрейшее средство не оставляет в сем случае никакого сомнения:

«Я хочу переменить всю систему», — пишет опять Вейсгаупт, говоря Ареопагитам о нижних своих степенях. Потом, делая Иезуитов себе подобными, прибавляет: «Мне хочется, чтобы все это было сделано по-иезуитски, чтоб тут не нашлось ни одной строки, хотя [бы] мало подозрительной для государства и веры. Пойдем помаленьку, не сделаем ничего без причины и приготовим дела наши мало-помалу». Упомянув о словах сих, Адепт, описавший нам подробнейшую историю Иллюминатских степеней, уверяет, что он видел в степени Эпопта одну речь, в которой пропущено было все, относящееся к вере и государству.

Итак, у Вейсгаупта, кроме нужных по обстоятельствам поправок, есть еще совсем особенные степени или речи, которые могут совершенно обмануть Принца и даже уверить его, что он принят в таинственный вертеп и что все

тайны ему открыты, между тем как истинные Адепты смеются над легковерием его. Эта хитрость, без сомнения, увеличивает меру злодеяний Вейсгауптовых, но извиняет ли светлейшего Адепта? Сколько секта ни скрывает пред ним нечестивых, мятежных таинств, но он по крайней мере клялся повиноваться ей и покровительствовать. Двор его наполняется Иллюминатами; он думает над ними царствовать, а есть не что иное, как пленник их. Если бы он сделался жертвою их, то я сказал бы: «Он заслужил судьбу свою». Странная затея имеет тот Принц, которому вздумается вписать свое имя в список тайных обществ! Нет ли у него обязанностей к гражданскому его обществу? На каком праве основана клятва, произнесенная в таинственных вертепах или ложах, клятва покровительствовать человеку скрывающему, когда попечение, труды твои и все употребление покровительствующей силы касается до отечества, до всех граждан? Будучи на троне или с правами на троне, ты унился до того, что обещал быть покорным, повиноваться начальникам лож! по какому праву дашь ты народу повеления, проистекшие из сих лож? Принимая тебя за главу, поклявшись тебе в верности, сей народ увидит ли в тебе раба, не принужден ли будет повиноваться законам, хотя и обнародованным тобою, но начертанным Иллюминатами, твоими начальниками? Если же ты, занимая должность правительственной особы в государстве, обязан решить, прекращать наши семейственные несогласия, то после всех твоих клятв покровительствовать и повиноваться братьям тайных начальников какую доверенность может питать народ к твоей честности и беспристрастию? История некогда объяснит сии размышления и, о! если б угодно было Богу, чтоб революция уже не доказала столь сильно всю гибельную важность сей истины!

Если когда-нибудь самолюбие может служить побудительною причиною в замену благороднейших побуждений, то обманутый найдет весьма часто, как это самолюбие оскорбляется в законах Иллюминатства. В сем случае довольно и того, чтоб представить глазам его новую сию статью законов, предписанных Префектам, или Местным Начальникам, под заглавием «Образование питомцев...»:

«К чему послужит нам число, если нигде не найдешь сходства и согласия в чувствах? Никакой чин, никакое состояние не должно освобождать братьев от наших трудов и испытаний. Дабы приучить их к презрению всякого отличия, к созерцанию единого мира и человеческого рода вообще, Префект должен собирать всякие анекдоты, все черты, достопамятные по благородству или подлости своей, какие б ни были Авторы их, богатые или бедные, Принцы или мещане. Он должен собрание таких анекдотов сообщать начальникам Минервиных лож, а сии объявят их своим питомцам. Особенно же постараются они никак не скрывать имени Принца или Вельможи, которого такой анекдот может обесчестить, ибо должно, — говорит Уложение, — чтобы каждый увидел, как мы умеем всякому отдавать справедливость; злой на троне назы-

вается у нас бездельником (heiffit ein Schurk), точно так, и еще больше, нежели нищий, которого ведут на виселицу».

В сей же самой статье находится другой закон, довольно примечательный по способу сделать язык питомцев и Адептов единообразным в тех случаях или происшествиях, которые касаются до Иллюминатства.

В сих обстоятельствах Префект постарается уведомить тайно главных Адептов, чтоб они говорили речи своим питомцам и заставляли их взаимно говорить оные. «Из сего научатся они внимательно согласовываться во всем, как в языке, так и в действиях, с нашими начальниками и тогда даже, когда побудительные причины их будут для нас неизвестны. Так устремимся мы все к одной цели; так питомцы наши могут привыкнуть к изысканию и исследованию причин ордена, никогда не действовать или молчать в сомнительных случаях, пока советы или повеления начальника не предпишут им, что должно говорить или делать».

Под заглавием «Единодушие» говорится Префекту, что дух единства внушится тогда, если он беспрестанно станет восхвалять прелесть и важность цели, непорочную честность членов, достоинство и безопасность средств, пользу тех наставлений, какие Орден дает питомцам своим, и обещанное им от оного покровительство. «Сей дух будет всегда в соразмерности с уверением, что они пребудут счастливы, пока останутся привержены к Ордену и не найдут нигде другого благополучия. Чтобы питать сей дух, надобно подкреплять надежду на открытия, которые, чем далее идешь, отчасу становятся важнее. А чтобы не охладить сего духа, то старайтесь привести наших питомцев в такое положение, где бы они часто и неизменно занимались нашим обществом; сделайте оное любимую мыслью их. Смотрите на все то, что Римская церковь делает для осязательного внушения своей веры, для непрестанного представления самого предмета своего пред глаза приверженных к ней людей; примите ее себе в пример. Здесь нельзя предписать таких правил, которые можно было бы применить ко всему. Для того Префектам и другим начальникам всегда должно изучать искусство размышлять о недостатках в занятиях наших и придумывать новые, действительные средства; им должно ободрять наградою того, кто лучше других опишет какой-нибудь важный предмет. Посредством таких стараний, рано или поздно, смотря по местным обстоятельствам, здание необходимо должно укрепиться. Увещивайте братьев быть доброжелательными, благотворительными, великодушными друг к другу и также к нашему Ордену». Тут Уложение переходит к заглавию о повиновении. Здесь сказано Префектам: «Когда вы умели дать почувствовать питомцам вашим великость нашего предмета и планов, то нет сомнения, чтоб они с удовольствием не повиновались начальникам. Как не дать вести себя тому, кто поныне вел нас столь хорошо и безопасно, тому, который делает нас теперь счастливыми и от которого можем впоследствии ожидать еще большего благополучия? Да удалится от нас человек, которого все сии выгоды не убедят к повиновению!»

Да оставит он общество мужей избранных! Сей дух повиновения внушается наиболее примером и наставлением — уверенностью, что повиноваться начальникам нашим есть, собственно, слушаться самих себя, повышением в высшие степени — надеждою на приобретение отчасу важнейших познаний — страхом, кстати наведенным, почестями, наградами, отличиями для тех, которые удобопреклонны, — презрением людей упорных — старанием избегать короткого обхождения с низшими — примерными наказаниями возмутителей — отличным выбором людей, которые нам совершенно преданы и во всем готовы следовать нашим повелениям, непрестанным вниманием на письма *quibus licet*, где должно видеть, как данные повеления были исполнены, точностью начальников при описании или отчетах в рассуждении их подчиненных. Чем подробнее сии описания Адептов, тем они лучше, ибо на чем-то основан весь план наших действий. Через это самое узнается число братьев и их успехов. Через то видна слабость или крепость самой машины, соразмерность и отношение частей в целом, истинное право братьев на повышения и, наконец, заслуги собраний, лож и начальников их».

Под заглавием «Тайна». «Вот, — говорит Префекту его правило, — вот самая существенная статья! Для сего и в тех даже землях, где мы столько приобрели силы, что можем показаться публично, тем не менее должно пребыть в скрытности».

«Префект должен всегда искусно прикрывать свои намерения, смотря по местным обстоятельствам. Ему нужно согласоваться с Провинциалом в завете, в наружном виде Ордена. Как для всех духовных Институтов Римской церкви, вера, увы! служила одним только предлогом, так и нам должно, но с большим благородством, скрывать наш Орден под видом купеческого общества или под другою какою-либо наружностью».

Тщетно будут у меня спрашивать, почему в Уложении Иллюминатов сказано, будто бы в Римской церкви вера служила только предлогом для духовных Институтов. Не помню, чтобы самые бесстыдные нечестивцы произносили когда-либо подобную клевету. Св. Франциск и Св. Бенедикт или Св. Василий были, может быть, доселе в глазах пустых софистов суеверными фанатиками, подобно всем другим основателям духовных Орден, но даже между отступниками, долженствовавшими хорошо знать те Ордены, в которых они жили, ни один еще не утверждал когда-либо, что вера служила единым предлогом для заведения, от которого он отказался, и для прежних его собратий. Ни один из них не смел говорить, что честолюбие, скупость или другая какая причина, а не вера основали общества Капуцинов, Реколлетов, Орден Св. Бенедикта, Кармелитов и другие монастыри, как мужские, так и женские. Впрочем, эта клевета произошла не от Вейсгаупта; ее совсем нет в наставлениях, которые он сообщил Книггу и из которых сей извлек Уложение для Правителей и Местных начальников, прибавя к тому собственные свои мысли. Книгге никогда

не знал монахов и заведений их. Вейсгаупт, рожденный католиком, верно мог поступить с ними так, как и отступники софисты; он мог бы оставить в своем Уложении это странное сравнение Иллюминатства его с духовными институтами, но сомневаюсь, чтоб он вздумал это сделать. Он знал, что ему нужна таинственность; притом ему известно было, что в католической церкви законы духовных Институтов были всегда обнародованы, всегда исследованы самим правительством еще до заведения их.

После сей нелепой клеветы Уложение Иллюминатов — все то, что мы уже сказали в прежних главах о необходимости скрывать существование и действия лож. Но там еще присовокуплены следующие законы.

Опасаясь, чтобы великое число братьев, наконец, их не открыло, если собрания их будут слишком многочисленны, Префект должен стараться, чтобы в каждой Минервиной церкви не больше обыкновенно находилось десяти братьев.

«Если где-либо стекается слишком великое число сих питомцев, то нужно распространить самое число лож или, по крайней мере, назначить для собраний разные дни, дабы все вдруг сходились, а когда в одном городе случится несколько Минервиных лож, то Префект постарается, чтоб братья одной ложи не знали ничего о других». Для управления нижним зданием нужно ему сделать следующее: он может назначать правительство Минервиных питомцев, но для назначения Главы сему правительству нужно ему согласие Провинциала. Он отвечает за тех, кому даст это место. Наипаче обратит он внимание на то, чтобы в сих Минервиных и Массонских ложах все происходило правильно и с величайшей точностью. Он не позволит, чтобы тут говорили свободно что-нибудь, могущее преждевременно обнаружить предприятие против веры, государства и нравов. Он не допустит того, чтобы кто-либо из братьев дошел до высших степеней, не приобретя потребных к тому идей и способностей. В этом случае, говорит его Уложение, надобно до крайности простирать предосторожности, заботливость и сомнения.

«Уже сказано было, что мы в свои Массонские ложи можем принимать людей, и не принадлежащих к нашему Ордену. Префект постарается, чтоб сии чужестранцы не задавали тон нашим братьям. Из таковых допустит он к себе честных, степенных и спокойных людей, но всячески постарается употребить их на пользу нашему Ордену. Без позволения Провинциала не может он вне своей провинции вести переписку относительно Ордена. Как ему поручено надсматривать над начальниками Минервиных питомцев и почетными членами лож, и притом наставлять их в разных предметах, то обратится он к Провинциалу при всех сколько-нибудь важных сомнениях».

«Префект должен совершенно вникнуть в сии законы, следовать им в точности, стараться, чтобы каждый исполнял возложенную на него должность, делая ни более, ни менее того, что ему предписано в правилах его, и он найдет в сем наставлении все, что ему нужно будет для своего поведения».

Сим обещанием кончаются правила для Префекта Иллюминатов. Впереди сих пяти статей, в коих они содержатся, находится еще важнейшее обещание в следующих словах: «Если по сим пяти статьям все исправно выполнено, тогда в каждой стране подсолнечной нет ничего для нас невозможного».

Глава V

Предписания для Провинциала Иллюминатов

Почти все законы, читанные теперь нами в статье о Правителях и Префектах Иллюминатства, были писаны Вейсгауптом для того, чтобы служить правилами для Провинциалов. Это очевидно при первом исправлении сих законов, какое находится во второй части второго тома оригинальных сочинений секты, от с. 17-й до 43-й. Это самое отделение почитал Книжке образцовым произведением Политики. Он нашел тут такое обилие в хитростях, что не почел за нужное предоставить их одним только Провинциалам Ордена. Мы увидим, какое он сделал из них употребление в той надежде, что правители вообще, и особливо Местные Начальники, каждый в своей области, воспользуются ими с выгодой. Ареопаг и Глава оного согласились на его предложение; однако ж для особенного наставления Провинциалов осталось еще все то, что составляет предмет сей главы:

1. «Провинциал должен точнейшим образом узнать все постановление Ордена. Вся система оного должна быть у него в уме так, как будто он сам был изобретателем оной».

2. «В основание своих действий примет он все предписание и наставление для Правителей и Местных Начальников; ни одного из сих правил не оставит он без употребления».

3. «Провинциал будет избран Правителями своей провинции и утвержден Национальным начальником. Верховные начальники (то есть Ареопаг и Генерал) могут его сменить».

4. «Он должен был родиться в провинции, предоставленной его попечению, или, по крайней мере, обязан ее знать совершенно».

5. «Сколько возможно, надобно ему быть свободным от всякой общественной должности, от всякого обязательства, дабы вовсе предать себя Ордену».

6. «Он должен показывать, будто ищет единого спокойствия и для того удалился от всяких дел».

7. «Он будет иметь свое местопребывание, как только возможно, в самом центре провинции, дабы тем удобнее распространять попечения свои на разные округа».

8. «Сделавшись Провинциалом, оставит он первое свое воинское название, дабы принять то имя, которое дадут ему старшие начальники. Для печат-

ти его провинции сии самые начальники пришлют ему отпечаток, который, вырезав на перстне, должен носить при себе».

9. «Как скоро вступит в должность свою, то ему отданы будут Архивы в провинции, которые попечением Правителей собраны и запечатаны при смерти его предшественника».

10. «Провинциал, непосредственно подчиненный одному из Национальных Инспекторов, каждый месяц будет ему отдавать главный отчет о своей Провинции. Как он сам получает отчеты Местных Начальников не прежде, как через две недели по истечении месяца, то и отдает отчет за май, например, в конце июня, и так далее».

«Сей отчет должен быть разделен на четыре части, по числу подвластных ему Префектур. Он обязан доносить все достопамятное, происшедшее в каждой из наших школ, объявляя имя, возраст, отечество, состояние новопринятых членов и день обязательных писем их. Более сего не нужно знать нашим старшим Начальникам до самой степени Правителей, выключая некоторые чрезвычайные случаи».

11. «Кроме сего отчета, сообщаемого каждый месяц, он еще должен относиться к Национальному [инспектору] всякий раз, как случатся важные дела, не оставляемые на собственное его решение. Так же разумеется, что через три месяца он будет отправлять к высшим свои личные замечания и сам собою ничего не будет предпринимать в политических предметах».

12. «Ему не надобно вмешиваться в дела своих сопровинциалов. Худо ли, хорошо ли идут сии дела вне его Провинции, ему до того дела нет. Когда же ему нужно просить за других, то пусть отпишет к Национальному Инспектору».

13. «Если он хочет жаловаться на сего инспектора, то должен обратиться к первому».

14. «Все Правители его Провинции суть Советники его; они обязаны помогать ему во всех его предприятиях. Надобно ему, если можно, иметь у себя двух таких Правителей в качестве Секретарей».

15. «Он подтверждает выбор всех начальников в низших классах; избирает Префектов, но в сем случае нужно подтверждение Директора, который может в оном отказать».

16. «Он имеет право посылать братьев, состоящих на иждивении Ордена, и употреблять их в те места Провинции его, где они принесут большую пользу».

17. и 18. «Ему поручено доставлять Префектам характеристические имена братьев и географические названия лож, какие он сам получит от старших начальников».

19. «Ему должно знать исключенных братьев, дабы в точности сохранить список оных в собраниях наших».

20. «Когда ему надобно будет укорять таких братьев, которых оскорблять опасно, то напишет он к ним чужою рукою, а подпишется: “Василий”. Это имя, которого в Ордене нет ни у кого, нарочно определено для сего предмета».

21. «По временам станет он также писать к низшим классам и по предложению наших Эпоптов предпишет, какими книгами заниматься питомцам, смотря по нуждам каждой степени. Он должен, когда только может, завести в выгоднейших местах своей Провинции библиотеки, кабинеты Натуральной Истории, музеи, собрания рукописей и другие подобные вещи». Разумеется, для употребления братьев.

22. «Провинциал открывает письма младших Иллюминатов и Шотландских Кавалеров, надписанные «solī». Он открывает также простые письма quibus licet Эпоптов и даже primo Новициатов, но он не может распечатать ни primo Минервина питомца, ни soli Кавалера или Эпопта, ни quibus licet Правителей». Такая постепенность в позволении распечатывать и читать братские письма, смотря по занимаемой ими в Ордене степени, показывает, очевидно, что надпись должна быть сопровождаема каким-нибудь знаком, определяющим степень пишущего брата, но я не мог узнать, какой это знак. Однако же я ставлю на замечание читателям моим, что письма братьев и даже простые их quibus licet всегда доходят до братьев высшей их степени таким образом, что они никогда не знают принимающего оные и отвечающего. Причина сему та, что правила сей Иерархии обнаруживаются не иначе, как по мере права, получаемого каждым братом при повышении своем. Сам Провинциал не знает или, по крайней мере, не может знать иначе, как по догадкам, к кому доходят собственные его письма и те, коих не позволено ему читать.

23. «Он не возвысит какого-либо брата до степени Правителя без позволения Национального Инспектора».

24. «Он должен определять Деканам ученую часть или Профессию, избранную каждым новым братом, вступающим в общество Минервы».

25. «Чтобы содержать архивы в порядке, то постарается он в одном пакете собрать все описания, обязательные письма и документы, касающиеся до одного брата».

26. «Вообще он должен прилагать о том великое старание, чтобы доставить Ордену сотрудников по части наук».

27. «Он сообщит Деканам достопамятные рассуждения или речи и все, касающееся до степени жрецов, например: описание жизни, исторические или характеристические картины и тому подобное».

28. «Когда между нашими Эпоптами есть люди с талантами, но неспособные к политическому управлению, то они постараются удалить их от той части, к которой они неспособны».

29. «Когда Шотландские наши Капитулы будут состоять более, нежели из двенадцати Кавалеров, то поместит он достойнейшего из них в класс Эпоптов».

30. «В каждом из сих Капитулов будет приверженный к нему жрец, который послужит ему тайным Цензором или шпионом».

31. «Он не забудет никогда собирать своих Правителей и рассуждать с ними о важных случаях. Мудрейшие люди имеют нужду в помощи и советах».

32. «Провинциал получает свои патенты от Национального Начальника, а для совершения патентов Шотландских наших Капитулов есть у него следующая форма: “Мы, великой ложи Германского Востока утвержденный Провинциал и Начальник области, извещаем, что в силу настоящего начертания даем почтенному брату (тут следует воинское и обыкновенное имя сего почтенного Адепта) полную власть учредить тайный Капитул святого Франкмасонства Шотландского и распространять Царскую науку сообразно с его предписаниями, посредством заведения новых Масонских лож трех символических степеней. (Дано в Директории нашей области — *М. П.*) Тайный Провинциал-Директории”, просто, без всякой другой подписи».

33. «Чтобы выразить все в нескольких словах, Провинциал обязан привести свою провинцию в состояние предпринимать все для блага и воспрепятствовать всякому злу. Счастливы те страны, где наш Орден приобретет сию силу! Это нетрудно сделать такому Провинциалу, который в точности последует советам высочайших своих Начальников. При помощи нравственной науки и стольких опытных людей, трудящихся с ним втайне, он произведет в действие всякое благородное предприятие, уничтожит всякий злой умысл. Итак, здесь не должно быть никакому послаблению в погрешностях, никакому родственному предпочтению, никаким раздорам. Единым предметом должно быть общее благо. Единою целью и побудительною пружиною — благосостояние нашего Ордена. Впрочем, пусть братья полагаются на нас, что мы всегда будем избирать Провинциалами только людей, способных к отправлению сей должности; но да будет также известно, что у нас остаются все средства к наказанию тех, которые захотят во зло употребить власть, ими от нас полученную».

34. «Эта власть должна быть употреблена только ко благу братьев; надобно помогать всем тем, кому можно помочь; но при равных обстоятельствах должно всегда предпочитать членов нашего общества. Для тех особенно, коих верность опытами доказана, не пощадим услуг, денег, почестей, всего имения, даже крови нашей; и оскорбление малейшего Иллюмината да будет обидою для всех нас».

Так кончаются предписания для Провинциала Иллюминатов. Они возвещают нам свыше их власти еще какое-то страшное могущество, откуда протекает в Ордене всякая другая власть; могущество, умеющее пользоваться средствами в наказание того, кто во зло употребит вверенный ему удел силы, то есть кто не употребил бы ее сообразно с великим предметом и всеми заговорами секты. И в самом деле, есть еще три степени Иерархические, превышающие степень Провинциала. Во-первых, есть национальные Директора. Потом свыше сих Директоров находится Верховный Совет, коего власть прос-

тирается над иллюминатами всех народов. Секта дала сему совету имя Ареопага. А, наконец, в этом Ареопаге есть Президент, именуемый Генералом Ордена. В следующей главе соединено будет все, что можно было извлечь из архивов секты о сих верховных степенях Иллюминатского могущества.

Глава VI

Национальные Директора, Ареопагиты и Генерал Иллюминатства

Во всеобщем плане Иллюминатского правления сказано было, что для каждого брата будут начертаны особые предписания, касающиеся до той степени, какую они занимают в Иерархическом Ордене секты. Однако ж мне не удалось открыть те правила, кои она предписывает для руководства Национальных начальников. Сия часть Уложения не находится ни в обоих томах, столь часто упоминаемых под заглавием «Оригинальные сочинения», ни в переписке Спартака и Филона, которая обнаружила нам столь многие тайны. Это, верно, и не дошло до сведения немецких авторов, самых ревностных в опровержении Иллюминатства. Я даже сомневался несколько времени утверждать, что начальники, именуемые Директорами Национальными, и те, кои теперь названы Инспекторами, составляют одну и ту же степень в правлении секты. Она их не соединила вместе, по крайней мере, как то видно в 1782 году, потому что мы находим в тогдашних письмах Вейсгаупта в Германию, разделенную между тремя Инспекторами, из коих каждый имел у себя под властью Провинциалов своего департамента. Но, с другой стороны, всеобщее обозрение, данное от секты Правителям ее, и последнее сочинение Филона, напечатанное в 1788 году, не показывают никакой Иерархической степени между Провинциалами Ордена и сими национальными, кои то называются начальниками, то Инспекторами Национальными. Переписка и подчиненность становятся непосредственными. Итак, очевидно, что при последнем исправлении Уложения сии две степени Инспектора и Директора Национальных смешались вместе и составили единую степень в правлении секты. Но сколько она ни скрывает законы, предначертанные ею для сих Национальных начальников, одно имя их показывает всю важность должностей их, с оным соединенных, а когда и не достаёт у нас подробного описания сих должностей, то легко дополнить сей недостаток тем, что иногда открывается о том в других частях Уложения.

Вспомним здесь то, что сказано было в главе Эпоптов о системах, какие должен составить сей класс Иллюминатов, чтобы овладеть, так сказать, науками и направить все оные к заговорам секты. В сей самой главе видели мы закон, обязующий сих Эпоптов собирать все гением их изобретаемые средства к тому, чтобы нечувствительно овладеть общим мнением и освободить народ

от всего, именуемого сектою набожными предрассудками. Мы видели далее, как собрание Правителей особенно занималось низвержением тронов и постепенным истреблением того почтения, которое и поныне сохраняется к сану и особе Самодержцев. Для сих Эпоптов есть особый закон и должность, не упомянутая еще мной, которую я намерен описать при сем случае. Я беру это из второго тома «Оригинальных сочинений», где два отделения под заглавием: статьи соглашения между Ареопагами, в месяце Адермеге 1151, общенародной Эры Декабря 1781 года. Под сим заглавием читаю я следующую статью о «великих таинствах»: «Когда между нашими Эпоптами найдутся возвышенные гении, то мы сделаем их нашими Магами. Адепты сей степени займутся собранием, приведением в порядок великих философских систем и изобретут для народа веру, которую наш Орден намерен в скором времени потом сообщить целому свету...».

Я не теряю из виду, что мне должно говорить о Национальных Директорах, но опасаясь, чтобы читатель не опровергал намерением дать веру целому свету цель истребить всякую веру. Тут можно припомнить ту веру, которую Вейсгаупт сам дал своим Магам. Она совершенно состоит в спинозизме, не допускающем другого Божества, кроме самого мира; словом, она состоит в совершенном безбожии. Еще можно вспомнить одно из последних таинств секты, где содержится для Адептов наставление, что все веры — не что иное, как изобретение обмана, и таким образом легко будет согласовать сии два намерения секты, первое: дать свету новую, Магами обработанную веру, и другое: истребить всякую религию. Сии два намерения должны постепенно прийти в исполнение. Набожные мысли так еще крепко впечатлены в уме народов, что Вейсгаупту нельзя было надеяться истребить их совершенно, не заменив их, по крайней мере, родом коварного и софистического Богослужения, которое в самом деле столь же несходно с истинною верою, как и боготворение разума, коего опыт уже явила нам французская революция. Итак, сия вера, изобретаемая Магами Иллюминатства, должна служить первым шагом к истреблению в свете сперва существующей веры, веры Иисуса Христа. Когда секта успеет в сем первом предмете, тогда, конечно, ей нетрудно будет обнаружить свету, что новая, ею данная вера, есть собственное ее изобретение. Итак, жертвенники, Вейсгауптом вновь воздвигаемые, служат единственно камнем преткновения, который падет сам собою, как скоро низвержены будут все другие. Эта вера, изобретаемая Магами, подобна тем новым правлениям и демократиям, которые даются народу в ожидании, пока их равенство, свобода и самодержавие научат каждого человека, что он собственный свой Царь и что неизменные права сего царства его несообразны ни с каким родом Демократии, гражданского общества и собственности.

Вот полное собрание систем, какие секта намерена выдумать и произвести в действо, дабы достигнуть до крайней цели заговоров своих. Все ее Адеп-

ты, именуемые гениями, умозрительными людьми, занимаются в своих округах под присмотром Провинциалов изобретением и приведением в порядок оных систем. Сии гении, соединясь между собою, сводят оные вместе в Провинциальных своих собраниях, но тут еще не созрели все их намерения. Они почитаются как бы первым еще опытом, который всякому Провинциалу поручено сообщить Национальному Директору, дабы тот снова исследовал и придал сему опыту новую степень совершенства. Первый долг Национального Директора есть собирать все сии системы против религии и общества, отдавая их судилищу своему на рассмотрение, до какой степени могут они принести пользу великому предмету всеобщего безначалия. Он не один будет заниматься сим трудом; при нем находятся избранные члены нации, равно как и Провинциалы есть избранные члены Провинции. Сии избранные члены нации сперва рассмотрят соединенными силами, какие из оных систем можно поместить в сокровище Иллюминатских наук. Потом они присовокупят к ним все, изобретенное собственным гением их, дабы извлечь из них по возможности величайшую пользу, поспешествующую видам секты. Когда до такой степени совершенства достигнут все сии планы, намерения и системы нечестивого безначалия, то будут они внесены в архив Директора, именуемый «Национальным Архивом». Сюда Провинциальные Начальники будут прибегать во всех своих сомнениях и отсюда разольется свет софизма на все различные части народа. Здесь также Национальный Директор находит источник к начертанию новых правил, дабы все национальные братья вернее и единодушнее стремились к единому предмету. Но секта не ограничивает своих видов на одной нации. В ее правлении есть верховное судилище, которое сумело все нации подвергнуть своей власти и заговору. Будучи составленное из двенадцати вельмож ордена под предводительством Генерала всего Иллюминатства, сие верховное судилище под именем Ареопага есть центр сообщения для всех по земной поверхности рассеянных Адептов, подобно как каждый Директор Национальный для всех Адептов своего государства, как всякий Провинциал для округов своей провинции, как всякий Местный Начальник для всех лож своего округа, как всякий Настоятель Минервиной церкви для питомцев своей Академии, [как] всякий почетный адепт для своего Масонского вертепа и, наконец, как всякий брат-набиратель для своих Новициатов и Кандидатов. Так, начиная с последнего из братьев до совершенного Адепта, все идет постепенно, все связуется посредством *quibus licet, soli et primo*; все производится и доходит в каждом государстве до самых Национальных Директоров, все производится и доходит до средоточия всех наций, верховного Ареопага и до Генерала всей секты, главного предводителя заговора.

Итак, существенная статья, достойная замечания по части Национального Директора, есть непосредственная переписка его с Ареопагом Иллюминатов. Сия переписка нимало не подвержена сомнению; она означена в следую-

щих словах во всеобщем плане правления, обнаруженном от секты ее Правителям: «В каждом государстве определен Национальный Директор, находящийся в непосредственной связи с нашими отцами, из коих первый правит кормилом Ордена». Отсюда происходит обязанность Провинциалов отдавать Национальному Директору столь частые и точнейшие отчеты о всех достопамятных происшествиях в их провинциях; прибегать к нему во всех своих сомнениях при всяком предмете, сколько-нибудь важном, и без его согласия не предпринимать ничего в политических делах. Оттого и само старание подчинить сему же Директору выбор повышаемых в Ордене Адептов до самой степени Правителя или Префекта округа. Оттого и само избрание Провинциалов состоит во власти Национального [директора]. Оттого особливо предоставлены сему Национальному все quibus licet Адептов Правителей, дабы тайны политических открытий их достоверно дошли до того, который немедленно может уведомить о том Вельможей Ордена.

Таковы права, таковы законы Национального Инспектора Иллюминатства; из сего видим, сколь для секты важна отправляемая им должность. К нему стекаются все тайны братьев, рассеянных по провинциям, при Дворе и в городе; к нему доходят все намерения, все донесения об успехах и опасностях Ордена; о распространении заговора, о разных случаях доставлять выгодные места, достоинства и силу Адептам, о способах к удалению совместников и неприятелей и к занятию своими членами судебных мест и советов; к нему, наконец, относятся во всем, что может под влиянием его замедлить или предускорить падение жертвенников в государстве. А через него, через непосредственную его переписку, через сообщения всех национальных Инспекторов Ордена все тайны братьев исследователей, все намерения политических братьев, гениев наблюдения, все умышляемое в Советах Государей, все, что укореняется или ослабевает в народном мнении, все, что должно предвидеть или предускорить, все, чему воспрепятствовать в каждом городе, при каждом Дворе, в каждом семействе, все сии познания посредством его и народных Инспекторов соединятся, сосредоточатся в Верховном Совете секты. Тогда уже ни один Государь, Министр, отец семейства, ни один человек не может сказать: «Это тайна моя; она не дошла, не дойдет до сего Ареопага». Через этого еще Национального Директора и через Адептов той же степени все умышленные и начертанные в Ареопаге повеления, все предписания Вельмож Иллюминатов будут отправлены для исполнения к Адептам всех наций, всех провинций, всех Академий и Массонских или Минервиных лож в секте. Посредством его, наконец, и через собратий его Национальных Директоров всеобщий отчет о их повелениях и исполнении оных предложен будет Сенату Вельможей. Через него узнают они, каких нерадивых должно им ободрить, а отступников и упорных наказать, заставляя их вспомнить клятву, которая имение и саму жизнь их предала в распоряжение и волю старших начальников, неизвестных отцов, или Ареопага секты.

Тщетно скрывает она Уложение всех сих Инспекторов; после всех законов, произникших из вертепов ее, очевидно, что сами таинства их заключаются в сих единых словах: «Каждое государство имеет своего Национального Директора, состоящего в непосредственной связи или переписке с нашими отцами».

Что касается до законов и особенного правления самого Ареопага, то, конечно, разумеется, что секта еще более старалась скрывать их во мраке от Профанов. Однако ж есть средства к открытию самой сущности, а эти средства сообщат нам отцы сего самого Сената.

Сперва поднимается часть завесы, когда славный Адепт Филон Книжке в «Апологии» своей говорит нам следующее о Верховном Правительстве своего Иллюминатства:

«Предметом трудов их, по единой умозрительной части, должно быть познание и сообщение всех важных, святых и превосходных открытий, производимых в духовных таинствах и в возвышенной философии. Надлежит только двенадцати Ареопагитам составлять сие судилище, а один из них должен быть главою оною; когда ж кто-либо из членов умрет или удалится, то преемника сему должно выбрать из класса Правителей». Однако ж все еще довольно таинственна сия всеобщая идея, представленная Филоном об Ареопаге; он не мог более сказать, говоря публике, под страхом испытать от секты то же самое, что испытали многие братья, нарушившие ее тайны. Но он, по крайней мере, сказал довольно утвердительно, что к сему Ареопагу стремятся все духовные и философские умозрения, или, лучше сказать, нечестивые, софистические умыслы, произошедшие из класса Адептов Эпоптов, коих цель есть пользоваться всеми науками к истреблению набожных мыслей. Он выразил довольно ясно, что Ареопаг занимается соединением, приведением в порядок, утверждением или опровержением планов новой Религии, которые Адепты Маги намерены изобресть, а секта — дать целому свету.

Спартак, будучи гораздо свободнее в своей перемене, открывает еще более другу своему Катону. Тут оказывается, что Вельможи Ордена занимаются не одними противохристианскими системами. Послушаем теперь, как сам основатель сего Ареопага объясняет великий предмет оною. Он обнаруживает здесь всю цель писем *quibus licet*, в которых питомцы его замечают предрассудки, открытые ими в себе самих, объявляют, который из сих предрассудков владеет ими более и как они успели освободиться от оных — «через то самое, — присовокупляет он, — могу я увидеть, кто из наших расположен принять некоторое особенное учение, рассуждающее откровенно о правлении и духовных мнениях. Тут, — продолжает он, — при конце обнаруживаются совершенно правила и политика ордена. Здесь, в сем Верховном Совете, предлагают планы, каким образом можно со временем сильно поразить врагов разума и человечества; как распорядить дела между сочленами Ордена, кому препоручить их; как всякий по мере своих познаний может к сему употреблен быть».

Сии правила и политика Иллюминатства так уже известны моим читателям, что они, верно, скажут вместе со мною: так вот великий предмет Верховного Совета секты! Там-то довершает она средство ко внушению всем братьям правил равенства и свободы безначалия. Там-то стараются прилежно рассмотреть, которые из разговоров, разрушающих веру, государство, общество, собственность, можно сообщить разным классам заговорщиков. Там ожидают времени; там изучаются способам обнаружить себя некогда в полном виде и поразить сильно, рано или поздно, соучастников веры или законов и собственности, как врагов ума и человечества. Туда стекаются все мысли, все донесения и намерения братьев, рассеянных по вселенной, дабы судить о могуществе их и о той силе, какую сохраняют еще друзья жертвенников и законов. Там рассуждают вообще о хитростях, умыслах, новых коварствах и заговорах, изобретенных братьями, и там, наконец, признают достоинства великих Адептов, отличая тех, которым можно с успехом препоручить исполнение каждой части заговоров. Не другой кто-либо, а сам законодатель секты начертал строки сии и обнаружил этот великий предмет Верховного своего Совета! К чему нам знать в подробностях законы, предписанные от него Ареопагитам? Известно, в чем они должны состоять, сколь много должно им отличаться своим нечестием, и особливо утонченным коварством в науке соблазнять людей и непременно подрывать троны и жертвенники; в искусстве управлять легионами заговорщиков, в недрах мрачной скрытности своей. Наконец известно, что совершеннейшие Адепты должны весьма походить на Вейсгаупта, дабы принятым быть в Ареопаг его. Какой же другой закон им нужен, кроме беспрестанного приготовления способов к новым злодеяниям; неизменного согласия в тех средствах, какие потребны для выгод секты и позволяются обстоятельствами, и в утонченности, ядовитости козней, которые достоверно способствуют к успеху их? Однако ж сей гений, который ни одного злодеяния не предоставляет случаю, когда только может сделать оное независимым от обстоятельств, Вейсгаупт испытал сочинить особенное Уложение для Ареопагитов его и составит такое же для себя самого, для Спартаков, имеющих ему наследствовать. Из сего Уложения есть у нас извлечение и некоторые законы *par interim*. Это извлечение, предложенное первым его Ареопагитам, находится в девятом отделении в первом томе «Оригинальных сочинений», разные уроки относительно сего предмета рассеяны в его письмах. Из всего этого можно извлечь следующие законы:

«Ареопагиты составляют главный Совет (собственно: всевысочайшую Коллегию в Ордене). Они займутся важнейшими делами и редко или совсем не обратят внимания на маловажные предметы. Конечно, они могут набирать рекрутов, *sie konnen zwar rekrutiren*, то есть принимать в Орден некоторых питомцев, но предоставят какому-либо Адепту особенное попечение образовывать их. Они постараются от времени до времени просто увидеть сих Кандидатов, чтобы питать ревность их и сохранить усердие. Наиболее они смотреть долж-

ны за тем, чтоб мысли и действия наших Иллюминатов повсюду были единообразными. Преимущественно ж обратят они внимание на Афины (первую из лож Иллюминатских после лож в Ингольштате, где пребывал Вейсгаупт, когда сочинял сии предписания). Отчет о делах Ордена в сей ложе отдадут они одному Спартаку. Но каждый месяц они доставят братьям Conscii именно находящимся в последних наших таинствах, все вообще занимательнейшие для Ордена происшествия в виде ведомостей. *Nota bene*, — присовокупляет здесь Вейсгаупт, — как эти ведомости доселе составляют наш обыкновенный журнал, то и избранные Conscii должны со своей также стороны посылать оные к Ареопагитам. Сии займутся планами, улучшением и другими подобными предметами, о коих известят братьев Conscii в циркулярных письмах. — Между ними будет производиться всеобщая переписка. Им не позволено открывать письма, *litteras gravatorias*, в коих содержатся на них жалобы. Такие письма должно им доставлять Спартаку, самому Генералу, который из сего увидит, точно ли они исполняют должность, им порученную. Но как это правило только временное и относится к одним Ареопагитам, то они не сообщат оно другим братьям, а, заметив у себя, доставят оригинал Спартаку».

Собрания Ареопагитов будут расположены по праздникам, означенным в Календаре Иллюминатов. Это правило вскоре оказалось недостаточным. В новом законе Вейсгаупт увещевает своих Ареопагитов являться в Сенате их каждый почтовый день и в том часу, когда приходят письма.

Сколь ни сокращено сие Уложение или, лучше сказать, сей план Уложения для Иллюминатского Ареопага, но, по крайней мере, тут видна сущность должностей его и каким образом он должен служить средоточием для всей секты. Оставалось еще решить один великий предмет, когда Спартак предписал своему Верховному Совету первые законы. Надобно было знать, будет ли сам Спартак иметь исполнительную и самодержавную власть над членами сего Совета, равно как они должны были пользоваться оною над прочими братьями. Великие заговорщики редко терпят владычество, иго себе подобных, они также хотят быть равными между собою и в вертепе своих заговоров. Спартак Вейсгаупт, конечно, деспот в своей воле, о чем долго жаловались его Ареопагиты.

Вейсгаупт со своей стороны утверждал, что как основатель имеет он, по крайней мере, право дать обществу заговорщиков, которое обязано ему существованием своим, правление и законы, какие почтет он за благо для сохранения оною. Он скоро раскаялся, что сам решил в пользу своего Сената, что большинство голосов определит вечные законы для секты. Невзирая, однако ж, на ропот Ареопагитов, он скоро сумел опять приобрести ту власть, какую прежде имел. Иногда он до того простирает свое снисхождение, что даже приносил оправдания, но тогда именно, когда он, по-видимому, удаляет от себя всякую идею деспотизма, тогда должно видеть, с каким искусством возобновляет он все свои права и то, в каком пространстве он намерен их исполнять.

Видя тогда в совместниках своих одних только своих питомцев, приводит он им на память злодейские услуги, оказанные им в юности, как благотворение нежной дружбы, и говорит им: «О чем может жаловаться ваше сердце? Когда находили вы во мне крайнюю строгость или надменность? Когда я принимал в рассуждении вас вид Господина? Нельзя ли, напротив того, укорять меня в крайней доверенности, привязанности, откровенности к друзьям моим?» Как скоро ж Вейсгаупт сими словами уловил Ареопагитов своих, то возвращается к своему предмету. «Читайте ж, — говорит он им, — перечитайте мои письма. Вы там увидите, что я не играю великим предметом нашего общества, умею рассматривать, употреблять его с приличною важностью и всегда принимаю к сердцу, всегда помню порядок, учение, подчиненность и деятельность, дабы показать вам стезю, которая одна может довести нас до нашей цели. Начиная столь важный подвиг, не должен ли я просьбами, увещаниями, советами оживлять и сохранять ревность в моих первых, любезнейших товарищах, от которых все зависит? Вот причины, для чего я хотел предоставить себе главное управление. Без сомнения, они чрезмерно важны».

«Во-первых, мне должно знать своих Адептов и быть в них уверенным. Притом же надобно, чтоб не десятый человек или какие-нибудь дальние отношения уведомили меня, исполняются ли мои планы, одобренные избранными членами наших таинств, или нет.. Во-вторых, не творец ли я самого дела? Не стою ли некоторого уважения?.. А когда моя система придет в полное совершенство, то не должно ли мне будет управлять всем и каждого удержать на своем месте? Великий в том обществе недостаток, где высший предоставлен произволу низших, так как здесь хотели меня до сего довести.

Знайте ж, сколько я предпочитаю сохранение старинных моих <так в источнике> всей власти, какую я могу иметь над другими, — знайте, что я отказываюсь теперь от всех моих прав, от всего могущества. Примите благодарность мою за все ваше терпение и труды. Надеюсь, что они не вредили никому и что многие, по части тайных обществ, обязаны мне такими познаниями, которых не скоро приобрели бы в другом месте. Намерения мои добры — сего довольно для моей награды. С сей самой минуты удаляюсь в мирное убежище спокойствия. Там не будет у меня завистливых совместников, там я один себе господин и подданный».

Деспот Иллюминатов искусно кончил свое дело. Ареопагиты не любили начальства его, но тотчас почувствовали необходимость великой его ухищренности для заговоров. Дабы не лишиться его пособий, они укоряли его убедительно в том, что угасло в нем все усердие к достижению великого предмета. Но усердие Вейсгауптово, невзирая на мнимый отказ его, совсем не ослабело. И так они соединились снова под власть своего начальника; он воспринял прежнее свое могущество и начертал условия, на которых соглашался опять быть главою их.

В сих условиях все достопамятно, как тон назначающего их Деспота, так и образ, предмет и пространство власти, какую они дают ему над первым советом и первыми отборными членами секты.

«Скажу вам наперед, чтобы тому боле не изумлялись. Я буду с сих пор строже, нежели когда-либо. Ни одной не пропущу ошибки и наиболее постараюсь усматривать их в тех, кои оказали более других усердия; мой предмет необходимо сего требует. К кому ж мне обратиться, если не имею права говорить первым именам Ордена, потому что все прочие не имеют до меня дела? Чтобы все происходило надлежащим образом, должно обществу нашему иметь один язык, одно мнение, одни мысли. Как можем мы до сего достичь, если я не могу сказать моего образа мыслей своим Адептам? Итак, я восприемлю в Ордене мое место Генерала под условием:

1. “Что вы ни шагу не отступите от предписанных мной законов, на это я совершенно полагаюсь или, по крайней мере, вы уведомите меня тогда, когда думаете отступить от оных”.

2. “Я требую, чтобы каждую субботу сообщен мне был отчет обо всем у нас происшедшем, и сей отчет — в виде Протокола, подписанного всеми присутствующими избранными”.

3. “Чтоб давали мне знать обо всех принятых и даже принимаемых членах, изобразив их характер и присовокупя то, что до них касается со времени принятия их”.

4. “Статуты или правила того класса, в которых занимаются, должны быть наблюдаемы с величайшею точностью и чтоб без позволения нельзя было от них отступить. Ибо если всякому вздумается переменять по-своему, то где будет согласие? Что я от вас требую, то вы потребуйте от своих подданных. Когда нет порядка у первых, то не будет его и у последних”».

Мая 25 дня 1779 года предписал Вейсгаупт сии законы своему Ареопагу. Пятое условие, казалось, сделало их временными и позволило Генералу Иллюминатства быть деспотом только до того времени, пока Орден его не установится. Но Вейсгаупт постарался не упустить опять того влияния, которое он теперь воспринял в качестве Генерала. Не без сожаления лишились Ареопагиты своей Аристократии и учинились единими Министрами Спартака. Но послушаем теперь, как этот Спартак, для которого сама законная власть была оскорблением человеческого рода, послушаем, как он приводит слова Макиавелли в пользу той власти, которую исполняет он для успеха своих заговоров. К Цваку, столь же ревнующему на власть своего начальника, обращается Вейсгаупт со своими жалобами и пишет к нему следующее: «Величайшая наша погрешность состоит в том, что каждый хочет вселять в Орден свои собственные идеи и не думает придерживаться сих изречений Макиавелли: должно принять за общее правило, что никогда общество не управляется сперва лучше, как руководством одного человека, который дает план и вводит нужный для сего порядок. Итак, чело-

век, который имеет столько благоразумия, чтоб основать общество, и столько добродетели, чтобы учредить оно не по каким-либо выгодам, а по единой любви к общему благу, безо всякого отношения к своим преемникам, такой человек должен стараться один приобрести могущество, и никогда умный человек не станет упрекать Законодателя в необыкновенном поступке, который он сделал для основания и устройства своего общества. Справедливо, что если обвиняет его поступок, то последствие должно оправдать его. Упрекать нельзя Законодателя, который употребляет насилие для приведения дел в порядок, а того единственно, кто употребляет насилие для расстройств оных».

Приведя в сих словах место, извлеченное из политических рассуждений Макиавелли, Вейсгаупт присовокупляет печально: «Но до сего-то я никогда не мог дойти. Братья приняли за дух властолюбия то, что на самом деле было законом, необходимым в науке правления». Однако ж среди сих неудовольствий он так живо чувствовал свое превосходство в этой науке, по крайней мере, управлять заговорами мятежных обществ, что не опасался сказать самим Ареопагитам: «По части политики и морали, Государи мои! вы еще далеко от меня отстали». Наконец, он успел их в том уверить, чтоб Генерал Ордена был так же великим вождем оного и чтобы он один, держа кормило Ордена и предводительствуя Ареопагитами, имел над оными верховное правление.

Без сомнения, сей Вейсгаупт, который ничего не оставлял не совершенно во всем, стремящемся к цели его заговоров, обнаружил также силу своего гения в составлении тех законов, которые долженствовали руководствовать его преемников и научить их пользоваться своим превосходством так же, как он им пользовался. Но можно догадаться, какие предосторожности приняты в сем случае сектою, чтобы не дать возникнуть из мрака сей части Уложения. Впрочем, сомнительно также, чтобы Вейсгаупт такую питал доверенность к своим Ареопагитам, что мог бы обнаружить оное в полной мере. В Иллюминатстве всякая степень превосходства имеет особые свои правила, неизвестные для низших. Вейсгаупт, который, верно, хотел сделать другого самого себя из каждого своего преемника, конечно, предоставил ему те же преимущества. Он предписал, без сомнения, преемникам своим права, способные удержать их самих и Ареопаг в предмете заговоров, и сии правила были названы «Предписания для Генерала Иллюминатов». Тщетно Историк польститесь открыть все хитрости и коварства, коими должно исполнено быть новое сие Уложение; злодейская закоренелость и притворство изобрели, внушили их для сего недовольного гения. Все, что Историк может сделать, состоит в том, чтобы собрать известия, вырывающиеся у Вейсгаупта в переписке его и находящиеся в некоторых других памятниках секты. Если из сего сделать извлечение в порядке и в стиле самого Законодателя, то, по крайней мере, выйдут следующие законы:

1. Генерал Иллюминатов будет избран двенадцатью Вельможами Ареопага по большинству голосов.

2. Ареопагиты могут избрать Генерала только из членов своего Сената, то есть такого члена, который сперва довольно отличил себя между Адептами правителями, так что удостоился быть помещенным в число двенадцати первых Адептов Иллюминатства, а потом столь учинился достопамятным в сем великом совете секты, что почтен первым Иллюминатом в свете.

3. Качества, потребные в Генерале Иллюминатства, предполагаются в тех, какие он должен был оказать до вступления своего в Сенат Ареопагитов. Как ему должно начальствовать над всеми, то он и обязан больше других исполнену быть правил нашего основателя; более других освободиться от набожных мыслей, от народных и патриотических предрассудков. Более всех убежденный в великой цели нашего Ордена научить вселенную обойтись без начальников, законов и жертвенников, он беспрестанно будет иметь пред глазами пользу человеческого рода. Усердие его должно стремиться к освобождению от ига всякого человека. Он для того сделан главным Начальником Иллюминатов, рассеянных повсюду для произведения революции Царя-Человека, чтобы возратить всем народам права их на равенство и свободу.

4. Генералу непосредственно подчинены двенадцать вельмож нашего Ареопага и разные Агенты или Секретари, коими он окружит себя для облегчения тягостных трудов своих.

5. Дабы освободиться от поисков двойной власти — духовной и политической, он по наружности, подобно нашему основателю, будет отправлять какую-нибудь общественную должность в пользу тех же властей, коих истребление будет единым его предметом; но в качестве Генерала Иллюминатства будет он известен только нашим отцам Ареопагитам и другим его непосредственным Агентам или Секретарям. Дабы еще увеличить скрывающую его тайну, город его пребывания будет иметь тройное имя, одно — известное всем профанам по географии их, другое — известное только нашим братьям по географии нашего ордена, и, наконец, третье, которое знать предоставлено одним Ареопагитам и братьям избранным, именуемым *Conscii*.

6. Как большая часть наших успехов зависит от нравственного поведения Ареопагитов наших, то Генералу особенно должно воспрепятствовать между ними соблазну и разврату, который может вредить доброму имени Ордена. Он постарается им представить, как худой пример удаляет от нас таких людей, которые для нас были бы всего полезнее.

7. Дабы самому сохранить все влияние добродетели над нашими, то он всегда будет иметь наружность строгого, примерного в поведении своем человека. Дабы вовсе предаться трудам, потребным для его должности, он не забудет закона, несколько раз повторенного в письмах нашего основателя, как великое правило, которому он обязан был своими успехами: *Multum sudavit et, alsit abstinuit venere et vino*, т.е. он не боялся ни холоду, ни жару, воздерживался

от женщин и вина, дабы навсегда пребыть владельцем своей тайны и лучшим, непрестанным советником в нуждах Ордена.

8. Генерал будет как бы средоточием нашего Ареопага, равно как Ареопаг служит центром для Иллюминатского мира. А именно, каждый Ареопагит, ведущий переписку с Национальными Инспекторами, отдаст отчет Генералу о всех письмах *quibus licet*, о всех тайнах, открытых ведущим переписку Инспектором, дабы все сии тайны стеклись, наконец, в недрах нашего Ордена.

9. Как должность Генерала и вся мудрость распоряжений его зависят от познаний, приобретаемых им посредством сей переписки, то он сам разделит оные со своими Ареопагитами, отделив для каждого народ, входящий в удел его, и Инспектора, который должен ему о том отдавать отчеты.

10. Существенными предметами сей переписки будут: 1) число братьев вообще, дабы увериться в силе Ордена в каждом народе; 2) те братья, которые наиболее отличаются усердием и понятием своим; 3) те Адепты, кои при дворах или в церкви, в армии или правительстве занимают важные должности и какие услуги можно ожидать от них или предписать им в великой революции, приготавливаемой Орденом нашим для человеческого рода; 4) всеобщие успехи наших правил и всего нашего учения в общественном мнении, сколько нации созрели для революции; много ли еще остается силы и средств у двойной власти, духовной и политической; каких людей поместить или лишить места; какие, наконец, употребить пособия для предускорения нашей революции и для того, чтобы связать руки остальным людям, кои нам воспротивятся.

11. Если в этой переписке Генерал открыл братьев, достойных изгнания, то как все права, изгнанные ими в нашем Ордене, особливо ж право на жизнь и смерть, принадлежат преимущественно Генералу, следовательно, он будет судить, какой род наказания должен последовать за исключением, — бесславие ли исключенного брата, которое провозгласится во всех ложах, или произнесенный ему приговор смертной казни.

12. К старанию наказывать безрассудных, трусов и изменников Генерал присоединит попечение свое узнавать способнейших для Ордена Адептов в каждом государстве. Не давая им знать о себе, учредит он цепь сообщения между собой и ими. Он сам расположит все звенья сей цепи по плану, начертанному нашим основателем, как великое средство проникнуть от святилища пребывания своего до самого конца вселенной; как действительное пособие придать нашему Орденому силу невидимых войск, проявить их вдруг, привести их в движение и управлять всеми ими, дабы через то произвести самые разительные перевороты, даже прежде, нежели приметят их те самые, кои способствуют низвержению тронов.

13. Употребление сей цепи нетрудно; стоит только прикоснуться к первому звену, и вдруг одна пружина приведет все другие в движение; но успех зависит от благоприятной минуты. Итак, глава наших Адептов из недр своего свя-

тилища будет исследовать времена, готовить дорогу. Сигнал революции дастся в те дни, когда внезапная соединенная сила и действие братьев сделаются непреодолимыми.

Генерал Иллюминатов, который наилучшим образом расположит цепь сию, который так распространит, так усилит ее, чтобы вдруг повергнуть все троны, алтари, постановления духовные и политические и оставить на земле одни дребезги государств; тот сотворит Царя-Человека, который сам Царь и полновластный господин своих действий и мыслей. Ему-то предоставлена вся слава довершить великую революцию, крайнюю цель наших таинств.

Сколь очевидно не представил я доказательства, коим надлежало довести читателей моих до сего заключения, но им еще, может быть, трудно поверить, чтоб Вейсгаупт простер внимание свое до того, что изобрел сию цепь скрытного сообщения, которое дает ему и преемникам сию способность и невидимую силу приводить в действие тысячи легионов, кои вооружены будучи копьями, секирами и смертоносным орудием, вдруг выходят из вертепов своих в день, назначенный для революции. Так пусть посмотрят на сию таблицу прогрессии, начертанную самим Вейсгауптом в письмах его к Адепту Катону Цваку и снова представленную им самим в его наставлениях Адепту Цельсу-Бадеру. Послушаем, какие он дает сему объяснения; предоставим это нашему собственному размышлению. Первая таблица состоит в следующих словах:

«Теперь не вводите со мной в переписку никого более, кроме Кортца, дабы я имел время предаться своим размышлениям и распорядить людей своих как можно лучше, ибо от сего все зависит. Это самое представляю я вам в следующей фигуре:

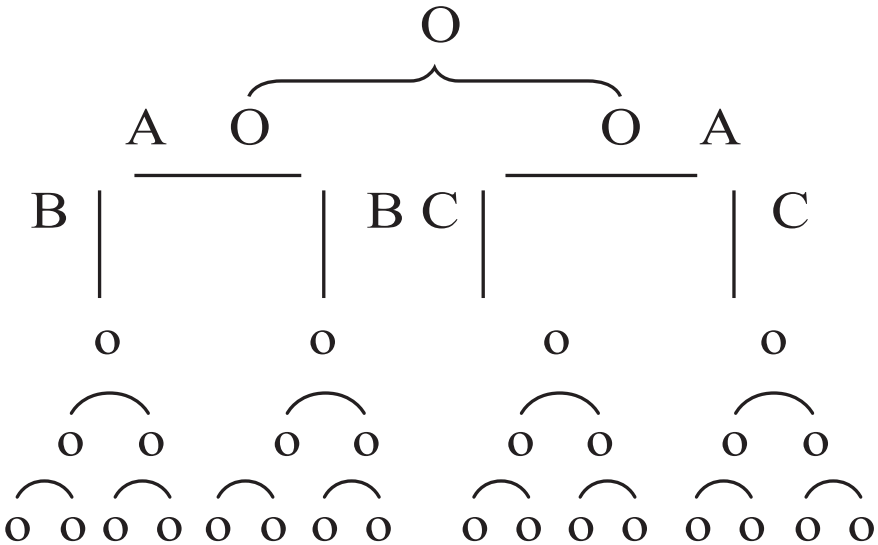

У меня непосредственно под властью находятся два адепта, в коих я вдыхаю весь дух свой, а у сих двух опять другие два и т.д. Таким образом, могу наипростейшим способом привести в движение и воспламенить целые тысячи людей. Таким же образом должно раздавать повеления и действовать в политике»¹.

Спустя несколько дней после сего урока Вейсгаупт пишет к Цельсу-Бадеру и говорит ему: «Я послал к Катону фигуру, Schema, которая показывает, как можно методически и без всяких трудов расположить великое множество людей в прекраснейшем порядке. Он вам, конечно, показал это; если же нет, то спросите у него. Вот и фигура».

Тут Вейсгаупт, в самом деле изобразив еще раз фигуру возрастающую, продолжает:

«Дух первого, самого пламенного и совершенного Адепта сообщается беспрестанно и ежедневно двум АА — А двум ВВ, а другое двум СС — ВВ и СС сообщаются таким же способом низшим восьми. Сии действуют на шестнадцать, а шестнадцать — на тридцать два и т.д. К Катону писал я о том подробнее; словом: каждый имеет у себя двух Флигель-Адьютантов, через которых он посредственно действует на всех прочих. Из центра выходит вся сила и там опять соединяется. Каждый выберет себе в некоторой подчиненности двух людей, которых он старается совершенно узнать, которых наблюдает, распоряжает или воспаляет их и готовит, как будто рекрутов, дабы они некогда могли действовать и стрелять со всем полком. Это можно учредить таким образом во всех степенях»...

Масоны-карбонарии

Изложение масонской доктрины²

Как отмечал П. Дешан в своей книге о тайных обществах, главнейшим тайным отделением масонства была подпольная террористическая организация карбонариев, возникшая в начале XIX века и связанная с именами таких крупнейших представителей политического бандитизма, как Мадзини и Гарибальди. Методы действия и цели карбонариев доводили до крайней степени жестокость и бесчеловечность масонской идеологии. В борьбе против Христианства и монархической государственности допускалось использование любых средств. В 1840-е годы, например, карбонарии приняли решение убить Императора Николая I, для чего под видом врачей в Россию были отправлены 18 членов этого общества³.

Члены общества карбонариев набирались преимущественно из масонов и объединялись в «местные венты», подчинявшиеся нескольким «центральному

¹ Lettre de Weishaupt a Caton Zwach. 16 Fevrier 1782.

² АГИ, фонд Б. И. Николаевского, 273—7.

³ RISS, 1926. № 28.

вентам», которые, в свою очередь, выполняли указания «высшей венты», представлявшей собой тайное правительство из сорока членов разных национальностей, преимущественно итальянцев и евреев. Во главе высшей венты в 20–40-е годы стоял человек, скрывавшийся под псевдонимом Нубиус, финансовыми делами организации ведал еврей Пиколо Тигре¹.

Карбонарское движение в чистом виде просуществовало до конца 1840-х годов, впоследствии преобразовавшись в революционную террористическую организацию, действовавшую в составе нескольких масонских орденов. Публикуемый ниже документ выражает карбонарско-масонскую идеологию 50–60-х годов века.

5 апреля 1860 г.

Палермо

Брат,

Твои поступки дали нам неоспоримое доказательство твоей абсолютной преданности счастью человечества, которое может быть достигнуто лишь при условии, когда наши убеждения станут для человечества равенством, наши доктрины — его братством и наша воля, воля высших начальников масонства, — его единственной свободой, а потому мы возводим тебя в высшую степень. А так как мы принимаем тебя в нашу среду для того, чтобы ты действовал, а не для того, чтобы ты предавался размышлениям, мы дадим тебе в одной инструкции необходимые сведения обо всем, что является реальным в масонстве, и зажжем перед твоими духовными глазами великий свет масонской истины... Масонство — это непрерываемая революция в действии, не что иное, как непрерываемая конспирация, направленная против политического и религиозного деспотизма... Для нас, облеченных высшей властью, человек сам по себе является одновременно Богом, первосвященником и монархом... Вот высшая тайна, ключ нашей науки, вершина посвящения. Таким образом, масонство является совершенным синтезом всего, что человечно, и значит — Богом, первосвященником и монархом человечества... Вот чем объясняется его универсальность, его живучесть и его могущество. Что же касается нас, великих начальников, мы представляем собой священный батальон величественного патриарха, который, в свою очередь, является богом, первосвященником и монархом масонства. Вот, брат, третий треугольник, третья тройная истина, которая даст твоему уму, интеллекту, твоему духу и твоему сердцу невыразимое счастье абсолютного обладания истиной без всяких покровов... наше учение резюмируется в следующем: добиться торжества нашей добродетели, нашей морали и нашего авторитета во всем человечестве... Духовенство — это постыдные убийцы человечества, противопоставляют, брат, нашей добродетели, нашей морали и нашему авторитету их собственность, их религию и их закон,

¹ Фара. Указ. соч. С. 48–50.

которые являются тремя смертельными врагами масонства, против которых и ты теперь должен бороться...

Закон, потому что он не находится в полной гармонии с правом отдельного человека и мешает ему свободно пользоваться всеми присущими ему правами.

Собственность, потому что земля никому не принадлежит, а ее плоды принадлежат всем.

Религию, т.к. религии являются лишь философскими системами, созданными гениальными людьми...

Из этих трех гнусных наших врагов — это в первую очередь религия, которая должна быть постоянной мишенью наших смертоносных атак, потому что ни один народ никогда еще не пережил свою религию и потому, что, убив религию, мы получим, так сказать, на милость победителя и закон, и собственность, т.к., утверждая на трупах этих убийц масонскую религию, масонский закон и масонскую собственность, мы обновим общество... Ты будешь стараться привлекать к нашим мастерским наибольшее число враждебных католицизму элементов, всех враждебных идеям Христианства, всех бунтующих против Церкви, всех неверующих всяких направлений... Ты будешь стараться привлекать в ряды братьев всех честолюбцев, которые хотят достигнуть почести и власти; всех неудачников в поисках лучшего социального положения; всех прожигателей жизни, любителей материальных благ; коммерсантов и промышленников, жаждущих известности; умных и влиятельных людей всех стран и извещать нас о них... Мы поспособствуем их удаче в делах, и мы подчиним себе их ум, их волю и их свободу, чтобы располагать ими для нашей пользы... Не придавай особого значения вопросам формы правления, соперничеству династий и держав. Но безжалостно отвергай и вступай в смертный бой при помощи всех средств, которые мы даем в твое распоряжение, с той династией, с тем строем, с тем классом общества, с тем политическим влиянием, с тем правительственным авторитетом, с той коронованной особой, с той выдающейся личностью, которые, выступая противниками социальной революции или защитниками идеи христианского общества, создают этим самым препятствие к выполнению нашей социальной миссии... Так должен ты понимать наш священный девиз «свобода, равенство, братство»:

1. Свобода, это всемогущее оружие, которым мы потрясли мир, обозначает:

— независимость без предела и ограничения, вне воздействия какого-либо авторитета;

— свобода духа, которой не должно мешать никакое откровение или догмат;

— свобода воли, которая не подчиняется никакой власти, которая не признает ни монарха, ни папы, ни Бога;

— свобода личности, которая разорвала все цепи, пленницей которых она была, цепи физические и моральные, цепи земные и цепи небесные...

Рычагом в образе свободы и человеческими страстями, в виде точки приложения, мы навсегда скинем монархов и священников, этих непримиримых врагов человечества, более опасных человечеству, нежели тигр для других животных.

2. Равенство, это всемогущее уравнение, с помощью которого мы перевернули мир, обозначает:

— имущественное равенство, т.к. право человека на общую землю... более древнее и более священное, чем все договоры и все обычаи, а потому это право необходимо восстановить, а эти договоры и обычаи необходимо уничтожить;

— уравнение состояний путем пропорционального равновесия заработной платы, путем полного и окончательного уничтожения права наследования, путем экспроприации всех финансовых компаний, путем национализации каждым народом банков, каналов, транспорта, страхования и шахт.

Рычагом в образе равенства и человеческой алчностью в виде точки приложения мы навсегда заставим согнуть аристократию денег, неумолимого палача, ненасытную эксплуататоршу человечества.

3. Братство, всемогущее обещание, с помощью которого мы утвердили нашу власть, обозначает:

— братство в масонстве, чтобы образовать государство в государстве с помощью средств и способов, независимых от государства и ему неизвестных;

— братство в масонстве, чтобы построить государство над государством, руководствуясь принципами единства, космополитизма и универсализма, которые сделали бы его выше государства и владычествовали бы над ним;

— братство в масонстве, чтобы создать государство против таких государств, в которых существуют регулярные армии, эти инструменты угнетения, твердыни паразитизма, препятствия всякому братству.

Рычагом в образе братства и человеческой ненавистью в виде точки приложения мы навсегда заставим исчезнуть паразитизм и угнетение (с помощью оружия) — эти ненасытные бичи бедствия, эти жестокие кошмары человечества...

Брат, вот основы твоего посвящения в главы масонства.

Повторяй теперь вместе с нами нашу высшую клятву:

«Клянусь не иметь другого отечества, кроме универсального отечества.

Клянусь вступить в смертный бой и сражаться всегда и всюду против пограничных столбов наций, полей, домов, мастерских и семьи...»

ВОЛЬНЫЕ КАМЕНЩИКИ И РЕВОЛЮЦИЯ

Н. Ф. Степанов

Из истории русского масонства¹

Предлагаемые очерки публикуются впервые. Они найдены мною в личном архиве Н. Ф. Степанова в Свято-Троицком монастыре в Джорданвилле (США). По-видимому, Степанов готовил к выпуску книгу по истории масонства в России. Закончить ее он не успел, сохранились только незавершенные и не вполне обработанные фрагменты, которые, на мой взгляд, представляют большой интерес по богатству собранного фактического материала.

Русское масонство после запрещения 1822 года

1 августа 1822 года последовал Высочайший рескрипт Императора Александра I, которым предписывалось закрытие всех существующих в России масонских лож.

«Государь Император, обращая бдительное внимание, дабы твердая преграда полагаема была всему, что ко вреду государства послужить может... признал за благо... Высочайше повелеть:

1. Все тайные общества, под каким бы наименованием они не существовали, как то: масонских лож, или другими, закрыть и учреждения их впредь не допускать.

2. Объявляя о том всем членам сих обществ, обязать их подписками, что они впредь ни под каким видом, ни масонских, ни других тайных обществ, ни внутри Империи, ни вне ее, составлять не будут»².

Так окончилось официально разрешенное правительством существование русского масонства. Однако масонство на этот, неожиданный, по их признаниям, акт ответило развитием тайных организаций уже с чисто политическими целями («Союз Спасения», или «Союз Благоденствия», Северный, Южный

¹ АСТМ, фонд Н. Ф. Степанова

² Из письма министра внутр. дел гр. В. В. Кочубея великим мастерам Великих Лож гр. В. В. Мусину-Пушкину и С. С. Ланскому (Русская Старина. 1877, 14. С. 650–651).

и Славянский Союзы). Из состава их и вышли главные участники восстания 14 декабря 1825 года, приговоренные Верховным Уголовным Судом к смертной казни: Павел Пестель, Кондратий Рылеев, Сергей Муравьев-Апостол, князь Сергей Трубецкой, князь Евгений Оболенский, Матвей Муравьев-Апостол, Никита Муравьев, князь Сергей Волконский, Иван Якушкин, Вильгельм Кюхельбекер — все это были старые убежденные масоны.

В своем показании князь С. П. Трубецкой заявил, что Ал. Н. Муравьев доказывал, что «тайное общество только и может существовать посредством масонской ложи».

После окончания следствия над декабристами Император I Указом от 21 апреля 1826 года потребовал самого строгого исполнения закона 1822 года, причем всякий служащий и поступающий на государственную службу должен дать подписку, что он не принадлежит и не будет принадлежать ни к каким тайным обществам, в том числе и к масонству.

«Несмотря на это, ревностные братья-масоны не переставали собираться тайно; от ордена отпали только те лица, которые не были масонами по духу и убеждению, а истинные братья сохранили верность масонству. После запрещения братья-масоны, напротив, сплотились еще теснее и сделали постановление о приеме новых товарищей с большей осторожностью». Так рассказывает б. барон А. Г. фон Криднер в своей брошюре «Кто такие были русские масоны и какие цели они преследовали».

Известный исследователь истории нашего масонства А. Н. Пыпин в своем труде «Русское масонство — XVIII и первая четверть XIX в.» (Пг., 1916) приводит «Постановление, принятое масонами 10 сентября 1827 года по случаю запрещения лож», найденное им в Московском музее.

Из самого содержания документа можно видеть, отмечает А. Н. Пыпин, что постановление это сделано было масонами, принадлежащими к Великой Провинциальной Ложе.

Начинается это Постановление с 1827 года с указания на пример работы лож в тиши после их закрытия при Императрице Екатерине II.

«Однако несмотря на сии, при самом начале постигшие братство несчастья, несмотря на преследования правительства, обращаемые на наружные собрания, несмотря на последовавшее от сего рассеяние многих братьев, внутренняя сила осталась непобежденною и наше начальство постоянно сохранялось даже видимым образом».

«Скажем чистосердечно: мы теперь лишены видимых начальников... Но мы не лишены руководства: мы находим его в истинных степенях, в правильных материалах... завещанных нам от отцов наших... Итак, будем в совокупности употреблять сии материалы. Будем общими силами продолжать сооружение стен того здания, коего основание столь превосходно и твердо положено было предками нашими».

«Поставим предметом сего нового между нами союза взаимное себя подкрепление и утверждение в орденском порядке... не упуская из вида и того, чтоб нам не быть подобными неверному рабу, скрывшему талант; напротив того, стараться полученный нами... свет передавать другим...

«Не будем никакого предпринимать действия, к братству относящегося, без взаимного согласия».

«Принадлежащими ныне к союзу нашему братьями признаются все те, кои прикосновенны были к Николаю Ивановичу (Новикову). Они должны оставаться при своих руководителях. Те же из них, кои таковых не имеют, должны быть поручены ведению опытных и знакомых им братьев».

«Вообще должно приступать с крайней осторожностью к умножению числа братьев и увеличению прикосновенных к нам... по причине существующего подозрения со стороны правительства».

«Если же, по каким бы то ни было причинам, не позволено было бы по актам сим работать... тогда... оставаться всем нам в настоящем положении и в тишине спокойно продолжать занятия наши».

«Мы, — добавляет А. Н. Пыпин, — не знаем, как оно (наше масонство) существовало потом в русском обществе... к нам доходили только неясные указания и предположения о том, что масонство имело у нас своих адептов до самого последнего времени».

В «Хронологическом указателе русских лож» (1717—1829), помещенном в книге А. Н. Пыпина, последняя (187-я) запись гласит: «1828 — 21 февраля начались собрания Теоретических братьев в Москве. В собрании участвовали С. С. Ланской, П. И. Шварц, В. В. Беликов и др. Последнее датированное собрание — 30 апреля 1829 года».

В «Заметках о масонстве», изданных в 1928 году в Лондоне «Кружком русских масонов в Англии», говорится: «Известно, что отдельные группы масонов, особенно розенкрейцеры, продолжали свою работу и даже посвящали новых членов в течение всей остальной (после 1826 г.) части XIX века, причем в отдельных русских губерниях, особенно на Украине, существовали и секретные ложи».

«После запрещения масонства, — рассказывает б. гр. Ф. П. Толстой, — многочисленные братья-каменщики рассыпались, но продолжали распространять свое учение» (Русская Старина. 1878. II, 209).

«Майор Королевский уже после декабристов вел деятельную пропаганду масонства в России и имел близкие связи с польскими ложами. Этому Королевскому приписывается знаменитое восклицание: “Пока кровь течет в жилах масонов, не будет спокойствия”».

«Сын знаменитого Ив. Егор. Шварца Пав. Ив. Шварц был масоном до самой своей смерти (1848), его никто не беспокоил и он пользовался большим влиянием в Петербурге. Жил П. И. Шварц в имении своей жены (урожденной

Жеребцовой) в Тульской губернии. Через Ланского он проводил самые сложные и трудные дела своих друзей. В деревне у него были постоянные съезды и собрания масонов, которые обслуживал его крепостной лакей Николай, называемый дворней “фармазоном”. Собрания эти происходили в 30-х и 40-х годах. После смерти его все масонские документы и вещи были вывезены соседом его масоном Елагиным».

«В конце 50-х годов XIX века в Москве (где-то на Полянке) существовала тайная масонская ложа, в которой мастером стула был известный в то время проповедник одной из церквей на Арбате».

Б.: Борис Телепнев в своей брошюре, изданной в Лондоне в 1928 году, «An Outline of the History of Russian Freemasonry», сообщает о русском масонстве следующее:

«...1 августа 1822 года Император Александр I постановил закрыть все масонские ложи в России... Указ Александра I был подтвержден его преемником Императором Николаем I 21 апреля 1826 года.

Однако надо отметить, что розенкрейцерские ложи продолжали свою деятельность в тайне и тишине; они, очевидно, продержались в течение всего XIX века, неся великие традиции масонских и розенкрейцерских вождей блестящего периода русского масонства — эпохи царствования Императрицы Екатерины II.

Невзирая на свой роспуск, помимо розенкрейцерской деятельности, частные масонские собрания разрабатывали прежние ритуалы, продолжая масонскую работу и даже привлекая новых членов. Они хорошо обрисованы в русском романе Писемского “Масоны”.

С усилением строгости полицейского надзора деятельность розенкрейцеров ослабела. Немногие отдельные масоны продолжали практиковать “Королевское искусство” в тиши своих кабинетов.

К сожалению, другие тайные организации, появляясь время от времени в России, прикрывались почетной масонской мантией, хотя и преследовали исключительно политические стремления, часто вредного направления. Это обстоятельство, в совокупности с политической физиономией, принятой некоторыми масонскими организациями в Европе, особенно в латинских странах, постепенно восстановило русское правительство и общество против всего масонства... Поэтому к концу XIX века в России масонство стало рассматриваться как гнездо атеистов-революционеров или же как могущественный центр темных еврейских организаций, посягающих на Христианство и законных правительств...

На основании сведений, полученных от официальных делегатов украинских лож б.: Шумицкого и б.: Ситволя, есть основание полагать, что в глухих русских губерниях, особенно западных, ложи восстановили свою деятельность вскоре после Указа о своем роспуске и продолжали ее тайно на протяже-

нии всего XIX века. Предполагалось, что на Украине так работали следующие ложи: “Любви к Истине” — в Полтаве, “Бессмертия” — в Киеве, “Рассеянного Мрака” — в Житомире, “Озирис к Пламенеющей Звезде” — в Каменец-Подольске, “Эвксинский Понт” — в Одессе. Все они возобновили втайне свою работу вскоре после осуждения масонства и, работая каждая самостоятельно, поддерживали всегда братскую связь друг с другом».

В «The Freemasons Magazine and Masonic Mirror» (Лондон, 1857. 5.10.36) встречается указание, что «при вступлении на Престол Императора Александра I масонство в России вновь деятельно принялось за свою работу».

Очень любопытна рукопись раскаявшегося масона высшей степени середины XIX века Ал. Дм. Философова (брат статс-секретаря и члена Госуд. Совета Вл. Дм. Философова) — «Разоблачение великой тайны масонства», написанная в 1863–65 годах «по совести в назидание потомства». Рукопись эта была опубликована в 1909 году в Москве под заглавием «Из бумаг покойного Ос. Ант. Пржецлавского (тайного советника), у которого она хранилась с 7 ноября 1873 года. Бывший государственный контролер Третий Ив. Филиппов, ознакомившись с содержанием этой рукописи, “высказал полную свою солидарность со взглядами автора”».

Ал. Дм. Философов описывает основы и организацию ордена масонов и доказывает, что масонство есть не что иное, как замаскированная деятельность еврейской секты саддукеев, учение которой, по убеждению автора, имеет основанием и конечной целью — уничтожение Христианства и монархии, ниспровержение всех христианских законодательств, всех властей, всех государственных и общественных установлений с заменой их — исключительно неограниченной деспотией иудаизма.

Автор утверждает, что в години «Великих Реформ» 60-х годов работала «правильно организованная у нас революционная пропаганда».

«Император Николай I прямодушно, по-рыцарски, крепко и честно охранял объединяющие и скрепляющие основы нашего монархического строя: нашу веру, наше патриархальное единство, наш патриотизм, которых так боялась завистливая Европа. Он ясно различал действительно государственно-благотворный прогресс от революционной интриги, прикидывающейся прогрессом.

В первые же годы царствования Императора I выявилась откуда-то вдруг выступившая на всем обширном пространстве Земли Русской деморализация административного строя. Наряду с безукоризненным служением Отечеству, с подвигами высокого патриотизма, густым лесом выросли измена, продажность, казнокрадство, бездарность и интрига, презрение закона, отсутствие всякого нравственного и патриотического чувства.

Среди многообразных причин этого прискорбного явления выдвигается самая важная — это заразившее почти всех влияние тайной революционной пропаганды».

«Несмотря на самые гуманные и либеральные отношения Императора Александра I к народу, горизонт нашего общества становился все мрачнее и мрачнее. Настроение умов под влиянием искусно организованной пропаганды жадно упивается мечтательными стремлениями к революционному перевороту по французскому фасону».

«Если продолжится существующий порядок и революционная пропаганда восторжествует в России, то при безбрежном разливе этого разрушительного потока в будущем произойдет непоправимое. Тогда нигде нельзя будет отыскать почву, на которой можно было бы возвести плотину, чтобы остановить его, пока он окончательно не унес бы с собою все основы, без которых не может существовать никакое общество, и не загубил бы безвозвратно все плоды многовековой, дорогою ценою купленной Христианской цивилизации. А тогда что смогут противопоставить жалкие остатки христианского мира, истекающего кровью лучших сынов своих, разоренного, голодного, без крова, без религии, без администрации, без семьи, без отечества и всех возможных нравственных интересов, кроме удовлетворения животных и продажных инстинктов?»

«Что тогда смогут они противопоставить одному, среди всеобщего нравственного потопа, деловитому, хитрому, мстительному, предусмотрительному и крепкому волею; умевшему сберечь среди всеобщего рассеяния и веру отцов своих, и строгость нравов, и могущество духовного единства, народу, впереди которого идет, ведомый им, могущественный и подобно ему рассеянный по лицу Земли масонский орден, этот подкупной развратитель и убийца Христианства?» Переворот, подготовляемый масонством, должен быть всемирным. Сомневаться в этом нельзя, если взвесить внимательно прочность его организации, огромность средств, энергии действия и единство цели ордена.

«Величина ложи, — говорит катехизис ученика, — есть величина вселенной; ее длина с Востока до Запада, ее ширина от Юга до Севера».

В катехизисе мастера указание:

«— Где хозяин (т.е. учитель) мастера?»

— По всей вселенной.

— Для чего?»

— Чтобы разливать свет».

Эти слова сами собою объясняют, что важнейшая обязанность масонских мастеров — тайная повсеместная пропаганда проводимых ими идей.

Масонство требует от желающих вступить в него клятву:

«Клянусь во имя Строителя всех миров никогда и никому не открывать без приказания от Ордена тайн, знаков, прикосновений, слов, доктрин и обычаев франмасонства и хранить от них вечное молчание.

Обещаюсь и клянусь ни в чем не изменять ему ни пером, ни знаком, ни словом, ни телодвижением, а также никому не передавать о нем, ни для рассказа, ни для письма, ни для печати или всякого другого изображения,

и никогда не разглашать того, что мне теперь уже известно и что мне может быть вверено впоследствии.

Если я не сдержу этой клятвы, то обязуюсь подвергнуться следующему наказанию: да сожгут и испепелят мне уста раскаленным железом, да отсекут мне руку, да вырвут у меня изо рта язык, да перережут мне горло, да будет повешен мой труп посреди ложи при посвящении нового брата как предмет проклятия и ужаса, да сожгут его потом и да рассеют пепел по ветру, чтоб на земле не осталось ни следа, ни памяти изменника».

В 1896 году французский журнал «La Revue Masonique» (1896. X. 220) сообщал, что «масонство, наконец, находит в России гостеприимную страну. До сих пор оно не допускалось в ней, и если немногие последователи Хирама захотели бы посадить там почитаемую ими ветку акации, то они бы имели большие возможности быть отправленными на сумрачный восток в сибирские рудники — в тот ад, где заживо погребено столько благородных жертв».

В ряде масонских ежегодников встречается упоминание о Великой Украинской Ложе, время основания которой указывается этими официальными масонскими изданиями 17 января 1900 года.

В отчете Конвента Великого Востока Франции за 1903 год сказано: «Те несколько лож, которые существуют в России, хорошо изолированы и скрыты от посторонних глаз».

Таким образом, даже из приведенных выше немногих выписок, из сохранившегося исторического материала видно, что Указы 1822 и 1826 годов Императоров Александра I и Николая I русское масонство не уничтожили. «Они лишь положили, — как отмечает б. князь А. А. Лобанов-Ростовский¹, — только временно предел его развития на нашей родине».

Русское масонство лишь численно сильно сократилось и ушло в подполье, где тайно продолжало свою работу в течение всего XIX века. Отпали менее убежденные и деятельные, остались идейные ревнители. Они сплотились, усвоив дисциплину тайной работы, и занялись в первые годы изучением наследия «Великой» французской революции 1789 года и проектов декабристов. Надо иметь в виду и то обстоятельство, что русские ложи никогда совершенно самостоятельны не были, а представляли собою лишь отделы иностранных послушаний.

Позже — с 40-х годов — отдельные масоны, по-видимому, принимали участие в собраниях кружков для бесед на политические темы в Петербурге и Москве.

В годы Великих Реформ несомненно, что большинство масонов, прекратив работу лож, приняли деятельное участие в переживаемых событиях и не упустили из вида того, чтобы не быть «подобными неверному рабу, скрывшему талант», а постарались свой «свет» пропагандировать с должным усердием.

¹ Anonimus — «К познанию первого символического градуса Ордена вольных каменщиков». Париж, 1926. С. 140.

Декабристам был создан ореол мученичества. На культе пяти повешенных и сотни сосланных обосновалось политическое мирозерцание нарождающейся в эти годы русской интеллигенции.

Часть братьев вольных каменщиков и их идейных последователей вошла в состав законодательных комиссий, и идеи масонского происхождения отразились в ряде ультрапрогрессивных законопроектов, не осуществлявшихся дотоле ни в одной передовой республике.

Наполеон III, сам бывший масоном, приходил в ужас от некоторых реформ Александра II, повторяя не раз: «Что он делает? Он сознательно готовит у себя революцию!»

Возрождение работы масонства в России в XX веке

Свидетельства масонской литературы

В февральском номере за № 16 официозного органа французского масонства «l'Asacia» за 1925 год помещена статья под названием «Масонство в России за последние 25 лет», подписанная М. Маргулиес.

Что такое «l'Asacia» и кто такой М. Маргулиес.

«l'Asacia» сама себя рекомендует на своей обложке как «ежемесячное обозрение масонских и социальных учений и действий».

Администрация этого журнала находится на Rue Cadet, 16 в Париже, другими словами, в помещении Великого Востока Франции, а от себя мы добавим, что оно официально обслуживает интересы и нужды международного масонства вообще, а в частности, Великого Востока и Великой Ложи Франции.

В руки профанов, т.е. непосвященных, журнал этот попадает нелегко, так как продается лишь по представлению доказательств о принадлежности к масонству подписчика, а для получения специального прибавления к нему требуются даже виза и печать досточтимого мастера ложи, который, давая свою подпись, обязуется «в случае смерти, выхода или изгнания из масонства подписчика поставить себе долгом предупредить о том администрацию журнала».

Характер журнала этими обязательствами прекрасно выявляется, развязывая иногда авторам языки, которые свободно позволяют себе говорить то, о чем они не позволяют себе и намекать в иной прессе, образцом чего прекрасно служит указываемая выше статья.

Что касается М. Маргулиеса, то это не кто иной, как Мануил Сергеевич Маргулиес, старый масон, посвященный во французские ложи, деятельный участник возрождения масонских лож в России в 1907 году и не менее занимающийся масонской работой в эмиграции, где, числясь в списках парижской ложи «La Clemente Amitie» в 1919 году членом 18-го градуса, перешел затем в русскую ложу «Северная Звезда», в которой в 1928 году был 1-м надзирате-

лем, достигнув 30-го градуса рыцаря Кадош («Кадош» по-иудейски означает «святой»), а в 1930 году мы встречаем его имя в списках высоких масонских степеней, именно в списках высшего 33-го градуса. С 1931 года — досточтимый ложи «Свободная Россия».

Его деятельность в мире профанов в очень коротких чертах следующая: иудей, петербургский адвокат, во время войны близкий сотрудник А. И. Гучкова, с которым он вел революционную работу в Военно-Промышленном комитете. В 1919 году мы встречаем Маргулиеса министром торговли в Северо-Западном правительстве при армии генерала Юденича. Ныне Маргулиес служит личным секретарем и юрисконсультантом у ловкого спекулянта Д. Л. Рубинштейна, более известного под кличкой «Митьки Рубинштейна», обвиненного во время войны в шпионаже в пользу Германии и Австрии и прозванного за это Бурцевым «Дрейфус № 2». Этот «Митька» в эмиграции за спекуляционные проделки неоднократно сидел в тюрьмах этих стран¹.

Выяснив характер журнала и автора интересующей нас статьи, приводим ниже полностью ее перевод:

«Масонство в России за последние 25 лет.
("Acacia" № 16. 1925. С. 288—292).

Масонство в России получило в конце XVIII века неожиданное развитие под влиянием идей, распространенных французской революцией.

Я не намереваюсь писать историю масонства; я остановлюсь только на событиях, знакомство с которыми необходимо, чтобы понять условия, в которых находились инициаторы воскрешения масонства в России в начале XX века.

XIX век в России начался убийством Павла I, в котором принял участие его сын Александр I. Это событие отразилось затем на всем характере последнего, глубоко проникнутого политическими идеями своего воспитателя швейцарца Лагарпа. И в конце своего царствования Александр I подпал под влияние грубого

¹ Чтобы лучше охарактеризовать личность досточтимого брата Маргулиеса, приводится настоящая выписка:

Былое. 1917. № 1(23). Июль. С. 29.

Из донесения Евно Азефа Л. Р. Ратаеву.

Ницца, 28/1 1905 г.

К Гоцу приехал некий Афанасьев, в Петер. живет на одной из Рождественских, сотрудничает в газете «Наши дни», близкий знакомый петербургского присяжного поверенного Маргулиеса, с предложением, чтобы партия с.-р. оказала нравственное содействие образовавшемуся в Петербурге кружку (человек 15—18) крупной интеллигенции в террористических предприятиях, направленных против Его Величества и еще некоторых лиц (не названы). Афанасьев сам член этого кружка. Кружок состоит из литераторов, адвокатов и других лиц инт. профессий (это т.н. левое крыло либералов из «Освобождения»). Кружок обладает деньгами. Афанасьев говорил 20 тысяч, и людьми для выступления. Афанасьев просил только, чтобы с.-р. оказали нравственное содействие, т.е. проповедовали эти акты. Мне кажется, что установить Афанасьева (настоящая фамилия) по моим данным легко и так открыть весь кружок. Аф. теперь живет в Ницце и через неделю отправится в Питер. Прошу Вас с этими моими сведениями быть очень осторожным и не превращать это в Циркуляр.

животного, генерала Аракчеева, имя которого еще донныне служит определением узости ума, почти глупости, соединенной с варварской жестокостью и с глубоким презрением к человеческому достоинству. Это объясняет, почему Александр, начавший с либеральных грез, создавших для лучших умов его эпохи порыв исканий и нахождения идеалов человеческого единения в масонстве, закончил тем, что запретил под угрозой строгих наказаний создание масонских лож.

Однако этим он не достиг успеха, так как ложи, притаившись, продолжали свое дело. И задуманный масонами — гвардейскими офицерами — огромный заговор создал военное восстание 14 декабря 1825 года, во время которого едва не погиб только что вступивший на престол Николай I, наследовавший трон после отравленного Александра I.

Вполне понятно, что Николай I после этого восстания возымел неприязнь против масонства. Он подтвердил запрещение в России масонства, наложенное его предшественником. Строгие меры, принятые Николаем I против участников восстания 1825 года: казни через повешение некоторых из них, вечная каторга в снегах северной Сибири для большинства, — навсегда остались в памяти потомков мучеников, которые стали известны под именем “декабристов”.

В течение почти целого века масонство в России было придушено и до сего дня оно не может работать открыто: большевики, подобно царям, не допускают в своем царстве тайных обществ.

Только в начале XX века, точнее с 1907 года, обнаружилось воскрешение масонства в России.

Несколько человек, в том числе два старых масона, принадлежащих к французскому масонству — адвокат Кедрин (депутат от Петербурга в последней Думе) и профессор Николай Баженов, решили возродить масонские ложи в России. Они питали надежду создать среду, в которой люди различных политических убеждений, но объединенные одной и той же жаждой свободы для своей страны, могли бы встречаться и поддерживать друг друга. Первая основанная ими ложа была «Полярная Звезда» в Петербурге. Я подчеркиваю политический характер вновь созданного в России масонства, — это необходимо, чтобы понять особенный характер лож этой эпохи и их значение в политической жизни страны. Имея в виду строгость наказаний, понесенных членами военной ложи, от смертной казни до каторги в трущобах Сибири, которые угрожали и нам в царствование Николая II за одно только создание тайного общества и в особенности масонской ложи — нашей главной заботой было обеспечить себя самым тщательным выбором сотрудников из всех являющихся кандидатов. Недостаточно было быть уважаемым и известным своими прогрессивными идеями, своей либеральной и гуманитарной деятельностью, проявленной в городском и земском деле или в Государственной Думе и Государственном Совете, необходимо было предъявить полные гарантии стойкос-

ти своих убеждений, чтобы обеспечить наше дело от невольного предательства или чтобы не попасть в ловушку, организованную царской полицией.

Приходилось работать в очень ограниченном кругу соучастников, и до 1909 года большинство возникших было лож временно закрылись; число же братьев никогда не превышало цифры ста. Но с другой стороны, благодаря такому вынужденному отбору количество было вознаграждено качеством. И я могу сказать, прося вас не принимать за недостаток скромности то, что является лишь заботой об исторической точности, что ложи этого времени включали наилучший отбор русской интеллигенции. Само собой понятно, что в состав их входили лишь лица с высшим образованием, за исключением, конечно, единственной чисто военной ложи. Более того, все члены лож были известными деятелями, как то: депутатами, сенаторами, профессорами, адвокатами с именем, видными гласными и почитаемыми писателями. Все это следует иметь в виду, чтобы понять, почему посвящение и продвижение в степенях происходило быстрее, нежели у наших западных братьев. Не должно также упускать из виду в высокой степени интеллектуальный подбор членов первых русских лож XX века, вследствие чего мистическая и эзотерическая стороны масонства не пользовались большим успехом между русскими масонами. Я полагаю, что можно охарактеризовать стремление русских масонов этого времени так: в ложи вступали не столь ради морального совершенствования, сколь ради того, чтобы сблизиться, слиться в братской связующей атмосфере доверия и симпатий и чтобы набираться храбрости, необходимой всем тем, кто считал своим долгом посвятить всю свою деятельность неустанной борьбе с царским абсолютизмом.

Точное исполнение ритуала не пользовалось большим успехом еще и потому, что самый характер работ носил оттенок заговора. Достаточно было малейшей несдержанности, чтобы направить тайную полицию на наши следы; достаточно было устроить три раза в одном и том же месте многолюдные собрания, чтобы вызвать внимание швейцара, который не преминул бы сообщить свои подозрения ближайшему городовому.

Поэтому не велось никаких письменных протоколов заседаний, не велось никаких заметок; более того, не было ни одного писанного адреса, ни одного имени. Вместо того было поручено двум лицам, обладающим хорошей памятью, запечатлеть в своей голове все сведения, касающиеся фамилий, имен и отчеств всех братьев, их адреса и время их посвящения. Членов никогда не созывали письменно. Приглашали по телефону, причем никогда не звонили всем из одного и того же места или же предпочтительно делали это устно. Кроме того, никогда не собирались вместе более 20 человек; как только в какой-нибудь ложе число членов достигало этой цифры, так тотчас создавалась новая ложа. Ложи собирались под каким-нибудь невинным предлогом приглашения в гости в домах, известных своим гостеприимством и достатком хозяев. По окончании работ лож садились за стол. Стол всегда заранее был бога-

то накрыт для того, чтобы при малейшей тревоге участники собрания могли бы занять предназначенные им за трапезой места. И подумать только, что это делалось в России всего 15 лет тому назад, тогда как теперь, несмотря на то что революция свергла царей и старых правителей, до сих пор в Петербурге и Москве приходится прибегать к подобным же уловкам.

Так как полицейский режим, как я уже сказал, не допускал исполнения масонского ритуала, то единственно, что оставалось возможным для соблюдения масонских традиций, — это надевание лент.

Как только число братьев достигло ста, соорганизованных в три ложи в Петербурге и две в Москве, найдено было необходимым создать центральный орган для руководства этими ложами, особенно в отношении политической их деятельности. Не имея возможности посвящать в высшие степени на месте вследствие того, что среди нас были лишь мастера французских лож и несколько посвященных в 18-й градус, мы, воспользовавшись приездом в Россию досточтимых братьев Сеншоля и Буле, разрешили этот вопрос так, как этого требовал политический дух нашего братства: мы на собрании братьев высших степеней всех лож выбрали Высший Совет из 6 членов: председателя, двух вице-председателей, хранителя печати и казначея. И первое дело, которое исполнил этот совет, было установление связи с масонством различных стран Европы путем послания специальной миссии. Эта миссия посетила, разумеется, прежде всего 16 ул. Кадэ в Париже. После этого мы отправились в Цюрих, Берлин, Будапешт, Рим, Венецию, Константинополь, где мы побратались с младотурками. Возвратясь в Россию, мы учредили две новых ложи: одну в Одессе и одну в Киеве.

Работа русских лож, созданных в 1907 и 1908 годах, продолжалась до 1909 года. Полицейский режим черной реакции (после японской войны) сократил горизонты и затруднил широкую и интенсивную деятельность, которая требовала сотрудничества большого числа последователей и поэтому легко могла создать опасность быть открытой полицией. Поэтому в 1909 году было принято решение о необходимости приостановить деятельность большинства лож.

Только через некоторый промежуток времени работа лож возобновилась снова, благодаря могучему росту в стране политической оппозиции вследствие военных неудач в 1914 году.

Но этот период активной деятельности лож слишком близко предшествовал мартовской революции 1917 года, в которой всюду сказалось их влияние, что требует уже особого исследования, исполнение коего я не могу взять на себя за недостатком материалов и особенно личных наблюдений.

Во всяком случае, можно утверждать, что только стараниями братьев петербургской ложи «Полярная Звезда» было воскрешено русское масонство в XX веке. Результаты их усилий были значительны: воскрешенное русское масонство после периода сосредоточения достигло удивительного развития и в настоящее время число русских масонов значительно увеличилось.

Какова бы ни была точка зрения, с которой можно рассматривать и критиковать русское масонство начала XX века, во всяком случае, не помешает установить, что масоны этой эпохи были вдохновляемы лучшими масонскими традициями в своей пылкости преследования гуманитарных целей, патриотизмом, питаемым сочувствием к страданиям угнетенных и несчастных, высоким презрением к опасностям, которые их сторожили на каждом шагу, наконец, верой в силу великих эгалитарных принципов освобожденного человечества.

М. Маргулиес».

В 1931 году б.: Маргулиес, уже достигший в этом времени 33-го градуса, расписывается дальше, правда, сильно повторяясь, но все же давая кое-какие новые подробности развития масонства в России, почему мы и приводим его вторую статью также полностью.

Эта статья на этот раз помещена в другом мас.: журнале под названием «Les Annales Maconniques Universelles» (1931. № 5 и 6).

Также продаваемый лишь с визой «достоuchtимого», этот журнал рекомендует себя как состоящий под покровительством группы масонских изучений и изысканий, входящей в Интернациональную Лигу масонов.

Вот эта статья:

«Русское масонство в XX веке. Сообщение, сделанное д-ром М. Маргулиесом, членом-основателем ложи “Полярная Звезда” Вос.: Петрограда, на Конгрессе Интернациональной Лиги ф.: м.: (стенографический отчет).

Человек двадцатого века нашел русское масонство погруженным в тот сон, к которому его принудили за семьдесят пять лет до того указы императоров.

Либерализм правительства императора Александра I, а также его роль в войне за реставрацию Бурбонов во Франции, широко благоприятствовали распространению мас.: идей в России, и ф.: м.: в те дни было весьма популярно среди молодых офицеров императорской гвардии и членов лучших русских родовитых семей. В 1810 году орден даже получил официальное признание. Царь Александр I в 1814 году председательствовал в одной из военных лож и посвятил прусского короля Фридриха Вильгельма III.

Прием имел место в Париже, во время заседания, организованного в бывшем доме Талейрана. Благожелательное отношение к масонскому идеалу, к сожалению, должно было исчезнуть вместе с его покровительством, и со смертью Александра для масонства начинается пора притеснений. Его деятельность заглохла.

Вплоть до 1904 года, до русско-японской войны и до пробуждения национального чувства, ею вызванного, мас.: , весьма возможно, находилось в сонном состоянии. Мартинисты и прочие просвещенные утверждают, что никогда их работа не прекращалась, хотя о регулярных ложах ничего не слышно уже давно.

В середине 1905 года, когда борьба за свободу разрасталась в России, многие русские, носители громких имен и призванные играть главные роли в грядущих событиях, просили принять их во французские лл.: , возглавляемые В.: В.:

11 января 1905 года б.: Ковалевский ходатайствовал перед В.: В.: Франции о полномочиях для создания в Москве или С.-Петербурге регулярной л.: Л.: эта была открыта 15 ноября 1906 года и приняла название «Возрождение».

Б.: Ковалевский своим авторитетом и популярностью широко способствовал успеху первых лож; он происходил из дворянской семьи крупных помещиков.

Сперва он посвятил себя научной карьере, но в 1885 году ему пришлось прекратить чтение лекций в Московском университете, так как правительство сочло его либеральные взгляды неуместными. Тогда он переехал во Францию и открыл свободный университет. Революция 1905 года снова открыла ему двери Петербургского университета. Будучи выбран в 1906 году в Думу, он председательствовал на всех социальных и политических собраниях. Он воплотил в себе умеренный русский либерализм. В 1908 году он был избран членом Государственного Совета (соответствующего французскому Сенату) и вступил в число членов Академии. Умер он в 1916 году, не видав крушения России.

В 1907 году в С.-Петербурге создается новая л.: под именем “Полярная Звезда”, но на ее работы влияет общее внутреннее положение, мало благоприятное масонству.

Кандидатов на вступление в русские лл.: приходилось подбирать весьма осторожно. Никогда число членов лл.: не превышало двадцати. Но качество возмещало количество. Лл.: в эту эпоху объединяли цвет русской интеллигенции. В это время в лл.: вступали не для того, чтобы нравственно усовершенствоваться, а скорее, чтобы объединяться, чтобы ближе сойтись в атмосфере доверия и симпатии для беспощадной борьбы с царским самодержавием. Разные политические течения были представлены в ложе, от социал-демократов до монархистов-конституционалистов.

Собрания были затруднены. Никогда они не имели место два раза кряду в том же помещении. Невозможно было декорировать храм и лишь ленты бб.: напоминали о том, что собрание мас.: Повестки никогда не рассылались в письменной форме; приглашали по телефону или на словах. Протоколов не вели и надеялись лишь на память присутствующих членов.

Со временем лл.: были еще раз разделены и собирались не более десяти или двенадцати человек.

Все это происходило в России не более 25 лет тому назад, но, несмотря на революцию, свержшую царей и их прислужников, в настоящее время пришлось бы действовать подобным же образом и с еще большим риском.

В 1908 году бб.: Sincholle и Bouley были делегированы В.: В.: Франции для регулирования работ временных лл.: С.-Петербурга и Москвы. Они воз-

вели в 18-ю степень всех долж.: лиц л.: Б.: Маргулиес в это время был в тюрьме, как редактор первой буржуазной республиканской газеты¹. Он был возведен в 18-ю степень в камере своей тюрьмы. Церемония, само собой разумеется, была чрезвычайно упрощена.

Русская политическая полиция была между тем поставлена в известность своими парижскими шпионами о путешествии представителей В.: В.: , знала, что им поручено учреждение лл.: в России. Будучи начеку, она усиленно за ними наблюдала, но ничего определенного достигнуть и узнать не смогла.

Несколько позже, в 1909 году, братья Маргулиесы и двое других основали две новые ложи в Одессе и в Киеве.

С 1912-го по 1915 годы русские масоны были принуждены принимать серьезные меры предосторожности, чтобы не быть открытыми. Они понизили число членов л.: до десяти, самое большее; бб.: одной ложи не знали имен бб.: соседней л.: так называемой Государственной Думы. Названная так из-за большого числа депутатов, входивших в ее состав, она сыграла важную роль в событиях 1917 года; потом наступил конец.

После 1917 года русское мас.: уничтожено, но оно вновь возрождается за границей.

Во время своего пребывания в Париже б.: Маклаков, русский посол во Франции, вновь создал русское мас.: Он собирает братьев, живущих в Париже, в л.: “Северная Звезда” в повиновении В.: В.: Франции. Новые лл.: с тех пор были открыты под покровительством В.: В.: Франции. Русское мас.: живет и развивается. Оно сумело сохранить целостность своего братского идеала, пронеся его через такие мытарства, которые мало кто из европейцев перенес. Это дает надежды на будущее.

Д-р М. Маргулиес».

.....

9 ноября 1931 года в Париже открывается новая русская ложа — «Свободная Россия», досточтимым которой при ее основании оказывается все тот же б.: Маргулиес 33-й.

Б.: Георгий Воронов 30-й, член Совета ордена, был назначен представлять Совет при ее торжественном открытии, что он блестяще исполнил и о чем счел нужным 18 ноября того же года доложить на заседании Совета — 1-го—30 ноября 1931 года.

Из этого доклада мы возьмем лишь те несколько строк, которые нас специально для настоящего труда интересуют, а именно не в смысле масонства наших дней, а русского дореволюционного масонства.

Вот что на Совете докладывал б.: Воронов:

¹ Газеты «Радикал»

«Досточтимый мастер л.: “Свободная Россия” б.: Маргулиес в своем приветственном слове напомнил, что ровно 25 лет тому назад, 15–28 ноября 1906 года, десять русских масонов, объединившихся в Петрограде, решили основать первую русскую ложу “Полярная Звезда”, работающую по французскому уставу и подчиненную Великому Востоку Франции.

...Один из подписавших этот протокол, б.: Маклаков, присутствовал на Востоке¹ в день основания л.: “Свободная Россия”».

Таким образом, уверенно можно сказать, что первая русская масонская ложа XX века была основана в 1906 году и ее основателями были 10 бб.: масонов.

Кто же эти бб.: ?

К сожалению, назвать всех пока еще нельзя, но из того, что здесь уже установлено, можно безошибочно, основываясь на масонских же заявлениях, перечислить пять из них. Это:

- 1) Баженов Н. Н.
- 2) Кедрин Е. И.
- 3) Ковалевский М. М.
- 4) Маклаков В. А.
- 5) Маргулиес М. С.

Из отчета Конвента Великого Востока Франции за 1906 год²

«6-й сеанс.

Четверг 20 сентября 1906 г. (вечером).

Работы возобновлены в 2 1/2 часа под председательством б.: Альфреда Фора, первого надзирателя.

Б.: Альфред Фор, председатель: “Бб.: , перед тем, чтобы перейти к порядку дня, я даю слово б.: Мелье для предложения о порядке прений”.

Бб.: Мелье: “Бб.: , я просил слово вовсе не для предложения о порядке прений; мой мотив гораздо благороднее и в особенности гораздо более братственен; тут дело вовсе не в масонских процедурах, предложение мое касается проявления масонского братства, братства интернационального.

Благодаря счастливому случаю в обстоятельствах, пересекающих мировую историю, здесь находится один из наших бб.: , депутат русской Думы, член ложи, который недавно томился в мрачной тюрьме Петропавловской крепости, изучая там, что значит, благодаря французским капиталистам (аплодисменты), защищать свободу и желать проведения в великом славянском мире франмас... принципов.

¹ По-русски этот масонский жаргон означает: присутствовал на сем заседании на Востоке ложи.

² Comte Rendu du Grand Orient de France. 1906. P. 124–127.

Народный Конвент дал нам пример, который мы должны воскресить, так как исторические причины, создавшие Конвент, могут повториться в нашей истории и правильно было бы здесь, где мы идем впереди событий, ими повелевая, напомнить для будущего эти великие дни прошлого, дабы воздать честь мас.: французскому, мас.: интернациональному и почтить человеческое усилие, самое великое, которое, может быть, еще никогда не отмечалось в анналах мировой истории; почтить и помянуть великое усилие русских республиканцев, социалистов и революционеров, которые вот уже три года как решили и приступили к выкупу плененных, чтобы показать, что мас.: остается врагом всякой тирании, какое имя она на себя ни принимала бы и каковы бы ни были случайности истории.

Я предлагаю, чтобы Конвент, верховный хозяин наш, порвал бы на один раз, в особенности в настоящих условиях, со своими неосязательными обычаями; я прошу, чтобы мы также, как и члены Народного Конвента, выразили бы в лице члена Думы б.: Кедрина, заслуженную честь, на которую имеют право все члены Думы, русскому народу, подставляющему свою грудь для завоевания своей свободы, предпочитающему смерть — жизни раба, но далеко находящемуся еще от подобного исхода, что он, благодаря своим усилиям, своей восхитительной твердостью, несмотря на коалицию международных капиталистов, заставит царя и царизм отойти на великое кладбище истории (аплодисменты).

Я прошу, чтобы Конвент, не считаясь с нашими привычками и обычаями, постановил бы о приеме на этом же заседании нашего б.: Кедрина и чтобы это было произведено наиболее торжественно, в противовес той болтливости, которая грубо искажает в профанской прессе всю правду о происходящих здесь дебатах и которая умышленно заслоняет их величие и урезывает все их благородство.

Мы хотим, чтобы хоть раз эта пресса сказала бы правду и чтобы она донесла до слуха царя шум молвы, которая пронесется от торжественного приема члена обезглавленной, удушенной царем, но все еще живущей Думы» (взрыв рукоплесканий).

Б.: Альфред Фор, председатель: “Бб.: , Вы слышали предложение нашего б.: Мелье. Кто хочет слова? Я жду заключения б.: оратора”.

Б.: Дебьер, оратор: “Вполне сочувствую” (аплодисменты).

Б.: Альфред Фор, председатель, представляет собранию эти заключения, которые принимаются единогласно и покрываются длительными рукоплесканиями.

Б.: Кедрин вводится и председатель обращается к нему со следующими словами.

Б.: Альфред Фор, председатель: “Мой б.: , специальным постановлением общего собрания Великий Восток Франции порвал на сегодня со своими традициями и единогласно постановил торжественно и по-масонски принять мас.: члена русской Думы. Итак, мы принимаем вас как мас.: , но ваше положение мас.: усиливается еще тем, что вы являетесь членом такого собрания,

к которому устремляются взоры не только всех республиканцев, но и всех тех, кто сколько-нибудь носит в своем сердце любовь к свободе и глаза которых были наполнены слезами при вести о роспуске этого собрания (аплодисменты).

Вы были, мой б.:, одним из тех, которые хотели для этой страны, находящейся еще, я не скажу — на точке зарождения свободы, а лишь на краю тьмы самодержавия, испробовать возможность торжества девиза: «Свобода, Равенство и Братство». Не будучи совершенно тщетными, ваши усилия до сих пор не увенчались успехом, и если при вашем входе в этот храм мы все почтительно поднимаемся, то это оттого, что в вашем лице мы приветствуем будущую победу русского народа, так как мы убеждены, что через короткое время Свобода, Равенство и Братство будут царствовать в этой громадной стране, с которой тогда мы действительно сольемся как с нашими союзниками и друзьями (новые и горячие аплодисменты).

Позвольте мне от имени всех наших бб.:, столь торжественно вас принявших, братски облобызать Вас” (браво!).

Б.: Кедрин: “Я бесконечно благодарен всему собранию за неслыханную честь, которой я пользуюсь в настоящую минуту. Я надеюсь, что Дума, распущенная, но все же живущая, так как она жива в мыслях народа и в сердцах всех русских людей, которые знают и понимают, что значит слово “отечество”, воскреснет вновь, даже не будучи созванной правительством, и что она осуществит идеи и надежды русского народа, который стремится, я вам в том ручаюсь, к Свободе, Равенству и Братству.

По мере моих слабых сил я буду стараться ввести в России масонство всеми средствами, которые окажутся в моем распоряжении, так же как и в распоряжении некоторых членов масонства, которые в настоящее время находятся в России и которые, надеюсь, создадут непреодолимую силу (аплодисменты).

Извините меня, если я говорю не подобающе для столь высокого собрания, но я прошу вас рассматривать мои слова как исходящие из самой глубины сердца всего русского народа без исключения”» (новые и горячие аплодисменты).

Бельгийская масонская литература бедна указаниями на русское масонство. Вот что могло быть у нее позаимствовано.

Бюллетень Верховного Совета бельгийского масонства за 1879 год (№ 21) приводит следующее сообщение:

«Вел.: Л.: “Солнца” на Востоке Байрета 1 мая потеряла одно из своих светил в лице б.: Пушкина; обычные почести были отданы его памяти».

Тот же Бюллетень, от 1908 года за № 51, на стр. 228, в отделе хроники, говорит:

«Россия. Студенты различных университетов создали объединение под названием “Тайны Острова”. Предполагают, что это объединение носит чисто масонс.: характер и имеет сохраняющийся в великой тайне ритуал(?)».

На следующий 1909 год тот же журнал пишет в своем № 52 следующее:

«В “Петербургской газете” под названием “Масоны в Петербурге” напечатано: “Несколько времени тому назад “Русское Знамя” утверждало, что Санкт-Петербургские фр.: мас.: агитировали в пользу присоединения Боснии и Герцеговины к Австрии и что во главе Санкт-Петербургских мас.: находится Е. И. Кедрин со званием мастера”.

Последний заявил корреспонденту “Петербургской газеты”, что утверждение, касающееся Боснии и Герцеговины, — неточно так же, как и то, на основании которого он стоит во главе Петербургских фр.: мас.: , по той самой простой причине, что в России не существует никакой мас.: организации.

“Я нисколько не скрываю, — заявил б.: Кедрин, — моего качества фр.: мас.: Я уже давно состою членом французской л.: Я присутствовал на Мас.: Международном Конгрессе 1906 года, где меня приветствовали в качестве члена первой Думы. Вполне возможно, что в России существуют несколько фр.: мас.: , но они не имеют никакого влияния на события по освободительному движению нашей страны, и я об этом сожалею.”».

Официозная газета «Россия» опубликовала опровержение на заявление газеты «Вечер», утверждавшей, что русское правительство симпатизирует иностранным мас.: лл.: и что время недалеко, когда мас.: в России будет легализовано.

Она говорит, что политические цели масон.: со времени его запрещения в России в начале прошлого века нисколько не изменились.

Гуманитарные цели, объявляемые масон.: , могут быть обсуждаемы в открытых обществах, «под наблюдением правительства»(!).

В английском масонском журнале «Ars Quatnor Coronatorum», редактируемом Quatnor Coronati Loge № 2076, London, за 1922 год (Vol. XXXV. Part 3) была помещена статья о русском масонстве «Freemasonry in Russia» члена английской ложи б.: Телепнева.

На последних страницах этой статьи приведены краткие сведения о русском масонстве XX века. Сведения эти были сообщены автору русским вице-консулом в Париже б.: Л. Д. Кандауровым.

В 1928 году Борис Телепнев выпустил эту статью в несколько сокращенной и измененной редакции в виде отдельной брошюры «An Outline of the History of Russian Freemasonry».

Ниже приводится текст журнальной статьи с небольшими дополнениями, вставленными из главы III — «Russian Freemasonry in the 20th Century» брошюры.

Автор, Борис Васильевич Телепнев, во время войны был правительственным уполномоченным по закупке шерсти в Англии, а ранее доверенным торгового дома Алексеева в Москве. В настоящее время он является одним из главных учредителей «Кружка русских масонов в Англии», находящихся в послушании Великой Ложи Англии.

Русское масонство в XX веке

В 1900 году состоялся Украинский Конгресс, основавший 17 января того же года Великую Ложу Украйны. При учреждении недолговечной независимой Украинской Республики в 1919 году Великая Ложа Украйны была официально признана. Она объединяла семь главных лож, соответствующих семи украинским губерниям, и насчитывала, как предполагают, тысяч шесть членов. Эта молодая Великая Ложа вступила в братские сношения с Великим Востоком Италии и отправила своих делегатов в другие страны.

Появление злосчастного большевистского режима вновь принудило украинские ложи к замкнутому существованию. Все же они, по-видимому, стойко ведут свою деятельность и продолжают придерживаться старых масонских ландмарков.

В Великороссии розенкрейцерские ложи, или, вернее, частные объединения розенкрейцеров, продолжают, по-видимому, свою тайную работу после большевистской революции; стоя далеко от всякой политической борьбы, они ведут свою прежнюю деятельность на основах морального совершенствования, руководствуясь незыблемыми принципами братской любви, веры и правды, черпая свои знания в христианском мистицизме¹.

В начале 1906 года² человек пятнадцать русских, хорошо известных своей социальной и политической деятельностью, принадлежащих в большинстве к кадетской партии, примкнули к французским ложам: некоторые из них вступили в члены Великого Востока Франции, но большинство вошли в две ложи — «Космос» и «Гора Синай», подведомственные Верховному Совету Древнего и Признанного Шотландского Ритуала.

По возвращении в Россию они основали две временные ложи: «Полярная Звезда» в С.-Петербурге и «Возрождение» в Москве. В мае 1908 года обе эти ложи были торжественно открыты двумя членами Великого Востока Франции, специально командированными для этой цели из Парижа. В то же время Великая Ложа Франции основала две ложи: одну в С.-Петербурге — «Феникс», другую в Москве. Русские ложи получили право основывать новые ложи без вмешательства Парижа и, соответственно этому праву, в 1908-м и 1909 годах были открыты еще две ложи: «Железное Кольцо»... в Нижнем Новгороде и другая в Киеве.

Существование масонских лож было обнаружено русским правительством в 1909 году. До сведения властей дошло также, что эти ложи французского происхождения. Русские ложи решили тогда прекратить свою работу и «заснули» вплоть до 1911 года, когда вновь некоторые из членов решили возро-

¹ Доказательством того, что в России действительно существовали в XX веке люди, понимающие и практикующие масонские принципы, мы находим в русском памфлете бар. А. Г. Криднера «Кто были русские масоны и какие цели они преследовали», изд[анном] в 1912 году в Москве.

² Многому из последующей информации я обязан г. Л. Кандаурову из Парижа. См.: А. О. С. XXXV. С. 291.

дять, приняв всевозможные предосторожности, их деятельность. В сущности, деятельность эту едва ли можно назвать масонской, ибо главная цель ее была политическая, а именно низвержение Российского Самодержавия и установление демократического режима в Царской Империи; члены эти подчинились Великому Востоку Франции. Их политическая организация насчитывала в 1913–1914 годах до сорока лож.

В 1915–1916 годах между членами их, принадлежащими к двум различным партиям, «кадетами» и «прогрессистами», возникли на политической почве разногласия; десять лож «заснули», оставшиеся же тридцать лож¹ продолжали работать и приняли участие в Мартовской революции 1917 года и в образовании Временного правительства; когда их политическая цель была достигнута, движение начало чахнуть; все же двадцать восемь лож еще существовали вплоть до большевистской революции, после которой большая часть их членов покинула Россию.

Помимо этой политической организации, под видом масонской в России существовали несколько английских² и итальянских масонов.

...Были открыты мартинистские ложи: «Аполлон» — в С.-Петербурге (1910 г.), «Св. Иоанна» — в Москве (1911 г.) и «Св. Андрея» — в Киеве (1912 г.).

Очень оригинальная ложа существовала среди Русской Морской Лиги. Члены ее называли себя «филалетами» и помимо своей чисто филантропической и интеллектуальной работы пытались преследовать политическую цель противоположного характера ложам Великого Востока, а именно поддержать монархический режим Николая II. Вероятно, это движение выросло в связи с парижской ветвью швейцарского ордена рыцарей-филалетов, основавшей в С.-Петербурге две ложи: «Северная Пирамида» и «Северная Звезда»; этот орден преследовал цель изучение символизма и мистицизма.

Отношение большевиков ко всякому виду масонства ясно иллюстрируется резолюцией, вынесенной 4-м Конгрессом Коммунистического Интернационала, созванного в Москве в 1922 году. Резолюция эта предписывает всем коммунистам, без исключения, принадлежащим к масонским ложам, немедленно прервать всякую связь с этой организацией или немедленно покинуть Коммунистическую партию. Ни один коммунист, когда-либо принадлежавший к какой-либо масонской организации, не может быть назначен на ответственное место в партии ранее двух лет после ухода его из масонства. Эта резолюция могла быть вызвана не только существованием остатков русских лож, но и попытками некоторых иррегулярных, так называемых масонских отрядов, проникнуть в Россию даже во времена настоящего режима³.

Крупный интерес к масонству замечается в настоящее время среди русского беженства в Европе, что нам здесь известно.

¹ Интересно отметить одну из этих лож, составленную исключительно из членов Думы.

² Среди них были рыцари-храмовники.

³ С тех пор некоторые масонские собрания в Москве были разогнаны большевистской полицией.

Уже во время Великой войны, но особенно после большевистского восстания, когда за границей встретились так много по числу русских оппортунистов, пришлось войти в связь с регулярным масонством, их предрассудки подверглись изменениям; несколько хорошо известных русских присоединились к масонским ложам в тех странах, в которые волна революции, выкинув из бури русский корабль, вынесла их разбитые тела к успокоению.

Статьи о русском масонстве аббата Ж. Турмантена

Аббат Жюль Турмантен был генеральным секретарем и основателем «Французского Антимасонского Объединения» и редактором журнала «La Franc-Masonnerie Demasquie». Сами масоны, всячески понося его за разоблачения их, признавали высокую степень его осведомленности.

Редактор масонского журнала «l'Acacia» Лимузен заявлял, что аббат Турмантен «несомненно, очень хорошо осведомлен. Мы прибавим, что это приносит нам пользу, так как только посредством его журнала “La Franc-Masonnerie Demasquie” мы знакомимся с секретными циркулярами, посылаемыми Советом Ордена досточтимых лож» (l'Acacia. 1906. VII–VIII. 33).

Другой редактор масонского органа «Lumiere Masonnique Oswald Wirth» говорит об аббате Турмантене, что «он относится с похвальной честностью к своим разоблачениям и всячески остерегается клеветы, ошибок и лжи, которые распространяются на наш счет» (Lumiere Masonnique Oswald Wirth. 1910. IX. 132).

За несколько месяцев до гибели португальского короля Дон Карлоса в журнале «La Franc-Masonnerie Demasquie» 25 декабря 1907 года аббат Ж. Турмантен предсказал это событие, объявив, что если португальский король немедленно не запретит в своем королевстве масонство и все тайные общества, то «нужно очень опасаться, что в ближайшем будущем Дон Карлос, сверженный, изгнанный и убитый, явится новым примером всемогущества братьев трех точек».

Точно также тот же Турмантен уже 15 сентября 1912 года в своем журнале сообщал, что на одном масонском собрании масон высокой степени заявил, что «эрцгерцог Франц Фердинанд приговорен к смерти и должен погибнуть на ступенях Престола».

Император Николай II сильно интересовавшийся масонским движением в России и его связью с революционерами, дважды обращался к аббату Турмантену при посредстве адмирала К. Д. Нилова, ездившего для этого в Париж. Последнее сведение, данное аббатом Государю накануне войны 1914 года, было, что «число масонских лож в России в короткое время возросло с 3-х до 59».

П. А. Столыпин следил за разоблачениями аббата Турмантена через русского иезуита А. Перлинга.

По сведениям аббата Турмантена, с 1905 года начинается вступление русских в ложи Великого Востока Франции:

— 13 мая были приняты в ложу «Cosmos» врач Лорис-Меликов Иван, Гамбаров Георгий, проф. Трачевский Александр и литератор Амфитеатров Александр Валент.

— 17 июня — проф. Аничков Евг. Вас.

— 8 июля — адвокат Кедрин Евг. И. — в ложу «Les Renovateurs».

— 30 янв. 1906-го — ложа «Cosmos» возвела Лорис-Меликова, Гамбарова, Тамамшева, Трачевского, Амфитеатрова и Аничкова в 3-й градус посвящения — «мастера».

В это время состоят членами французских лож проф. Ковалевский Максим Максим. и около двух десятков других русских.

С 1905 года Великий Восток Франции начинает проявлять особый интерес к событиям, происходящим в России. Вот что, например, по этому поводу говорит итальянский масонский журнал «l'Acacia»: «Все республиканцы, и особенно французские масоны, должны выразить самые горячие пожелания для скорейшего триумфа русской революции» (1905. № 28. С. 253).

Очень ценные сведения о положении русского масонства перед войной приводит аббат Ж. Турмантен в своей статье «La Maçonnerie Française devant l'Allemagne», помещенной в №№ 1, 2, 3, 5 и 6 антимасонского журнала «La Franc-Maçonnerie Démasquée» за 1920 год. Сведения эти основываются главным образом на докладе «О франмасонстве в России» члена Совета ордена Великого Востока Франции инженера б.: Сеншоля, сделанном им 22 декабря 1915 года на заседании ложи «Belgique» в Париже, где эта бельгийская ложа гостила временно по случаю войны.

Докладчик рассказывал, что однажды (в 1905 г.) явился к нему будущий член Первой Государственной Думы Е. И. Кедрин с просьбой принять его в ложу «Les Renovateurs», мастером которой был Сеншоль. Кедрин затем вошел в частые и тайные сношения с главными деятелями Великого Востока Франции, результатом которых было решение Совета ордена организовать в России свои ложи, причем миссия эта была возложена (в 1908 г.) на б.: Буле¹ и Сеншоля.

¹ Личность Буле, отмечает Турмантен, чрезвычайно сомнительна. По-видимому, это был один из ловких, беспринципных аферистов неопределенной профессии, так как выступал на своем жизненном поприще и в роли инженера, и адвоката, и коммерсанта. Был судим за мошенничество и отбывал тюремное заключение.

Состоя б... Велик. Востока Франции, он быстро достиг должности члена Совета ордена и 20 октября 1910 года масоны торжественно чествовали его избранием председателем Совета ордена, причем в хвалебных речах особенно превозносилась его деятельность как организатора масонских лож в России. Между прочим, б... Лантценберг выразился о нем так: «История скажет, что вы были первый, который открыл символические мастерские и у устья Невы, и у подножья покрытого снегом Кремля в далекой варварской Московии.

Позорное постановление суда и требование устава ордена об изгнании обещанного члена нисколько не отразилось на отношении к Буле ордена. Он только сам подал заявление о своем уходе. «Этот человек, — пишет Турмантен, — был слишком замешан в интернациональных и нечистоплотных делах Великого Востока Франции. Он хранил также слишком много тайн для того, чтобы кто-нибудь осмелился сделать ему неприятность.

Во время своего путешествия они получили в Берлине от немецких масонов особый пропуск, написанный на небольшом куске бумаги, и указание, как обеспечить свободу своих поездок в Царской Империи, не вызывая подозрений. На русской пограничной станции они должны были найти жандармского офицера «высокого роста в сером пальто», к которому им следовало «безбоязненно подойти, положить на его плечо руку по масонскому обряду и передать свой пропуск». Все это они исполнили в точности, и без всяких задержек были пропущены дальше, получив паспорта, давшие им право на беспрепятственность разездов по России.

Излагая эти сведения из доклада Сеншоля, Турмантен со своей стороны отмечает, что Российское посольство в Париже (в 1908 г. послом был Ал. Ив. Нелидов) было своевременно предупреждено друзьями России о цели поездки Буле и Сеншоля, но этому сообщению представителями Императорской миссии не было придано значения, хотя ясны были цели масонства — «минировать трон Царя», столь ему ненавистный.

Приехав в Петербург, Буле и Сеншоль встретили в среде русской аристократии — «on l'ru parle admirablement le Francais» — большую поддержку, сильно облегчившую выполнение их миссии. Здесь они посетили Петропавловскую крепость, где встретились с заключенными друзьями (за участие в Выборгском воззвании) и основали ложу. В Москве же, где была уже русская ложа, они открыли высший капитул «Role-Croix», 18-го градуса. Пытались они основать тогда же ложу в Варшаве, но сделать это удалось лишь вскоре после их отъезда.

С тех пор, по словам Сеншоля, масонство в России сделало огромные успехи, и в 1915 году существуют 49 лож в России и 6 в Польше.

Ввиду официального запрещения тайных обществ в России, набор членов делался очень осмотрительно. Каждая ложа из предосторожности имела не более 15–20 членов. В состав лож входили главным образом лица из аристократическо-буржуазной среды.

«Если бы Царь, — восклицает Сеншоль, — увидел список русских масонов, то он нашел бы в нем имена лиц, очень близко к нему стоящих».

«Вокруг трона, — по словам Турмантена, — существовала даже своего рода оккультная полиция, образованная из масонов»¹.

Что касается ритуала, то русские масоны, по словам Сеншоля, «стремясь все делать поскорее, не интересуются лишними церемониями» и почти игнорируют символику в своих ложах. Храм, если только так можно назвать помещения, в которых собирались русские масоны, не содержит в себе никаких масонских эмблем». Русские масоны с началом войны занимаются почти исключительно изучением и наблюдением современных политических событий. Со-

¹ Швейцарский масон Karl Heise в своей книге «Die Entente Freimaurerei und der Weltkrieg» (Basel, 1920) на стр. 107 приводит следующий состав «Великокняжеской ложи»: вел. князя Николай Николаевич, Дмитрий Павлович, Александр Михайлович, Андрей, Кирилл и Борис Владимировичи, председатель Гос. Думы Родзянко, ген. Данилов, Чарторыйский и др.

брания их имеют скорее форму дружеских бесед на политические и экономические темы. Ложи приняли выжидательное положение, готовясь вмешаться в жизнь страны, как только потребуют этого обстоятельства.

«Это, — резюмирует Буле, — во всяком случае, образует нечто целое, хорошо подобранное, представляющее серьезную организацию, на которую можно положиться за будущее России».

На поднятый вопрос — организованы ли в России «ложи усыновления», т.е. ложи, доступные женщинам, бб.: Сеншоль ответил, что женских лож в России не было учреждено, так как русские масоны опасались восторженности своих женщин, безграничная экзальтированность которых легко могла бы быть опасной для всей организации.

«Всем известно, — пояснил он, — что женщины русской аристократии, захваченные революционными идеями, вступают даже в публичные дома, чтобы совращать матросов и солдат».

Таким образом, по словам Турмантена, Великий Восток Франции «переллил в души бб.: славян дерзкие помыслы, исходившие из его конвентов, и подогрел усердие русских, принадлежащих к парижским ложам. В то же время, начиная уже с 1903 года, в отчетах конвентов Великого Востока появляется целый ряд вредных и губительных идей; среди них нельзя не найти принципы, осуществление которых в России выразилось в большевизме... Русские бб.: , «стремясь все делать поскорее, не интересовались» миллионами жертв, загубленными ими при возведении храма Соломона.

В высшей степени осведомленный в отношении масонства, аббат Ж. Турмантен обратился уже в мае 1907 года к Государю Императору Николаю Александровичу с письмом, раскрывая Ему опасность для Трона и России возрождающегося в ней масонства. Письмо это было опубликовано в редактируемом им в Париже журнале «La Franc-Maçonnerie Démasquée» 10 мая 1907 года.

Письмо это гласит следующее:

«Ваше Величество,

Франмасонство создало французскую революцию и погубило династию. Франция — жертва этой темной силы, испортившей душу нашего несчастного народа. Ныне фр.: масонство, по-видимому, направило свои усилия против России. Как человек осведомленный, я бью тревогу. Уже много лет парижские ложи гостеприимно открыты для приема в лоно масонства русских. Я уже указывал на это. Вот еще новое доказательство: 13 марта 1907 года на собрании парижской ложи «L'Avant Garde Maçonique» («Масонский Авангард») чествовали одного из русских членов этой ложи, недавно избранного в Государственную Думу¹. По этому поводу председатель собрания заявил, что “в недалеком будущем в России будет учреждено много масонских лож”. Указание это за-

¹ В. А. Маклаков. — Примечание Н. Ф. Степанова.

служивает чрезвычайного внимания, вследствие чего друг России и ее Монарха позволяет себе писать, ГОСУДАРЬ, Вам эти строки в знак уважения и преданности Вашему Величеству».

В том же журнале от 25 марта 1909 года аббат Турмантен вновь, как бы обращаясь к ГОСУДАРЮ открытым письмом, писал:

«Я не хотел бы быть вторичным пророком, каковым я явился для короля Португальского, предсказав Царю такой же трагический конец. Но на Его месте я не был бы спокоен, зная о существовании в моем государстве масонских очагов революции, подобных тем, которые Великий Восток Франции внес туда, как бомбу, подложенную под изголовье мирного гражданина».

Пропаганда и успех распространения идей масонства в русском обществе перед войной 1914 года

Глава эта представляет из себя хронологическую пестрядь краткого, возможно связного дословного пересказа статей и сообщений о масонстве, помещенных в современных событиям русских газетах за 1907–1914 годы. Кроме упоминаемых «Нового Времени» и «Гражданина», выдержки взяты из «С.-Петербургских Ведомостей», «Биржевых Ведомостей», «Вече», «Земщины», «Виленского Вестника», «Казанского Телеграфа» и др.

Затем использованы донесения из Парижа агента Департамента полиции Б. К. Алексеева, опубликованные в журнале «Былое» (1907. № 4. С. 108–145), и выписки из дневников А. А. Поливанова (Москва, 1924. Т. 1) и А. В. Богдановича («Три последних Самодержца». Москва, 1924).

Разговоры в обществе о появлении в России масонских лож возникли вскоре после назначения министром внутренних дел князя П. Д. Святополк-Мирского, объявившего лозунгом своей политики «доверие» к обществу и общественным силам. «Повеяло весною» и первыми цветами ее явились слухи о возобновлении у нас «золотого века масонства».

Уже 24 апреля 1905 года жена генерала Богдановича занесла в свой дневник: «Сегодня Стишинский (правый член Госуд. Совета) сказал... что теперь в Петербурге 8 масонских лож и к одной из них, которая помещается на Николаевской № 44, принадлежит Витте (председатель Комитета Министров), где тот играет большую роль».

В дневнике генерала А. А. Поливанова (помощника военного министра) записано 20 мая 1908 года: «После обеда у княгини А. Н. Нарышкиной (жена обер-камергера Е. Д. Нарышкина) говорили о масонах. Витте (бывший уже не у дел) считает, что таковые в России есть и сидят на скамьях Государственного Совета».

В Москве с 1 января 1908 года П. Чистяков стал издавать двухмесячный журнал «Русский франкмасон» («Свободный каменщик»). Журнал этот, как

значилось в его программе, посвящался «всем ищущим справедливого ионического масонства в первых трех степенях его». В конце 1908 года, одновременно с прекращением издания журнала «Русский франкмасон», в издававшемся тем же Чистяковым еженедельном журнале «Ребус», посвященном спиритизму и оккультным наукам, появилось сообщение о том, что при редакции «Ребуса» предполагается организовать кружок лиц, интересующихся масонством, с целью его теоретического и практического изучения. П. Чистяков предполагал легализировать этот кружок в порядке закона от 4 марта 1906 года об обществах и союзах, но, встретив отрицательное отношение к своей статье со стороны местной власти, заявил, что он решил «обождать». Фактически же кружок этот образовался.

Около 1910 года во многих изданиях — варшавской, столичной русской и балтийской, немецкой — повременной печати появляются передовые статьи, написанные стилем масонским и с употреблением лозунгов масонства, незаметных для рядового читателя, но легко узнаваемых не только каждым масоном, но и историком-дилетантом.

30 января 1910 года генерал А. А. Поливанов записывает в своем дневнике: «Великий князь Николай Михайлович говорил о масонах, о том, что 19 русских (М. Ковалевский, Кедрин и др.) состоят членами парижских лож, что есть подозрения на некоторых русских в России (генералов Куропаткина, Жилинского, Субботина); что евреи поставили себе задачей проникнуть в армию, и в частности в Генеральный Штаб, что в Генеральном Штабе уже есть евреи; евреи же проникают под самыми русскими фамилиями».

В начале 1910 года в Петербургском Художественно-Литературном театре Суворина ставится пьеса «Вольные каменщики», имевшая успех, несмотря на то что ни с идейной, ни с исторической стороны она этого успеха отнюдь не заслуживает.

Князь Мещерский в своем «Гражданине» помещает весной 1909-го, 1910-го и 1911 годов ряд статей о масонской опасности. Миссионер отец Апрасов своею докладною запискою в феврале 1909 года обращает особое внимание Св. Синода на масонство в России.

Лекции госпожи Соколовской, специалистки по истории русского масонства, читанные ею в С.-Петербургском Археологическом институте в 1910 году; лекция Максимова в Русском Собрании в С.-Петербурге и ряд других сообщений лиц в залах Тенишевского училища и других публичных мест возбуждали среди столичного общества весьма большой интерес к масонству.

В это время центром масонской пропаганды являлась В. В. Авчинникова-Архангельская. Она говорила, что приехала из Франции в качестве разведчика масонства. Почва для активной масонской деятельности в России, по ее мнению, уже достаточно подготовлена. По словам Авчинниковой-Архангельской, в июне или июле 1911 года должна прибыть в Россию из Парижа масон-

ская экспедиция человек из восьми. Главною целью этой экспедиции является правильная организация масонства в России и вручение русским вожакам масонства полной инструкции для дальнейшей деятельности.

Русская публика на публичной лекции Авчинниковой-Архангельской, прочитанной в декабре 1910 года в зале Тенишевского училища, услышала, что масонство представляет собою социальную силу, которая всегда стремилась к «освобождению человека от уз», что она подготовила французскую и другие европейские революции, что Мирабо, Дантон и другие главы революции были членами масонских лож и т.д.

«Масонство давно уже стучится в дверь России, — воскликнула Авчинникова-Архангельская в конце своей лекции, — и мы надеемся, что, наконец, дождемся легализации, так как Россия — страна конституционная, в которой должна быть допущена свобода совести, слова, печати и собраний».

Активная деятельность русских лож, по словам все той же Авчинниковой-Архангельской, должна была начаться уже осенью 1911 года и будет находиться в большой зависимости от результатов всемирного масонского конгресса в Риме, назначенного на 20–23 сентября 1911 года. На этом конгрессе под предлогом чествования юбилейного дня «возрождения» Италии будут подробно обсуждаться планы скорейшего проведения в жизнь конечных целей масонства: уничтожение монархий и церквей и установление всемирной республики.

В 1910-м и 1911 годах «Новое Время» поместило ряд статей, трактующих о фактическом возрождении у нас масонства под видом разных «лиг» и «обществ» — философских, теософических, оккультных и др. Наивность россиян доходила до того, что в 1909–1910 годах наглый проходимец доктор Персич собирал даже щедрые взносы с лиц, желавших при его помощи быть «посвященными в масоны».

Все петербургские масоны группировались в 1911 году около генерала по Адмиралтейству Ник. Ник. Беклемишева, Тиры О. Соколовской и В. В. Авчинниковой-Архангельской. Главным местом их собраний было помещение Музея Изобретений и Усовершенствований (Мойка, 12), где почти еженедельно происходили обсуждения всевозможных тем, касающихся масонства. Усматриваемые в этом помещении собрания не являлись, однако, собраниями по образцу «лож», а представляли собою подготовительную ступень вербования последователей масонства, выражающуюся в чтении пропагандистских лекций и докладов. Присутствовали на этих собраниях только лица, получившие особое приглашение. На собрании, например, 11 марта 1911 года присутствовали всего 20 человек, в числе коих находились: Н. Н. Беклемишев, Т. О. Соколовская, действ. статс. советник С. И. Афанасьев (врач Главного Инженерного Управления), Ю. В. Руммель, инженер-механик флота Н. И. Филипповский, отставной гвардии полковник Ф. Г. Козлянинов, писательница Ю. М. Загуляева, Буторина, Соколов, Ланин, Самохвалов, Шепо-

вальников. Кроме того, были адмирал Добротворский и два генерала, а также некоторые члены Лиги Обновления Флота.

В последних числах апреля 1911 года частное собрание масонствующих имело место у журналиста инженера А. В. Зенгера (Фонтанка, 103), где в числе других присутствовали братья Алексей Алекс. и Борис Алекс. Суворины.

Несколько иначе развивалось масонское движение в Москве: внешне не так шумно — и серьезнее в смысле достижения более прочных результатов. Спекулятивно-политическое масонство гнездились в особняках московских толстосумов-либералов, где обсуждались планы необходимости переворота, а идейное масонство организовало целый кружок усердных сотрудников для планомерного изучения масонства. Они привлекли к себе историков из Петербурга и Киева. Результатом их работ явились в 1914-м и 1915 годах два тома ценных по содержанию и прекрасно изданных сборников статей под общим заглавием «Масонство в его прошлом и настоящем», выпущенных под редакцией С. П. Мельгунова и Н. П. Сидорова (издание «Задруга» и К. Ф. Некрасова).

В обращении «от редакции» говорится, что издание это преследует популяризаторские цели дать широким интеллигентным кругам представление о современном масонстве, о сущности «многогранного масонского учения»; дать образы наиболее выдающихся вождей русского масонства — «искателей масонского света». В наше время западноевропейское масонство продолжает играть значительную роль и эта роль уже находит себе отклики в России... Значение масонской обрядности в жизни» ныне являются «для самих масонов лишь пережитком традиций, утерявших свой смысл... Бутафория масонской символики и обрядности не может иметь научного значения для понимания масонского учения». Таковы были предпосылки редакции.

В состав III тома предполагалось включить статью С. П. Мельгунова «Современное русское масонство», но революция прекратила это издание.

В составе кружка участвовали: Я. Л. Барсков, А. А. Боровой, Д. Г. Бурылин, А. М. Васютинский, проф. Г. В. Вернадский, С. П. Виноградов, Н. О. Гельшельзон, С. М. Горяинов, проф. М. В. Довнар-Запольский, С. А. Ефремов, проф. Н. К. Кульман, С. П. Мельгунов, В. П. Обнинский, В. Н. Перцев, Н. К. Пиксанов, И. Н. Розанов, Н. И. Романов, И. С. Рябинин, В. И. Семейский, А. В. Семека, Н. П. Сидоров, Т. О. Соколовская, Е. И. Тарасов, проф. Е. В. Тарле, В. Н. Тукальский, П. П. Шабанов, Е. С. Шумигорский, И. М. Херасков, И. М. Фадеева.

Таким образом, в общем, уже к 1910 году масонство пережило зачаточное состояние в России и все глубже и глубже укоренялось. В число масонов вступили сперва русские профессора, потом политические деятели. К концу 1910 года, по словам самих масонов, масонство распространилось у нас и в более широких кругах. С одной стороны, оно начало захватывать среду офице-

ров армии и флота (преимущественно высших центральных управлений) и русскую знать, а с другой, — оно привлекает и приверженцев крайних левых партий. Центрами русского масонства в это время были правильно работающие ложи в С.-Петербурге, Москве и Варшаве. В последнем городе масонство состояло почти исключительно из поляков и евреев с сильно левым направлением. Насколько вся масонская деятельность велась умело и конспиративно, можно судить по тому, что за все это время ничто не подавало повода подозревать, что в России существуют масонские ложи и собрания. Работа русского масонства в эти годы была сложна и многостороння.

По мнению высших руководителей Великого Востока Франции, в это время каждое противоправительственное выступление или покушение на жизнь государственного деятеля в России возможно было лишь при содействии масонских сил, имеющих во всех слоях общества и высших правительственных органах таинственные нити, без помощи которых ни один революционный комитет не был в состоянии исполнить свое решение.

Следя за политическими партиями, русское правительство было лишено средств борьбы только против масонства, ловко ускользающего из-под самого бдительного надзора, благодаря своим связям и сотрудникам, вкрапленным во все почти учреждения, ведущие охрану существующего порядка.

После Февральской революции 1917 года в документах Департамента полиции было найдено донесение агента кол. асес. Б. К. Алексеева из Парижа, полученное после убийства П. А. Столыпина, в котором он пишет: «Покушение на жизнь г-на Председателя Совета Министров находится в некоторой связи с планами масонских руководителей. Обрывочные сведения об этом сводятся приблизительно к следующему:

— Мало рассчитывая на то, что масонству удастся склонить премьер-министра в свою пользу, масоны... начали смотреть на г-на Председателя Министров как на лицо, могущее служить им препятствием... для прочного укоренения в России... Это последнее убеждение на Верховном Совете Ордена (в Париже)... побудило руководителей масонства прийти к заключению, что г-н Председатель Совета Министров является для Союза... в настоящее время, — когда масонство собирается нажать в России на все свои пружины, — лицом вредным для целей масонства. Такое решение Верховного Совета было известно в Париже еще несколько месяцев тому назад... Говорят, что тайные руководители масонства, недовольные политикой г-на Председателя Совета Министров, воспользовались тесными сношениями, установившимися между Великим Востоком Франции и русскими революционными комитетами и подтолкнули исполнение того плана, который у них только был в зародыше. Говорят также, что чисто «техническая» сторона преступления и кое-какие детали обстановки, при которой возможно было совершить покушение, были подготовлены через масонов» (Былое. 1917. № 4. С. 141—143).

Устав Великого Востока народов России (1912 г.)¹

1. Задачи и цели ордена

Создание связанного моральной общностью и взаимным доверием братского ордена; братья сохраняют свободу политического действия, стремятся к утверждению и защите прав человека и гражданина. Обязанности братьев изложены в формуле обещания, даваемого при посвящении.

2. Состав ордена

Орден состоит из братьев и сестер, посвященных одной из лож, или делегаций Верховного Совета.

3. Орденские степени

Орден имеет две степени: ученика и мастера. Братья посвящаются первоначально в степень ученика. Братья, доказавшие на деле свою преданность ордену, усвоившие его традиции, проникшиеся его духом, могут быть впоследствии посвящены в степень мастера.

4. Посвящение

А. Посвящение в степень ученика:

а) кандидат предлагается в ложе одним из братьев;

б) по обсуждении кандидатуры и с согласия всех братьев, открыто подающих свои голоса, может быть постановлено о поручении одному из братьев выяснить, желает ли кандидат вступить в орден. При исполнении этого поручения брат не должен открывать кандидату орденской тайны и не называть ни ордена, ни членов ложи, не должен он и признавать существование братства;

в) о результате опроса брат сообщает ложе, которая может по единогласному решению избрать двух анкетеров для более подробного опроса кандидата и подготовки его к посвящению. Анкетеры также обязаны не раскрывать орденской тайны. При выборе анкетеров один из них должен быть возможно близок кандидату;

г) по заслушании и обсуждении доклада анкетеров ложа может или постановить о прекращении анкеты или о продлении ее, или единогласно признать желательным посвящение кандидата и назначить день его испытания;

¹ АГИ, фонд Б. И. Николаевского; общие пояснения к этому документу см.: «История российского масонства 1731–2000», гл. 7–8. — *О. П.*

д) испытание производится во время заседания ложи. Оно не должно быть прерываемо. Испытуемый не должен общаться с непосвященными во все время обряда испытания.

Доставив испытуемого в назначенное место и вне ложи, анкетеры предлагают ему письменно ответить на следующие вопросы:

— Каковы Ваши требования к самому себе,
женщине (мужчине),
семье,
отечеству,
человечеству[?]

— Каков Ваш гражданский символ веры[?]

Затем анкетеры удаляются и возвращаются по зову испытуемого. Если испытуемый изготовил письменные ответы на поставленные ему вопросы, анкетеры передают документ в ложу, которая немедленно по оглашении сжигает документ. Затем братья могут единогласно постановить о переходе к изустному испытанию в ложе.

По принятии этого постановления анкетеры возвращаются к испытуемому, завязывают ему глаза и приводят в темное помещение ложи. Братья задают испытуемому вопросы, какие найдут нужным. По окончании опроса анкетеры уводят испытуемого обратно в помещение вне ложи. Братья снова обсуждают вопрос о том, достоин ли испытуемый посвящения, или постановляют прекратить обряд, или продолжить испытание, или приступить к самому посвящению. Постановление о посвящении требует единогласного решения ложи;

е) по принятии этого последнего постановления анкетеры снова вводят испытуемого в темное помещение ложи с завязанными глазами. Венерабль объясняет испытуемому цели ордена и обязанности брата и затем спрашивает испытуемого, все ли желает он быть посвященным в братья ордена;

ж) в случае положительного ответа венерабль предлагает испытуемому поднять правую руку и повторить слова орденского обета:

«Обещаю любить братьев моих м-в. Защищать их в опасности, хотя бы жизни моей грозила смерть.

Обещаю хранить орденскую тайну. Не раскрывать существование братства, хотя бы я был спрошен об этом на суде, не раскрывать ничего, что я узнаю как брат.

Обещаю исполнять постановления своей ложи и высших м-х властей»;

з) после произнесения формулы венерабль берет посвящаемого за руку и спрашивает анкетеров: «Чего хочет испытуемый[?]

Анкетеры: «Света».

Венерабль: «Дайте испытуемому света[!]

Помещение ложи освещается, с испытуемого снимается повязка.

Венерабль: «Именем Великого Востока народов России посвящаю Вас в братья ложи... в степени ученика».

Затем братья дают новому брату поцелуй;

и) посвящение может быть также совершено делегацией Верховного Совета в составе не менее трех мастеров.

Б. Посвящение в степень мастера.

Посвящение в степень мастера производится либо ложей в степени мастера по единогласному решению братьев ложи, либо делегацией из трех мастеров по постановлению Верховного Совета.

Посвящение не сопровождается новым испытанием. Венерабль указывает посвященному на его обязанность с еще большей строгостью выполнять долг м-на и затем произносит формулу посвящения: «Именем В. В. Н. Р. посвящаю Вас в степень мастера».

Венерабли, наблюдатели, ораторы, делегаты на конвент, избиратели Верховного Совета и его члены могут избираться лишь из числа мастеров.

5. Ложи и офицеры

А. Основной орденой организацией является ложа.

Б. Ложа состоит из 7–14 братьев.

В. Ложа, в которой присутствуют ученики, работает в степени ученика; ложа, в которой все братья — мастера, работает в степени мастера.

Г. Верховный Совет может создавать ложи особого назначения, объединяя в них братьев, принадлежащих к различным ложам.

Д. Каждая ложа избирает сроком на один год следующих офицеров:

Венерабля

1-го наблюдателя и 2-го наблюдателя (из мастеров)

Оратора

Казначая

Секретаря (из мастеров или учеников).

Должности наблюдателей могут и не замещаться.

Обязанности секретаря и казначая могут быть совмещаемы.

Венерабль руководит работами ложи. Через него ложа сносится с секретарем Верховного Совета.

Наблюдатели замещают венерабля.

Оратор разрешает возникающие при работах ложи вопросы устава.

Решения его принимаются на заседании как окончательные, но правильность их может быть оспорена на ближайшем заседании и отвергнута на будущее время.

Секретарь — хранитель истории ложи. Никаких записей секретарь не ведет и по памяти восстанавливает отдельные события из жизни и деятельности ложи.

Казначей производит установленные ложей сборы и хранит средства ложи.

Е. Ложа, состав которой превысит 13 братьев, может выделить из своего состава 7 братьев, образующих новую ложу.

Ж. В местности, где лож нет, но где имеются не менее 7 братьев, по постановлению Верховного Совета может быть инсталлирована новая ложа делегацией в составе трех мастеров.

З. Каждая вновь образуемая ложа избирает себе особое наименование и избирает должностных лиц.

6. Работы ложи

А. Работы ложи открываются венераблем или наблюдателем по прибытии в назначенное время 7 братьев.

Венерабль: «Все ли присутствующие м-ны[?]»

Наблюдатель (или секретарь): «Все присутствующие м-ны».

Венерабль: «Заперты ли двери[?]»

Наблюдатель (или секретарь): «Двери заперты».

Братья, которым до конца работ предстоит удалиться, предупреждают об этом венерабля.

Первым разрешается вопрос о времени и месте следующего собрания.

Затем принимается порядок дня.

Братья просят слова, единожды ударяя в ладоши.

Во время работ братья не курят.

По исчерпанию повестки венерабль обращается к наблюдателю (если в ложе нет наблюдателей, то к секретарю):

— В котором часу братья кончают свои работы[?]

— В полночь.

— Который час[?]

— Полночь.

Затем ложа кончает свои работы.

7. Орденская тайна

а) братья обязаны хранить в тайне как самое существование ордена, так и все, что касается его состава, планов и деятельности;

б) братья обязаны хранить в тайне все сообщенное им в братском порядке или ставшее известным на заседаниях ложи;

в) братья знают лишь членов своей ложи;

г) венерабль знает секретаря Верховного Совета;

д) все, относящееся к орденской тайне, не должно быть излагаемо на письме;

е) письменные ответы испытуемого и баллотировочные записки немедленно сжигаются в самой ложе.

8. Усыпление

- а) орденское звание сохраняется братьями пожизненно;
- б) каждый брат вправе «уснуть», сообщив о своем решении своей ложе;
- в) «уснувший» брат, пожелавший вернуться к участию в работах братства, может быть принят по единогласному решению одной из лож. Принятию решения предшествует анкета, какую найдет нужным произвести ложа;
- г) ложа может «усыпить» нарушившего обязанности ордена брата. О соответствующем постановлении ложа сообщает Верх. Совету;
- д) Верховный Совет может «усыпить ложу», нарушившую орденские обязанности. Верховный Совет может «усыпить» и отдельных братьев;
- е) «уснувшие» и «усыпленные» братья с момента усыпления освобождаются от исполнения орденских обязанностей, но они остаются связанными обетом хранения орденской тайны.

9. Конвент

- а) не реже раза в год Верховный Совет созывает конвент ордена;
- б) на конвент каждая ложа посылает 1–2 представителей, избранных ложей из числа ее братьев мастеров;
- в) конвент является высшим законодательным органом ордена; он устанавливает основные положения работ ордена на предстоящий год;
- г) конвент избирает выборщиков в Верховный Совет;
- д) в состав конвента входят помимо представителей лож члены и секретарь выбывающего состава Верховного Совета.

10. Верховный Совет

- а) верховным руководителем орденских работ, хранителем орденских традиций, высшим судьей в ордене и исполнителем решений конвента является Верховный Совет, избираемый на срок до ближайшего годового конвента и состоящий из 6–18 членов, включая секретаря;
- б) порядок избрания Верховного Совета таков: большинством 7/8 голосов конвент избирает трех выборщиков. Секретарь В. С. последнего созыва подсчитывает голоса и, не оглашая результаты голосований, сообщает выборщикам о состоявшемся избрании. Выборщики избирают затем трех членов Верховного Совета и по избрании таковых слагают с себя полномочия. Избранные три члена Верховного Совета немедленно доизбирают еще трех чле-

нов Верховного Совета. По избрании первых 6 членов Верховный Совет открывает свои работы и избирает секретаря. Имена членов Верховного Совета конвенту не сообщаются;

в) Верховный Совет работает в порядке ложи;

г) с ложами В. С. сносятся через секретаря и венераблей;

д) часть средств ложи, определяемая конвентом, поступает в распоряжение В. С-та.

Н. Ф. Степанов

Военная ложа¹

Говоря о роли отдельных военных в Февральском перевороте, мы не хотим совершенно утверждать, что якобы революция сделана армией. Подкоп под Россию велся в течение десятилетий. В русской революции принимали участие различные деньги: еврейско-американские, английские и германские. Подробно о том, кем и как финансировалась русская революция, мы поговорим в другой раз, но необходимо отметить, что революция не была просто сделана деньгами. Многие были втянуты в революционное движение не ради денег и к числу этих необходимо причислить, в первую очередь, военных, без помощи которых переворот все же произойти не мог. Так же и общественность шла против исторической власти «бескорыстно», ради амбиций (некоторые), по глупости, по наивности, из идеализма и многие в силу зависимости от тайных обществ, ролью которых нельзя пренебрегать.

Историк революции И. П. Якобий в своей книге «Николай II и революция» говорит: «Ни коноваловская группа, ни Родзянко, ни даже социалисты не питали надежд на возможность совершения переворота без согласия и реальной помощи военачальников. Было совершенно очевидно, что Государь неуязвим среди армии, пока высшее командование остается Ему верным; только предательство генералов могло поставить армию перед совершившимся фактом: отречение или даже смерть Государя.

Поэтому с самого начала войны революционный центр пытался обеспечить себе содействие генералов: были начаты переговоры, нащупывалась почва, возбуждались честолюбивые мечты. Таким путем понемногу образовалась ячейка военных, согласных оказать помощь предстоящему перевороту. Во главе этой организации стоял Гучков. Вокруг него — блестящий штаб «героев тыла»: Якубович, Туманов, Энгельгардт, Гильбих, Туган-Барановский. Но все это мелкая сошка; в заговор необходимо было втянуть крупных военных началь-

¹ Печатается по: Владимирский Вестник (Сан-Пауло, Бразилия). 1953. Май. № 23.

ников... Мало-помалу и в Петрограде, и на фронте удалось выделить группу генералов, на которых заговорщики могли рассчитывать: помощник военного министра генерал Поливанов, Крымов, Хагандоков, главнокомандующие фронтами Брусилов и Рузский и начальник штаба Верховного Главнокомандующего Алексеев».

Мы имели возможность ознакомиться с трудами, еще не опубликованными, оставшимися после смерти генерала Николая Александровича Степанова, почти весь 1916 год проведенного в ставке Верховного Главнокомандующего в должности дежурного генерала. В самом талантливом исследовании, «Работа Военной ложи», генерал Н. А. Степанов говорит следующее:

«Началось с приглашения, разрешенного военным министром генералом Редигером, офицеров в Государственную Думу в качестве специалистов по техническим вопросам военных кредитов. Но вскоре бр. А. И. Гучков негласно образовал постоянный кружок для обмена мнениями по военным текущим вопросам, в состав которого вошли члены Государственной Думы Савич Никанор Васильевич, Крупенский Павел Николаевич, гр. Бобринский Владимир Александрович и некоторые офицеры, преимущественно Генерального штаба (Н. Н. Янушкевич, А. С. Лукомский, Д. В. Филатьев и др.), из служащих в Главных Управлениях Военного министерства во главе с генералом Василием Иосифовичем Гурко. К этому кружку примыкали свыше генералы Поливанов Алексей Андреевич и Мышлаевский Ал. Зах.

Конституционные собрания происходили сперва на квартире генерала В. И. Гурко. Особенным вниманием хозяина дома пользовался Ген. штаба полковник Василий Федорович Новицкий, который в составе небольшой группы революционно настроенных офицеров издавал в 1906 году газету “Военный Голос”, закрытую после обысков и арестов членов редакции».

Работу Военной ложи необходимо сопоставить с возобновлением в начале XX столетия масонских лож в России. Основываясь на статье М. Маргулиеса «Масонство в России за последние 25 лет», в № 16 за 1925 год официального органа французского масонства «Акация», можно сказать, что в 1909 году в Петербурге были организованы три ложи: «Полярная Звезда», «Феникс» и «Военная ложа». Этот Мануил Сергеевич Маргулиес, старый вольный каменщик французского посвящения, в котором достиг 18-го градуса, был деятельным участником возрождения масонских лож в России. В петербургской ложе «Полярная Звезда» он быстро достиг 30-го градуса, а затем уже в эмиграции в парижской ложе «Свободная Россия» мы встречаем его в высших орденских степенях. По профессии он присяжный поверенный, во время войны был ближайшим сотрудником Гучкова в Военно-Промышленном комитете, а в 1919 году у генерала Юденича состоял министром торговли. После эвакуации был секретарем у известного спекулянта Д. Л. Рубинштейна, неоднократно обвинявшегося в шпионаже и сидевшего в тюрьмах за темные дела.

Н. Д. Тальберг в статье о Гучкове (см. № 21 «Владимирского Вестника») описывает встречу Гучкова с тремя русскими в Константинополе, ездившими туда, чтобы познакомиться с техникой младотурецкого переворота. Цели поездки не совсем понятны, если не принять во внимание, что и Гучков, и трое «русских», о которых говорит Маргулиес, ездили в Стамбул в качестве делегатов от русского масонства к турецкому. Об этом Маргулиес на страницах указанного нами журнала «Акация» говорит откровенно, что после учреждения в России Высшего Совета была организована миссия, которая была послана за границу и посетила Цюрих, Берлин, Будапешт, Рим, Венецию, Константинополь, где она «побраталась с младотурками». «Возвратясь в Россию, — говорит Маргулиес, — мы учредили две новые ложи: одну в Одессе и одну в Киеве».

Вот эта любознательная поездка и привела к организации в Петербурге чисто Военной ложи, учредителями которой генерал Степанов называет Гучкова и генерала В. И. Ромейко-Гурко.

Члены раньше существовавшего кружка либеральных военных, преимущественно генштабистов, образовали готовое ядро организаторов этой ложи, согласованной с поучениями, воспринятыми от младотурок. Так в 1909 году бр. Гучковым создан был независимый штаб, собиравшийся на квартире генерала В. И. Гурко на Сергиевской улице. В его состав вошли главным образом молодые карьеристы генерального штаба, располагавшие всеми секретными сведениями Главного Управления Генерального Штаба Императорской Русской Армии.

Штаб этот установил живую непосредственную связь с оппозиционной Государственной Думой и корпусом офицеров Императорской Армии. Постоянно осведомленные из первых рук о всех недочетах, промахах и предположениях военного и морского ведомств, руководимые Гучковым, заговорщики искусно и широко сеяли в войсках семена недовольства и подрывали авторитет не только начальства, членов Императорского Дома, но и самого Государя Императора.

В своих «Воспоминаниях» генерал В. А. Сухомлинов рассказывает так: «Когда я принял министерство (1909 год), мне и в голову не приходило, что вне этого ведомства народилось еще какое-то учреждение вне ведения военного министра, состоящее из военных чинов под председательством А. И. Гучкова. Совершенно случайно я узнал об этом; список участников постоянных, 9 или 10 человек, был вскоре у меня в руках. В нем, между прочим, значился генерал В. И. Гурко, редактор истории японской войны, полковник барон Корф и другие члены военного ведомства.

Я доложил об этом Государю как о факте ненормальном и о том, что все эти чины давно уже состояли во главе списков кандидатов на различные должности, а потому просил разрешения... всех их выпроводить из столицы... Государь улыбнулся и сказал: “Вполне одобряю — так и сделайте”... Открывша-

яся вакансия начальника 1-й кавалерийской дивизии в Москве была предоставлена генералу Гурко, первый открывшийся стрелковый полк — полковнику барону Корфу и т.д.»...

«Одновременно, — отмечает генерал Н. А. Степанов, — собрания Военной ложи были взяты под надзор полиции, в военных кругах Петрограда пошли разговоры “о наших младотурках”. В правительственных кругах генерала Гурко называли “красным”. Вследствие этого работа народившихся масонских лож, в том числе и Военной, замерла — ложи “заснули”. Но это не помешало существованию младотурок среди офицеров, главным образом Генерального Штаба».

В 1915 году после крупных неудач на фронте Военная ложа в Петрограде проснулась и вновь принялась с удвоенной энергией за свою разрушительную работу, уже явно связанную с изменой долгу присяги.

Нужно думать, что затишье на фронте способствовало встрече Гурко с Гучковым, так как состоявший при ставке Михаил Лемке, ведя свой в высшей степени интересный дневник и как-то странно проникая во все события ставки, 1 марта 1916 года заносил, что «по цензуре в Петрограде приказано вскрывать все письма командующего V армией генерала Гурко».

Тем более непонятно назначение его 8 ноября 1916 года личной телеграммой Его Величества временным заместителем заболевшего генерала Алексеева. Генерал Н. А. Степанов говорит, что «генерал Алексеев якобы сам активно не участвовал в военно-масонских организациях заговорщиков, но, сочувствуя их идеям, постоянно был в курсе этой работы». Встречи кн. Г. Е. Львова с генералом Алексеевым, безусловно, его компрометируют, так как кн. Львову приписывается главенство в русском масонстве, а письма к нему Гучкова рассылались в копии в громадном количестве на фронте. Во всяком случае, в своих показаниях Чрезвычайной Следственной Комиссии Временного правительства А. Д. Протопопов говорит: «Донесение о посещении в январе 1917 года А. И. Гучкова генералом Гурко, полученное мною через агентуру департамента, мною было предоставлено Царю; с Царем же я имел разговор по поводу писем Алексеева к Гучкову и его ответов. Эти факты были уже известны Царю из другого, известного мне источника».

Генерал Степанов объясняет, что при выборе временного заместителя заболевшего генерала М. В. Алексеева «окультиные влияния» будто бы выдвинули генерала Гурко как своего человека, с обязательством для него — «беречь кресло» начальника Верховного Главнокомандующего для М. В. Алексеева и не допускать возможности появления на этой должности генерала Рауха или, еще того хуже, какого-нибудь генерала с сильной волей из «независимых политически».

«Устроители Великой Бескровной» ставят В. И. Гурко в особую заслугу его деятельность в должности начальника штаба Верховного Главнокомандующего.

При нем была произведена коренная ломка организации в спешном порядке всей армейской пехоты и кавалерии, создавшая административный хаос

на фронте, совпавший как раз с началом Февральской революции. Собирались в новые полки и дивизии неизвестные друг другу начальники, офицеры, батальоны, создавались новые штабы, хозяйственные и продовольственные учреждения. Вся эта неминуемая неразбериха с первых же дней революции была использована большевистскими агитаторами для дискредитирования командного состава, натравливания солдат на офицеров и положила начало развалу армии.

Второй заслугой перед революцией было уменьшение генералом Гурко 1/3 боеспособности кавалерии, сохранившей еще свой отборный, кадровый, преданный долгу присяги и испытанный в боях, состав, одновременно с включением в кавалерийские дивизии полков пеших стрелков численностью, превышающей число всадников. В состав этих стрелков, опять-таки, большая половина вошла из распропагандированных в тылу маршевых команд пехоты. Полки пеших стрелков и сыграли роль гнойных очагов заразы большевистской пропагандой и агитацией во всех кавалерийских дивизиях.

Такая реформа сразу же лишила не только армию, но и всю Россию единственных в то время настоящих надежных войск, тесно в боях сроднившихся в своих полках и горевших высоким воинским духом.

В конечном результате реформа эта расчистила путь надвигавшейся революции, обеспечив свободу ее распространения.

Далее при генерале Гурко на важные должности в штабе Верховного Главнокомандующего — помощника начальника штаба и генерал-квартирмейстера — были назначены сторонники революции: генералы Клембовский и Лукомский. Оба они в первые же дни революции усердно содействовали генералу Алексееву в предательстве своего Государя Императора и Верховного Главнокомандующего.

Не менее необъяснимо избрание (в январе 1917 года) на должность товарища министра путей сообщения, на театре военных действий, определенно левого генерала Кислякова. Через месяц он проявил энергию и распорядительность в исполнении приказов революционных комиссаров Бубликова и Ломоносова во время захвата революционерами железнодорожных узлов на путях с фронта на Петроград.

Наконец, не менее важной заслугой генерала Гурко перед революцией была самовольная отмена приказа Государя о присылке в Петроград с фронта гвардейской кавалерии как надежных частей для охраны порядка в столице.

А. Д. Протопопов в своих показаниях Чрезвычайной Следственной Комиссии показал: «В половине февраля Царь с неудовольствием сообщил мне, что приказал генералу В. И. Гурко прислать в Петроград уланский полк и казаков, но Гурко не выслал указанных частей, а командировал другие, в том числе моряков гвардейского экипажа (моряки считались революционно настроенными)...»

Великий Князь Александр Михайлович в своей книге «Воспоминания» отметил: «Каким-то странным и таинственным образом приказ об их отправке

(гвардейской кавалерии) был отменен. Гвардейская кавалерия и не думала покидать фронт. Позднее я узнал, что изменники, сидевшие в Ставке, под влиянием лидеров Государственной Думы осмелились этот приказ Государя отменить».

Содействие генерала Гурко успеху военного бунта в столице выражается в том, что как раз перед самой революцией он не протестовал выделению из прифронтовой полосы г. Петрограда с его важнейшими государственными и военными учреждениями и резиденцией Царской Семьи. Выделение это, совершенное накануне революции, было равносильно лишению столицы Империи всякой военной помощи со стороны настоящих боеспособных и верных долгу присяги войск с фронта в случае готовящихся, как тогда уже было известно, революционных беспорядков.

Равно, генерал Гурко не нашел нужным принять самые решительные меры для рассредоточения из Петрограда 160-тысячной толпы запасных батальонов, заведомо распропагандированных врагами России. Даже главнокомандование, получившее самостоятельную изолированность Петроградского военного округа, не было обеспечено, как того требовала ужасающая обстановка, назначением энергичного и решительного генерала с большими полномочиями. Между тем генералу Гурко хорошо было известно, что в Петрограде среди военных начальников не имелось ни одного генерала, способного применить военную силу для подавления беспорядков.

Как уже говорилось, не исполнил Гурко и личного приказа Государя при-слать с фронта гвардейскую кавалерию.

Сторонники русской интеллигенции, полвека подготавливавшие революцию, стремятся провести в русской общественности мысль, что в феврале 1917 года она «отошла в сторону, склонившись перед невиданным в истории бунтом солдат».

Но это неверно: военный бунт запасных батальонов не выходил из рамок обычного военного бунта, подлежащего разгрому, но бунт этот отказалось потушить Главное Командование Русской Армией, а Государственная Дума воспользовалась поведением военных начальников, действовавших по ее же указанию, и превратила уличное, разношерстное и неорганизованное движение в революцию, которая и свергла старый режим и Династию.

Бывший профессор военной академии генерал Д. В. Филатьев, сам перенесший эти дни в Петрограде, свидетельствует, что «подавить бунт, начавшийся 27 февраля, необученных, не бывших в боях, несорганизованных толп запасных войск Петроградского гарнизона в дни Февральской революции легко можно было с помощью одной кавалерийской дивизии, быстро переброшенной из-под Пскова».

Революционный комиссар Бубликов, говоря о разнузданности Петроградского гарнизона, свидетельствовал, что «достаточно было одной дисциплинированной дивизии, чтобы восстание в корень было подавлено».

Эта дивизия из Пскова не была брошена в столицу. Главнокомандующий Северным фронтом генерал-адъютант Рузский, как мы уже сказали, был связан с революционерами. У Государя не было подозрений о том, что его генерал-адъютант способен изменить Ему и России. Только постепенно Он увидел, что верность и преданность присяге всех, на кого Он мог рассчитывать, перестала существовать.

«Не прошло и сорока восьми часов со времени Его отъезда из Ставки, — говорит Якобий в книге «Николай II и революция», — где, окруженный верными войсками, Он повелевал двумястами миллионов подданных, как Ему уже приходилось слышать дерзкие ответы, почти приказания своих генералов об отречении от престола.

Он, соединявший в себе двойную и могущественную власть Самодержца и Верховного Главнокомандующего, ясно сознавал, что генерал Рузский не подчинится Его приказу, если Он велит подавить мятеж, бушующий в столице. Он чувствовал, что тайная измена опутывала Его как липкая паутина, но назвать прямо некоторые имена Ему было слишком тяжело».

Таким образом, утверждение, что «историю России» в 1917 году «делала армия», фактически не соответствует истине. Эту «историю России» произвели Государственная Дума и часть высшего генералитета армии, связанного с деятельностью Военной ложи.

Работа Военной ложи, во главе которой стояли Гучков и генерал Ромейко-Гурко, сделала то, что Русская Императорская Армия потеряла свое определенное политическое лицо и в опасный момент лишена была возможности защитить престол и самобытность Отечества.

М. Маргулиес

Таалат и Гучков¹

В статье одного из главных руководителей масонского движения в России М. Маргулиеса рассказывается о встрече в 1908 году российских (Великий Восток Франции) и турецких масонов («младотурков») в Стамбуле. Главная цель визита вольных каменщиков из России — ознакомиться с техникой государственного переворота, который незадолго до этого совершила масонская партия «младотурков». С этой же целью в Стамбуле тогда находился и представитель другого «масонского рита» (Шотландского) А. И. Гучков. Несмотря на противоречия двух соперничающих «ритов», их усилия объединились в революцию 1917 года.

¹ Печатается по: Последние новости. 15–30 марта. 1921.

В 1908 году, если не ошибаюсь, трое русских, я в том числе, решили съездить в Константинополь, чтобы познакомиться с техникой турецкого переворота, заставившего Абдул-Гамида дать туркам конституцию. Неудача нашей революционной попытки 1904–1905 годов, удача турецкой делала поездку поучительной. Мы запаслись в Париже рекомендательными письмами к Ахмет-Риза-Бею, председателю турецкого парламента, к Таалат-Бею, видному руководителю комитета «Единение и Прогресс».

Ахмет-Риза-Бей принял нас с сопровождавшим нас Таалат-Беем в своем председательском кабинете в Парламенте. Был обаятельно любезен, как умеют быть культурные турки, прекрасно говорил по-французски и приказал подать нам в своем кабинете черный кофе, конечно приготовленный по-турецки. В разгаре оживленной беседы открывается дверь, в кабинет, где мы сидели, вкатывается юркий молодой тузок, а за ним выступает массивная фигура А. И. Гучкова. Для понимания дальнейшего нужно припомнить, что в то время имя А. И. Гучкова связывалось со Столыпинским режимом, что даже для кадетов его имя было одиозным и символизировало реакцию, политику виселиц.

Ахмет-Риза-Бей, обращаясь к нам, говорит с приветливою улыбкою: «Вы, конечно, знакомы друг с другом».

Знакомым был один из нас, князь Урусов, поздоровавшийся с Александром Ивановичем. Я поклонился с своего места. Третий наш спутник, крайне экспансивный к. д., выбегает из кабинета, откуда только что вышел Таалат-Бей. Урусов и я прощаемся с Ахмет-Риза-Беем, также выходим и застаем в приемной комнате перед кабинетом нашего спутника, петушком наскაკивающего на Таалат-Бея, растерянно что-то ему возражающего на ломанном французском языке: «Как вы могли допустить к председателю г-на Гучкова. Ведь это глава реакции, главная опора правительственного гнета», — кричит наш спутник. Тихий Таалат-Бей с робкою улыбкою вежливо отвечает: «Извините, мы не знали, кто такой г-н Гучков, к сожалению, теперь уже поздно, он уже в кабинете Ахмет-Риза-Бея и оттуда увести его я не могу, но кофе он ни в каком случае не получит».

На следующий день после визита в Парламент, где мы сидели в политической ложе и любовались белыми и зелеными чалмами депутатов духовного звания, мы вечером обедали в ресторане Текалиана с Таалат-Беем, Энвер-Беем (оба не были тогда пашами) и салоникским депутатом адвокатом Эмануилом Карассо. Таалат, тогда молодой еще тузок, с мягкими приветливыми манерами, умеренный во взглядах, все время сдерживал порывистого Карассо, который отличился во время руководимой Хивер-Беем атаки на Илдыз-Кисек, где жил Абдул-Гамид. Карассо вбежал к султану одновременно с Энвер-Беем и, держа в руках револьвер, потребовал от султана конституции. На парламентском заседании тот же Карассо своею непоседливостью, суетливостью резко отличался от флегматичных тузок: аплодируя ораторам, он вер-

телся во все стороны, наблюдая все ли аплодируют и кто не аплодирует — как заправский шеф парижской клаки. Таалат рассказал, что будучи почтмейстером в Салониках, он перехватывал всю переписку между командующим 3-й армией и султаном и, до передачи ее по назначению, знакомил с ее содержанием комитет «Единения и Прогресса». Это перехватывание писем оказало огромную услугу революционерам, т.к. дало им возможность определить момент восстания до того, как нити заговора попали все в руки правительства и были приняты меры к раскассированию заговорщиков. За эту услугу Таалат был назначен Министром Внутренних Дел нового Прав-ства.

Энвер-Бей, молодой, изящный, красавец капитан, держал себя еще скромнее, чем Таалат. С трудом говоря по-французски (он воспитанник Берлинской Академии Генерального Штаба и из иностранных языков хорошо владеет только немецким), он, отвечая на наши вопросы, сказал много глубоко интересного. «В нашем заговоре было 3000 офицеров, — рассказывал он нам, — и среди них не оказалось ни одного предателя или провокатора (мне вспомнились длинные списки наших предателей из военной среды с Майбородою и Шервудом, в деле декабристов, во главе). Это объясняется двумя причинами: во-первых, Кораном: хотя мы его и не соблюдаем полностью, но все же трезвость, вековая трезвость у нас общее правило, а у вас молодежь наследственно настоена на спирту; во-вторых, мы в заговор принимали офицеров в чине не старше капитана». На наших лицах недоумение, которое с улыбкою тотчас же рассеивает Энвер: «Молодые офицеры, как не женатые и тем более не обремененные семьею, меньше думают о карьере, меньше задумываются о последствиях возможной неудачи заговора, которые могут пасть на него лишь одного. Единственное исключение, которое мы допустили в нашем заговоре — это было по отношению к подполковнику, мужу моей сестры; и это единственное исключение подтвердило правильность нашей тактики: благодаря Таалату в наши руки попал донос моего шурина по начальству, разоблачавший заговор. Донос мы задержали, а с шурином решили расправиться мы с сестрою, его женою, — спокойно продолжал Энвер, — мы в него стреляли. К сожалению, только ранили. Вечером в тот же день началось восстание 3-й Салоникской армии, приведшее к падению абсолютизма в Турции». «Почему Вы, — не утерпел я, обращаясь к Энверу, — после утверждения конституционного строя в Турции, покинули Константинополь, где играли первенствующую роль, и уехали в Берлин?» «Из-за поддержания дисциплины в армии. Свержение абсолютизма сделало меня первым лицом в глазах народа. Я был только лишь армейским капитаном, но генералитет, особенно придворный, распластывался у моих ног. Вы понимаете, что пример этот мог растлевающе подействовать на дисциплину. Я должен Вам сказать, что силу нашей революции мы строили на тесной спайке солдат с офицерами. Все офицеры, входившие в наш заговор, обязывались вести

с солдатами одинаковый образ жизни: спать в общих казармах, в солдатских палатках в лагерях, есть из одного с солдатами котла: многие из наших офицеров к другой жизни и не привыкли, будучи часто такими же бедняками, как и солдаты, немало неграмотных среди офицеров».

И мне вспомнилась работа партии С. Д. и С. Р. в военной среде в 1904 и 1905 гг., задачей которых было отделить солдат от офицеров, избавить солдат от офицерской опеки и руководства, и каждый штабной писарь считался ценным приобретением для дела революции.

Беседа происходила в задней уединенной комнате ресторана, куда заботливый и предупредительный Текалиан проводил нас по черному ходу.

Наши гости турки и мы, трое русских, из внимания к гостям сидели в турецких фесках...

МАТЕРИАЛЫ О РОССИЙСКОМ МАСОНСТВЕ XX ВЕКА ИЗ ЛИЧНОГО АРХИВА Б. И. НИКОЛАЕВСКОГО¹

Приводимые ниже материалы о масонстве из личного архива Б. И. Николаевского показывают сугубую политизированность, двуличие и, конечно, научную недобросовестность многих историков либерального толка. Начав собирать материалы о масонах еще в 1920-х годах и поэтому прекрасно осведомленный о их преступной роли в событиях русской истории, Б. И. Николаевский скрывал от общественности эти сведения. Более того, выступая перед открытыми аудиториями, он даже высмеивал честных русских историков масонства, голословно опровергая приводимые ими очевидные факты. Особенно недостойно Николаевский вел себя на Бернском процессе по делу о Сионских протоколах. Прекрасно зная, что генерал Рачковский не причастен к созданию Сионских протоколов, Николаевский поддержал фальсифицированную версию иудейских организаций².

Материалы для книги о масонах, которые Николаевский собирал всю жизнь, он так и не осмелился опубликовать. Внутренняя цензура, а фактически страх перед теми силами, существование которых Николаевский публично отрицал, делали его и подобных ему историков заложниками лицемерного иудейско-масонского миропорядка.

После смерти Б. И. Николаевского масонские документы из его архива изучал целый ряд либеральных историков и литераторов (в том числе А. И. Солженицын), но ни один из них не решился их опубликовать. Только во второй половине 80-х годов некоторая часть из них, с большими сокращениями, увидела свет в работах Н. Берберовой и Фельштинского. Некоторые масонские документы совсем исчезли из архива Николаевского. Так, например, сегодня в его архиве отсутствуют записка масона Л. Д. Кандаурова, доклад М. Осоргина, материалы П. А. Бурышкина, о наличии которых Николаевский сообщал в своей переписке.

Материалы Николаевского о масонах даются мною без каких-либо изъятий и купюр.

¹ АГИ, фонд Б. И. Николаевского.

² См. об этом в моей книге «История сионских протоколов».

№ 1
Русское масонство XX века
(из воспоминаний князя Д. О. Бебутова)

Осенью 1906 года я решил заняться специально организацией масонов в России. Я находил, что эта единственная организация, которая, если сумеет твердо основаться, в состоянии будет достичь нужных результатов для России. Но я боялся, что масонство не особенно вяжется с натурой русского человека. Мало сделаться масоном, надо им быть. Необходимо проникнуться необходимостью соблюдения тех ритуалов, тех обрядностей, того порядка заседаний, наконец, той дисциплины, без которых работа масонов немислима. Не только работа, в смысле заседаний, а в смысле достижения той цели, которая намечается. Лишь при строгом соблюдении всех условий достигается та сила, которой пользуются масоны в Европе. Лишь при безусловном подчинении младших степеней старшим масоны достигают желаемых результатов. Весь вопрос в строгой дисциплине. Масонство в Европе достигло того, что правительства прислушиваются к решениям масонов. В Европе во всех органах управления имеются масоны. Они в курсе всего правительственного механизма, в курсе всей экономической жизни страны. Масоны были в России давно, но они всегда преследовались, так как правительство боялось упускать из своих рук власть. Александр 1-й был сам масоном и сам же в конце концов испугался их и предал их. Страх правительства настолько велик, что при Николае 1-м в присягу была введена фраза не принадлежать к масонам. Все декабристы были масонами. И если проследить историю масонов, то становится ясно — масоны представляют силу, с которой правительству приходится считаться. В чем же лежит эта сила? Только в строгом исполнении всех масонских постановлений, что заставляет людей действовать солидарно. Все, что принято рассказывать о масонах, об ужасах, происходящих на заседаниях, — все это неправда. Но заседания в строгом порядке и необходимое требование взаимной поддержки составляют всю силу масонов. К несчастью, эти главные условия составляют большую противоположность с натурой русского человека. Начиная организацию, я всегда этого опасался, и опасения мои оказались основательными.

Во время выборной работы в 1-ю Думу со мной очень осторожно заговорил Е. И. Кедрин о масонах. Заметив, что я очень заинтересовался, он признался, что сам масон и что имеются еще масоны в достаточном числе, чтобы принять новых членов. При этом он заявил мне, что и другие масоны обратили на меня уже внимание и если бы я захотел вступить в масонство, то согласны были бы принять меня, если выдержу установленный экзамен.

Прием мой был назначен на 23 апреля. В этот день заседал еще третий кадетский съезд. Мне было назначено явиться в редакцию газеты «Страна» на Невском, д. 92, ровно в 2 часа. В передней встретил меня Кедрин, чтобы я не мог

больше никого видеть, и провел через коридор в одну из последних комнат. Я знал, что прием в масонство сопряжен с тайным ритуалом, но в чем он состоял, мне не было объяснено, так как это составляет тайну для всех. Рассказывают про масонов всякие сказки о приеме, все это чистый вздор. Напротив: прием, должен я сказать, производит сильное впечатление и основан на очень логическом принципе. Он совершается тайно, вступающий не знает до последней минуты, пока он не принят, кто такие другие масоны и кто его принимает. Это чрезвычайно важно на случай, если кто не принят, чтобы он не мог никого назвать. Сам прием имеет целью узнать человека, вызывая его на полную откровенность. Оставив меня одного, Кедрин удалился и, вернувшись, передал мне лист бумаги, на котором были написаны вопросы. Я должен был письменно на них ответить. Когда ответы мои были готовы, просмотрены и найдены удовлетворительными, то мне были завязаны глаза, и какие-то двое увели меня в другую комнату. Проведан был весь ритуал приема, который отнял два часа. Должен сказать, что сам допрос производит страшно сильное впечатление, получается какое-то особенное настроение, какое-то желание отвечать на все с полной искренностью. Настроение такое приподнятое, что разве совершенно испорченный может кривить душой и не будет искренним в своих ответах. Словами нельзя это выразить, это надо самому испытать, чтобы понять, что происходит с человеком. Такое же мнение я слышал от других, когда они принимались.

Объявив и поздравив меня по положенному ритуалу со вступлением в масонство, каждый из присутствующих трижды поцеловался со мною. Когда я увидел близко знакомые лица, то был очень удивлен, ибо по голосам я никого не мог узнать. Принимал меня М. М. Ковалевский в качестве мастера-наместника, а затем присутствовали доктор Баженов, Кедрин, проф. Котляревский, проф. де Роберти, Маклаков и доктор Лорис-Меликов.

С открытием 1-й Гос. Думы и Клуба К.-Д. все так были заняты, что ни о никакой организации не приходилось думать и это, надо признаться, большая ошибка, что никто о дальнейшем не думал. Я твердо решил тогда, что когда все наладится и войдет в нормальную колею, заняться организацией масонства. Мне всегда представлялось, и сейчас в этом убежден, что только при надлежащей организации масонов и, конечно, при твердом решении участвующих подчиниться масонской дисциплине возможно достигнуть каких-нибудь реальных результатов. Этому могут служить примером Турция, Португалия. Без войска никакая революция, никакой переворот немислим, а пропагандировать войско, главным образом офицеров, можно только при посредстве масонов, а не подпольной литературой, которая вовсе не в духе русского офицера.

Сейчас же после роспуска 1-й Думы я переговорил со всеми и все согласились со мной, что надо начинать действовать. Первым делом был послан в Париж список наших имен с заявлением, что мы решили действовать и принимать новых членов. С декабря 1906 года очень регулярно начали у меня со-

бираться для приема новых членов. Были приняты профаны: Гамбаров, Иванов, Бородин, Павлов-Сильванский, доктор Жихарев, бар. Майдель, Маргулиес, Щеголев, Немирович-Данченко, Тираспольский, Макаров, Демьянов, Переверзев, Геловани, Масловский, Аничков, Кальманович, полковник лейб-гвардии Измайловского полка Теплов, граф Орлов-Давыдов, Морозов, Колюбакин, Антоновский, Гольм, Свечин, Кармин. Намечание и прием делались с большим разбором. Хотя мы всех этих лиц хорошо знали, но, тем не менее, предварительно поручалось двум навести справки и только после обсуждения добытых сведений поручалось кому-нибудь сделать намеченному лицу предварительное предложение вступить в масонство. Когда число вступающих начало увеличиваться, то был возбужден вопрос о легализации. Принадлежать к французскому масонству, нужно было просить легализации в Париже. Сделать это надо было чрезвычайно тайно и потому ждали случая, когда кто-нибудь из масонов, известных Великому Востоку Франции, поедет в Париж. Весной 1907 года предварительные переговоры было поручено вести Кедрину и Ковалевскому. Ковалевский, вернувшись осенью, привез два патента, которыми ему разрешалось открыть ложи в Петербурге и Москве, но разрешения эти были не от главного масонства Великого Востока Франции, а от единственной ложи шотландского ритта (Rite Ecossais Ancien Accepte). Имеются два вида масонства: масоны Великого Востока Франции и масоны шотландского ритуала. Великий Восток, признаваемый всюду, насчитывает 33 степени и предоставляет полную свободу веры, шотландский ритт имеет только 18 степеней и требует обязательного верования в Бога. Эти масоны никакой роли не играют и никаким влиянием не пользуются. Они же допускают и женщин в масонстве. Таким результатом поездки Ковалевского все остались недовольны. Нам было желательно, во-первых, сношений с Великим Востоком и затем приезда уполномоченных для настоящей легализации. Кедрин же ничего не мог устроить, так как Ковалевский заявил ему в Париже, что им все устроено.

Зимой в 1907 году было решено заняться Москвой, но, так как в Москве имелся один только масон доктор Баженов, а для приема требовалось заседание ложи в числе не менее семи, то решили командировать в Москву семь человек. Были назначены я, Орлов-Давыдов, Маргулиес, Макаров, бар. Майдель, Кедрин и Демьянов. В январе 1908 года мы поехали в Москву. Заседание ложи было устроено в квартире доктора Баженова. Прием совершал Баженов в качестве мастера-наместника, а мне, как изучившему во всех подробностях весь ритуал, было поручено давать первые наставления и руководить ритуалом. К приему намечены были кн. Урусов, Оболенский (оба депутаты I Думы), присяжные поверенные Балавинский, Гольдовский и Сахаров и актер Сумбатов (Южин). Я не забуду впечатления, которое произвел на меня князь Урусов. Он был страшно сосредоточен. На мое строгое замечание, что если он явился ради любопытства или личного интереса, то должен удалиться, и на вопрос,

способен ли он отрешиться от всего земного, он с полным спокойствием отвечал, и вид, и голос его были удивительно искренни. С таким же спокойствием он снял все, что было на нем ценного, и передал мне в руки. Такое же впечатление произвел на нас всех и в самой ложе. Он с полным откровением рассказал всю свою жизнь, все пережитое им во время службы в Министерстве Внутренних Дел, будучи товарищем министра. После приема всех была установлена ложа московская под названием «Ложа Освобождения». Мастером-наместником был выбран Баженов, первым братом-наставником — князь Урусов, вторым — Оболенский, секретарем — Гольдовский, оратором — Балавинский. На другой день снова все собрались, и москвичи, когда им было объяснено о различии двух существующих течений во французском масонстве, присоединились также к мнению большинства петербургских братьев о желательности принадлежать к Великому Востоку. Меня и Баженова уполномочили ехать в Париж и окончательно договориться о приезде французов, уполномоченных Верховным Советом для легализации масонства в России.

Решено было, что 2 февраля мы с Баженовым выедем в Париж. Вернувшись в Петербург, в квартире Ковалевского состоялось общее собрание всех масонов для доклада о состоявшемся открытии ложи в Москве и о резолюциях, принятых в Москве. Нужно было утверждение и согласие всех. Тут разыгались сцены, которые так знакомы и свойственны всем организациям в России. В председатели собрания Ковалевский, как на грех, предложил графа Орлова-Давыдова. Громадный, тучный, неуклюжий Орлов-Давыдов, типичный дегенерат, отличается феноменальной глупостью. Страшный тяжелодум, и при этом привычка все умственные мышления излагать громко при всех. Не привычный совершенно председательствовать, он, конечно, растерялся, не мог ничего формулировать и получился такой сумбур, что он кричал на всех: даже на тех, которые не раскрывали рта, все кричали на него. Как только я доложил обо всем, что было в Москве, Ковалевский заявил, что он откальвается, а желающих быть с ним просит заявить ему. Неудачное, правда, заявление Ковалевского сразу задело многих, и Кедрин первым выступил возражать Ковалевскому и главным образом обрушился на него за призыв присоединиться к нему. Непонятно почему, но с самого начала заседания, еще до открытия многими чувствовалось что-то неладное, а как только Ковалевский с Кедриным обрушились друг на друга, то собрание сразу приняло бурный характер. Были моменты, когда все кричали, подбегали друг к другу, махали руками. При всем ужасе и тяжелом чувстве, которые все испытывали искренне, общий смех был вызван сценой между председателем и Кедриным. Орлов-Давыдов, вскочив со своего места, тащил Кедрину к себе и, не давая говорить, кричал: «Повторите еще раз [!]». Кедрин не выдержал и так заразительно расхохотался, что все невольно начали смеяться. Несмотря на смех, все были удручены совершившимся расколом. Не знаю как другие, но для меня было

ясно, что хотя раскол и небольшой, но это не предвещало слишком большой прочности для организации. С Ковалевским остались только его близкие друзья: Гамбаров, Иванюков, де Роберти и Аничков, который, примкнув к Ковалевскому, потом шепотом говорил каждому из нас на ухо, что он будет и с нами. Это очень характерно для Аничкова, который никогда не знает, чего он хочет, но сам факт указывает, что попали люди, недостаточно проникнутые самой идеей. Как ни старались уговаривать Ковалевского, ничего нельзя было поделывать; он остался тверд в своем решении. Очень неприятно было терять Ковалевского, не говоря уже о том, что сам факт получившихся двух течений с самого начала возрождения масонства был уже крайне печален для дальнейшего успеха. Как было решено еще в Москве, 2 февраля мы с Баженовым поехали в Париж. Заявление наше было принято с большим вниманием, и Верховным Советом решено было командировать двух членов Верховного Совета гг. Буле и Сеншоля. Расходы по поездке мы обязались уплатить по 1000 франков каждому. Одну тысячу принял на себя граф Орлов-Давыдов, а другую тысячу петербургская и московская ложи взяли на себя. Мы были представлены Верховному Совету. Гроссмейстером в то время был депутат Лаффер, лидер радикалов в парламенте. Баженова и меня сразу возвели в 18-ю степень и очень с нами носились. Все поздравляли нас и желали успеха в наших начинаниях. Мы имели случай присутствовать на масонской свадьбе и видеть весь обряд венчания. Надо сказать, что сам церемониал и весь обряд чрезвычайно интересен и торжествен. Приезд французов в Россию был назначен на 8 мая того же года 1908. Мы торжественно вернулись: я в Петербург, а Баженов в Москву. По моем возвращении снова начались регулярные заседания и прием новых братьев. На первом же заседании, ввиду вышедшего Ковалевского, вновь были произведены выборы должностных лиц. Мастером-наместником решили выбрать Орлова-Давыдова, в надежде, что это понудит его давать широко на нужды масонов, что при его средствах легко было бы сделать для всякого другого, но ввиду его скупости это оказалось слишком трудным для него. Он давал кое-что, но это бывало сопряжено с такими приготовлениями, что становилось противно с ним заговаривать. Самым тяжелым было для меня то, что постоянно переговоры с ним поручались мне. Взносы в ложу он делал по установленному порядку для всех, 4 проц. с квартирной платы, а в кружечный сбор, полагаемый после каждого заседания, он опускал всегда рубль. Затем он на приезд французов дал тысячу франков и впоследствии, когда был выбран он в Верховный Совет, то дал единовременно 3000 руб. Секретарем и казначеем снова был выбран я, оратором — Маргулиес, первым наблюдателем — Кедрин, вторым — барон Майдель. Заседания ложи происходили исключительно у меня. Все ведение дела поручено было мне, составление списков, выдачу денег и всякие сношения должен был делать я. Вновь вступающий мог видеть только меня, и я должен был делать первое наставление и вводить на прием. Из осторожности я

не имел дома никаких списков. Все имена я старался всегда держать в памяти, а пометки о взносе каждого делал в старой телефонной книжке и не против фамилии, а по заголовным буквам фамилии. Каждые три месяца я отчитывался, чтобы нетрудно было запоминать всякую мелочь. Как было условлено, 8 мая 1908 года приехали оба француза. На вокзал встречать поехали я и Орлов-Давыдов. Отвезли мы их в гостиницу «Англия» на Исаакиевской площади. Напившись кофе и дав французам переодеться, мы с Орловым-Давыдовым отвезли их в Кресты к Маргулиесу, чтобы совершить сокращенный ритуал. О поездке этой я уже писал, когда описывал, как садились в Кресты осужденные депутаты 1-й Думы. Об этой поездке я никому раньше не говорил из масонов. Только накануне приезда масонов, когда мы вдвоем с Орловым-Давыдовым устанавливали порядок дня, то я ему открыл свой план. Он очень удивился моей смелости, но сейчас же согласился. Самому Маргулиесу я говорил за несколько дней, и он сперва был согласен и очень доволен, а через день прислал мне через жену письмо, в котором просил не делать этого сумасшествия. Но я твердо решил это сделать, и проделка удалась. Когда потом мы рассказали о нашей поездке в тюрьму, то все были удивлены моему нахальству. Только после того, что проделка мне удалась, я сам испугался моей смелости. Я думаю, что я никогда не решился бы на такую поездку, если бы я долго ее обдумывал. Это можно было сделать только при том сильном возбуждении, в котором я находился. В три часа в этот же день было назначено заседание для легализации и установления ложи. Когда мы вернулись из тюрьмы, то пришел в гостиницу Баженов. Завтракали мы в гостинице. После завтрака я поехал делать нужные приготовления, устраивать комнату, как это требуется по наказу. У меня в это время квартиры не было, так как старую квартиру я сдал ввиду отъезда дочерей, а новая еще ремонтировалась. У Орлова-Давыдова тоже шел ремонт, и мы решили воспользоваться квартирой Маклакова. Квартира его еще была тем удобна, что собрание стольких людей днем у депутата не вызывало особых подозрений. Все уже были в сборе с 2-х часов дня. Я расставил столы и стулья, разложил все необходимые масонские предметы, словом, привел комнату в настоящий вид. Ровно в три часа приехали французы с Орловым-Давыдовым и Баженовым. Тут благодаря рассеянности Баженова случилось несчастье, которое могло иметь очень печальные последствия. Баженов забыл в автомобиле масонские книги и шофер увез их в гараж. В гараже легко могли их заметить, начать рассматривать, и кто-нибудь легко мог донести о странных книгах, пришлось ехать выручать книги. Французов я провел в приготовленную для них комнату. Французы облачились, в ложе все заняли свои места. В этот день были приглашены также Ковалевский и отколовшиеся вместе с ними братья. Для них были приготовлены специальные места, как это полагается для гостей, сзади председателя. Я должен был вводить французов, а в ложе, в самих дверях, встретил их Орлов-Давыдов, как мастер-наместник

с двумя братьями-наблюдателями. После обмена приветствиями Буле занял место мастера-наместника, Сеншоль — место первого брата-наблюдателя, вторым наблюдателем был поставлен Баженов, я занял место секретаря, а оратором на этот день был назначен Маклаков. Начался церемониал установления ложи. По совершении ритуала я огласил привезенную французами от Верховного Совета грамоту. Ложа получила название «Полярная Звезда». После этого все присутствующие начали подписывать клятвенное обещание в двух экземплярах, один для нас, другой французы отвезли в Париж. Затем французы произнесли прекрасные речи. Им отвечал, как это полагается, брат оратор. После этого все были удалены. Остались только я, Орлов-Давыдов, Кедрин, Баженов, Маклаков и барон Майдель. Я и Баженов получили 18-ю степень, будучи в Париже. Названных лиц нужно было также возвести в 18-ю степень, чтобы имелось нужное число для шапитра (совет этой степени). Маргулиесу также была обещана эта степень и нам было дано исполнить ритуал по его выходе из «Крестов». Совет 18-й степени необходим для решения вопросов, которые не могут быть известны ложе. Все кончено было в 7 часов, а в 8 часов все собрались на обед к Донону. У Донона метрдотель, француз, мой хороший знакомый, очень умело отвлекал прислугу, делая всякие распоряжения, когда начинались тосты. Обед прошел, так сказать, оживленно, что засиделись до трех часов ночи. На второй день мы возили французов показать город, обедали в ресторане «Медведь» и в 11 часов поездом Николаевской ж. д. французы вместе с Баженовым уехали в Москву устанавливать там ложу. С ними поехали я и Орлов-Давыдов. В Москве сам церемониал был сокращен ввиду немногочисленности членов, и, пробыв там только один день, французы уехали в Париж. Таким образом, почти на глазах Столыпина и его многочисленной охраны, при всех строгостях всяких собраний, было организовано по всем правилам, с полным ритуалом масонство. Масоны посещали тюрьму, устраивали ложи в двух столицах, а правительство со Столыпиным ничего не подозревало. Этого мало, в новой квартире я устроил настоящую ложу, как она должна быть, и мебель даже заказал специальную. Квартиру из четырех комнат я нанял над помещением бывшего клуба с тем расчетом, что не будет заметно, когда у меня будут собираться, так как внизу собиралась ежедневно дамская фракция К. Д. Комната для ложи была в конце коридора и выходила окнами во двор. Это также навсегда осталось тайной для Столыпина. Мы совершенно спокойно собирались и вначале проявляли большую деятельность. Были приняты вновь депутаты: Пергамент, Буккейханов, Черносвитов, Некрасов, Караулов, Розанов, Головин (бывший председатель 2-й Думы), Кильвейн, Кузьмин-Караваев, кн. Максудов, генерал Субботин, Симонов, Веретенников, Буслов, предводитель дворянства Дмитриев, профессор Гордеенко, кн. Эрстов, доктор Светловский, Измаилов, четыре офицера-сапера и один артиллерист. В августе на заседании были выбраны делегаты для присутство-

вания на ежегодном конвенте масонов в сентябре в Париже. Выбраны были: я, Орлов-Давыдов, Маргулиес. Орлов-Давыдов в последнюю минуту сказался больным и не явился на конвент. Думаю, что из простой трусости. Двоюродному брату Столыпина все-таки не хотелось попасться. На конвенте были только мы вдвоем: я и Маргулиес. Конвент обыкновенно длится неделю, затем происходят два обеда: обед для всех степеней и обед для 18-й степени. На конвенте принимаются решения, делают запросы правительству, которому ставят на вид решения конвента. Заседания носят характер парламента. Мы участвовали на всех заседаниях, в дебатах же не участвовали, чтоб не попасть в прессу и тем выдать нашу тайну. Мы были также и на двух обедах. Собственно говоря, хотя мы были и легализованы, ложи наши считаются законными, но этого было недостаточно. После установления двух лож и совета 1-й степени нужно было официально обратиться ко всем масонам других стран и просить нашего признания, а затем посредством публикации объявить об этом. Ввиду же нашего политического положения сделать это мы не могли. Тем не менее, мы придумали сделать это иначе. Мы решили объехать масонов всех стран и лично заявить о нашем существовании, избегая огласки через прессу. В ноябре месяце мы собрали свой конвент, т.е. всех имеющихся масонов. Конвент длился три дня. Первый день он собирался у меня. Председательствовал Ковалевский. Второй день — у Орлова-Давыдова, председательствовал я, и третий день снова у меня, председательствовал Головин. На конвенте, во-первых, решено было выбрать Верховный Совет. Выборы были тайными, записки должен был распечатывать только я один и я должен был сообщить трем лицам, которые получили бы большинство. Эти лица имели право кооптировать еще трех лиц. Имена лиц, вошедших в Верховный Совет, никому не могли быть известны, исключая меня, и только через меня Совет мог давать свои директивы ложам, также и ложи могли сноситься с Советом только через меня. Во-вторых, решено было произвести выборы должностных лиц в Совет 18-ти. Выборы в этот совет должны были происходить только между теми лицами, которые имели уже эту степень. Наконец, было решено устраивать масонство во всех крупных городах. В Совет 18-ти председателем был избран я, первым наблюдателем — Ковалевский, вторым — Кедрин, секретарем — барон Майдель, оратором — Маргулиес. В Верховный Совет, как выбранный для постоянных сношений, я входил сам собою и баллотировке не подлежал. Баллотироваться в Верховный Совет могли братья, имеющие 3-ю степень, т.е. мастера и выше. Выбранными в Верховный Совет оказались кн. Урусов, Головин и Маргулиес. Когда я увидел результаты, то у меня точно что-то сорвалось — я предвидел большие неприятности. Предчувствие меня не обмануло. Несмотря на всю идейность масонской организации вообще, а нашей в данном случае в частности, несмотря на клятвенное обещание, которое масоны всегда дают: любить друг друга, чувство тщеславия у некоторых оказалось

слишком большим и очень скоро начались закулисные интриги. Баженов и Гольдовский, особенно первый, не могли мириться с тем, что они не были выбраны, а когда, вдобавок, они еще не были кооптированы, то недовольство их стало заметно проявляться. Маргулиес и тут проявил себя; попал он благодаря своему нахальству и умению ловко интриговать. Он сумел убедить многих и собрать себе голоса. Присутствие его в В. Совете и его пошлая наглость скоро стали невыносимыми всем остальным. На первом же заседании Совета 18-ти (шапитра) решено было возвести в эту степень Головина и Урусова, не потому, что они попали в Верховный Совет, это была тайна для всех, а ввиду их прежней деятельности вообще. Я совершил это посвящение с полным ритуалом и должен сказать, что минута получилась чрезвычайно торжественной, когда они оба, стоя на коленях, произносили присягу. Своей искренностью они произвели глубокое впечатление на всех. Когда собрался Верховный Совет, то сразу занялся вопросом устройства лож в других городах и установлением сношений с масонами других стран. Было решено озаботиться посвящением немедленно лиц, которым можно было бы поручить подготовку почвы на местах. Для намеченных задач требовались деньги и было высказано вообще желание стремиться к образованию какого-нибудь фонда на всякие нужды. Решено было кооптировать Орлова-Давыдова в Верховный Совет и поставить ему условием предоставления нужных средств. Я рассказал братьям, как мне было сказано Орловым, что на политическую работу он имел бы возможность давать по 2 тысячи ежемесячно. Было решено пригласить Орлова на другой же день и Урусову поручено обратиться к нему с просьбой. Я не находил удобным указывать Урусову слишком детально, как следует ему говорить с Орловым. Как только Урусов начал говорить, я сразу заметил в лице Орлова саркастическую улыбку, улыбку, которая часто бывает у людей недалеких. «Вот, дескать, для чего Вы меня сюда пригласили, не ради моих достоинств, а только ради моего кармана». Мне казалось, точно я читаю это в душе Орлова. Я поспешил вставить несколько слов, надеясь, что Урусов меня поймет. Но Урусов продолжал и, когда он Орлову сказал, что я им передал высказанное мне Орловым предположение давать две тысячи в месяц на политику, то Орлов сразу замкнулся. Он начал объяснять, что им начаты большие постройки по сахарному заводу, которые поглощают все его средства, начал утверждать, что у него не хватает даже на личные расходы и, конечно, что он даст теперь три тысячи, а когда представится возможность, даст больше, и что сделает это сам, без напоминаний. Когда же кончилось заседание, Орлов выждал, чтобы все ушли, и начал допытывать меня. Я рассказал ему все откровенно, весь мой разговор с братьями Верховного Совета и начал ему объяснять неправильность его поведения. Он, наконец, казалось, проникся моими объяснениями, потому что обещал исправить и изгладить неприятное впечатление своего объяснения в Совете. Я все ждал, что на следующем же заседании

он сам заговорит и объяснит свое поведение, но я ошибся. Видимо, врожденная скупость взяла верх и он решил ограничиться выданными тремя тысячами. На одном из ближайших заседаний ложи я предложил кандидатуру Лучицкого, депутата от Киева. Советом было решено, что если Лучицкий согласится вступить в масонство, то поручить ему пропагандировать идею масонства в Киеве. Предложение мое было принято и выбраны были двое для переговоров с Лучицким. Порядок был такой: сперва кто-нибудь предлагал кого-нибудь к принятию, тогда обсуждалось сделанное предложение и, если оно принципиально принималось, то назначались двое, которым поручалось навести возможно подробные справки о названном лице. На следующем заседании добытые сведения обсуждались всеми, и, если они оказывались достаточными, то брату, впервые предложившему, поручалось узнать, желает ли то лицо вступить в масонство. По получении утвердительного ответа выбирались два новых брата, которые обязаны были явиться к названному лицу, каждый в отдельности, и, не называя себя, должны были проверить предварительно его взгляды на разные вопросы по установленному опросному листу. Эти выбранные братья являлись всегда с карточкой впервые предложившего, так что намеченному к принятию лицу нечего было опасаться. По выслушании доклада уполномоченных братьев, ложа решала принять или нет и в случае согласия назначала день приема. Таким образом, проходили четыре заседания, пока ложа решала вопрос о принятии кого-нибудь. Такая строгая проверка, казалось, вполне гарантировала, чтобы в масонство не проник какой-нибудь провокатор. Ввиду возможной провокации решено было просить Верховный Совет в Париже дать строжайший приказ всем ложам Франции никого из русских без предварительного запроса нас о личности желавшего вступить не принимать. Такое решение наше было встречено с полным сочувствием и просьба наша была уважена. Быть может, такая мера нас только и спасла, что мы не были разоблачены. Затем, имея в виду, что некоторые масонские знаки могли быть известны полиции, мы решили ввести у нас, кроме общих масонских знаков, еще добавочные, наши специальные знаки. И было решено никому не доверять, кто только делает иностранный знак, а отвечать только после добавочного русского знака. Этим также мы себя гарантировали.

Лучицким была выражена полная готовность вступить в масонство, и он был принят. Тогда ему было поручено подготовить почву в Киеве. Он как раз в то время уезжал на Рождественские каникулы в Киев и мог заняться этим вопросом. Верховным Советом было решено не откладывать с вопросом об установлении сношений с западными масонами. Для этой цели были командированы Урусов, Маргулиес и я. Маргулиес и Урусов должны были поехать в Швейцарию, Италию и Будапешт, а я должен был поехать в Киев и Одессу, чтобы проверить на месте, представляется ли возможность создать ложу, и затем проехать в Константинополь, чтобы установить сношение с тамошними

масонами и младотурками, и затем дожидаться Урусова и Маргулиеса, чтобы уже вместе с ними ехать в Одессу и Киев для открытия лож.

В самых последних числах декабря 1908 года мы выехали. Урусов и Маргулиес проехали в Париж, чтобы заручиться рекомендательными письмами, а я — в Киев. В Киеве я был обрадован Лучицким, который сообщил мне, что ему удалось уже переговорить с бар. Штейнгелем, депутатом 1-й Думы, и обнадеежил меня, что к нашему возвращению он рассчитывает иметь достаточное число, чтобы открыть ложу. Проехал я в Одессу. Там я должен был говорить с присяжным поверенным Ратнером, который был предварен о моем приезде Пергаментом. Так как Ратнер не был еще масоном, то я не посвящал его во все подробности нашей организации, а поручил ему прозондировать почву: найдутся ли желающие вступить в масонство, и обещал ему вернуться через две недели, чтобы подробно поговорить. На другой день отходил паром, я уехал в Константинополь.

Прибыл я в Константинополь 3 января 1909 года, вечером. На другой же день отправился я к Нарадунгиану — это французский масон и член партии младотурок, из армян. Он очень обрадовался узнать, с какой я приехал целью, и тут же начал телефонировать приятелям. Большинство турок принадлежат к итальянским масонам. Большинство масонских лож находятся, главным образом, в Салониках. Там же раньше, до переезда в Константинополь и по возвращении из Парижа, находился и ЦК младотурок, так называемый комитет «Единение и Прогресс». В два дня Нарадунгиан познакомил меня с главными масонами, находящимися в Константинополе. Познакомил меня также с депутатом Карассо и Таалат-Беем. Карассо — присяжный поверенный, из евреев, депутат Салоник, он же был впоследствии выбран объявить султану Абдул-Гамиду о ниспровержении. Таалат-Бей — турок также из Салоник и был выбран товарищем председателя палаты. Молодой Энвер-Бей — красавец майор, гордость младотурецкой партии и армии, глава всего движения. Скромность его при разговоре прямо чарует, а логичность его речи поражает всякого. Также Нарадунгиан дал мне возможность переговорить с представителем дашнакцуютюнов. С Ахмет-Ризой я решил не видаться до приезда Маргулиеса и Урусова. Ахмет-Ризу я знал еще, когда комитет младотурков заседал в Париже. Все собрания с младотурками происходили в ресторане Токатлиан[а]. Это единственный хороший ресторан. Хозяин г-н Токатлиан — армянин и масон. Над рестораном шла перестройка; он устраивал в то время гостиницу, а также особое помещение для масонской логи. Свидания наши происходили не в общей зале, а в потайной комнате, куда сам Токатлиан проводил каждого из нас отдельно незаметно от посетителей. Несмотря на конституцию, нужно было младотуркам быть настороже, да и я не хотел, чтобы мои свидания были известны. Приходилось быть очень осмотрительным, так как наше правительство несколько не стеснялось завести российские порядки, и на улицах можно

было часто видеть русских сыщиков, которые даже в чужой стране не могли преобразиться и отречься от традиционных зонтика и галош. В гостинице я держал себя, как турист; на осмотр города брал нарочно гида, а когда отправлялся на свидание, то шел один пешком. Мне все-таки повезло: гид мой оказался итальянцем и ярым революционером; его, оказалось, хорошо знал Нарадунгиян.

Через десять дней приехали Урусов и Маргулиес. Они побывали в Швейцарии, Италии и Будапеште. Всюду они были радушно приняты и нужные отношения были установлены. Для Константинополя на имя Ахмет-Ризы они также привезли письмо от гроссмейстера масонов Лаффера. Ахмет-Риза уже знал о моем пребывании и был предупрежден Таалат-Беем и Карассо, что я жду приезда Урусова и Маргулиеса, чтобы побывать у него. Когда мы все трое отправились в парламент и отправили Ахмет-Ризу наши карточки, то моментально были приняты. Там в парламенте порядок такой: ворота парламента закрыты и охранены стражей младотурков. Являющийся посетитель передает свою карточку чиновнику, сидящему в будке у ворот, и дожидается на улице; по получению разрешения пропускается в ворота. Когда мы приехали и послали свои карточки и письмо к Ахмет-Ризе, то мгновенно были приняты. Наверху лестницы встретил нас Таалат-Бей, а в дверях кабинета — сам Ахмет-Риза. Встреча эта произвела на стражу сенсацию настолько, что, когда мы в следующий раз отправились в парламент, то уже не пришлось посылать карточки. Привратник-младотурок похлопал каждого из нас по плечу и сразу пропустил. Ахмет-Риза принял нас чрезвычайно любезно. По принятому обычаю был подан кофе. В кабинете находились Таалат-Бей и какой-то оппозиционный принц. Просидели мы полчаса, как подали Ахмет-Ризе две визитные карточки. Ахмет-Риза успел только сказать: «*Voilà vous serez en compagnie des amis*», как уже входил Гучков и драгоман посольства Мандельштам. Увидав эту фигуру, мы моментально стали прощаться с Ахмет-Ризой и, не поздоровавшись с Гучковым, поспешили выйти. Выходя, я сделал Таалат-Бею масонский знак, что хочу с ним говорить. Когда мы были в коридоре, то я ему объяснил, какой друг Гучков и какой это либерал. Таалат-Бей очень благодарил, что я это ему объяснил, и говорит мне: «*Можете быть спокойны, что Гучков кофе не получит*». Да и вообще прием Гучкова, несмотря на то что он явился торжественно в сопровождении драгомана посольства, был совсем другой.

Затем, когда началось заседание парламента, нас провели в ложу. Места для публики устроены довольно оригинально. Очень роскошные ложи в коврах установлены большими мягкими креслами. Вероятно, особой надобности в них нет. Публики почти нет, все только случайные иностранные посетители. Гучков тоже был проведен в ложу, и ему все время объяснял и называл депутатов Мандельштам, который тщательно нас рассматривал с удивлением, что многие депутаты снизу нам кланяются. Конечно, от Гучкова он знал, кто мы такие. Этого Мандельштама спустя год я имел случай встретить на вечере у Брянчанинова в Петер-

бурге. Он рассказывал про организацию младотурков, и я еще раз убедился, как наши господа мало осведомлены в вопросах, которые составляют главную задачу их службы. Все младотурки — масоны, комитет младотурок — из десяти членов; каждый из десяти организует особый комитет тоже из десяти; каждый из этих десяти организует снова группу из десяти и т.д. Десять человек каждой группы знают только лицо, их сгруппировавшее. Кроме масонской организации у них имеются фидаи, организация которых напоминает организацию карбонариев. Присягают фидаи на мече и короне и никогда не знают, кто приводит к присяге и где это происходит. Согласившегося идти в фидаи ведут с маской на лице, чтобы он не мог догадаться, куда его ведут. Дорогой провожающие меняются и он, таким образом, не знает, кто его вел. Затем, при испытании и присяге, снимают маску, а приводящие к присяге лица сидят в масках. Система пропаганды в войсках у них, по словам Энвер-Бея, совсем была иная, чем у нас. У них вербовались только молодые офицеры. Объясняется это тем, что молодого офицера легко пропагандировать, так как старшие, большей частью семейные и обеспеченные, труднее соглашались на риск. Пропаганда между солдатами строго была запрещена; с офицеров требовалось, чтобы они жили в казармах и возможно больше сближались с солдатами и, заботясь о них, настолько бы их к себе привязывали, чтобы они были готовы на всякий риск, чтобы защищать офицеров. Вот, так сказать, главные основы, на которых велась пропаганда и, судя по результатам, можно судить о правильности такой постановки дела.

Мы побыли еще десять дней, встречаясь постоянно в потайниках ресторана Токатлиана.

Из Константинополя мы уже втроем отправились в Одессу. Присяж. поверенный Ратнер сообщил нам, что у него есть четыре человека, изъявивших желание образовать масонство. На другой день решено их было собрать в квартире Ратнера и начать прием. Для образования ложи недостаточно было пяти лиц, требуется наличность семи, чтобы образовать ложу. Поэтому мы решили принять пока имеющихся налично, а затем уже снова приехать устанавливать ложу, когда найдутся еще желающие. Во время приема случилось маленькое замешательство, которое нас несколько смутило. Из явившихся двое, узнав, что они будут подвергнуты экзамену и должны будут подчиниться ритуалу, отказались от вступления, говоря, что подчиняться и брать на себя обязательства они не хотят. Смущены мы были потому, что нежелательно было, чтобы люди не вступающие знали о существовании организации; но ручался за них Ратнер. Кроме Ратнера были приняты: директор кредит. общества Суботкин и гласный Думы Симяков. Когда мы ехали в Одессу, то всю дорогу Маргулиес хотел нам доказать, каким громким именем он там пользуется и что его присутствие гарантирует полный успех нашей миссии. Жалко было смотреть на него, когда нам в Одессе заявили, что именно присутствие Маргулиеса вредит успеху и что ни в коем случае при первой организации не хотят иметь еврея.

Из Одессы мы проехали в Киев. Тут у Лучицкого имелись 11 человек. Состав лиц здесь оказался чрезвычайно интересным: были профессора, общественные деятели и даже тов. прокурора Суд. Палаты Пахомов. Прием происходил в квартире Лучицкого. Председательствовал князь Урусов, но почувствовал себя нехорошо, передал мне председательствование, так что мне пришлось устанавливать ложу, которой было дано название «Киевская Заря». Названия для лож устанавливаются Верхним Советом. Наличие принятых лиц давала возможность сразу установить ложу. Мастером-наместником был избран барон Штейнгель, первым наблюдателем — Литвинов, вторым — Полторацкий, секретарем — Вязлов и оратором — Пахомов. Такая организация считалась очень удачной и она сразу же начала себя проявлять настолько, что месяцев через шесть приехал Пахомов в Петербург по поручению братьев просить Верховный Совет командировать кого-нибудь для открытия второй ложи. Это было летом, некого было посылать и мной было передано Пахомову — разрешаю открыть, временно, вторую ложу с тем, что осенью будет кто-нибудь командирован для легализации. Председателем второй ложи был выбран Пахомов.

Московской ложе было поручено открыть ложу в Нижнем Новгороде. Велись переговоры об открытии лож в Саратове и Курске. Приезжавшему с Кавказа Здановичу, принятому в Петербурге, поручено подготовить организацию на Кавказе. Во второй очереди поездки предполагалось посетить Лондон, Берлин и Швецию, но поездке этой не суждено было осуществиться. По возвращении нашем из поездки в феврале 1909 года был возбужден вопрос, что слишком многолюдные и частые собрания могут быть опасны, поэтому было решено, оставляя главную ложу «Полярную Звезду» в полном ее составе, для занятий образовать несколько отдельных лож; новых братьев принимать уже в эти новые ложи, и лишь в особых случаях принимать в главную ложу. Одну ложу назвали «Северное Сияние»: мастер-наместник — Некрасов, первый наблюдатель — Караулов, второй князь — Эристов, оратор — Черносвитов и секретарь — князь Геловани. Следующая ложа — «Заря Петербурга»: наместник Морозов, первый наблюдатель Кузьмин-Караваев, второй — Гордеенко, секретарь Демьянов, оратор Кармин. Наконец, было решено образовать военную ложу. Наместником был выбран полковник Теплов, первым наблюдателем — Макаров, вторым — Андреянов, оратором — Масловский и секретарем — Тимофеев.

Хотя занятия шли регулярно и все аккуратно собирались, но я лично часто бывал не удовлетворен. Мне часто приходилось замечать, что между братьями нет настоящей близости, без чего масонство обречено на смерть. Из Москвы все чаще приходили сведения, что все очень недовольны Баженовым, который недостаточно конспиративен и часто чрезмерно болтлив. Кем-то получено сведение, что Жихарев — в подозрении у социалистов-революционеров. По этому случаю был назначен суд, который не нашел ничего подозрительного и даже сожалел Жихарева, который искренне был этим потрясен. Затем многих начала

пугать систематическая травля в черносотенной прессе против жидомасонов кадетов, и в этом усматривали, что, быть может, у правых имеются какие-нибудь сведения. Начали пугаться еще больше, когда в Думе правые кричали, что им известна принадлежность Маклакова к масонству. Многих испугала также появившаяся в «Русском знамени» заметка, в которой говорилось, что могут называть имя русского князя, которого видели в ложе в Париже. Несомненно, это был намек на меня. Между тем у Кедрина во время обыска, когда нашли масонскую ленту и он заявил, что принадлежит к французскому масонству, то не обратили даже никакого внимания. Словом, начало создаваться какое-то неопределенное настроение, начали высказываться о временном прекращении занятий. На одном из заседаний Маргулиес и Макаров, всегда особенно подчеркивающие свой радикализм, а при малейших слухах готовые спрятаться и отречься от всей своей деятельности, потребовали, чтоб комната у меня была преобразована в жилую комнату. Затем потребовали, чтоб я показал диплом и клятвенное обещание. Только я их достал, Макаров, не дождавшись никаких решений, как зверь бросился рвать бумагу и так стремительно, что никто не успел произнести слова. Все начали кричать, кто протестовать, кто одобрять, нельзя ничего было разобрать. Самый главный документ был уничтожен. Этот день — последний день масонства в России, и я еще раз убедился, что масонство — не для русских. Должны люди быть дисциплинированы, разве мог так Макаров позволить себе такую выходку [?]. Можно было находить опасным сохранять такой документ в частной квартире, но уничтожать исторический документ было преступлением, которому нет названия.

Наконец, в феврале 1910 года решено было созвать собрание из 12 братьев для выяснения всех циркулирующих слухов и обсудить, что дальше делать. Каждая ложа должна была отдельно обсудить вопрос и делегировать двух братьев, снабженных мандатами. На собрание явились Головин, Кальманович, Морозов, Гордеенко, Лучицкий, Эристов, Некрасов и я; из Москвы — Баженов, Урусов; из Киева — Вязлов, Полторацкий; из Нижнего Новгорода — Кильвейн и Каминский и от военной ложи — Масловский и Макаров. Председателем собрания был выбран Головин. Сперва хотели поставить вопрос: закрыться или нет [?] Потребовав слова, я заявил от Верховного Совета, что у настоящего собрания таких полномочий нет, что собрание может только обсудить положение и высказать пожелания, предоставив каждой ложе отдельно решать самой, продолжать ли занятия или «заснуть» временно (масонское выражение). После очень долгих, горячих споров началась баллотировка. Перевес был бы на стороне желающих продолжать работу, если бы депутат Некрасов не нарушил данного ему определенного мандата его ложей не прекращать работы. Голоса разделились; решение было — предоставить ложам самим решать дальнейшую судьбу. При таком неопределенном настроении ложи предпочли временно «уснуть». Таким образом, еще раз мы доказывали полную не-

способность к твердой организованности. Говорят, что многое теперь не ладится ввиду общего переутомления, но я лично не могу с этим согласиться. Я объясняю недостатком настоящей культурности всей интеллигенции. Думаю, что для идейной организации недостаточно быть ученым, начитанным; нужно еще что-то такое, чего недостает у нас. Уже одно то, что люди при идейной работе вносят личные симпатии и антипатии, — некультурно. Некультурность наша в том, что мы не умеем держать себя в известных рамках, не умеем подчиняться необходимой дисциплине, не умеем исполнять в точности принятые на себя обязательства. Не умеем относиться к себе с той строгостью, без которой работать нельзя. Всякая организация нуждается в денежных средствах, без чего и работа невозможна. Люди, вступающие в организацию, обязываются производить взносы. Люди культурные такое обязательство ставят выше всего. Что же наблюдается у нас [?] Большинство даже не думают об этом. Стоит невероятных усилий, чтобы производить эти сборы. Не платят не потому, что не желают платить; нет, по простой небрежности, халатности, потому что не хотят быть строже к самому себе. Ведь это и есть некультурность. Почему в Европе простой рабочий сам, без всякого напоминания, без предупреждения, в определенный день и час является сам и производит взнос [?] Потому что в нем сильно развито чувство долга, он сознательно относится к делу, в нем есть эта культурность. Мне казалось, при создании масонства можно было во всех центрах иметь группы, которые, разрастаясь, могли бы проникать во все отрасли государственной жизни и незаметно для самого правительства сдвинуть жизнь из стоячего болота. На масонство я смотрел, как на единственное средство объединить людей разных лагерей, конечно прогрессивных, и объединить не на политической, новой программе, а лишь на культурно-просветительной работе, на делах городского управления. Для политики могли бы существовать ложи. Ведь в Европе масоны очень различных направлений, люди с очень различными политическими программами, но это не мешает существовать и для общей работы. Есть ложи философские, культурно-просветительные, чисто благотворительные и есть, наконец, специально социалистические радикальные. Сила масонства в том, что в него входят люди различных слоев, различных положений и таким образом масонство в целом имеет возможность действовать на все отрасли государственной жизни. Если бы мы имели людей, тесно с нами связанных в разных учреждениях, мы могли бы быть лучше осведомлены, мы вовремя знали бы, что готовят господа Столыпины, Рачковские и им подобные, мы могли бы многое предупредить, многое, может быть, изменить или смягчить. За короткое время существования масонства оно уже сказалось в этом смысле. С введением Столыпиным военно-полевых судов из гвардейских полков по очереди назначались судьями старшие офицеры, полковники. Имея братом полковника Измайловского полка Теплова, мы достигли того, что когда он бывал судьей, то ни одного

смертного приговора не было. Сенатором Дедюлиным, ревизовавшим Киевскую губернию, делопроизводителем был взят наш брат Кармин, секретарь Сената. В то же время в Киев был переведен окончивший курс в инженерной академии наш же брат, из военной ложи, Тимофеев. Узнав, что в составе ревизирующих находится Кармин, Тимофеев моментально поехал к нему, дал себя знаками узнать Кармину и оказал ему чрезвычайно ценные услуги. Разве все это не подтверждает мое мнение, что при посредстве масонства можно было бы достигнуть очень многого [?] Ведь вот уже сказало значение масонства с самого его зарождения, и притом, что мы еще были в самом тесном кружке, — а когда мы проникли бы всюду, чего бы только нельзя было сделать. А разве малое значение имело, что в Киеве мы сумели привлечь товарища прокурора Пахомова [?] Когда люди хотят служить идее, они должны уметь отречься от личных чувств. Нельзя служить идее и во всем первенствовать. Большой ошибкой было вводить людей узко партийных и непримиримых, а такие у нас были. Есть люди, которые проникнуты чувством противоречия, как например Колубакин. Когда прекратилась настоящая работа масонов, то многие собирались у меня для общей беседы.

№ 2

Союз Освобождения

(сообщение Гр. Ил. Шрейдера)

Брюссель, 6.VIII.1928

19.V.03 был арестован по делу о принадлежности к Птб. к-ту РСДРП. Основанием было то обстоятельство, что у него на квартире было с.-д. собрание. Через 40 дней освобожден. Вскоре после освобождения его посетили Н. Н. Львов (ныне в «Возр.») и Петр Долгоруков, с которыми был раньше связан по «Праву». Они предложили Шрейдеру переселиться в Москву и взять на себя организаторскую работу по созданию москов. группы «Союза Освобождения» и секретарство в ней. Ш. посоветовался с Анненским, Пешехоновым и др. в Р. Б. Решили, что идти в Союз следует — для того, чтобы работать по его повелению, конечно, оставаясь там до известного только предела.

Осенью 1903 г., в сентябре или октябре, Ш. переехал в Москву. Группа Р. Б. в эти разговоры Михайловского не посвятила — об этом Ш. судит по след. эпизоду.

Когда Ш. уезжал, ему был дан прощальный обед; на обеде был Михайловский, кот. все время допытывался у Шрейдера, зачем он, собственно, едет в Москву. Ш. из этого вопроса понял, что Анненский и Пешехонов не рассказали М., и сам тоже не сказал ему правды, а отшутился: еду-де насаждать добрые нравы. М. это явно не удовлетворяло и он все продолжал недоумевать.

Во главе моск. группы стоял центр в составе И. И. Петрункевича, Петра Долгорукова, Н. Н. Львова, П. И. Новгородцева, Вл. И. Вернадского,

Д. И. Шаховского, С. Андр. Котляревского, Юр. Ал-др. Новосильцева, Юр. Демидова (зять Новосильцева) и др. Ш. входил в качестве секретаря. Позднее в центр вошли Ник. И. Гучков, Савва Морозов и др.

Собрания центра происходили чаще всего у Вернадского и Новосильцева. Эта моск. группа была, по мнению Ш., наиболее деятельной из всех существовавших групп Союза и играла фактически руковод. роль. Общероссийский ЦК существовал, но о нем Ш. знает мало, так как он был строго законспирирован. В него, несомненно, входили Петрункевич, Павел и Петр Долгоруковы и др.

При моск. центре существовали спец. группы:

А. Техническая комиссия в составе Ш., А. Н. Максимова и Петровского; она ведала орг.-техн. делами: получение и распространение литературы, орг. сношения и т.д.; она же потом была организатором банкетов. В 1904 г. особо важной задачей была отправка литературы в армию; одна из больших партий была отправлена с графом Петром Мих. Толстым, кот. был одним из основателей Союза и в то время ехал на фронт как офицер. С ним отправили огромную массу книг, гл. обр. легальных известного подбора (для офицеров), кот. скупали по всем магазинам Москвы. Ш. помнит, что книги, напр. Таксила¹, была закуплена вся наличность в главных книжных магазинах Москвы.

Б. Группа молодых историков, в кот. входили Кизеветтер, Петрушевский, Покровский, Сторожев. Посетил ее собрание и Рожков, но только один раз, больше не приходил. Покровский входил в группу все время, пока Ш. был в Москве, т.е. до начала 1905 г.

В. Женская; ее вел Блеков, и подробностей о ней Ш. не знает; входило в нее человек 12.

Г. Тогда же было положено начало крест[ьянской] группе, той самой, кот. сыграла руководящую роль при создании Кр[естьянского] Союза в 1905 г. Опорной точкой для Союза в этой области был Андрей Тесленко, брат юриста, тогда служивший у Чичкина. Ш. с ним познакомил И. И. Петрункевич, прямо поставивший при этом цель знакомства: заведение связей с кр[естьянство]вом, т.к. у Т. такие связи были. Ш. вспоминает несколько первых встреч с кр[естьян]ами из подмосковных уездов. Любопытно было их настроение — очень осторожное и умеренное. Ш. задал им как-то вопрос, чего они хотят, чем точно недовольны. Один из них, уже пожилой и зажиточный, ответил: «Вот у дворян есть предводители, — мы хотим, чтобы и у крестьян были также свои выборные».

Москве же принадлежит и инициатива создания группы земцев-освобожденцев. Относится это уже к периоду после убийства Плеве. На совещаниях присутствовали вся центр. моск. группа, Анненский, Короленко, Пешехонов; из земцев Ш. помнит Н. Н. Ковалевского из Харькова, Петрово-Соловово из Воронежа. Совещание обсудило вопросы о программе — общей и аграрной,

¹ О Таксиле — масоне-провокаторе см. записку Л. Д. Кандаурова

об общей тактике в борьбе с самодержавием и об отношении к войне. Доклад об общей программе делал Петрункевич, о тактике в борьбе с самодержавием — Шрейдер, введение к докладу последнего напечатано в [«Союзе» Освоб[ождения]] под заглавием «Как бороться с самодержавием» за подписью (греч. гамма). Большие споры вышли по вопросу об отношении к войне — по пункту к ассигнованию средств на воен. нужды из земских страховых капиталов. Совещание приняло решение о таком ассигновании — оно и было потом проведено в жизнь на осенних губерн. зем. собраниях членами Союза. Против этого решения резко протестовал Пешехонов, из-за этого ушедший с совещания. Споры аграрные носили предварит. характер — программа еще не была выработана.

Это же совещание утвердило проект конституции, кот. был разработан особой комиссией, созданной моск. группой Союза в составе Новгородцева, Котляревского и Г. И. Шрейдера. Затем было созвано расширенное совещание — Кокошкин, Влад. Матв. Гессен, Н. Н. Львов, И. Петрункевич и члены к[омис]сии. Из споров на этом совещании Ш. помнит спор по вопросу об одной или двух палатах: Львов был за две, Кокошкин — за одну. Ш., участвуя в работах к-сии, говорил, что он по взглядам республиканец и что идет с ними только до известного предела, надеясь толкать их влево.

Совещание, создавши группу земцев-освобод., проект этот утвердило, и он был напечатан за границей в «Освоб.».

Совещание это было вскоре после убийства Плеве — прямо с него участники поехали в Птб. на чествование Короленко, — кажется, 50-летний юбилей.

В Союзе боролись два течения. Левыми были Новосильцев с Демидовым, Котляревский и др.; правыми — Вернадский, Петрово-Соловово. Н. Н. Львов колебался: он по настроениям склонялся влево, но боялся крестьян. Ш. помнит, что Львов приставал к нему с вопросом: «А что сделает мужик, если будет революция?» Ш. его успокаивал: «Если сделаете революцию вовремя, то вас мужик не тронет». Ш. настроения Львова формулирует так: он хотел революцию, но боялся мужика.

По вопросу о войне были два течения: одни были близки к пораженчеству, другие желали победы. Схема мышления последних была след.: они полагали, что победоносная армия, вернувшись домой, потребует реформ. Особенно ярко эту точку защищал Н. Н. Львов.

Начало банкетам в Москве положено банкетом в честь Короленко перед Птб. (К. летом был в Полтаве — на обратном пути); тема — кишинев. доклады Чикеруль-Куша и Волькенштейна. Председ. Короленко (в гостинице «Прага»).

Гольцев в Союз не входил и на идею банкетов шел с трудом. Птб. группа в центре имела Анненского, Пешехонова, Якова Гуревича, Прокоповича, Кускову, Хижнякова, Богучарского, Н. Петр. Ашешева. Киев — Железнов, Евг. Трубецкой; Харьков — Ковалевский Н. Н.; Воронеж — Петрово-Соловово.

В Москве Ш. прожил до конца 1904 г., когда уехал в Птб. для работы в «Сыне Отечества» (незадолго перед выходом последнего). В августе или сентябре 1905 г. он еще раз приезжал в Москву — его вызвали в качестве эксперта к комиссии, создан. Моск. гор. Думой для пересмотра городского положения. Таково было ее официальное назначение, на деле в центре работ стоял вопрос об участии в выборах в Гос. Думу по закону Булыгина. В состав к-сии входили Муромцев, Н. Н. Щепкин, А. Мануйлов, Ник. И. Гучков и др.; присутствовали также трое киевлян (Евг. Трубецкой, Железнов и?), одесский городской голова Зеленый. Из экспертов Ш. помнит еще Розенберга из «Рус. Вед.». Голицын — моск. городской голова — открыл заседание и ушел, передав председательство Муромцеву. Обсуждали вопрос точности, идти или не идти в Булыгинскую Думу. Первым говорил Ник. Гучков: надо идти. Зеленый говорил уклончиво. Ш. выступил против: предательство. Гучков еще раз — идти. Щепкин горячо высказался против участия.

Решения не приняли — все ждали земского съезда.

№ 3
Письмо о масонах (1912–1914?),
полученное Б. И. Николаевским из архива В. Л. Бурцева

Здравствуйтесь, господин хороший. Все Ваши приветы получены сполна, кроме объятия; оное отложено до личного свидания, которое, будем все-таки надеяться, произойдет в этом мире, а не в будущем.

О Петерб. вообще скажу после, а теперь поговорим об общих знакомых. Вот: Д. надо сперва отмыть основательно; вот Вы этим и займитесь. А то все ему очень рады, а все же ходят около с оглядкой, все, кроме нас да наших присных. А он, конечно, будет готов на все услуги, как и прежде: это ЕГО ЖИЗНЬ и радость. Отмывайте же, а то запоздалые комки грязи еще продолжают залетать сюда из провинции, куда попали из Парижа и даже из Италии...

На М. надо рукой махнуть: во-первых, он будет очень занят целый год, а, во-вторых, он ничем и никем, за исключением своей персоны, не интересуется и до курьеза забывает даже важные факты, касающиеся других.

О телеграмме пока ничего даже не слыхали, хотя вертимся около источника.

Получили ли Вы мою работу на пишущей машинке? Знаю, что письмо мое получено, а работа была послана одновременно.

Петербург сплошь занят столоверчением; медиумам платят громадные деньги. Говорят или об этом, или о... масонах. Хоть бы одного повидать, а то пока это миф бесплотный. Впрочем, и в сферах пока, кроме М. М. Ковалев[ского], Кедрилки (имеется в виду Е. Кедрин. — *О. П.*) да... С. Ю. Витте, да Милюкова, никого из публики в масонстве не обвиняют, но несомненно в масонстве всех неудобных перед выборами людей. Витте тоже теперь опять в мо-

де — общество делится на виттистов и антивиттистов; к первым, по слухам, принадлежит будто бы и Григорий Распутин. Гонение на него удалось именно потому, что одним ударом ахнули и его, и В.

Витте же не дают покоя лавры Юаншикая, ей-богу, но он, как человек не-глупый, понимает, что он в свое время эту роль прохлопал...

Нашего приятеля пристраиваем, благодаря жене чл. Гос. Сов[вета] Денисовой, которая теперь вертит Кассо, как прежде вертела Трусевичем.

Ваш крестник продолжает свою службу и пользуется, говорят, прежней репутацией хорошего ученика Г.

Если хотите знать подробно о масонах, прочитайте статьи Ратаева в «Нов. Вр.», — это доклад, который он готовил для бедного Столыпина, но продал в газету, когда того злодейски умертвили. Я знаю, что Вы ленивы писать, но теперь можно кое-что передать иногда через мазилку. Но...

До нескорого свидания.

Неизменно и т.д.

№ 4

Рассказ масона Б. Гуревича Г. Аронсону

(Бутырская тюрьма)

Узнал я об этом в августовский вечер 1918 г. Мы лежали на набитых соломой матрацах на деревянных нарах, смотрели в решетчатые окна на таящие лучи солнца и постепенно сменяющие день сумерки и мирно беседовали. Один из приятелей, спутник мой по дальнейшим тюремным скитаниям, наклонился ко мне и сказал: «Хочу поделиться с Вами небольшим секретом. Думаю, что 17-й и особенно октябрьская революция освободили меня от присяги. Одним словом, я — масон». По-видимому, этому масону давно уже хотелось расстаться со своей тайной, и, подстрекаемый моим любопытством, он рассказал мне все.

Дело происходило в Витебске. Самыми беглыми штрихами нарисую Вам тот [город] провинциальной русско-польско-еврейской общественности, где свило себе гнездо масонство. В этом городе мне пришлось провести конец 1913 г., памятный мне по процессу Бейлиса, затем всю эпопею мировой войны с той лихо... <пропуск в источнике> настроений, какую внесли в обстановку ближайшего тыла раненые, спекулянты, поезда обезумевших беженцев и выселенцев, инсценировки шпионажа, шквал смертных казней и — глухие отклики докатывавшейся из северной столицы распутинщины, вызвавшей взрыв стихии 1917 г. В 1913—16 гг. общественная [жизнь] в Витебске получала порой бурное выражение, особенно под влиянием [демок]ратических слоев: социалистической интеллигенции, рабочих, затем... офицерской среды, занесенных сюда вихрем войны.

С объявлением войны мою газету власти прикрыли и прекратились заседания редакции, где встречалась пестрая группка наших общественников. Но с развитием событий, с интенсификацией всей жизни, всего быта, приблизительно с поздней осени, возобновились наши импровизированные встречи. Собирались, делились новостями, выслушивали информацию приезжих, обсуждали общие и местные [новости] дня. Помню доклад студента Феодоровича о польско-еврейских отношениях; докладчик был впоследствии расстрелян на русском фронте за симпатии к Пилсуд[скому]. Были собеседования, посвященные цензовой городской Думе, по поводу [выдвиж]ения в земско-городской комитет и пр. Был и целый ряд политических дискуссий. Кто участвовал в этих дискуссиях и беседах? В сущности, все, что только было в городе — весь «цвет» интеллигенции различных направлений. Кадеты, [социа]листы, беспартийные демократы, — да в годы реакции почти все местные [абори]гены, в сущности, потеряли свое партийное обличие, растеряли связи и были предоставлены своей собственной судьбе.

Приезд знатного гостя из столицы бывал событием, и мы все — без различия течений и партий — чувствовали в эти дни некий праздник духа. Помню приезд П. Н. Милюкова, после лекции которого мы целую ночь толковали с ним... Приезжал В. Д. Набоков. Был дважды А. И. Шингарев, и мы снабжали его материалами для выступления в Гос. Думе по поводу мародерства на фронте (о спекулятивной торговле кожей члена Государственного Совета Офросимова и председателя губернского земства Карташева были уже тогда первые сведения в печати). А когда не было приезжих гостей, но получалась информация или просто в атмосфере чувствовалось скопление электричества, которое вот-вот разрядится, то мы собирались и до поздней ночи беседовали.

Жизнь была бедная, убогая, и эти вспышки магия, зарисованные выше... освещали эту бедность и убожество. Затем то, что жизнь была политически очень слабо дифференцирована, накладывало свою печать на все ее проявления. Даже мы, социалисты, державшие связь с рабочими, имевшие свои совещания в глухом подполье, — руководившие больничной кассой, союзом печатников, обществом приказчиков, — мы, неугомонные хранители священного огня, в эти годы, каюсь, тоже часто были в достаточной мере бесцветны, поддаваясь влиянию... мимикрии.

В центре местной жизни, общественными столпами местной общности были два старожилы: А. О. Волкович и Г. Я. Брук. Оба — члены первой Госуд. Думы, выборжцы, отбывавшие тюрьму и лишенные по суду права занимать общественные и выборные должности. Брук в качестве еврея и врача мало ощущал действие судебного приговора. Но Волкович был действительно устранен с поверхности. Ни в городском самоуправлении, ни в земстве ему не оказалось места. И вот он почти до самой войны присмирел и пребывал «на покое». Другие персонажи на всероссийской арене никогда не появля-

лись. Поэтому перечислю только участников наших собеседований фактической ради полноты рассказа. Местные юристы: В. П. Бомас, В. В. Федорович, Я. Г. Юдин, Лузгин, С. М. Писаревский, врач А. Д. Бирштейн, учитель гимназии Успенский, М. С. Цейтлин, Б. Х. Гинзбург. Из эпизодических лиц, участвовавших в наших собеседованиях, помню еще адвоката А. Ф. Рожновского, Ш. М. Левинсона и однажды попавшего на наше собрание И. М. Квасмана.

Требовательный читатель будет неудовлетворен моей политической характеристикой участников наших собеседований. О Волковиче и Бруке можно сказать: кадеты, особенно о Волковиче, который крепко держал связь со своими столичными друзьями. Брук был в двойном подданстве: он был сионист и близок к окружению Теодора Герцля, и только в первой Думе состоял в кадетской фракции. Юдин принадлежал к винаверовской «еврейской народной группе». Рожновского, Бомаса, Федоровича — весьма русифицированных представителей польской интеллигенции, правда, со значительной примесью польского национализма, — можно также с некоторой натяжкой отнести к кадетам. Как все поляки в Северо-Западном крае, они были в оппозиции к правительству, и их не пускали в городское или земское самоуправление. Один В. Федорович был городским гласным. Из бывших социалистов в наших собеседованиях участвовали Писаревский, Левинсон, а также Гинзбург, который в 1905 г. был сионистом-социалистом, в 1917 г. вошел в Бунд, а до революции, оставаясь беспартийным, занимал самые крупные посты в местном рабочем движении: председатель больничной кассы, член губернского присутствия по делам страхования рабочих, руководитель общества приказчиков и пр. Социалистами, не порывавшими связи со своими партийными центрами, были только М. Цейтлин, впоследствии член ЦК партии с.-р., и пишущий эти строки. Квасман был слишком случайным человеком в нашей среде, чтобы стоило о нем говорить. Он был тогда плехановцем, а в 1919 г. переметнулся к большевикам. Политическую физиономию остальных еще труднее установить. Врач А. Бирштейн, в свое время пострадавший при разгроме тверского земства, был тогда близок к социалистам, но в 1917 г. заявлял себя кадетом.

Для полноты картины упомяну, что в 1915–16 гг. начала искать с нами связей небольшая группа прогрессивного офицерства, ютившегося при штабе Двинского военного округа. Наиболее активной и общественной фигурой был в этой среде казачий есаул М. Н. Гнилорыбов. Назову еще капитана Базилева. Через посредство Гнилорыбова мы получили некоторое влияние на полковника Коренева, приближенное лицо к начальнику округа генералу Зуеву. Первые дела, по которым нам пришлось столкнуться с этой офицерской группой, — это были дела об арестах и высылках сионистов, о смертных приговорах для заподозренных в шпионаже. Но скоро в порядок дня стали другие вопросы, где мы получили неожиданное содей-

стве Гнилорыбова и его товарищей: создание городских попечительств, воздействие на городскую Думу, создание межнационального кооператива, издание кооперативного журнальчика. Мы не раз имели общие с этой либеральной группой офицерства собрания, и чем грознее развивались события, тем теснее становились наши отношения. Но все же это были люди чужие. Они не вовлекались в те интимные собрания, о которых я говорил выше. Требовался, видимо, стаж общественности для участия в наших беседах — и офицеры не располагали этим стажем.

А теперь пора перейти к масонам. Предоставляю слово моему товарищу по тюремной камере. Передаю то, что он рассказал мне в этот августовский вечер.

Кажется, это было в начале зимы 1914 г. В Витебск приезжал член Государственной Думы А. М. Колюбакин. Но ехал из Петербурга на фронт, откуда, как известно, не вернулся. В Витебске у А. О. Волковича состоялся обед, и к этому моменту относится основание местной масонской ложи. В жизни нашего «прогрессивного блока», в сущности, ничего после этого не изменилось. Продолжались заседания и беседы, в которых участвовали члены масонской ложи наравне с другими. Только изредка и только для заслушания какой-нибудь особо интимной политической подробности собирались масоны отдельно, обычно уславливаясь собраться несколько ранее других приглашенных для беседы. Собрания масонов бывали тогда очень кратки. Но интересно отметить, — они говорили друг другу «ты» — эти люди разных возрастов и взглядов, лично между собой не близкие. Рассказчик не мог вспомнить какого-нибудь заседания ложи, посвященного обсуждению серьезных вопросов. Впрочем, он был сам введен в ложу лишь в 1915 г.

К этому времени относится приезд в Витебск А. Ф. Керенского. Официальная его миссия была — чтение лекции о деятельности Государственной Думы. Лекция была прочитана с огромным успехом. Были овации, публика ожидала члена Думы у здания. А он уехал в ресторан, где в отдельном кабинете его чествовал Союз приказчиков. Керенский был председателем последнего разогнанного правительством съезда приказчиков, а Гинзбург, принимавший его в Витебске, был одним из товарищей председателя съезда. Тогда же при участии А. Ф. Керенского состоялось и заседание масонской ложи. Об этом собеседник мне рассказывал следующее.

Его, рассказчика, как-то спросили, не согласится ли он вступить в масонскую ложу. Эти предварительные разговоры вел с ним д-р Брук. Осведомил он его о немногом: в Петербурге давно существует масонская ложа, куда входят по персональному признаку руководящие деятели оппозиционных партий в Государственной Думе. Девиз масонства: за истину и свободу. Цель — объединение интеллигенции на почве этих лозунгов во имя возможных событий исторического значения. Война, разложение двора и сфер обязывают нас быть наготове. Если Вы согласны примкнуть к нам, — вы будете связаны клят-

вой: свято хранить тайну о масонстве. Вот и все, что предшествовало принятию моего собеседника в масонскую ложу.

Обряд посвящения происходил таким образом. Вечер. Он, рассказчик, в темной комнате, к тому же с завязанными глазами. С ним Керенский, который торжественно читает формулу присяги. В ней нет ничего особенного. Тот же девиз: за истину и свободу — и обещание хранить тайну. Рассказчик повторяет за ним формулу присяги. Затем Керенский снимает повязку с его глаз, целует его, называет его «братом» и за руку вводит в комнату, где происходит заседание ложи. Все подымаются с мест, целуют его, говорят ему «ты», называют его «братом»...

На этом я мог бы поставить точку. Но интересно посмотреть, что стало с лицами, участвовавшими в наших политических беседах и встречах, когда пришла революция 1917 г. В течение 8 месяцев революции большая часть наших общественников держалась друг друга и представляла собою сплоченную группу, преимущественно на административных постах. А. О. Волкович — бессменный губернский комиссар Временного правительства, В. П. Бомас — его заместитель, В. В. Федорович — уездный комиссар, С. М. Писаревский — секретарь коллегии губернского комиссара. Эти лица, как и другие умеренных направлений, не пользовались большим влиянием в это бурное время. Это влияние безраздельно принадлежало социалистам; М. Цейтлин и Б. Гинзбург были товарищами председателя Совета рабочих депутатов, а М. Цейтлин — одно время комиссаром министерства земледелия (при министре В. Чернове).

Неясно, поддерживали ли в 1917 г. контакт местные масоны с центральными фигурами масонского движения в России. Приведу лишь такой эпизод. 8 марта наш местный комитет спасения (Городской общественный комитет, так он назывался) делегировал двух представителей в Петербург к Временному правительству. Поехали А. О. Волкович и пишущий эти строки. В Мариинском дворце заканчивалось заседание правительства. Нас ввели в помещение, и нам удалось поговорить с целым рядом министров. Особенно долго длился разговор Волковича с Некрасовым. Я в это время добивался разговора с Керенским и, помню, был очень удивлен тому, что А. Ф. так хорошо и дружески, как доброго знакомого встретил моего спутника. Н. В. Некрасов отнесся с особой любезностью к нашей миссии и, кстати, предоставил нам от министерства путей сообщения купе 1-го класса для возвращения в Витебск.

Не лишен политического значения и следующий эпизод, которым я закончу эти заметки. После июльских дней, после выхода к.-д. из правительства, А. О. Волкович неожиданно сообщил мне, что он выходит из к.-д. партии. Так он и поступил. И мне кажется, что это совпало с тем отколом от кадет того крыла этой партии, которое идейно возглавлялось Н. В. Некрасовым.

№ 5

Запись Б. Николаевского на отдельном листке

Аронсон от [масона] Б. Гуревича.

В начале войны в Витебск приезжал Колюбакин; в честь его был устроен, как там это было принято, обед, но на последний, в отличие от прежних приездов других либер. знаменитостей, не были приглашены представители раб. и демокр. кругов. Уже после стало известно, что во время этого обеда К. принял в масоны Брука и Волковера (члены I Гос. Думы к.-д.), поляков-прогрессистов Бомаса и Федоровича (когда-то имели связи с соц., отошли, но считали себя левее к.-д.) и Писаревского. В 1916 г. в Вит[ебск] приезжал Керенский, был тоже обед, после которого были приняты Б. Гуревич (председ. общегородской Витебской бол[ьничной] кас[сы], в 1905 г. бунд[овец], после бесп[артийный, — в 14–16 гг. не участвовал даже в меньш. страх. группе] и Мих. Сол. Цейтлин. При приеме спрашивали о согласии вступить в орг[анизацию], кот. ставит задачей борьбу «за своб[оду] и братство». Церемониал посвящения с завязан[ными] глазами, клятва тайны и готовности борьбы за своб. и братство. Деят. ложи никакой не было.

В 1917 году — Волковер, губ. комисс[ар] Врем. прав.; после июльских дней В. вышел из к.-д. партии и, заявив о возможности работы на платформе циркуляров Церетели, остался на посту губ. ком[иссара]; Писаревский — секретарь губ. ком., фактически вершил делами; Бомас — пом. губ. ком.; Федорович — уезд[ный] комиссар; М. Цейтлин — с.-р. тов. предс. Совета.

Все — со слов Гуревича, рассказал это А[ронсон]у в Бутырках в 1918 г.

А. П. Кропоткина как-то раз она обвинила Некрасова в стремлении к власти. Н. сказал ей, что его идеал — «черный папа», кот. «никто не знает, но кот. все делает».

Елшин — дневники; летом 1914 г. в Сам. приезжали Керенский и Некрасов; разговоры сначала на пароходе, затем где-то еще; наконец, посвящение в масоны на квартире кн. Вяч. Кугушева.

Маргулиес был принят в масоны в 05–06 гг.; в ложе были Ковалевский Макс., Кедрин, де Роберти.

Входил в 06–10 гг. в главную ложу одним из тов. председ.; в последн. степени посвящен специально приехавшим из Франции членом Вел. Вост.; в это время сидел в Крестах, посвящ. шло на свидании, в присутствии начальства, кот. не понимало значения манипуляций.

Состав гл. ложи: председ., 2-й тов. председ., казначей и секретарь; 1 — умер, 2 — в эмигр[ации] и 2 — в России. Собирались в роскошном особняке, в масон. знаках. Принят был, м[ежду] пр[очим], как-то гвард. полк., клявшийся при посвящении на шпаге убить, если понадобится, царя (около 09–10). В провинции ложи были в Н[ижнем].-Н[овгороде].

Правило — никаких письменных документов. Поэтому полиция ничего не могла узнать. Около 1911 г. распустили ложи — опасались, что полиция все же проникнет. После началась новая эра в рус. масонстве — Керен. и Некр.

Кедрин рассказывал Марг[улиесу], что в 1917 г. Керенский и Некр. исключены из масонов за свою деятельность.

Аргунов. Авксентьев — масон с 12—13 гг. в Париже. Читал в одной ложе о социализации земли.

Керенский. Перед войной... ложа особая: в. кн. Александр Мих., Варв. Авчинникова, Беклемишев.

№ 6

Маргулиес: рукопись его дневника: годы интервенции. Коллекция Б. И. Николаевского

(из зачеркнутого)

Стр. 328.

«Марголин за обедом сообщил вещь, разъяснившую мне очень много; после 1910 г., когда Колюбакин начал возобновлять наши заснувшие в 1909 году ложи, в одну с Керенским вошли и Коновалов, и Гальперн (sic), и Некрасов. Вошли потом и Соколов, Барт, вероятно, Терещенко. Теперь понятна связь Керенского с Терещенко и Некрасовым. Намеки Коновалова с 1916 года на его близость с Керенским и Н. Д. Соколовым, а также приглашение А. Я. Гальперна (sic) управляющим делами Совета Министров Временного правительства.»

Стр. 329 (Среда 29 апреля 1919)

«В 9 ч. вечера у Ефремова собрание русских масонов: ф. Мекк, Кандауров, Макшеев, Авксентьев, Савинков, Иванов и двое живущих в Париже (Коновалов занят). Сонно, скучно, речь идет о волоките, канцелярщине. Не популяризирует ни моего, ни Савинкова положения. Савинков, оказывается, был только в 1917 году введен в ложу Демьянова ген. Тепловым.»

№ 7

Б. И. Николаевский: записи бесед с масоном А. Ф. Керенским

(зима 1924—1925)

А. Возникновение тайных организаций с целями переворота относится к зиме 1915—16 гг. Их существовало несколько. Основных две: группировки вокруг военно-промышл. к-тов и вокруг Земгора.

Во главе первых стояли Гучков, Терещенко, Коновалов. К[еренский] не знает, сохраняли ли они преемственную связь со старыми воен. орг. Гучко-

ва, которые созданы были в период III Гос. Думы; во главе тех стоял Гучков и Н. В. Савич; из военных — Поливанов и группа молодежи из Ген. штаба (Новицкий, ныне у больш[евиков]; цель, гл. азиат, отд. Генштаба?). Симпатии их Гучков завоевал борьбой против вел. кн. в армии, — К[еренский] видит в этой борьбе большую объективную заслугу III Гос. Думы и октябр.; о существовании тех организаций знал двор, очень их боялся и ненавидел за это Гучкова («младотурок»); входил ли в эту группу Крымов, К[еренский] не знает.

2-я группа — «земгоровская», если так говорить для краткости, возникла после; во главе были Г. Львов, Вырубов, Леонтьев, Щепкин и др. — москвичи. Главная ориентация этой группы на Алексеева, который должен был в конце 1916 г. силами, о кот. К[еренский] не знает, произвести арест Ник[олая] II в ставке и добиться устранения Александры Федор[овны] и передать власть в руки ответств. кабинета. Связь этой группы с Думой шла через Демидова, Некрасова, Коновалова. Родзянко не был посвящен. Что делать с Ник[олаем] II в случае отказа, не было решено. План не удался — Алексеев захворал и был отправлен к Крым. В свое время ходил слух, что стало известно и А. был отравлен. Думает — легенда. Демидов играл вообще большую роль связи с фронтом.

Группа воен.-пром. комитета — особо энергичн. деятельность зимой 1916—17 гг. На декабрь 1916 было назначено выступление против Ник[олая] II, но затем отложено ввиду настояний прогрес. блока. Второе выступление назначено на 1.III.1917. Должны были арестовать поезд и вынудить отречение. Эта группа вела сношения с Брусиловым, который дал согласие определенное. Убийство Ник[олая] II не входило в планы — о том, что Крымов должен убить Ник[олая] II, К[еренский] не слышал.

Кроме этих были еще организации: на западн. фронте, как К[еренский] узнал потом, группа офицеров хотела напасть на царский автомобиль и расстрелять царя.

В связи с какой-то фронтовой группой был и кн. Пав. Мих. Толстой (на зап. фронте); он, м. пр., приезжал к Мих. Ал-др. и виделся с ним. М. А. признавал, что «так дальше идти не может».

Прогрес. блок играл роль тормоза: Шульгин, Милуков, Родзянко уговаривали ждать, годить. В комиссиях блока — споры об основных законах, о правах регента; задерживали, м. пр., и надеждами на кн. Голицына: честный-де человек.

Общ[ественные] круги не чувствовали революции. К[еренский] помнит, в Москве 21.I.1.? г. на его докладе Кускова говорила: «Вы там в Думе друг друга навинчиваете, и Вам кажется, что идет революция. Нет ее. Если она будет, мы раньше Вас услышим ее шаги».

26.II.17 на совещании в Птб. Юренев заявил: «движение падает».

Б. Правые организации начали возникать в апреле 17 г. К[еренский] полагает, что они с самого начала были — это преемств. линия от германофильских антивоенных кругов.

IV.I.[17] в Птб. группа инж. Адикеевского(?), за спиной которого банкиры Путилов и Вышнеградский. По поручению этих кругов IV.17 Завойко ездил на фронт — искал диктатора-генерала. До революции З[авойко] — делец темной марки, но крупный. Близок к Распутину; о нем говорили, как о кандидате в директоры [дворянского] или [крестьянского] банка или даже министры при ближайшей смене кабинета. К[еренский] считает, что это был немецкий агент.

IV.17 же возник союз офицеров армии и флота при Ставке, — ЦК его в конце IV.17 выделил конспиративн. инициативн. группу — Сидорин, Пронин, Лебедев, Новосильцев и др. для орг[анизации] переворота.

В середине VI.17 был такой случай: вызвали Львова Вл. Н. к Маклакову, где Шульгин и Новосильцев предложили уйти из пр-ва, ибо скоро переворот.

Вопрос о выступлении Корнилова решен окончат. на заседании в вагоне Корнилова на пути в Москву, на госуд. совещание. Присутств. Алексеев, Корнилов, 4 члена иниц. группы (указ. выше) и Завойко. Алексеев был вообще... <в источнике отступ, очевидно, пропуск> и играл самую двусмысленную роль.

Беседа с Крымовым в присутствии Самарина (нач. штаба), Туманова, Якубовича. Крымов сначала... <пропуск>, что он шел против больш[евиков]. Затем вынул из кармана свой приказ — вот.

Был вызван Шабловский; К[еренский] дал ему приказ на заключение. Шабл. страшно волновался. Видно, не хотел против Крым., но должен был.

Тогда Керенский — Крымову: [«]Теперь Вы будете говорить с прокурором[»].

Потом, обойдя стол, К[еренский] подошел к Кр. и этот иронически [: «]Теперь я вижу, Вы умный человек (в смысле, тонко обделали)[»].

Крымов спросил, — [я арестован?]

К.: [«]Вы честн. человек и явитесь на допрос[»].

Внезапно Кр. целой тирадой, убеждая К. взять диктатуру: все умрем!

В записке [Крымов] писал: «Передайте К[еренскому], я честный человек».

IX.17 заговор генштабистов: убить К[еренского]. Исполнить должен был Клерус(?), кот. ежедневно рапорты о фронте <так в источнике>. Оставались наедине. Клерус (?) мог свободно сделать и уйти. По получении К. еще несколько дней, затем предложил... к.-л. другого.

Другой случай. К прокурору Карпинскому прибегает дама: у нее сын или племянник гардемарин в слезах сознался, что он член тайной орг., что на него пал жребий сегодня во время караула, кот. гардемарины несли в Зим. Дворце, убить Керенского. Карп. вместе с Сидам[оном-] Эрстовым примчался к Кер., последний решил шум не поднимать, а сменить караул Авроры, что вызвало такой шум в прессе: не доверяет офиц. и юнкерам, а матросам.

2 или 3.IX.17 перед отъездом в ставку пришел Кер..., смущаясь передал предложение о свидании с Лениным, если будет гарантия. К. обещал дать ответ по возвращении, но расхворался, задержался; когда вернулся, ситуация совсем иная.

№ 8

Б. И. Николаевский: **запись беседы с масоном Н. С. Чхеидзе**

*24–26.VIII.1925. Марсель. Просмотрено Н. С. Чхеидзе,
по указанию кот[орого] внесены исправления и дополнения.*

Как-то раз, это было в 1910 г., ко мне пришел член Гос. Думы Степанов, левый к.-д., и спросил меня, не нахожу ли я возможным вступить в организацию, кот. стоит вне партий, но преследует политические задачи и ставит своей целью объединение всех прогрессивных элементов. Упомянул он при этом, что для вступления необходимо принятие какой-то присяги и что это вообще связано с некоторым ритуалом. О том, что это масоны, он прямо не сказал.

Я не был знаком с характером этой организации, равным образом я мало знал и о масонстве вообще, но почему-то, не припомню теперь, почему именно, сразу догадался, что речь идет о масонской ложе, и тотчас же выразил свое согласие. Степанов указал, куда я должен прийти, адреса я теперь не помню. В назначенное время я пришел. Меня ввели в отд. комнату, где Степанов дал мне анкетный листок с рядом вопросов, на кот. я должен был ответить (Ст. об этой анкете предупреждал меня заранее), и оставил меня одного. Я сел писать ответы. Насколько вспоминаю, вопросы были след., приведу, что помню, вместе со своими ответами.

— Как Вы относитесь к семье?

— Признаю ее как ячейку, имеющую воспитательный и объединяющий характер.

— Как Вы относитесь к человеческому прогрессу?

— Признаю, что человечество идет к тому, чтобы стать одной семьей, — к этому ведут общественные условия развития человечества, — и считаю необходимым всеми силами работать над этим.

— Ваш взгляд на религию?

— Считаю, что нужно быть терпимым к взглядам каждого.

— Какие пути и методы международных отношений Вы признаете?

— Считаю, что только пути мирного сотрудничества, только общечеловеческая солидарность и стремление к взаимному пониманию являются основами, на которых должны складываться международные отношения.

— Как Вы относитесь к войне?

— Считаю, что метод решения международных споров путем войны должен быть навсегда и совершенно исключен из списка допустимых.

— А если нападут на Россию?

— Мы должны стремиться ликвидировать ее [так в источнике] тем или иным способом.

— Какую форму правления Вы считаете наиболее приемлемой для России?

— Республиканскую.

Других вопросов и своих ответов я не помню, но помню хорошо, что вопросов, имевших то или иное отношение к социализму и классовой борьбе, среди них не имелось; этих тем не коснулся и я в своих ответах.

Когда я написал свои ответы, в комнату вошел Степанов, взял их и удалился, оставив меня ждать ответ. Я знал, что в это время ответы мои были оглашены в собрании ложи. Через некот. время вошел Степ., туго завязал мне глаза и повел куда-то, где меня ждали. Здесь мне был задан вопрос:

— Знаете ли Вы, где Вы сейчас находитесь?

Я ответил: «На собрании масонской ложи».

В говорившем я тотчас же узнал Некрасова — его голос мне был хорошо знаком. Вслед за тем Некрасов задал мне вопросы, повторяющие вопросы анкеты; я отвечал в духе своих только что написанных ответов. Затем Некрасов предложил мне встать, я встал и услышал, что встали и все присутствовавшие. Некрасов произнес слова клятвы — об обязанности хранить тайну всегда и при всех случаях, о братском отношении к товарищам по ложе во всех случаях жизни, даже если бы это было связано со смертельной опасностью, о верности в самых трудных условиях. Я повторял слова. Потом Некрасов задал, обращаясь ко всем присутствующим, вопрос:

«Чего просит брат?»

Присутствующие хором ответили:

«Брат просит света!» — вслед за чем Степанов снял мне повязку с глаз и поцеловал меня, нового брата. С такими же поцелуями ко мне подошли и все остальные из присутствующих. Последними, как я теперь увидел, были, кроме Некр. и Степанова, еще член Гос. Д. Волков и прис. пов. А. Я. Гальперн; относительно последнего у меня некот. сомнения — был ли он тогда; возможно, что был и еще кто-нибудь из тех, кого я назову дальше, как членов масонской ложи; помню, что было человек 5–6.

Да, позабыл, акт приема меня был сделан от имени Великого Востока Франции.

Так я поступил в ложу. Заседания последней шли б[олее] или м[енее] регулярно, 2–4 раза в месяц; собирались на квартирах к[ого-]л[ибо] из членов; никаких ритуалов на этих собраниях не соблюдалось; состав несколько менялся, — в общем, руководствовались тем правилом, чтобы в ложе сходились люди, жившие сравнительно недалеко друг от друга, но число присутствующих обычно было 6–8.

Совещания эти носили информационный характер; определенных докладов обычно не было — каждый передавал новую информацию, — за эту последнюю я особенно ценил эти собрания. Из того, конечно, не следует делать вывод, что я не признавал пользы от этой орг. и в других отношениях: я ее ценил как орг., где могут быть выяснены те или иные общие прогр... точки зре-

ния на разл. вопросы, — такое согласование взглядов мне казалось политически весьма полезным.

Наряду с такой информацией о событиях шла и взаимная информация об отношении к ним. Тут бывали и дебаты, причем обострения их всегда избегали: как только замечали, что разногласие не может быть сглажено, что общую формулировку отношения к данному вопросу найти нельзя, то вопрос этот устранялся. Но и по тем вопросам, когда имелось сходство отношения, резолюций не выносили, голосований не производили: все, что придавало бы собраниям... связующий характер, было устранено.

В таком порядке шли обмены мнениями по всем основным вопросам, вставшим в порядок дня Гос. Думы и полит. жизни страны вообще. Помню разговоры о войне, о Распутине, о стачечном движении и др. Попыток перехода к активной деятельности, обсуждения и разработки к.-л. планов кампаний не было. Даже по такому вопросу, как выборы в Гос. Думу, не было попыток поставить вопрос о совместной деятельности, — впрочем, тогда я входил только в ложу, — м[ожет] б[ыть], в Верх. Сов. или др. ложах вопрос и стоял.

Позднее, в период уже IV Гос. Думы, — не помню точно, при каких обстоятельствах, — встал вопрос о введении меня в Верх. Совет рус. лож. Порядок этого введения я теперь вспоминаю не совсем ясно: по-видимому, он был произведен в порядке кооптации меня В. С., но помню также, что моя ложа этот вопрос обсудила, одобрила мое введение в В. С., т[ак] ч[то] я до известной степени был ее представителем в В. С., хотя прямых выборов и не было. Я сообщал ложе о работах В. С. Никаких особых, дополнительных обрядов, присяг и посвящений при переходе в В. С. не было делаемо.

Председателем В. С. был Некрасов, казначеем — Харитонов. В. С. состоял, помнится, из 12—14 чел.; состав его за мое время (1912—16 гг.) несколько изменялся. Я помню след.: Керенский, Некрасов, Волков (чл. Г[ос.] Д[умы]), Степанов (чл. Г. Д.), А. И. Коновалов (чл. Г. Д.), некто Харитонов, близкий к прогр[ессистам], Н. Д. Соколов, Колюбакин, Головин (председ. II Г. Д.), Григорович-Барский (из Киева). Головин был представителем Москвы, Григ.-Бар. — Киева. Никаких обрядностей в заседаниях В. С., как и в ложе, не было.

В период работы в В. С. узнал о принадлежности к ложам след. лиц., кроме уже названных: член Гос. Думы И. Демидов, Коновалов, Ржевский, Ефремов, Орлов-Давыдов, Чхенкели, Гегечкори, Скобелев (их троих ввел я), члены I Гос. Д<умы> Лучицкий, Ледницкий (последнего я лично не встречал, но слышал, что он масон), А. И. Браудо (из Публ. Библ.), Н. Н. Суханов, В. Я. Богучарский, Швецов, Сигов (отец), Панкратов (шлисс.), Н. В. Чайковский, поляк Венцковский... Помню, были разговоры о введении в ложу Г. А. Лопатина, но результата не помню, в ложе с ним я, во всяком случае, не встречался. Всего в Птб. было 3—4 ложи.

По составу среди членов были представители всех левых, вплоть до прогрессистов; [из] окт[ябристов] не было ни одного. О Гучкове, как члене, не слышал и не допускаю.

Были ложи и в провинции — в Москве (из членов знаю лично Головина, слышал, кажется еще и имя Бурьшкина), Киеве (Гр.-Барский, проф. Иванов, прогр[ессист], член Г. Д.), Самаре (Кугушев), Саратове(?), Нижнем. На Волге вообще лож было несколько. Сам я сорганизовал ложу в Кутаисе в 1911-м; в нее вошли, кроме нас с Гегечкори, еще Г. Ф. Зданович (по процессу 50) и Петр Кипиани, старик. Общих принципов, кот. руководствовались бы при привлечении, не было; во всяком случае, я их не помню. Я лично не задавался целью особенного расширения состава, — меня, как я уже сказал, — интересовала больше информация, кот. я получал на этих собраниях, поэтому я ограничился лишь тем, что ввел Гегечкори, Чхенкели и Скобелева, да еще привлек Кипиани, кот. считал по личным качествам подходящим и по личному же влиянию полезным для лож. Здан[ович] был введен... Во всяком случае, тот подход, кот., по Вашим словам, руководился в деле вербовки Керенский (привлечение в ложи тех лиц, кот. при перемене режима могут занять командные посты), в В. С. никогда при мне сформулирован не был.

Ни в ложе, ни в В. С. никаких протоколов не велось, — основным правилом в ложе было вообще не оставлять никаких письмен. документов об организации, поэтому и те анкетные листы, о кот. я упомянул выше, уничтожались немедленно по оглашении в ложе. Единств. документ, кот. существовал в писанном виде, — это устав орг.; его давали прочесть каждому принятому члену и хранили в строгой тайне. Содержание его, даже отд. пунктов, я сейчас не могу припомнить.

Порядок работ В. С. немногим отличался от работ ложи. Та же информация, тот же обмен мнениями с затушевыванием острых углов и без к.-л. резолюций, без к.-л. решений. Попыток перехода к практич. деят. — до 1915–16 гг. — не помню; только о Распутине собирали материалы и пытались издать брошюру, а когда это не удалось, распространяли ее в письменном виде... Это отсутствие активности объясняю тем, что как только мы переходили к вопросу о практич. шагах, тотчас же вставали вопросы, кот. нас разъединяли и вовне ложи. Помню, напр., в 1913–14 гг. разговоры о стачечном движении, кот. уперлись в вопрос о революции. Я считал, что революция неизбежна, что мы к ней идем и должны работать для ее ускорения. Остальные (во всяком случае, большинство) подходили к этому вопросу с большой опаской, т.к. считали, что «стихия русской массы к добру не может привести», что, зная массу, нельзя увлекаться мыслью о насильств. методах борьбы. (Особенно хорошо помню Волкова, кот. твердил мне: «Вы русской массы не знаете!»)

В этих условиях общая деятельность, конечно, не была возможна. К тому же, я лично всегда подчеркивал, что я — член партии и фракции, связан дисциплиной и не могу и не хочу, считаю и нецелесообр. и невозможн. вести по-

лит. работу вне моей партии. Оговорюсь, — таких прямых заявлений я не делал, — в этом не было нужды, но это было вообще как бы основной пункт наших отношений, молчаливо, но единодушно принятый с самого начала.

Расхождения заметно обострились и углубились после начала войны. Объявление последней застало меня в провинции — я был тогда в Минской губернии. До момента объявления войны вопрос о ней, как что-то практически чувствуемое, как что-то близкое, не стоял. Поэтому те общие фразы, кот[орыми] я ответил на соответств. вопросы в анкете, удовлетворяли, по-видимому, всех, — в таком же духе, помнится, я слышал и высказывания других. В июле 1914 г. вопрос стал конкретно и остро. Я вернулся в Птб. накануне известного заседания Думы. Собрания ложи или В. С. до выступления Хаустова не было. Через несколько дней после выступления Хаустова собрался В. С. М[ожет] б[ыть], потому, что все уже знали о моей солидарности с декларацией Хаустова, — во всяком случае, общий вопрос об оценке войны поднят не был, это очевидно считали бесполезным. Вопрос встал в плоскости что делать? Колюбакин заявил, что надо идти на фронт, надо принять участие в борьбе, всячески помогать ей. Колюбакин тогда же пошел на фронт и что-то через месяц был убит. Я высказывался в том смысле, что наша задача лежит в иной плоскости, что война поставит на очередь основные общеполитические проблемы, к решению кот. надо готовиться самим и надо готовить других; надо тяжести перенести на общеполитическую работу в стране. Отношение большинства было неопредел[енное].

Но вскоре стали приезжать люди с театра военных действий; в В. С. читали доклады о настроении армии, — гл. обр., члены Думы, ездившие туда в командировку. Помню, что уже первые доклады, уже через несколько месяцев после начала боевых действий, сообщали о настроениях среди солдат, об их разговорах о земле, о будущем госуд. устройстве России и т.д. Было ясно, что полит. проблемы становятся все более заостренно, но и среди членов ложи, как и в Гос. Д. вообще, довольно долго большинство стояло на позиции невозможности «перепрягать коней на ходу». Только позднее, после очищения Галиции, после падения Львова и Варшавы, когда выяснилось, в какой тупик заводит страну война, и в ложах, и в В. С. встал вопрос о полит. перевороте. Ставился он оч[ень] осторожно, не сразу, — переворот мыслился руков. кругами в форме переворота сверху, в форме дворцового переворота. Говорили о необходимости отречения Николая и замены его; кем именно прямо не называли, но думаю, что имели в виду Михаила. В этот период В. С. был сделан ряд шагов по подготовке обществ. мнения к такому перевороту, — помню агит. поездки Керенского и др. в провинцию, кот. совершались по прямому поручению В. С.; помню сборы денег на нужды такого переворота. Кто руководил сбором и какие средства были собраны, я не знаю. Вообще с фин. делами орг. я не знаком, но знаю, что она имела свою кассу, казначеем был, как я уже сказал, Харитонов, о кот. ничего,

кроме его фамилии, не знаю (был он, кажется, близок к прогрессистам); были и какие-то взносы, но необязательные, — я их не делал ни разу. О планах активных действий я в В. С. ничего не слышал и не знаю, были ли таковые.

Перед самым мартом 1917 г. деятельность организации еще более расширилась. По уставу отд. лож между собой общения иметь не могли — они сносились лишь через В. С. Но в январе и особ. в феврале 1917 г. было признано в целях влияния на общ. настроение устраивать более широкие собрания, — к числу именно таких созданных по инициативе В. С. собраний относятся те, о которых рассказывают Суханов, Шляпников и др. (февраль 1917 г., гл. обр. у Соколова); на эти собрания, наряду с членами лож, приглашались и посторонние, не члены.

После революции я ни в ложу, ни В. С. не ходил ни разу, — как-то сразу оборвалось: и меня туда не тянуло, и оттуда меня не звали. И была ли там к[акая]- н[ибудь] работа, я не знаю.

Ни партии (Орг. Ком. и Обл. Ком.), ни фракции я о своем участии в ложе не рассказывал; я знал, что для партии мое участие вреда принести не может, а данное обязательство и моя обычная осторожность во всем, что касалось других, заставляли быть особенно сдержанным.

Историей орг[анизации] я мало интересовался, — я знал лишь, что незадолго до моего в нее вступления в ней произошла какая-то реорганизация. Передавали, что главной причиной, побудившей провести ее, было обнаружение где-то в организации человека, кот. считали ненадежным. Кто это был, я не знал. Имени Бебутова, отвечаю на Ваш вопрос, я в этой связи, во всяком случае, не слышал, хотя и знал его: как-то раз мне Гегечкори передал, что есть такой Б. и что он хочет за чем-то со мной познакомиться. Я был у него. Он говорил о своих знакомствах с Бебелем и др., о своей библиотеке, переданной им с.-д. партии и лежавшей тогда в Берлине; попутно за чем-то упомянул, что он масон. На меня он произвел неопределенное впечатление. Помню, мы говорили после с Гегечкори и никак не могли понять, зачем Б. искал встреч с нами.

О военных в ложах я не знал ничего, — не знаю, входили ли таковые или нет. Равным образом ничего не слышал и о сношениях с масонами [последнее, короткое слово неразобрано, залито чернилами].

№ 9

Б. И. Николаевский: записки бесед с масоном Б. И. Элькиным

(переговоры Хатисова с вел. кн. Ник. Ник. накануне февраля 1917 г.)

Со слов Гучкова: рассказ Смирнова о переговорах Хатисова с Ник. Ник. не полон в части сношений с Н. Н. Они были таковы:

Первый раз Х. явился к Н. Н. вскоре после возвращения на Святках. Надо сказать, что Х. был хорош с Вор[онцовым]- Даш[ковым], и последний, передавая должность Н. Н.-у, рекомендовал последнему поддерживать связи с Х. как человеком, через которого можно иметь сношения с левыми кругами. В разговоре с Н. Н. Хатисов передал о поручении совещания лидеров Земгора, — Н. Н. ничего не ответил. На Х. это произвело странное впечатление: в конце концов, он предлагал государственный переворот и свержение монарха, — и никакой реакции, ни словом. Х. ушел смущенным.

На Новый год был прием. Н. Н. обходил всех гостей и говорил. Х.-ву сказал только: «Вас я попрошу остаться — мне надо поговорить». Когда прием был кончен, Н. Н. провел Х. в гостиную, где были вел. княгиня-жена и Янушкевич, и сказал: «Я прошу Вас рассказать им все то, что Вы мне говорили». Х. чувствовал себя не совсем по себе, но повторил. Слушали со вниманием. Януш. ставил вопросы делового характера: кто за Вами? Какие генералы Вас поддерживают? Командующие какие фронтов? — По существу вопроса с принципиальной стороны — ни звука: «как будто это не вызывает сомнения и речь только о том, как это выполнить».

Еще любопытнее было поведение жены: она явно горела от сочувствия и нетерпения. Ее реплики: «что я говорила», «я давно говорила» и т.д. Когда из ответов на вопросы Янушкевича выяснилась организационная слабость планов заговорщиков, то она своими репликами стремилась смягчить впечатление и вообще выказывала себя явно сторонницей переворота.

Сам Н. Н. больше молчал, — некоторые вопросы, которые он вставлял, носили тот же характер, что и у Янушкевича.

Беседа кончилась тем, что Н. Н. обещал «подумать». Ответа Х. так и не получил, — только уж числа 26.2, — как Хатисов после узнал, после того как Н. Н. получил первые вести о серьезности восстания в Птб., — к Х. в гор. управу позвонил Н. Н. Это было необычно, — если и бывали звонки от намесника, то говорил адъютант.

— Я Вас очень прошу сейчас прийти ко мне.

— Хорошо, Ваше Высочество, я только забегу домой переодеться.

— Нет, нет, приходите сейчас же.

— Но мне неловко, Ваше Высочество, я в будничном пиджаке...

— Прошу, приходите в чем есть.

Х. тотчас же пошел, управа была через улицу от Дворца. Когда вошел, то Н. Н. чуть ли не на пороге встретил его словами: «Я согласен».

«Увы, — прибавляет Х., — теперь было уже поздно».

— Это все Гучков рассказал до появления статьи Смирнова. Когда последняя появилась и рассказ в части о роли Н. Н. звучал иначе, то Б. И. Элькин запросил Гучкова, в чем дело? Почему такое расхождение? Гучков ответил: Хатисов поставил Смирнову условием, чтобы эта сторона была устраниена.

№ 10

Б. И. Николаевский: **записи бесед с масоном Н. Д. Соколовым** (Берлин, 1927)

На мой вопрос о масонстве: «Я боюсь, как бы Вы не ошиблись в оценке этого явления, а потому, хотя я сам не принадлежал, я хочу дать Вам некот. руководящие указания:

— Теперь расслоение классовое прошло так глубоко, что есть опасность, что радикал. элементы из раб. и бурж. классов не смогут с собой стовориться о к[аких]-либо общих актах, выгодных обеим сторонам, ибо если это предл[ожение] будет внесено со стороны раб., то буржуа побоятся, что это усилит их, а если со стороны буржуа, то испугаются рабочие. Поэтому я полагаю, что в такое время создание органов, где представители таких радикальных элем[ентов] из раб. [и] нераб. классов могли бы встречаться на нейтральной почве, будет очень и очень полезно.

Мой друг, — продолжил Соколов, — согласился с этим мнением и пошел в масон[скую] ложу».

Этот друг — несомненно сам С[околов] или кто-то из его друзей, с кем вместе он вошел в масоны. Это ясно из дальнейшего разговора, где мысли Соколова путались с мыслями друга, местоимения первого лица с местоимениями третьего.

В общем разговоры С[околова] были явно адвокатского характера — он протяженно развивал мысль, что масо[нское] о-во ничего не давало, что все, что я объясняю масонскими связями, может быть объяснено и иначе: общение в Гос. Думе, работа общая в левой печати и т.д. Но существования мас[онства] он не отрицал и даже косвенно признавал, приглашая быть осторожным и не мешать роль масон[ской] орг[анизации] с другими, существовавшими рядом с последней. С[околов] был разговорчив. По его словам, о них он узнал впервые от Ип. Крымова (?). С последним он говорил в апреле 1917 г. в Кишиневе. Зачем С. приехал туда — не знаю. Встретили там его, говорил он, хорошо: «Старые друзья в память моей работы на процессе по погрому 1903 г. даже тот же номер в той же гостин[ице] сняли, где я остановился в тот приезд». Не успел я как следует осмотреть комнату, как мне сообщают, что какой-то офицер пришел, хочет видеть. Думаю, не убить ли? Но все равно сказал пустить. Вошел — молоденький, рапортует, что ген. Крымов хочет видеть и говорить.

М[ежду] пр[очим], я руки не подал ему — почему, непонятно, а после видел его в Крыму, он сознался — Не хотел я к Вам идти, ненавидел тогда очень Вас за приказ № 1, но как адъютанту неловко было отказаться, однако про себя решил, если руку подадите, не дам, что бы ни вышло.

Когда сказал про Крымова, о котором я немного слышал, опять мелькнула мысль, не убивать ли, но сразу решил, что тогда не стал бы так офици[ально] через адъютанта.

Сказал, что готов видеть, только прошу немного погодя, ибо еще не успел умыться в назначенное время. Пришел. Говорил о развале армии, о том, что все гибнет, о приказе № 1. «Революцию я, — говорит, — понимаю; армия, конечно, сила и ее надо вырвать из рук врага. Поэтому я понимаю авторов приказа № 1, — делал он как бы реверанс в сторону мою, — но пр[авительст]ва я не понимаю. Как оно может терпеть то положение, которое создалось теперь?» И он просил доложить свою информацию Керенскому, подчеркивая, что так, мол, говорит ген. Крымов.

Попутно Кр[ымов] говорил, что, конечно, то, что теперь творится, наша, офицеров, вина. Мы слишком долго колебались, тянули, а когда взялись, уже поздно было. И попутно рассказал кое-что о военных заговорах. Что 9.И.17 г. в Птб., в кабинете Родзянко, было совещание лидеров Гос. Думы с генералами — были Рузский, Крымов. Решено, что откладывать дальше нельзя, что в апреле, когда Н. будет ехать из ставки, его в районе армии Рузск[ого] задержат и заставят отречься. Крымову — какая-то большая роль.

Позднее С[околов] разузнавал в кругах Гос. Думы и земских и получил сведения, что это была орг., во главе которой стояли Гучков и Родзянко, с ними был связан Родзянко-сын, полк.(?) Преображ. полка, который создал целую орг[анизацию] из крупных офицеров. Чуть ли не и Дм. Павл.

Крымов, по его словам, был намечен в ген.-губ. Птб. с тем, чтобы очистить Птб. от неблагонадежных элементов. «В момент переворота всякое новое правит[ельство] слабо, — надо ударить решительно, чтобы возможные противники испугались, а то и уничтожить».

Гучков позднее на вопрос, зачем им был нужен Крымов, ответил: «Он не постеснялся бы кого нужно без долгих разговоров вздернуть», причем по тону ответа было ясно, что речь идет о левых.

О масонах у С[околова] прорывалось мало: категорически и с элементом искренности (как бы удивлялся, как он мог не знать?) утверждал, что впервые слышит о Чх. как члене. Сомневался, чтобы были масонские организации в армии и чтобы их членом был Крымов; во всяком случае, уверен, что Кер. с Кр. до р[еволю]ции не был знаком. Когда я сказал, что февральские собрания на его, С[околова], квартире были масонские, категорически и уверенно опротестовал. Когда я заявил, что я не утверждаю, что все присутств. были масоны, что я, наоборот, знаю, что многие не были, — собрания были лишь организованы масонами, С. ответил только: «Как же их тогда можно называть масонскими?»

И тут же, как бы оправдывая свое поведение, говорил, что он давно, еще до 05 г., старался играть роль посредника между с.-д. и либ[ералами]. Как-то раз узнал от одного из друзей, что Милюков выработал крайне умеренную

программу для Союза Освобождения, — не ту, которая была опубликована, и собирается ехать к Петрункевичу для переговоров. Я решил предупредить и поехал вперед. Петр. принял очень хорошо и привел меня в восторг своей умной конспирацией: у него в этот день был какой-то обед; я приехал до. Он провел меня в свой кабинет, где мы с ним проговорили часа 3. Гости заседали, потом разъехались, а я за ними.

О нар[одном] праве — «Первый год» и «сборники» составлялись С[около-вым] и Миклашевским-Неведомским. Печатали в Лондоне у Пилсудского, причем посл[едний] заявил: «Если бы Вы были соц., то я бы денег с Вас бы не взял, но так как Вы буржуа, то беру». Из литературных сношений С. имел с Богдановичем, почерк которого удивительно похож на почерк Н. К. Михайловского, так что Соколов, через руки которого прошла рукопись «Насущный вопрос», уверял Б., что автор — М-ский. «Представляю, как Б. внутренне смеялся!» С. был также связан с Венцковским.

№ 11
Б. И. Николаевский:
записи бесед с масоном Н. Д. Соколовым
(Берлин, 18.1.1927)

По-прежнему упорно отрицает о масонах: «Если бы мне пришлось давать показания под присягой про масонов, то я сказал бы, что знал о них, через многие связи получал информацию, но членом никогда не был. После революции связи все порвались и никаких сведений не имел — сердились на приказ № 1». Но тут же заявляет, что не было постановления о закрытии деятельности.

Охотно говорит о заговорах.

Из кругов, близких Некрасову, ему в начале 1917 г. сообщали, что готовится арест царя с вынуждением отречения в пользу Михаила, что руководят Гучков и Терещенко. Когда среди военных участников назвали Крымова, то С. удивился: почему он попал? И все остальные — генералы, чуть ли не все коман[дующие] армиями, а Кр[ымов] — полковник. Н. пояснил, что по плану организаторов нужен человек на пост. команд. войсками Птб. округа: «Левые захотят воспользоваться переворотом, и необходимо в столице иметь человека, который не побоялся бы перевешать кого надо. Кр[ымов] такой — он в три дня очистит Питер от всех, кто не нужен».

Что такое представляет из себя Крымов, С[околов] узнал позже из разговоров с полк. Готовцевым, который теперь очень видный пост занимает у б[ольшевико]в. В 17 году Г. захотел уйти из строя и пришел к С[околову] просить протекции к Керенскому для назначения на пост директора к[акого]-л[ибо] военно-учебного заведения. С., чтоб узнать, с кем имеет дело, завел разговор о прошлом и о Крымове, — дело было тотчас же после истории Кор-

нилова. Г[отовцев] рассказал, что во время войны К[рымова] считали «хорошим офицером с маленьким недостатком: не жалел солдат. На какую-нибудь пустяшную разведку, связанную с огромным риском, с легкой душой слал человек по 25, зная, что много шансов за то, что никто не вернется, а если и вернутся, то со слабым результатом. Нам это казалось “маленьким недостатком”, но когда меня разжаловали в солдаты (Г. дал пощечину сербскому наследнику, который был резок и груб с рус. офиц. Группа последних условилась, что первый, кому наследник скажет грубость, нанесет пощечину. Г. это и сделал, за что царь разжаловал его в солдаты) и попал к Кр., то увидел, что с точки зрения солдата недостаток этот не так-то уже и мал».

№ 12

Из письма Б. И. Николаевского Б. П. Козьмину

(от 3 мая 1927 г.)

«Большое спасибо за пересылку рассказа Чернова о саратовских масонах; поблагодарите от меня и его, если он знает, для кого он писал свою справку. Мне она очень пригодится — о том, что в Саратове ложа существовала, я знал, но ничего более конкретного добыть не мог. Тема эта у меня все разрастается и разрастается, но еще очень много недостает. В одном Вы, б. м., смогли бы быть мне очень полезны: в 1915 или 16 гг. в Петрограде, в издательстве «Прометей» была выпущена книга автора, подписавшегося Евграф Сидоренко: «Итальянские угольщики». Сама по себе книга эта весьма безграмотна (ее жестоко разделал тогда же Г. И. Шрейдер в «Голосе Минувшего»), но по ряду обстоятельств, для истории русского масонства она в высшей степени важна, и мне иметь ее прямо необходимо. Т.к. в свое время в продажу она поступила в очень незначительном количестве, то найти ее легче всего будет в Ленинграде. Не могли ли бы Вы попросить кого-либо из живущих в Ленинграде и следящих за тамошним антикварным рынком поискать и если удастся, то и купить эту книгу? Все расходы я, конечно, тотчас же возмещу. Буду Вам очень признателен, если Вы сможете оказать мне эту услугу, и буду рад быть в свою очередь чем-нибудь полезным Вам».

№ 13

Б. И. Николаевский: записи бесед с масоном Е. П. Гегечкори

(Брюссель, 7 августа 1928 г.)

Это было, кажется, в 1909 г. У нас, с.-д. депутатов, сложились очень хорошие отношения со Степановым, Волковым, Некрасовым, с группой левых к.-д. вообще. Несмотря на общую атмосферу, очень неблагоприятную для левых, они не только не сторонились от нас, но даже как бы сознательно искали

с нами связи. Причины этого я понял только после того, как Чхеидзе ввел меня в масонскую ложу. Первым разговор со мной повел на эту тему Чхеидзе, который после долгих колебаний, что чувствовалось по его подходам, сообщил мне, что именно эта группа левых кадетов предложила ему войти в ложу. Он спрашивал мое мнение и хотел, чтобы в ложу вошел и я. Я спросил, как относиться к этому делу он сам. Ч. ответил, что он уже дал согласие. Я, зная об отрицательном отношении партии ко всякого рода внепартийным объединениям, стал тогда расспрашивать более подробно о задачах масонской организации и мотивах его положительного ответа. Ч. мне объяснил, что эта организация по своим задачам носит определенно революционный характер, что она стремится к насильственному перевороту, что она представляет из себя значительную силу, будучи довольно широко распространена в интеллигентских кругах, и что с нашей стороны было бы в высшей степени нецелесообразно остаться вне подобной организации, которая в будущем сможет сыграть весьма значительную роль; наоборот, если мы в нее войдем и постараемся оказывать воздействие на эту организацию, на ее политич. мнения, в желательном для нас, с.-д., направлении, то это может быть очень полезно с точки зрения тех задач, которые станут перед нами, с.-д. При этом он сообщил, что выяснил, что в организацию не входят правые элементы (правее прогрессистов) и что и для дальнейшего им было поставлено условие о неприятии таких элементов и это условие руководителями организации принято. Эти соображения для меня решили вопрос и я дал свое согласие, после чего состоялась моя встреча с Волковым и Некрасовым. Последние подтвердили все сообщенное Чхеидзе относительно революционного характера организации, что она действительно, оставаясь организационно непартийной, стремится к тем же политическим целям, которые преследуют революционные организации.

После ряда таких разговоров произошло посвящение, процедура которого в общем совпала с тем, что стоит в Вашей записи рассказа Чхеидзе. В назначенный день за мной приехал Волков и в карете повез меня куда-то в район Морской, где меня ввели в чей-то особняк, — я до сих пор не знаю, чей он был (во всяком случае, не Набокова). Там меня оставили в отдельной комнате, куда ко мне пришел Некрасов, принесший анкетный лист. Я его заполнил. Помнится, что на вопрос: «Как Вы относитесь к семье?», я ответил: «Считаю ее свободным союзом личностей, связанных общностью интересов и культурного уровня». На вопрос: «Как Вы относитесь к дружбе» — «Считаю ее моральным обязательством, которое человек берет на себя по доброй воле и которое для него с этого момента является морально обязательным». На вопрос об отношении к войне я, оговорив о недопустимости изменческих действий, указал, что считал бы обязанностью стремиться к превращению войны в революцию. О религии, — что сам отношусь к ней отрицательно, считаю ее опиумом, но в то же время рассматриваю ее как частное дело каждого.

Помню, что был еще вопрос о личной храбрости, — о своей способности пожертвовать своей жизнью и интересами семьи и близких для дела, которое я считаю общественно полезным. Я ответил, что этот вопрос мне кажется несколько неудобным: сказать «да» было бы слишком смело, самонадеянно; сказать же «нет» было бы несправедливостью по отношению к себе. Такого рода самопожертвование я считаю в известных условиях, т.е. если задача, во имя которой жертва приносится, соответствует той политической работе, которой я себя посвятил, необходимым, но говорить заранее о личной способности на подобный акт нельзя; это выяснится, когда дело дойдет до действия.

Когда я заполнил анкету, за ней зашел Некрасов и забрал ее; потом через некоторое время он же завязал мне глаза и повел в комнату, где заседали члены ложи. Здесь мне снова задали вопросы анкеты, на которые я отвечал устно в том же духе, что и письменно перед тем, после чего мне сказали слова клятвы, которую я повторил. В этой клятве было заявление об обязанности держать все, что относится до организации, в тайне от всех, даже самых близких людей и от семьи; о готовности принести в жертву интересы семьи и близких в пользу тех задач, которые преследует ложа; в этой же клятве говорилось, что если по моей вине тайна ложи разгласится и это повлечет за собой ее провал, то я признаю себя подлежащим смертной казни.

Всю эту клятву я произносил стоя с завязанными глазами; в наиболее патетических местах клятвы, например, при заявлении о готовности пожертвовать собой, к моей груди приставляли шпагу. Во всей этой процедуре было что-то неприятно жуткое; меня при этом ни на минуту не покидала мысль, что я делаю ошибку, вступая в эту организацию тайно от партии, скрывая этот свой шаг от последней, но в то же время вся она в целом, со всей своей необычностью для революционной среды, я должен это признать, — действовала на меня несколько импонирующе.

После принесения клятвы и того стереотипного вопроса, который приведен в рассказе Чхеидзе («Чего просит брат?»), мне сняли повязку с глаз и все присутствующие подошли с поцелуями. Среди них были Некрасов (председ.), Степанов, Н. Д. Соколов, Г. Ф. Зданович (помню, его присутствие меня очень удивило), Чхеидзе, крупный сотрудник «Рус. Вед.» Обнинский (он был назначен ложи), некто Харитонов, старый революционер; Орлов-Давыдов.

Собрания ложи происходили регулярно каждую неделю, и я настолько увлекся этим делом, что не пропустил ни одного из них. Недоверчивое отношение, которое у меня было вначале, быстро рассеялось. Атмосфера братского внимания друг к другу, стремление оказывать братьям помощь во всех делах, отсутствие враждебности и борьбы, — все это действовало подкупающе. На собраниях ложи обсуждали политические вопросы, обменивались мнениями о положении дел, о действиях, намеченных партиями, или о том, что следует делать. Ложа сама решений не принимала — она только намечала их

и вносила в форме предложений в Верховный Совет (через Некрасова). Нашей с.-д. деятельности ложа не стесняла; ее решения нас не связывали — скорее она нам помогала, так как члены ложи из других партий помогали нашим выступлениям, например, давая свои подписи под нашими запросами, даже в таких мелочах они нас поддерживали, как аплодисменты при выступлениях, создавая в Гос. Думе атмосферу успеха для наших выступлений.

Из наиболее ярких случаев, когда ложа оказывалась полезной для наших с.-д. выступлений, мне памятен следующий: после роспуска Г. Думы на 3 дня в связи с Холмским земством с.-д. фракция внесла срочный запрос о нарушении Столыпинным основных законов; этот наш шаг вызвал недовольство буржуазной, даже левой печати; к.-д. газеты писали, а к.-д. политики говорили, что с.-д. не справятся с задачей, что они должны уступить этот запрос к.-д., у которых имеются лучшие ораторские и политические силы (сами к.-д. с внесением запроса запоздали, — мы их опередили). Ответственную речь фракция поручила мне, и тогда Некрасов, который вообще в это время сидел рядом с нами и был по существу на нашей стороне, а не на стороне к.-д., посоветовал мне обратиться к М. М. Ковалевскому, обещая, что тот поможет в подготовке выступления. Я обратился, и Ковалевский действительно помог всем, чем только мог: он работал весь день, перевернул всю свою библиотеку, пересмотрел все зап.-европ. конституции, всех государствоведов и дал мне такой обильный материал, что речь вышла блестящей, и даже к.-д. вынуждены были признать, что с.-д. фракция оказалась на высоте задачи. Когда я благодарил Ковалевского за помощь, он мне ответил: «Это ведь мой долг в отношении близкого человека». Меня этот ответ несколько удивил — близким я к Ковалевскому никогда не был, видел его тогда чуть ли не в первый раз. Это мое недоумение сказало и в моем рассказе Некрасову о приеме, который мне был сделан Ковалевским. Некрасов ответил в тон Ковалевского: «Иначе он (т.е. К.) и не мог поступить». Из этого я понял, что М. М. К. близок к масонской организации¹.

Между прочим, М. М. К. устраивал в каждую пасху особые пасхальные приемы, на которые собиралось человек до 40. Туда стал он звать и меня после того, как я вступил в ложу. На них бывали все члены нашей ложи, я думаю, что на этих собраниях вообще бывали одни только масоны. Там я встречал еще Колюбакина, Караулова, адвоката Бернштама (высокий, которого звали «Умный Б» в отличие от другого Б.), Сидамона-Эристовя.

Масонская организация была очень конспиративна, отнюдь не стремилась к большому расширению своих рамок, новых членов принимали с большим разбором, тщательно обсуждая новых кандидатов; нередко предложен-

¹ Ковалевский, по рассказу Гальперна, в русск. ложи не входил, но был масоном шотландского толка.

ные кем-либо из членов кандидатуры отвергались; в нашей, например, ложе была как-то выдвинута кандидатура Булата, но после обсуждения отклонена, т.к. его признали недостаточно конспиративным. Вообще рост организации иногда даже искусственно сдерживали сверху. Но при всем этом организация была очень активна и производила впечатление молодой, верящей в свое дело. Мы, с.-д., большой активности не проявляли — мы вообще смотрели на себя, как на элемент в известных пределах сторонний этой организации, роль наша была больше созерцательной. Но главари из радикал.-демокр. интеллигенции вкладывали в свою работу много активности и энтузиазма. Сильно импонировало и то обстоятельство, что у организации были значительные средства, позволявшие ей не останавливаться перед крупными расходами на объезды провинции и т.д.

В заседаниях ложи члены ее откровенно рассказывали о всех делах организаций, рассказывали о внутренней жизни с.-д. организации и мы.

Кажется, в 1913 г. я был сделан мастером. В процедуру посвящения входило произнесение речи, своего рода докторской диссертации. Я выбрал тему: «О роли масонства в революционной борьбе» и говорил о том, как масонские организации могут способствовать революции. После произнесения речи я удалился, в мое отсутствие была проверена моя работа, было констатировано, что я удачно прошел испытание и признан достойным. Звание мастера давало право приема других в ложу, посвящение мое было проведено потому, что я уезжал из Петербурга и должен был действовать в провинции. Но действовать там мне почти не пришлось. Только в 1915 или 1916 г., уже во время войны, в Кутаиси приезжал представитель Верх. Совета Урусов, и он с помощью местных братьев — Здановича, Чхеидзе и меня — создал кавказскую ложу; в нее были введены:

1. Кита Абашидзе, соц.-фед., друг Здановича; Кутаиси.
2. Ясон Бакрадзе, юрист, общ. деятель, с.-ф.; Кутаиси.
3. Петр Кипиани, с.-ф.; Кутаиси (все трое из круга Здановича).
4. Доктор Александр Диосамидзе (брат берлинского), с.-ф.; Тифлис.

Функционировала ли эта ложа и что делала, я не знаю, но приняты в члены эти лица были в моем присутствии. Я в работе ложи дальше не участвовал. Она была предоставлена собственным силам.

В 1917 г. ложи в Петербурге продолжали работать. Чхеидзе мне в марте писал: «Братья наши проявляют большую активность». Некрасов и Чхеидзе переговоры вели как брат с братом. Мне передавали, что в марте Милюков был противником введения в правительство Керенского и Терещенко и, когда их все же ввели, говорил о «какой-то неведомой силе», которая начинает нависать над правительством. Но я, когда узнал список членов Временного правительства, сразу понял, откуда явились некоторые раньше малоизвестные имена.

№ 14

Б. И. Николаевский: **записи бесед с масоном П. Н. Милоковым у Б. И. Элькина** *(Берлин, 8.1.1927)*

В 1912 г., после созыва IV Гос. Думы, во фракции к.-д. наметился перелом настроения. В III Гос. Д. к.-д. приходилось все время вести работу строго в рамках обороны — только к самому ее концу наметилось некоторое оживление. Выборы дали победу к.-д. и открыли возможность перехода в наступление, хотя бы частично: увеличилось число мандатов и, что еще важнее, наметился сдвиг настроения избирателей. Поэтому, как только новая фр[акция] съехалась, был поставлен вопрос о принципах тактики и о плане работ в Гос. Думе.

Прения с участием всех членов ЦК тянулись долго, борьба была довольно серьезная. М[илоков] с самого начала почувствовал, что против него выступает довольно сплоченная и довольно сильная группа, — лидером ее был Некрасов. Основная линия деления проходила, по формул[ировке] М., в отношении к революции и рев. методам ликвидации самодержавия. М. отстаивал необходимость ориентироваться на эволюцию и вести борьбу строго конституц. методами. Н. говорил о необходимости держать курс на насильственную ликвидацию самодержавия.

По каким именно конкретным поводам выступил наружу этот общий спор, М. теперь не помнит, но он хорошо помнит, что вопрос встал именно в этой форме, и очень заостренно, даже абстрактно, что, по мнению М., и содействовало решительности поражения Некрасова, от кот. скоро отошла значительная часть его сторонников, — напр. Степанов и др. Горячо за Некрасова держался Коллюбакин, кот. был вторым лидером «левых». В итоге спора Н. оказался в незначительном меньшинстве.

Вторым, производным вопросом был спор об отношении к более левым группировкам. Н. и Кол. были сторонниками тесного контакта с ними, строгого согласования с ними деятельности во всех вопросах вообще «левого блока». М., не отказываясь от согласования, когда это нужно, был против блока. Он полагал, что партии к.-д. придется бороться за избирателя и с левыми партиями, и поэтому нужно стремиться возможно четче выявить свое лицо и свои положит. стороны и в отношениях направо, и в отношениях налево. Линия М. опять-таки победила значительным большинством, и принятый план намечал внесение к.-д. ряда своих законопроектов, в том числе всю серию разработанных в 06—07 гг. законопроектов о свободах и т.д.

Поражению Некрасова, по словам М., сильно содействовали выявившиеся в процессе прений антипатичные черты его характера — склонность к интригам, большое честолюбие и т.д. «Надо сказать, что ведь Н., как человек, очень неприятный — интриган, выбирающий самые извилистые пути».

Потерпев поражение во время этих общих споров, Н. не отказался от своих взглядов и в дальнейшем и все это время упорно проводил свою особую линию, формируя внутри кадетской фракции свою фракцию. Это чувствовалось на каждом шагу, и М. приходилось постоянно вести с ним борьбу. Из конкретных споров М. (и то после моего напоминания) вспомнил спор о подписях под запросами левых. М. действительно был очень недоволен тем, что члены к.-д. партии дают свои подписи под такими запросами левых, кот. идут вразрез с общей линией фракции, обостряя без нужды отношения с октябристами и т.д., и внес во фракцию предложение о даче ее членами подписей под чужие запросы только в тех случаях, когда фракция, как целое, т.е. ее президиум, это разрешает. Несмотря на сопротивление Н., это предложение было принято, но соблюдалось далеко не всегда.

Очень ясно М. почувствовал существование особого сплоченного фронта в дни мартовской революции.

Непосредственно перед ней среди деятелей левого крыла прогр. блока усиленно разрабатывался вопрос о программе на случай револ. событий. М. М. Федоров созвал ряд собраний, кот. состоялись в помещ. торг.-пром. комитета. Присутствовали ряд членов к.-д. и прогрессистов, кое-кто из Ц[ентрального] В[оенно]-П[ромышленного] К[омите]та, из союзов земств и городов; был, м[ежду] пр[очим], Терещенко. По какому принципу производился подбор, М. не знает — этим делом ведал Федоров. На этих собраниях намечена была программа переворота: конституц. монархия, Алексей с регентом — Михаилом; кабинет во главе с кн. Львовым (кандидатура Родзянко была отведена, и Р. считал в этом виновным Милюкова, за что злился на него; так и было, но теперь М. сожалеет о том, что проводил Львова; что было бы в др. случае, не знает, но так вышло плохо) и т.д. Левых в кабинет приглашать не предполагалось — считалось, что не пойдут.

Эта программа была принята единогласно (о ней были в общих чертах осведомлены и правые члены прогр. блока, кот. не возражали) и считалась официальной до самой речи Милюкова в полуциркульном зале. После нее М. на совещаниях Врем. к-та и др., где решались вопросы, наткнулся на сплошной фронт республиканцев во главе с Некрасовым. Этот последний набросал и первый проект заявления о республ.(?), заявление это было неудачное — «юридически неграмотно» — и было оставлено без внимания, но идея отречения Михаила победила.

О заговорах знает мало.

Кн. Львов рассказывал М-ву, что вел переговоры с Алексеевым осенью 1916 г. У Алексеева был план ареста царицы в ставке и заточения. План был совершенно не продуман; что делать в случае сопротивления царя, никто не знал. Он не был осуществлен, т.к. Алексеев захворал и принужден был уехать в Крым, — тогда ходили слухи, что Н. П. узнал и А. пытались отравить <так в источнике>.

Вырубов рассказывал М-ву, что он по поручению Г. Львова ездил тогда в Крым к Алексееву, чтобы продолжить переговоры. Но А. сделал вид, что ничего не знает и никаких таких намерений никогда не имел.

В заговор Крымова—Терещенко—Гучкова М. совершенно не был посвящен — знал только, что что-то готовится, но что именно, не знал. Никого М. не уговаривал отсрочить переворот.

Милюков П. Н. — доп.

При обсуждении вопроса о регентстве М. внес предложение переехать в Москву, где «верные полки найдутся». Перед этим в качестве аргумента за невозможность принять корону выдвигали тот довод, что с таким известием нельзя выйти на улицу, не найдется ни одной части, кот. поддержала бы.

О масонах [Милюков] ничего не знал. Правда, в период IV Гос. Д. к нему обращались с разговорами на тему о масонах, но, натываясь на его отрицательные отзывы, дальнейшие беседы прекращали. И он сам на эти разговоры внимания не обращал, считая их несерьезными; только уже в 1917 г., узнав о существовании м[асонской] о[рганизации], вспомнил об этих попытках, но и до сих пор ничего серьезного о м. не знает¹.

№ 15

Записи Б. И. Николаевского

Гр. Ил. Шрейдер (Брюссель, 5.8.1928)

В «Освобожд.» напечатал статью «Как бороться против самодержавия» или что-то вроде за подписью (греческой) гаммы. Это было введение к докладу, кот. и прочел моск. группе «Освобождение».

В «Рев. Мысли» писал за подписью Гринич.

П. Струве

Сватиков (Париж, 13.8.1928)

«Письмо к Николаю II» П. Б. Струве гектографировал в первом издании Родичев.

Терещенко в 1917 году.

Цертели (Париж, 16.8.1928)

Когда ехали в Киев VI.1917 для переговоров с Центр. Радой в царском ли-терном поезде, то Терещенко, м. пр., сказал: «Все я прежде мог иметь за день-ги, только не свой собственный вагон на жел. дороге. Много об этом думал и очень хотел — а нельзя. Это мне дала революция».

¹ Как Милюков, так и Керенский всю жизнь отрицали свою принадлежность к масонству. На самом деле Милюков был масоном самого высокого посвящения, о чем свидетельствуют приводимые документы.

*Масон Ю. М. Антоновский.
Потресов (Париж, 16.8.1928)*

Масоном был Юлий Мих. Антоновский, к.-д., мировой судья в Птб. Старый знакомый Потресова. Постепенно разочаровывался в масонстве — ничего не делают, и подходил к с.-д. Умер около 1911 г.

№ 16
Б. И. Николаевский — масону С. Г. Сватикову
(26.1.1930)

Многоуважаемый Сергей Григорьевич,

Я очень извиняюсь за задержку с ответом на Ваше письмо от 30.XII. На срочную часть его я ответил тогда же открыткой, надеюсь, ее Вы получили? а затем завертели меня текущие дела.

Спасибо за сведения о Бебутове. И все же Вы в справках о нем и в поручительствах за него будьте поосторожнее. Обвинение относительно его службы у немцев, по-видимому, тоже имеет некоторую долю основательности: я знаю человека — из эмигрантов, проведших все время войны в Берлине, — кот. на этот счет предупреждал Макс. Гарден. Роль, кот. он сыграл в Стокгольме в деле устройства встречи Протопопова с немцами, тоже одной случайностью объяснена не может. Он, несомненно, был использован немцами и, несомненно же, сознательно шел на это. Но меня теперь интересует не это, а его сношения с Деп. пол. Я не знаю, осведомлены ли Вы о причинах, почему именно на Б. пало это подозрение? Знаете ли Вы о масонских ложах, существовавших в Питере в 1906 и сл. годах? Число членов в них было очень ограничено, тем не менее, в «Нов. Вр.» сведения о них просочились вполне точные — в фельетонах Манасевича-Мануйлова. Расследование, произведенное в этих ложах, и дало основание для обвинений против Б. Соколов — сам тоже масон — только поддерживал обвинения, выдвинутые там. Я довольно хорошо знаю эту историю; я допросил на этот счет и Соколова, и некоторых других. Их данные мне казались не вполне достаточными для решения вопроса — расследование этой части особенно трудно, т.к. масоны принципиально не рассказывают о своей организации, даже вообще отрицают ее существование, а в этих условиях их утверждения неминуемо должны казаться висящими в воздухе. Но мне удалось найти одно свидетельство, кот. решает почти все загадки в этом вопросе, а именно указание, что Б. и еще один общественный деятель с довольно большими связями были не служащими Деп. пол., а информаторами, дававшими сведения в частном порядке Манасевичу-Мануйлову. Этим объясняется и тот факт, что Деп. пол. (помните «Дело о командировке кол. асес. Алексеева», напечатанное в «Былом»?) и питерская Охрана (об этом

мне говорил Герасимов) ничего о масонах не знали. Частная информация М. была нужна для обслуживания придворных кругов и оттуда же шли деньги на оплату Б. — обо всей этой истории в печати рассказывать я не собираюсь, — если только не буду писать историю русского масонства начала XX века, — тогда ее придется рассказать. Сообщаю о ней Вам только для сведения. А знаете ли Вы вообще что-либо об этих масонах? Я подбираю все детали о них и с историей их центра знаком довольно хорошо, но все же многое мне еще неясно, а потому был бы очень благодарен за все мелочи.

Одновременно почтой посылаю Вам комплект «Революция. Мысли» и очень прошу спросить Агафонова об авторах печатавшихся в ней статей и корреспонденций. Кого бы еще могли спросить Вы? Шлю Вам также оттиск только что напечатанной статьи о Бакунине. К сожалению, оттиски сделали без той брошюры Б., предисловием к кот. является моя статья. При чтении ее только имейте в виду, что эта статья — одна из задуманной серии статей о Бакунине 40-х гг. У меня о нем сейчас собирается очень много материалов, в том числе и крайне интересных. Если у Вас есть какие-нибудь замечания по существу этой статьи, я Вам буду крайне благодарен за все указания.

Крепко жму руку и желаю всего хорошего. Да, чуть не забыл относительно Гуля: Вы, по-видимому, думаете, что я имел какое-то отношение к этому роману. Могу Вас уверить, что никакого, и что я ни в какой мере не несу ответственности за его содержание. Г. брал у меня книги, — я даю каждому, кто ко мне за ними обращается, какого бы лагеря он не был (у меня их брал, напр., и один из здешних кирилловцев), — если только я знаю, что он не чекист и не контрразведчик. Если считать меня ответственным за все вещи, авторы кот. пользовались книгами от меня, пришлось бы отвечать за прямо противоположные отзывы и мнения. Но [это], конечно, неправильно. Контролировать, как они используют получаемые...¹

№ 17

Б. И. Николаевский: записи бесед с масонами

Тат. Ал. Бакунина.

(у нее, 11, Sq. de Port-royal; 29.3.1935)

Получает письма от Арсеньева о масонах. М. пр., А[рсеньев] слышал от Вересаева, что в присутствии последнего Степанов-Скворцов был принят Урусовым в масон[скую] ложу в Москве.

Тот же Арс[еньев] сообщал, что с мас[онами] как-то был связан Вл. Ф. Джунковский. Масоном был Зилов, в 06—07 гг. попечитель киев[ского] учебн[ого] округа.

¹ На этот текст письма обрывается. — О. П.

Маргулиес М. С.

В 07–09 гг. Совет рус[ских] лож состоял из 5 чел. (На Зап[аде] состоит из 33 чел., — эта цифра мистическая: год смерти Христа). Председ[атель] С. Д. Урусов; 1-й тов. предс. — Головин, председ. II Гос. Д[умы]; 2-й тов. предс. — Маргулиес; казначей — Орлов-Давыдов; секретарь — Бебутов. С самого начала Совет ставил задачу «обволакивания» власти людьми, сочувствующими масонству.

О существовании шведского ритуала («Карма» (?)) слышал, но точно не знает.

В. Я. Гуревич (Берлин, 10.5.1930)

Обстановка привлечения в ложу: работал во фракции труд. группы. Как-то вышло столкновение на полит. почве с Керен[ским]. Очень острое — чуть ли не разговоры о дуэли. После того, как уладилось, на новогодней встрече 1914 г. Кер[енский] подошел и сказал, что хочет переговорить. В разговоре: существует полит[ическая] организация в масон[ских] формах; согласны ли? Г[уревич] согласился. Начались переговоры. На заседание ложи Г[уревича] привез Коровиченко. Обряд посвящения: форм. было мало, но клятва была. Заседаний до высылки было мало. Вопросы исключительно политические. На заседаниях ложи бывали член Гос. Думы Виноградов, Коровиченко, Керенский, А. А. Исаев, Барт, Знаменский.

В 1917 г. ничего не слышал, но в начале 1918 г. была попытка возобновить заседания. Инициатива А. А. Исаева. Присутствовал также Виноградов. Вопросы борьбы с большевиками.

В годы Д[альне]-В[осточной] Р[еспублики] Знаменский предлагал возобновить деятельность лож во Владивостоке. Были разговоры, но ничего не вышло.

№ 18

Б. И. Николаевский — С. П. Мельгунову

14 мая 1930 г.

Дорогой Сергей Петрович,

Вашу книгу я получил и мне очень совестно, что я до сих пор об этом Вам не написал. Причина, как водится, в благих желаниях: я решил написать после прочтения, чтобы заодно сделать и фактические указания, если таковые будут. Но из-за обилия работы, кот. было особенно много ввиду только что закончившейся сессии Исп. Ком. Интернационала, я до сих пор еще не окончил Вашей книги. Совестно мне только, что Вы и мое имя упомянули в числе лиц, дававших Вам разные справки: ведь по существу я ничем полезным быть Вам не смог.

Относительно масонства: я вполне определенно знаю, что Гучков масоном никогда не был, по крайней мере, никогда не принадлежал к русскому масонству: ни в его первый период, когда это масонство носило более или менее обывательский характер, ни тем более во второй, когда это масонство реорганизовалось в карбонарскую сеть. Больше того, с масонством у Гучкова было даже столкновение, о масонской подкладке которого сам Г. не знает. Относительно В. Львова я вопроса не выяснял специально, но и его принадлежность я считаю невероятной: мои свидетели расходятся по вопросу о том, было формальное решение Верховного Совета о неприятии октябристов в ложи или такого решения не было; но все они сходятся в том, что на практике, по-видимому, ни одного октябриста в ложи принято не было. Если бы в ложи был принят октябрист-депутат, то мои свидетели знать об этом должны были бы.

По поводу Вашей книги — пока только одно: знаете ли Вы, что обстрел Кремля из пушек в октябре 17 года производил профессор Московского университета астроном Штернберг, кот. позднее был членом Реввоенсовета Востфронта и умер в начале 1920 г. от воспаления легких? Об этом рассказано в каких-то мемуарах. Ш. — один из руководителей Военно-технического бюро московской организации большевиков в 1906 и сл. годах, с тех пор готовившийся к вооруженным восстаниям и в октябре 17 года использовавший эту свою подготовку. Он — муж Варв. Ник. Яковлевой. В мемуарах сообщалось, что ему пришлось самому производить и наводку орудий, и стрельбу, т.к. большевистские солдаты-артиллеристы годны были лишь на подсобные работы.

Желаю всего хорошего и с интересом жду следующих частей Вашей работы.

№ 19

Б. И. Николаевский — С. П. Мельгунову

27 мая 1930 г.

Дорогой Сергей Петрович,

Я просмотрел 22-ю книжку «Красного Архива» и не нашел в ней того документа, про кот. Вы сообщаете. В чем дело? В какой другой книжке он напечатан? По существу: насколько я знаю, кн. Львов тоже не входил в масонскую организацию. Он несомненно был очень близок с рядом ее деятелей; я уверен, что он знал о ее существовании, но, по-видимому, и только. О существовании в 1915 г. тройки в указанном составе я ничего не знаю и думаю (почти что уверен), что такой тройки тогда не было. Я знаю, что «тройка» с планами переворота существовала с осени 1916 г. и что она готовила похищение царя, но состав ее был несколько иной. Об этом действительно пора было бы рассказать, но «масоны не позволяют». Чем может объясняться ошибка в публикации «архивиста», мне судить пока трудно: надо было бы прочесть эту заметку. Но, конечно, Вы правы: о сознательной со стороны этого «архивиста» фальсифика-

ции документов говорить нет основания. Я вообще не знаю случая, чтобы «Кр. Арх.» напечатал фальшивый документ, и, во всяком случае, убежден, что для дореволюционной эпохи ожидать такой фальсификации нет никакого основания. Но могла быть какая-либо описка или ошибка, кот. позволила замечания о комитете 16—17 г. отнести 15 году.

А в какой связи Вы интересуетесь теперь этими заговорами?

№ 20

Б. И. Николаевский — масону М. А. Алданову (наст. фам. Ландау)

23 января 1931 г.

Многоуважаемый Марк Александрович,

Большое Вам спасибо за Ваши поиски и письмо. Я, очевидно, неясно в своем письме выразился: ссылки, кот. делал Сиркур в своих воспоминаниях, были сделаны им на его личный архив, в кот. он оставлял копии всех своих докладов. Ныне эти копии хранятся в Национ. б-ке в Париже. Именно по ним проверял воспоминания Сиркура издатель их, Бурген, к ним относится и слово «связка». Но в этих черновиках сохранилось не все: некоторые доклады остались у Сиркура только в форме конспектов, именно их мне больше всего хотелось найти в подлинниках. Предположение директора архива, что Ламартин некоторых докладов Сиркура не передал в официальную канцелярию министерства, вполне правдоподобно: конец миссии Сиркура был таков, что Ламартин, за нее ответственный, не мог хотеть не оставить материалы. Во всяком случае, ясно, что дальнейшие поиски в этом направлении бесполезны. Еще раз большое спасибо за эту мешкотную работу. Хочется надеяться, что я смогу чем-нибудь за нее отблагодарить.

Если директор сообщит Вам про ту переписку о Бакунине, про которую Вам передал, то я прошу Вас иметь в виду, что один документ о Бакунине из бумаг франц. М[инистерст]ва ин. дел мне известен, а именно просьба саксонского правительства о розыске некоего кн. Гика и о допросе его о знакомстве с Бакуниным. Франц. М-во эту просьбу отклонило, сославшись на закон о невыдаче политических эмигрантов. Переписка эта относится к лету 1849 г. Если директор нашел какой-нибудь другой документ, то [это] представит для меня большой интерес.

В здании Департамента полиции на Фонтанке летом 1918 г. помещался архив Деп. полиции: последний раз я лично там был в июле 18 г. Архи... <пропуск в источнике> секретного и особого отделов, регистратуры, кабинет директора и т.д. Заведовал им тогда Щеголев, кот. готовил его к перевозке в Сенат. Перевозка состоялась в августе — сентябре. Что помещалось в нижних этажах, я сейчас не помню. В 17 г. там было помещение суда, перемещенного

туда из сгоревшего здания на Литейном. По-видимому, в 18 г. там было какое-то из мелких учреждений наркомюста, но именно мелкое, т.к. Штейнберг, кот., как Вы знаете, был наркомюстом в начале 18 г., этого здания не помнит и там ни разу не был.

Чека помещалась только на Гороховой.

Казни осени 18 г.: мне передавали о расстрелах на море и сбрасывании трупов в воду. Но Штейнберг, у кот. я пытался это сообщение проверить, вспоминает, что ему тогда говорили, что баржа доставила арестованных на Лисий Нос, где они и были расстреляны из пулеметов. Т.к. он в этот период был уже за границей, то его сведения идут из третьих рук, но все же они вполне правдоподобны.

Статьи Мельгунова¹ я читал с большим интересом. Он ставит крайне важные вопросы. Но, поскольку я могу судить по тем разделам, кот. мне хорошо знакомы, он многого не знает и потому многое неправильно толкует. В частности, он совершенно не знает истории масонов: роспуск их в 1911 г. был фиктивным для того, чтобы устранить подозрительного Бебутова и еще одного и тех, кто с ними был лично связан. Остальные именно в этот период сплотились и создали прочную организацию, имевшую 3 всероссийских съезда, оформленный совет, организации в 12—15 городах, свыше 100 членов в одном Птб. и т.д. У меня собрано о них очень много вполне точного материала, — я даже думаю завести особую «масонскую картотеку» — но публиковать этот материал, пожалуй, еще рано: многие живут в России, а там ГПУ теперь особенно внимательно интересуется масонством и может пытаться искать непосредственные нити от прошлого к настоящему.

Еще раз большое спасибо за поиски. Крепко жму руку и желаю всего...²

№ 21

Б. И. Николаевский: **записи бесед с масоном А. Я. Гальперном** (1933 г.)

(Привел меня к нему, на его парижскую квартиру, А. Э. Дюбуа, предварительно предупредив по телефону, что я хочу кое о чем расспросить. Это было в среду, 15.VIII.28 г. После первых фраз я прямо поставил вопрос, хочет ли он мне рассказать о масонской организации? А. Я. сначала колебался — «я переговорю с некоторыми коллегами», — но, увидев, что я уже знаю очень многое и после того как я объяснил мою задачу и планы (публиковать сейчас не хочу, — если придется, снесусь с ним), то он согласился рассказать. Рассказ шел в четверг, 16.VIII.28, утром, и в субботу, 18.VIII.28, вечером.)

¹ Статьи Мельгунова в газете «За Свободу» о заговоре 1916 г.

² На это обрывается текст письма. — *О. П.*

О ранних периодах русского масонства мне известно следующее: несколько русских были посвящены в масоны во Франции, в Grand Orient, еще давно; среди них я знаю Серг. Дм. Урусова, гр. Орлова-Давыдова, Евг. Ив. Кедрина, доктора Баженова, М. С. Маргулиеса, Обнинского, Бебутова; кажется, был фр. масоном и Маклаков; М. М. Ковалевский был масоном шотландским. Организовали они в период 1906—07 гг. русскую ложу в Петербурге или просто сходились, я точно не знаю, но несомненно, что в это время они уже в России были в масон. контакте. Вскоре, однако, эти первые русские масонские ячейки пережили острый кризис; причиной его было то обстоятельство, что Кедрин и Баженов стали очень много болтать о своем масонстве и чуть ли не открыто появлялись на своих дачах в масонских знаках, в результате чего о русских масонах стали много говорить в самых широких кругах и даже стали появляться заметки в печати. С другой стороны, в отношении некоторых из масонов появилось и недоверие, основанное не на недоверии лично к ним, а к их знакомым. Речь идет о связи Маргулиеса с Бебутовым. Последнего определенно подозревали в политической неблагонадежности, а т.к. Маргулиеса считали невоздержанным на язык и многое рассказывающим Бебутову, то недоверие распространилось и на самого Маргулиеса, хотя последнего лично никто не думал подозревать. Маргулиес это отношение почувствовал и был очень оскорблен.

Все это, повторяю, вызвало первый кризис внутри русской масонской логи, который повел к тому, что Маргулиеса и Баженова перестали приглашать на собрания, дали им знать, что их не зовут на них, и вообще от них законспирировались, а Кедрина, который был одним из наиболее уважаемых членов логи и даже Venerable'm, не устранив прямо и не объявляя ему это решение, стали под разными предлогами не приглашать на собрания.

Я сам вошел в ложу, кажется, в 1911 г. Привлекли меня Керенский и Барт, прис. пов., сын Г. А. Лопатина. Во время первых разговоров речь шла о моем отношении к вопросу о желательности создания организации, которая согласовывала бы действия разных политических партий, поскольку они борются против самодержавия, и не думаю ли я, что моя принадлежность к одной из партий может явиться причиной моего вступления в такую организацию? Когда выяснилось мое положительное отношение к этим задачам и моя готовность вступить в такую организацию, мне поставлен был вопрос, не смутит ли меня несколько необычная форма новой организации, которая стремится к объединению людей на необычной в России основе — морального сближения. Попутно, — правда, очень поверхностно — было упомянуто, что вступление в ложу связано с некоторым ритуалом, и здесь же было сделано предложение вступить в эту организацию.

Ответ на этот вопрос я дал не сразу, а через несколько дней. Тогда мне объявили, что речь идет о масонской организации и что вскоре ко мне придут официальные представители для переговоров и заполнения анкеты. Этот

официальный визит имел место через несколько дней — пришли ко мне тот же Барт и еще кто-то. Я заполнил анкету, после чего меня попросили прийти в определенный день на квартиру Барта. Ничего похожего на поездку в закрытой карете на неизвестную мне квартиру, — подобно той поездке, о которой Вам рассказывал Гегечкори, — со мной не было. В квартире Барта меня встретил... <в источнике отступ>, мой старый и хороший знакомый, который сказал, что моя анкета признана удовлетворительной¹, и ввел меня в зал собраний, завязав мне предварительно глаза. В зале я был подвергнут устному опросу, который был фактически повторением анкеты. Голоса некоторых из спрашивающих я узнавал, другие были мне незнакомы; шпаг к моей груди не представляли — они были отменены еще раньше. К этому времени обряд приема вообще был несколько упрощен; тем не менее обстановка произвела на меня странное впечатление и даже несколько покорибила. После я видел, что на других она производила очень серьезное впечатление.

Когда с моих глаз сняли повязку, я увидел, что на собрании присутствуют: Демьянов (впоследствии тов. министра юстиции), член Гос. Думы Виноградов, Керенский, Барт, Яков Яковлевич Брусов (петерб. архитектор), А. И. Браудо, Серг. Дм. Масловский (Мстиславский), Переверзев (позднее министр юстиции), Макаров.

В организационном отношении каждая ложа имела председателя — Venerable, оратора и двух надзирателей — старшего и младшего, из которых младший исполнял функции секретаря. В нашей ложе Venerable был Демьянов, оратором — Переверзев, старшим надзирателем — Макаров, младшим — Браудо.

Все заседания открывал Venerable, который на них и председательствовал. После открытия заседания все усаживались полукругом; Venerable задавал традиционные вопросы: «Закрота ли дверь?» и др.

Функции оратора сводились к наблюдению устава; он же и хранил устав, произносил приветственные речи новым членам и т.д.

Функции надзирателя определены в уставе, но фактически, насколько я помню, эти функции почти отмерли, кроме, конечно, секретарских функций младшего надзирателя: он заносил в записную книжку краткие записи о заседаниях.

Все члены ложи платили членские взносы, их принимал Venerable и передавал секретарю Верховн. Совета.

Конспирация в организации выдержана была очень последовательно и строго. Члены одной ложи не знали никого из других лож. Масонского знака, по которому масоны в других странах опознают друг друга, в России не существовало. Все сношения ложи с другими ячейками организации происходи-

¹ Прим. Анкетные листы, как я это узнал после, в В. С. Не передавались, а уничтожались на том же заседании ложи, где решался вопрос о приеме.

ли через одного председателя ложи — Venerabl'я. Членов ложи, которые раньше состояли в различных революционных организациях, поражала выдержанность и последовательность конспирации. Позднее, когда я был секретарем В. С. и знал по своему положению почти всех членов лож, мне бывало почти смешно видеть, как иногда члены разных лож меня же агитировали в духе последнего решения В. С., не догадываясь, с кем имеют дело.

Вновь вступивший в ложу получал при приеме звание ученика. Через некоторое время, обычно через год, его возводили в степень мастера. Право решения вопроса, когда именно следует произвести подобное повышение, принадлежало ложе. Но иногда повышение в степени производили по инициативе Верх. Совета. В этих последних случаях действовали обычно соображения политического и организационного характера, т.е. В. С. считал полезным то или иное лицо, которым он дорожил, продвинуть вперед по лестнице масонской иерархии.

Мое личное отношение к организации, поскольку речь шла о ее политических задачах и деятельности, было выжидательным, почти несколько недоверчивым. Главное, что я в ней ценил с самого же начала, это атмосферу братских отношений, которая создавалась в ложах между их членами, — безусловное доверие друг к другу, стремление к взаимной поддержке, к помощи друг другу. Это были действительно отношения братьев в лучшем смысле слова. Позднее я изменил свой взгляд и на политическую роль этой организации, так как увидел, что она дает возможность объединять действия разных политических групп там, где в других условиях это было бы невозможно, — примером этого я считаю работу думской ложи, о чем позднее.

В течение первого года своего пребывания в ложе я был совершенно не посвящен в жизнь организации, можно сказать, ни о чем даже не догадывался. Ждал только, что могут быть разные сюрпризы, например, относительно круга лиц, охваченных организацией, но какие именно, не подозревал. Приблизительно через год моего вступления в ложу меня сделали мастером и выбрали делегатом от ложи на очередной конвент. Меня несколько удивило, почему выбор пал на меня, только после я узнал, что сделано было это по указанию Верховного Совета и какие именно мотивы руководили последним.

Конвент этот состоялся летом, кажется, 1912 г. в Москве. Выборы производились по одному от ложи; кроме того, присутствовали члены В. С. Из участников этого конвента я помню Колюбакина, Некрасова, Степанова, Виноградова, А. И. Браудо, Конст. Григ. Голубкова (член пет. гор. управы, к.-д.), кажется, Керенского — от Петербурга; Балавинского, Головина (предс. II Гос. Д.), Урусова (член I Гос. Думы), Обнинского — от Москвы; Грушевского, Василенко, Штейнгеля — от Киева; Кильвейна — из Нижнего; одного делегата из Минска (фамилию не помню, какой-то присяжный поверенный по имени Иван Иванович) и одного делегата из Одессы (фамилию тоже не помню, по профессии он был врачом и участвовал на всех конвентах, на которых я

был; он вообще был самым видным деятелем организации в Одессе). Возможно, что я из этих переименованных пропустил двух — трех присутствовавших, но вообще-то перечень этот почти полон.

Собрался этот конвент очень конспиративно; все сношения по его подготовке, как и подготовке все следующих конвентов, да и все вообще сношения с провинцией, велись не путем переписки, а через специальные объезды членов В. С. или их представителей.

Председательствовал на конвенте Некрасов.

Первым в порядке дня конвента стоял вопрос о конституировании русской масонской организации. Были сделаны сообщения — докладчиком от Верховного Совета был Некрасов, — что в России имеются всего около 14—15 лож; из них в Петербурге 5, 3—4 в Киеве, 1—2 в Москве и ни одной в Нижнем, Одессе и Минске, и что это число достаточно для выделения русских масонов в самостоятельную организацию наряду с другими Великими Востоками.

Предложение это встретило только слабые возражения. Некоторые сомневались, возможно ли совершить подобное выделение, не получив предварительного согласия от Великого Востока Франции. На это сторонники немедленного решения вопроса отвечали указанием, что санкцию от Франции можно будет получить потом. По существу, против предложения никто не возразил, и вторая точка зрения победила значительным большинством.

Зато большие споры разгорелись по вопросу о том, какое название надлежит присвоить организации: в этой связи поднялся спор между русскими и украинскими ложами. Подавляющее большинство конвента стояло за название «Великий Восток России»; Грушевский же требовал, чтобы в названии ни в коем случае не было слова «Россия». Он занимал в этом вопросе совершенно непримиримую позицию, отрицая вообще за Россией, как государственной единицей, право на целостное существование; его с рядом оговорок поддерживал Василенко.

Против Грушевского выступали все остальные, и спор, временами очень резкий, длился два дня. Самыми лучшими были выступления: Коллюбакина (который вообще производил подкупающее впечатление), Некрасова и Штейнгеля, который, хотя и представлял киевские ложи, но целиком присоединился к сторонникам «российской ориентации». Крайними централистами выступали Степанов, Обнинский и я, — я тогда был против даже федерации. Я выступил с очень резкой филиппикой против Грушевского и заявил, что было бы позором подчиниться его требованию и устранить слово «Россия». Выступление мое было настолько резким, что вызвало вмешательство председателя, — единственное, которое сохранилось в моей памяти от всех трех конвентов, на которых я участвовал: он призвал меня к порядку, указав на недопустимость выражений, употребленных мной, при разговорах в братской среде. В конце концов было принято название «Великий Восток народов России».

Далее было принято решение поручить В. С. выработать устав организации и разослать его для ознакомления ложам, с тем чтобы на следующем конвенте можно было его утвердить.

Закончился конвент избранием двух выборщиков, которым по статутам организации поручалось дело составления Верховного Совета. Выборы их были тайными, и фамилии избранных не оглашались. Порядок составления ими Верх. Совета был таков: эти двое выборщиков кооптировали третьего; втроем они кооптировали четвертого, вчетвером — пятого и т.д. Сами выборщики в В. С. потом могли и не входить. После я узнал, что выборщиками на этот раз были выбраны Штейнгель и Головин.

Заседания этого конвента происходили на квартирах: одно у Балавинского, другое у Головина; каждое тянулось целый день; из осторожности тут же и обедали и никуда в течение дня не ходили. Помню, вечером у Балавинского пили чай в гостиной, и он нам показал люстру, при свете которой в свое время Пушкин читал свои стихи. И самовар на столе в нашу честь был подан тот самый, из которого пил чай Пушкин: Балавинский был по матери внуком Олениных, от которых ему и перешли все эти вещи.

В последний день работ конвента ко мне подошел Колюбакин и сообщил, что я кооптирован в В. С. Это меня несколько удивило: я был самым молодым из участников конвента и по возрасту, и по масонскому стажу и к тому же принадлежал к другой партии, чем основная группа руководителей конвента, который, как видно из данного выше перечня, почти целиком состоял из левых к.-д.

Первое заседание В. С. состоялось тут же в Москве; помнится, на нем присутствовали, кроме выборщиков и Колюбакина, также Некрасов и Урусов; на этом же заседании мы, помнится, кооптировали Керенского, Чхеидзе и Григоровича-Барского. Позднее в состав В. С. был введен еще ряд лиц, всех я сейчас не помню, равно как не помню и порядка введения их. Вообще же в разное время в В. С. побывали Браудо, Масловский, Макаров, Сидамон-Эристов, Карташев (последний уже в годы войны).

По своему строению В. С. целиком был подобен ложе, — он так и звался «ложей Верховного Совета», т.е. в нем имелись Venerable, оратор и два надзирателя. Венераблем был Штейнгель; в тех случаях, когда он отсутствовал, его заменял Урусов. Оратор в В. С. роли не играл, так как, конечно, непосредственного приема в В. С. новых членов не производили; поэтому фамилии «ораторов» В. Совета в моей памяти не сохранились.

Наиболее важную роль в жизни В. С. играл его секретарь, который был докладчиком в В. С. по всем текущим делам, а позднее, после создания Петербургского местного Совета, он же был докладчиком и в последнем; по своему положению он должен был знать всех венераблей всех русских лож; все сношения В. С. с ними велись через него или под его контролем; он один имел право требовать открытия ему имен и всех отдельных членов лож, чем, прав-

да, на практике он пользовался редко. Вообще — он был главным организатором в масонской организации.

Таким секретарем до конвента 1912 г. был Некрасов; после этого конвента и до его отъезда в конце 1914 г. на фронт — Колубакин; затем, до конвента 1916 г., — сначала Некрасов, затем Керенский; после конвента 1916 г. — я, до самого своего выезда за границу, когда заместителем моим стал Балавинский.

Работая в В. С., я узнал, что русские конвенты бывали и до 1912 г., всего, кажется, один, много два. Но не как верховные съезды самостоятельной русской организации, а как совещания представителей русских лож, аффилированных к Великому Востоку Франции. Существовал и В. С., опять-таки не как самостоятельное учреждение. В его состав, насколько я знаю, входили, кроме секретаря Некрасова, еще Сидамон-Эристов, Степанов и др. Душой организации — главным ее инициатором и организатором — был С. Д. Урусов, через которого главным образом и поддерживались ее связи с Великим Востоком Франции.

В это же время я узнал и причины, которые побудили В. С. провести меня на московский конвент 1912 г. В ложах тогда шла борьба с Грушевским и его сторонниками; вопрос о формах будущей организации России обсуждался в ложах и я все время высказывался в крайне централистском духе. В. С. предвидел, что этот спор станет в центре работ конвента 1912 г., и стремился провести на него вполне надежных с его точки зрения людей, т.е. определенных противников позиции Грушевского.

В. С. был главным руководителем масонской организации в России. Его главными функциями были:

— Организация новых лож и контроль за приемами новых членов в старые ложи. О всех новых кандидатах в В. С. сообщали венерабли тех лож, в которые намечался их прием. В Петербурге все новые кандидатуры обстоятельно обсуждались венераблем соответствующей ложи и секретарем В. С., а иногда вопрос о них выносился и на заседания В. С.; для провинции это правило не всегда соблюдалось.

Организация новых лож целиком была в ведении В. С. Провинцию для этой цели специально объезжали члены В. С., — обычно Некрасов, Керенский, Колубакин, Урусов; несколько поездок было сделано и мною (в Москву, Киев, Витебск). Во время этих поездок представители В. С. выясняли состав местных лож, знакомились с братьями, выясняли вопросы о возможности того или иного использования их в общих интересах братства, намечались и новые кандидаты для привлечения в организацию.

Инициатива приема новых членов иногда исходила и от В. С., — последний в этих случаях исходил всегда из соображений о возможной полезности данного лица для организации. Если данное лицо шло навстречу, то прием его проводился или через какую-либо из существовавших лож, или, если подходящей ложи не находилось, то для вновь привлекаемого создавалась специаль-

ная ложа. Случаев последнего рода мне помнятся только два — оба относятся к годам войны; в одном случае речь шла о приеме Кусковой и Прокоповича, в другом — Мережковского и З. Гиппиус. В последнем случае ложа была создана из Карташева, Гальперна, А. А. Майера (религиозный философ, помощник А. И. Браудо по службе в Публичной Библиотеке) и Некрасова (кажется, также и Керенского).

Создавая новые ложи, В. С. пытался группировать их членов по роду занятий; именно таким образом были созданы ложи думская, военная, литературная. Особенно важное значение в жизни организации имела думская ложа, руководству которой В. С. уделял исключительно большое внимание. В нее входили депутаты Ефремов, Коновалов, Орлов-Давыдов, Демидов, Виноградов, Волков, Степанов, Колюбакин, Некрасов, Керенский, Чхеидзе, Скобелев, Гегечкори, Чхенкели (стоял вопрос о привлечении Геловани, но его кандидатура была отклонена, так как Керенский высказался против: он считал его болтуном), — кажется, все. Задачи этой группы были во многом аналогичны задачам прогрессивного блока 1915—1917 гг., только с левым уклоном: без октябристов, но с трудовиками и с.-демократами — в ней В. Совет стремился создать объединение левой оппозиции. Сознательного отстранения октябристов из этой группы не было, об ультиматуме Чхеидзе, про который рассказываете Вы, я ничего не знал. Если бы он был поставлен в мое время, то Совет счел бы его нарушением основных принципов организации и, несомненно, высказался бы резко против него. Говорю об этом с такой уверенностью потому, что и в мое время вопрос о привлечении октябристов в общей форме вставал и в В. С., и в думской ложе. Я сам в то время по этому вопросу склонялся к точке зрения недопустимости привлечений октябристов и горячо тогда эту свою точку зрения защищал, но был разбит, что называется, наголову, и теперь думаю, что мои тогдашние противники были правы. Поэтому, если бы подходящий октябрист типа, например, Шидловского нашелся и согласился вступить в ложу, то он, если б его анкетные ответы оказались подходящими, был бы, несомненно, принят. Фактического значения этот пункт, однако, не имеет, так как таких октябристов не нашлось и практически вопрос о приеме кого-либо из октябристов вообще не вставал.

Стремясь к объединению левой оппозиции, думская группа заботилась о сглаживании всякого рода конфликтов и трений между различными левыми фракциями в Г. Д. и к облегчению их совместных выступлений. Особенно много удавалось делать в этом направлении в к.-д. партии; выступления к.-д. масонов в к.-д. думской фракции и даже в ЦК к.-д. партии были всегда координированы со взглядами В. С. и проникнуты действительным чувством братства. У с.-д. дело обстояло много хуже — это объясняется личными свойствами Чхеидзе, его большим скептицизмом в отношении к задачам организации. Цели морального совершенствования, братского сближения его, по-видимо-

му, никогда не захватывали, — этим он отличался от Гегечкори и особенно Чхенкели, которые значительно больше сблизилась с нашей организацией, в значительно большей степени прониклись ее духом. Чхеидзе же всегда оставался в наших рядах в известной мере инородным телом.

Из других специальных лож около этого времени, т.е. после 1912 г. и до начала войны, были созданы ложи литературная и военная. Первая из них, т.е. литературная ложа, была создана, кажется, зимою 1914 г.; в нее входили Масловский-Мстиславский, Богучарский, А. А. Майер, потом Карташев; кажется, в нее же входил и Н. Н. Суханов (в организацию вообще он входил несомненно). Широкого развития эта ложа не получила, а после истории с Мстиславским, о которой будет дальше, и совсем захирела. По планам, в этой ложе должны были быть объединены крупные журналисты из важнейших левых газет, но осуществления эти планы не получили. Из «Речи» в ложи никто не входил (сообщенный Вами рассказ Неманова о попытке Некрасова привлечь его, Неманова, в литературную ложу, вполне правдоподобен; этим делом занимался Некрасов, и он мог сделать подобную попытку, но мне об этой попытке ничего неизвестно), тем не менее на эту газету мы в известных пределах воздействовали, давая туда через Клячко-Львова нужную информацию: Львов, который сам в организации не состоял и о существовании ее не знал, проводил через газеты все, что нам казалось полезным и в нужном для нас освещении; особенно хорошо он это дело выполнял в 1917 г. Из «Дней» был намечен к правлению в ложу Канторович, почему-то и этот план осуществления не получил (почему именно, сейчас не помню). Позднее очень хотели привлечь в ложу А. Н. Потресова. Об этом много говорили в В. С. и все относились с большим сочувствием, но к нему не нашли никаких ходов: я с ним был знаком очень мало; не было среди нас и никого другого, кто бы был с ним настолько хорошо знаком, что мог бы взять на себя эти переговоры. Но этот последний план относится уже ко много более позднему периоду — к концу войны или даже к началу революции.

Военная группа была создана тоже около зимы 1913–14 гг. Организатором ее был Мстиславский; входили в нее Свечин, позднее генерал, какой-то генерал и кто-то из офицеров академии. Деятельности большой она не проявляла — собиралась, если не ошибаюсь, всего 2–3 раза, а после начала войны и вообще прекратила свое существование. Вообще все разговоры о необходимости проникновения в армию, которые у нас велись очень часто и охотно, так и остались разговорами и осуществления не получили. С «усыплением» Масловского, о чем я скажу ниже, дело это и совсем затихло.

О собраниях с ген. Рузским, про которые Вы мне передаете со слов Горького, мне ничего неизвестно, но организатор этих собраний, приведший на одно из них Горького, двоюродный брат ген. Рузского, проф., кажется, политехнического института, Рузский Дмитрий Павл., состоял в нашей органи-

зации и в годы войны играл в ней видную роль: он был венераблем, членом местного Петербургского Совета и секретарем его. Собрания, которые он устраивал, формально не могли быть масонскими, — если б он организовал особую ложу, то мне это в должности секретаря Верх. Сов. в 1916—17 гг. неизбежно должно было бы быть известно. Но частные попытки, организационно неоформленные в направлении установления связей с военными кругами, он мог делать и на свой личный страх, — это с точки зрения нашей организации было не только допустимо, но и желательно. Д. Рузский мог стремиться их делать еще и потому, что он был из тех, кто особенно резко выступал против Мстиславского и требовал его устранения, а после этого устранения взял на себя в организации работу по установлению связи с военными кругами. Но все это относится уже к 1916—17 гг., когда организационно неоформленные связи с военными начали завязываться очень многими видными деятелями нашей организации.

Зима 1912—13 гг., кроме организационной работы, особенно важной тогда в новой Гос. Думе, была закончена работой по выработке устава организации. Автором его явился С. Д. Масловский-Мстиславский, много руководящих указаний ему дал С. Д. Урусов, вообще, повторяю, игравший очень видную роль в жизни организации. Разработанный проект устава был разослан по ложам для обсуждения и затем, после согласования предложенных изменений Верх. Советом, был предложен на утверждение...

Этот конвент собрался летом 1913 г. в Петербурге; собрания шли, помнится, на квартире Степанова. Особых подробностей о нем я сейчас припомнить не могу; помню только, что из новых участников на этом конвенте был В. Я. Богучарский и, кажется, Скобелев. Конвент этот после обсуждения и внесения поправок принял предложенный проект устава и поручил В. С. изыскать способ конспиративного издания его, — такой, который не вскрывал бы факта существования организации и в то же время давал бы членам возможность хранить этот устав вполне легально, не навлекая подозрений полиции. Такой способ был позднее найден, и устав в 1915, кажется, году был отпечатан в виде приложения к книге Сидоренко «Итальянские угольщики». Написана эта книга была Мстиславским в форме якобы исторического исследования об итальянских карбонариях 20—30-х гг. XVIII века; конечно, была она очень поверхностной компиляцией, к тому же с искажениями, так как нужно было историю подогнать к нашему уставу, печатавшемуся в приложении в качестве исторического документа. Но поставленная изданием цель — опубликование устава без обнаружения тайны существования организации — была достигнута. По этому уставу можно установить организ. структуру нашей организации.

Финансы организации составлялись из членских взносов, которые были невелики, они через венераблей сосредоточивались в руках секретаря Верх. Совета. Больших сумм в этой кассе не было — наличность обычно не превышала

нескольких сотен. Но, когда деньги бывали нужны для какого-нибудь дела, мы их всегда могли достать, так как такие члены организации, как, например, гр. Орлов-Давыдов, всегда с полной готовностью давали требуемые суммы.

Приблизительно к этому периоду, т.е. к 1912—13 гг., относится и создание местного Петерб. Совета, — по уставу, такие Советы создавались в том случае, если число лож в каком-либо пункте достигало 5. В состав этого Совета входили венерабли всех местных лож, — я помню, что там были Богучарский, Степанов, Демьянов, Виноградов, Д. Рузский, Колюбакин, Чайковский. Секретарем был Рузский. Председателя постоянного не было — его выбирали каждый раз особо. Связь с В. С. поддерживалась через секретаря В. С., который входил в этот местный совет.

Кроме Петербурга, местный совет был создан еще и в Киеве, но уже позднее, в годы войны. Других местных советов не существовало.

Общие задачи организации, как они сложились в это время, я вкратце определил бы следующей формулой: стремление к моральному усовершенствованию членов на почве объединения их усилий в борьбе за политическое освобождение России. Политического заговора, как сознательно поставленной цели, в программе нашей работы не было, и если бы кто-либо попытался в задачи организации такой заговор внести, то это вызвало бы протесты со стороны многих. Был, правда, целый ряд лиц, из них часть очень влиятельных, которые очень сильно к заговору склонялись, например, Мстиславский и Некрасов. Но в организации они свою точку проводили осторожно и закрепить ее в качестве официальной точки зрения всей организации не стремились (об эпизоде с Мстиславским я сейчас не говорю). Борьба за свободу, конечно, входила в задачи организации; об этом говорилось даже в клятве, но конкретно средства и пути нигде сформулированы не были. Задачи личного усовершенствования для многих тоже играли весьма значительную роль. Таких, как Чхеидзе, которые эту сторону задач организации совершенно не воспринимали, было очень мало, для некоторых же эта сторона задач организации имела главное значение; так, например, в Киеве преобладали в организации люди, для которых этические задачи стояли на первом месте.

Социалистической окраски программа организации не носила, но широким социальным реформам всемерно все члены сочувствовали и к социалистическому движению относились больше чем терпимо. Я, пожалуй, назвал бы нашу организацию последним прибежищем великих идей 1789 г.: лозунги «братство, равенство, свобода» у нас воспринимались в их наиболее первобытном, не искаженном и не усложненном, виде.

Очень характерной для настроений подавляющего большинства членов организации была ненависть к трону, к монарху лично, — за то, что он ведет страну к гибели. Это был патриотизм в лучшем смысле слова — революционный патриотизм. Наиболее сильно это настроение выступило, ко-

нечно, в годы войны, но в основе оно имелось и раньше. Конечно, такое отношение к данному монарху не могло не переходить и на отношение к монархии вообще, в результате чего в организации преобладали республиканские настроения; можно сказать, что подавляющее большинство членов были республиканцами, хотя республика и не была зафиксированным догматом организации.

В Верх. Совет, как я уже указал, поступали все предложения, вынесенные в отдельных ложах; многие вопросы он и сам поднимал. Принятые им решения обычно имели характер только руководящих указаний, значение которых было только морального порядка. При вынесении их В. С. всегда стремился найти линию, приемлемую для людей всех тех взглядов, которые были объединены в ложах, — и в этом была их сила. Но в принципе мы признавали и вынесение решений, связывающих отдельных членов и формально.

Начало войны захватило меня за границей: я уехал туда в начале июля 1914 года, а вернулся только 9 сентября ст. ст. 1914 г. (через Константинополь — Одессу). Поэтому в первых заседаниях В. С. времени войны, на которых определилось отношение к войне, я не присутствовал и в выработке этого отношения не участвовал. Когда я приехал, то у подавляющего большинства членов я нашел настроения большого патриотич. (конечно, не ура-патриотического, а патриотического в хорошем смысле слова) подъема и сознание необходимости борьбы с элементами пораженчества. Между прочим, большим влиянием в это время в В. С. пользовался Мстиславский, которого считали за его военные обзоры большим знатоком военных дел. Настроен он тогда был так же, как и остальные члены В. С., т.е. в революционно-патриотическом духе. Впрочем, элементы революционности в то время в этом направлении звучали несильно — рост их относится к уже более позднему периоду.

К первой зиме военных лет относится острый конфликт в братстве на почве дела Мстиславского — конфликт, создавший очень тяжелую атмосферу и даже внесший сильное разложение в организацию. Существо этого конфликта состояло в том, что возникли подозрения относительно морально-политической благонадежности Мстиславского, — этим подозрениям большую веру давали два видных члена братства, члены Петерб. местного совета: В. Я. Богучарский и Д. П. Рузский. Основаны эти подозрения были на непонятной для многих терпимости к Мстиславскому со стороны его начальства. Он служил, как известно, библиотекарем Академии Генерального Штаба, т.е. учреждения ультраохранительного, несмотря на то что о нем широко было известно, что он сотрудничает в «Русском Богатстве». Больше того, в 1912—13 гг. он был арестован по одному из с.-р.-ских дел; после кратковременного заключения в Петропавловской крепости его освободили и не только не лишили проживания в Петербурге, что тогда было общим правилом для политически неблагонадежных, но и оставили на службе в Академии, а после начала войны

его, к тому же, пригласили в «Правит. Вестник» на ответственную работу — составление военных обзоров.

По существу, я считал и теперь считаю, что данных для обвинения М. в политической нечестности не имелось. Он был, несомненно, большим честолюбцем, вероятно, умел сохранять двойное лицо, прикидываясь в отношениях с академическим начальством совсем не тем, кем он выступал в общении со своими знакомыми из литературного и революционного лагеря, — но не больше. Надо сказать, что сам М. вел себя больше чем легкомысленно и давал много пищи для неблагоприятных о нем слухов.

В. С. считал, как и я, что обвинение против М. не обосновано, выступил в его защиту; это выступление не убедило обвинителей. Богучарский вообще был очень личным и страстным человеком, и относился он к М., с которым сталкивался и в ложе, и в литературной группе, с большим озлоблением. Я это хорошо помню, так как мне по поручению В. С. пришлось с ним на эту тему объясняться — уже незадолго до его смерти, когда он лежал больным в постели. Объяснение это носило очень неприятный характер.

Развязка всей этой истории была вызвана поведением самого же Мстиславского. После возникновения слухов он на некоторое время прекратил посещение и своей ложи, и В. С.; на заседания последнего его, впрочем, и приглашать перестали. Так шло несколько месяцев, — и вот в один прекрасный день, уже осенью 1915 года, приходит он ко мне и заявляет, что хочет встретиться с братьями по ложе по одному очень важному делу. Я спросил братьев по ложе, хотят ли они встретиться? Они согласились и собрание состоялось. Помню, кроме меня, на собрании присутствовали Демьянов (который был в ложе венераблем и председательствовал на этом собрании), Макаров, А. И. Браудо, Я. Я. Брусов, Сидамон-Эристов. На этом собрании Мстиславский заявил, что считает необходимым организовать заговор на жизнь государя, что для такого заговора имеется возможность найти нужных людей среди молодого офицерства и что он хочет знать мнение братства о таком предприятии. Говорил он нервно, долго, — когда кончил, в комнате как бы холодком повеяло. Буквально все были аф-раппированы: кто верил в политическую честность М., был удивлен и смущен его бестактностью и легкомыслием; у кого и раньше имелось недоверие (такими на этом собрании были Брусов и Сидамон-Эристов), те, конечно, в этом предложении М. видели новое подтверждение своих подозрений. Соответственно с этим и было встречено предложение. Прений о нем совсем не было. Было только сформулировано общее мнение, что в братском порядке говорить о такого рода делах нельзя, так как они не могут входить в задачи братства; в персональном же порядке все присутствующие братья относятся к предложению в высшей степени отрицательно. Это было последнее появление М. в братстве.

Я сообщил о выступлении М. в В. С., и тут было решено «усыпить» его, т.е. прекратить с ним всякое братское общение, не сообщая о том в официальном порядке по ложам.

Вся эта история с М. создала в братстве очень тяжелую атмосферу. Деятельность братства в 1915 году почти замерла. Ложи, которые относились с недоверием к Мстиславскому, считали, что В. С. его покрывает, и переносили известную долю своего недоверия и на В. С. Собрания лож начали происходить нерегулярно. Сношения В. С. с ложами поддерживались с большим трудом. Слухи о неладах в Петербурге проникли и в провинцию, особенно на Украину, и создали и там подобную же атмосферу. Возможно, что именно ввиду этого и не был создан конвент 1915 г., — в 1914 г. он не мог состояться из-за начала войны и мобилизации ряда братьев; конечно, эта последняя причина продолжала действовать и в 1915 году.

Исключением в вопросе об отношении к войне, если не считать Чхейдзе, была позиция части украинских лож, главным образом киевских, руководителем которых был Грушевский. Помню, что оттуда приезжал Григорович-Барский, который жаловался на пораженческую пропаганду в некоторых ложах. Почва для такой пропаганды там имелась, ибо на Украине скептицизм по отношению к задачам войны вообще значительно более развит, чем в Петербурге и других городах Великороссии. В. С. тогда откомандировал в Киев Некрасова и он там вел разговоры с Грушевским и его сторонниками.

Рост активности В. С. в вопросах политических относится к лету и осени 1915 г. — к периоду после поражений в Галиции. В Гос. Думе и Гос. Совете в это время возник «прогрессивный блок». В. С. был в оппозиции к политике прогрессивного блока и основная линия его политической деятельности в это время шла в направлении усиления и заострения левой оппозиции в Гос. Думе и создания левого блока из к.-д. революционных групп. В этом смысле он и стремился воздействовать на ЦК к.-д. партии. Основное, что в моей памяти от этого времени осталось, это сообщения Некрасова в думской группе или В. С. о спорах в ЦК к.-д. и обсуждения этих сообщений. Очень стремились мы в этот период и к установлению связей с подпольными организациями революционных партий. Для нас самих вопрос о революционных методах тогда еще не стоял; мнение о том, что революция во время войны невозможна и недопустима, у нас все еще преобладало, но интерес к революционному движению все рос, и желание связаться становилось все сильнее. Связи с с.-р. нам давал Керенский, связь с с.-д. — я и Соколов; именно к этому времени относится вовлечение в ложу даже и некоторых большевиков, например И. И. Степанова-Скворцова в Москве. Впрочем, большевики в это время, после скандального для них процесса членов их фракции в IV Гос. Думе, были вообще на ущербе.

С большим сочувствием В. С. относился к Военно-промышленным комитетам и к идее привлечения в них представителей рабочих. Вопросы, связанные с этими комитетами, в В. С. обсуждались не раз; были обсуждения и вопроса о рабочих группах, но каких-либо активных шагов по проведению политики В. С. в этом последнем вопросе я не помню. Рабочих в числе братьев у нас не было.

Летом 1916 года состоялся конвент, последний из всех бывших в России. Собрался он в Петербурге, заседал на квартире Степанова. Длился два дня — это был предельный срок для работ наших конвентов, принятый по соображениям конспирации, так как более продолжительные работы конвента могли привлечь подозрения.

Из участников конвента этого я помню:

От Петербурга — Некрасов, Керенский, Степанов, Демидов, Виноградов, Карташев, Д. П. Рузский, А. А. Майер, Демьянов, К. Г. Голубков, я;

от Москвы — Головин, Урусов;

от Киева — Григорович-Барский, Штейнгель, Н. П. Василенко и др. — всего 7 человек (Грушевского не было);

от Екатеринбургa — Кроль;

от Харькова — (?);

от Самары — (?);

от Саратова — Никонов;

от Риги — латыш(?);

от Ревеля — эстонец(?);

от Одессы — тот же доктор(?);

от Вильны — (?);

от Витебска — мандат был передан кому-то из петербургских братьев.

Был еще один делегат из не помню какого города с Украины (не то Полтавы, не то Кременчуга — ложа там была основана сторонниками Грушевского).

Вначале были заслушаны доклады В. С. о делах на фронте, с мест. Помню, о фронте докладывал Некрасов. Доклады с мест выяснили довольно большой рост организации.

Затем конвент перешел к обсуждению вопросов общественного характера. Выступления свидетельствовали о сильном понижении политического настроения по сравнению с первыми месяцами войны. Все сильнее звучали революционные ноты, — уверенность, что это правительство не может победить, что «для победы нужна революция». Особенно сильно эти настроения звучали в речах делегатов из провинции. Среди этих делегатов особенно крупных политических деятелей не было; выступления их внешне были совсем не яркие, часто они звучали даже несколько косноязычно, тем убедительнее были прорывавшиеся в них революционные настроения. Представители центра должны были сдерживать эти настроения провинциальных делегатов, —

в этом духе выступали Некрасов, Степанов (последний вообще у нас представлял правое крыло, все время тяготел к политике прогрессивного блока); в этом же смысле говорил и я. Нам удалось убедить провинциальных делегатов ввести их настроения в желательную В. С. норму, и принятая резолюция (ее не сохранилось) была составлена в духе политики Верховного Совета.

Последние перед революцией месяцы в В. С. было очень много разговоров о всякого рода военных и дворцовых заговорах. Помню, разные члены В. С., главным образом Некрасов, делали целый ряд сообщений: о переговорах Г. Е. Львова с ген. Алексеевым в ставке относительно ареста царя, о заговорщических планах Крымова (сообщил о них Некрасов), о переговорах Маклакова по поводу какого-то дворцового заговора (Маклаков был старым французским масоном, но в русскую ложу он не входил и едва ли вообще об их существовании догадывался). Был ряд сообщений о разговорах и даже заговорщических планах различных офицерских групп. Настроение офицерства в это время было вообще очень интересно. Я присматривался к нему и сам; многое слышал от других, и основное, что меня поражало, это полное отсутствие преторианских чувств. Полный индифферентизм по отношению к царской семье. Политической активности в офицерских кругах было немного — преобладало пассивное ожидание неизбежного.

Организационно братство к этому времени достигло своего расцвета. В одном Петербурге в ложи входили 95 человек. Ложи существовали в Петербурге, Москве, Киеве, Риге, Ревеле, Нижнем, Самаре, Саратове, Екатеринбурге, Кутаиси, Тифлисе, Одессе, Минске, Витебске, Вильне, Харькове.

Из наиболее видных членов, кроме уже названных выше, я могу указать:

— по Петербургу: В. А. Оболенский, проф. ботаники Костычев;

— по Москве: Ф. Ф. Кокошкин, И. И. Степанов-Скворцов;

— по Киеву: бар. Фед. Иуд. Штейнгель (еще франц. масон), Ник. Прок. Василенко (из «Киевской Мысли»), Серг. Ник. Чебаков (тов. прокурора Судебной Палаты, по взглядам очень левонастроенный);

— по Риге: Земгал, после революции президент Латвийской республики.

Очень характерно, что в состав лож входило только очень небольшое число евреев. В момент моего вступления в В. С. в братстве было всего только два еврея — я и Браудо; позднее в петербургские ложи были введены еще Р. М. Бланк и Штернберг, бывший народоволец, недавно умерший; то же было и в провинции; в Киеве, например, и в Москве евреев совсем не было. Из евреев в провинции я знаю одного в Одессе да еще Кроля в Екатеринбурге. Может быть, были, конечно, и другие, — особенно в Северо-Западном крае, но немного. Никаких формальных препятствий для приема евреев, конечно, не было; объяснялось это естественным отбором лиц из круга знакомых. Мало в ложах было даже инославных, например, лютеран и караимов. Преобладали люди коренной русской крови — великороссы и малороссы.

Много было людей религиозных в полном смысле этого слова, даже православных. Интересно отметить еще, что состав лож в Прибалтике, Риге и Ревеле пополнялся исключительно из числа местной русской и латышско-эстонской интеллигенции и общественных деятелей; представителей немецкого населения в них совершенно не было.

В области сближения с представителями революционных организаций значительный шаг был сделан в начале 1917 г. Как известно, в январе 1917 г. большевики сделали попытку вызвать демонстративные выступления в Петербурге — в соответственном духе они распространили прокламации по заводам. По этому поводу было созвано специальное собрание В. С., на котором было постановлено вступить в сношения с революционными организациями, чтобы попытаться убедить их отказаться от подобных выступлений. Были выбраны делегаты для переговоров — Керенский, Некрасов, Соколов и я. По инициативе этих делегатов и были созваны те собрания у Соколова, рассказ о которых имеется в воспоминаниях Суханова.

Несмотря на все это, революция застала нас врасплох. Растерянность среди нас в начале ее была прямо фантастическая. Насколько мало мы понимали смысл февральских событий даже тогда, когда они начали носить очень серьезный характер, видно по следующему примеру со мной лично. Последнее собрание В. С. перед революцией было назначено на воскресенье 26/II. Должно оно было состояться на квартире Коновалова (который тогда был в В. С.), на Фурштатской. Мне... <пропуск> как я был на Васильевском Острове, у своей теперешней жены. Мне позвонили туда и очень просили прийти, но после некоторого колебания я все же не пошел: у сестры моей теперешней жены был сердечный припадок, и я бегал за врачом; дальше в это время уже не ходили трамваи и не было извозчиков; конечно, если б сознавал, какие события идут, все же нашел возможность добраться до Фурштатской, но думалось, что это будет обычное очередное собрание, если не побываю на нем, ничего не будет.

На следующий день меня разбудила в 6 часов утра по телефону жена Некрасова — она звонила по просьбе мужа, чтобы сообщить, что только что ему звонил из Гос. Думы Родзянко о получении указа о роспуске и вызвал срочно в Гос. Думу для совещания; Некрасов уже убежал туда и «муж просил Вам об этом сейчас же сообщить». Я спросил, передано ли это Керенскому? Она отвечала, что не знает. Звоню к нему сам, — поймал его уже в передней, он шел в Г. Думу, условились встретиться у Соколова тотчас же, как только он выяснит положение дел. Встреча эта состоялась в 10—10 1/2 ч. утра; Керенский рассказал и убежал обратно в Гос. Думу. Звонил он нам каждые полчаса, мы сидели и ждали. Вскоре увидели на улице под окнами беспорядочные толпы вооруженных солдат; помню, кто-то сказал: «Да это настоящий бунт». Настроение у нас было больше чем пониженное, — так лидеры русской революции готовили эту революцию.

Собраний В. С., как такового, в первые дни революции не было¹, поэтому не было в нем и обсуждения вопроса о составе Временного правительства. Но группа руководящих деятелей В. С. — Коновалов, Керенский, Некрасов, Карташев, Соколов и я — все время были вместе, по каждому вопросу обменивались мнениями и сговаривались о поведении, но говорить и о нашем сознательном воздействии на формирование правительства нельзя: мы все были очень растеряны и сознательно задачи сделать состав правительства более левым, во всяком случае, не ставили. Тем не менее известное влияние мы оказывали, и это чувствовали наши противники: помню, тогда приводили слова Милюкова, который заявил, что «над правительством начинает тяготеть какая-то тайная сила».

Позднее был ряд собраний В. С. — бывал на них и Чхеидзе, хотя каждый раз затаскивать его туда удавалось только с трудом. Он еще с начала войны стал явно уклоняться от посещения Верх. Сов., а после революции в частных разговорах со мной и прямо говорил, что считает роль братства оконченной и настаивал на прекращении его деятельности; официально об этом он, однако, не заявлял, соответствующих предложений в В. С. не вносил и, хотя и с пропусками и очень неохотно, но посещал заседания В. С., — последний раз в В. С. я его видел в октябре 1917 г., на совещании с киевлянами.

Основная забота В. С. в это время состояла в воздействии на левые партии в целях удержания их в русле коалиционной политики. Значительная доля работы в этот период выпала на меня, так как все основные переговоры с Советом Раб. Деп., т.е. с Чхеидзе, в этот период вести приходилось мне. Часто Керенский, узнав о каком-либо решении Совета, просил меня съездить в Таврический Дворец. Я ехал и говорил, причем тот факт, что Чхеидзе был братом, сильно облегчало мне задачу, я мог говорить с ним совсем просто: «Чего кочевряжиться, ведь все же наши это считают правильным, надо исправить и сделать по-нашему». Историю всех этих поездок, наверное, можно будет восстановить, если просмотреть комплект «Речи», я тогда давал сведения Львову.

Большую роль играли братские связи в деле назначения администрации 1917 г. на местах. Да это и вполне естественно: когда вставал вопрос о том, кого назначить на место губернского комиссара или на какой-либо другой административный пост, то прежде всего мысль устремлялась на членов местных лож и, если среди них было сколько-нибудь подходящее лицо, то на него и падал выбор.

Конечно, и из провинции братья говорили в сношениях с теми из членов правительства, которые состояли в братстве, совсем иным тоном. Помню, я

¹ Прим. Первое собрание В. С. состоялось уже после опубликования состава Временного Правительства, на квартире Керенского; разговор на этом собрании шел о воздействии на левых. Чхеидзе на собрании не было.

как-то говорил по прямому проводу с Гегечкори в Тифлисе, и в том, как он ко мне обращался, явно чувствовалось, что это, помимо всего прочего, говорит брат с братом. Из вновь принятых за месяцы революции братьев я помню Н. Д. Авксентьева (и раньше бывшего масоном во Франции) и Б. В. Савинкова.

За идею коалиции В. С. держался до конца. Именно по решению В. С. я в таком духе вел собрание в Малахитовом зале, на котором я председательствовал. Поддерживал В. С. и его члены коалицию и на демократическом совещании.

Несколько раз В. С. обсуждал вопрос о войне, и большинство склонялось к мысли о необходимости форсировать заключение мира. Я был решительным сторонником активных шагов в этом направлении и помню, что в период споров о стокгольмской конференции я читал на эту тему доклад в редакции «Дней», по моим же настояниям и в к.-д. кругах ставился этот вопрос. Я считал тогда, что воевать мы не можем, — об этом говорили все доклады с фронтов, — а потому необходимо убедить союзников, что мы можем лопнуть, если они не согласятся на общие переговоры.

<пропуск> добиваться отставки Милюкова я не помню.

Ни Кишкин, ни Смирнов членами братства не были и введение их в правительство объяснялось совсем не этим. В этот период формирование правительства уже не шло по линии «масон — не масон»; масоны с охотой искали подходящих людей из буржуазных кругов вне братства.

Из остальных собраний В. С. я помню собрание в июле 1917 г. на квартире у Некрасова (на этом собрании Чхеидзе присутствовал). Вопрос стоял о преследованиях большевиков и о коалиции. Общей точкой в это время было, что левые губят коалицию, а к.-д. являются ее стержнем. Много нападок в это время в братских кругах было на Переверзева в связи с опубликованием им документов о большевиках. Вопрос этот тоже обсуждался на этом заседании В. С., — последний, хотя и с оговорками, но встал на сторону Переверзева, найдя, что в основе он действовал правильно.

Последнее заседание В. С. имело место в самом конце сентября или даже в начале октября 1917 г. в связи с приездом киевлян — Григоровича-Барского и Чебакова. Это вообще было единственное полное собрание В. С. за месяцы революции — на всех других киевлян не было. Был на этом собрании и Чхеидзе. Григорович-Барский и Чебаков приехали в Петербург, чтобы раскрыть, по их выражению, глаза правительству на подлинные вожеления украинцев, которые в это время уже стояли на позиции полного отделения от России и склонялись к немецкой ориентации, и заставить Временное правительство бороться с этим сепаратизмом. На собрании В. С. киевляне горько сетовали, что правительство так далеко идет в своих уступках. Все высказывавшиеся члены В. С., и Чхеидзе в том числе, признавали необходимость выступления Врем. пр-ва против украинских сепаратистов. В соот-

ветствующем духе и было принято решение — о воздействии на Врем. право в соответственном смысле.

Это собрание было последним. Вскоре после этого совершился большевистский переворот и собрания В. С. стали вообще невозможны: Керенский и Некрасов были в нетях; скоро и я сам уехал в Финляндию, где пробыл до апреля 1918 г. С мая по декабрь 1918 г. я жил полулегально в Петербурге, временами наезжая в Москву: скрывался от большевистских местных властей и в то же время через знакомых хлопотал о визе на выезд в Германию. Крестинский, к которому тогда по этому делу обратились, предложил мне, если я хочу, выехать за границу, занять пост эксперта в Берлине, при полпредстве. Я, конечно, отказался, тогда он отказал помочь в добывании визы.

В это время я видел кое-кого из членов В. С. — Головина, Некрасова, Балавинского.

В декабре 1918 г. выехал за границу.

Летом 1919 г. ряд членов В. С. встретились в Париже — Керенский, Коновалов, Балавинский, Волков, Демидов, я — и решили восстановить нашу организацию в эмиграции. В В. С. тогда мы ввели еще Авксентьева Н. Д. и Рубинштейна (харьковского — в России входил в харьковскую ложу, но на конвентах я его не видел ни разу). Секретарем был избран Демидов.

В дальнейшей работе В. С. я участия не принимал, так как не верил в дело. К этому же присоединилось и сильное отрицательное отношение многих братьев к Керенскому. Против него я не выступал — в конце концов, он не виноват: ведь мы же его выдвинули и вообще создали, сами мы и ответственные за него. Меня не раз пытались убедить вернуться вновь к работе, особенно часто об этом говорил со мною Чайковский, который, судя по всему, в эмиграции стал играть очень видную роль в масонстве.

С Кропоткиным дело обстояло так: знаком я с ним был очень давно и каждый раз, проводя лето в Англии, я часто бывал у него. Как-то, около 1910 г., я познакомился у него с Нисом, которого Кропоткин рекомендовал как масона и автора книги о роли масонства в революции 1789 г. Кропоткин мне об этой книге говорил, что она очень интересная, хотя автор и преувеличивает роль масонства, и очень советовал ее прочесть. Тогда я еще не был масоном и не обратил на этот совет внимания. Но когда вступил в ложу, то вспомнил этот разговор и очень им заинтересовался. Помню, я рассказал о нем в ложе, и так как все остальные члены тоже были заинтересованы, то в следующую поездку в Англию, — а ездил я туда почти каждое лето — я сам при встрече с Кропоткиным повел разговор на эту тему и попытался выяснить его отношение к масонству. Был ли он сам масоном, я не знаю, — говорил он на эту тему очень осторожно. Смысл его ответа сводился к следующему: в русских условиях, при существовании самодержавия, организация, в основе которой лежит стремление

к объединению людей на почве определенных нравственных принципов, может иметь большое значение для дела борьбы против самодержавия, так как она может создать действительное объединение разномыслящих людей, могущих понимать друг друга и всецело друг другу доверяющих.

№ 22

Б. И. Николаевский: записи бесед с масоном В. М. Шахом (3.9.1934)

В 12 ч. мой хороший знакомый инж. Павлицкий (инженер, сочувств. с.-р.) сообщил мне о существовании масонской организации и предложил войти. Я думал долго. Давно уже я приходил к выводу, что парт[ийная] деятельность не создает того общения между полит[ическими] деятелями, которое необходимо для координиров[ания] оппозиц[ионных] и револ[юционных] сил. Идея масонства мне была симпатична, и я согласился. Церемония приема была минимальна: опрос на собрании, куда ввели с завяз[анными] глазами.

В ложу входили К. Черносвитов (к.-д.), Брунет (н.-с., позднее тов. мин. на Укр[аине]), проф. Рузский, Мацневич (с.-д. из Киева, в 90-х гг. сидел около трех лет), Кармин (тов. обер-прокурора Сената), А. Д. Марголин (прис. пов., позднее на Украине), Павлицкий.

Приема новых членов не было. Поставлена была кандидатура Басова-Верхоянцева, но ее отвели, ввиду крайней резкости политич[еских] взглядов Басова.

Собирались 2 р[аза] в месяц, обычно у Кармина. Содержание бесед: обмен информацией и обсуждение разных текущих вопросов.

Никакой форм[альной] дисциплины не существовало. Было только общее желание сговориться и затем действовать в общем направлении. У меня такое желание имелось вполне искреннее и большое, и скажу откровенно, именно оно во многом определило мои позиции в годы войны и революции. Помню особенно мои настроения в апреле 1917 г. во время борьбы на Птб. стороне при выборах на птб. общегородскую м[еньшевист]скую конференцию. От интерн[ационалистов] тогда выступал Ерманский; я говорил от оборонцев. Ерм[анский] занял ультрадемагогическую позицию. Когда я слушал его, я думал: эта позиция делает абсолютно невозможным сговор с.-д. с демокр[атическими] группами, стоящими от нас направо. И это соображение было для меня одним из решающих.

Ложа наша собиралась до 11.1918 г.; помню, на посл[еднем] собрании был Черносвитов, с которым мы прощались: он уезжал в Сибирь.

Директив из Центра не было, только предлагали обсудить тот или иной вопрос. От нас в Центр ходил Черносвитов. Он руководил обсуждением.

№ 23

Масон П. А. Бурьшкин — Б. И. Николаевскому

P. A. Bouryschkine
3 rue Adolphe Cherioux
Issy ler Monlinaus
(Jeine) France
25.I.48

Многоуважаемый Борис Иванович.

Несколько лет назад, когда я работал для Вас по розыску масонских источников I Интернационала, Вы говорили мне, что у Вас имеются некоторые дневники и мемуары, связанные с русским масонством предреволюционного периода. Ныне мои друзья поручили мне составить очерки истории русс. шотл. масонства за границей (после 1917 года), но как Вы знаете, имеется известная связь между нынешним масонством и масонством недавнего прошлого. Я бы был Вам бесконечно признателен, если б Вы сообщили мне, сохранились ли эти материалы и в чем они заключаются, а также можно ли было бы их использовать.

Я очень жалею, что во время Вашего пребывания в Париже мне не удалось повидать Вас. Я знаю Вашу точку зрения, смотрю... <неразб.> и, думаю, мог бы дать Вам беседы — некоторое подтверждение Вашим мыслям.

В ожидании Вашего любезного ответа и с пожеланием всего лучшего.

Искренне уважающий Вас... <подпись>

№ 24

Б. И. Николаевский — масону П. А. Бурьшкину

5 февр. 48

Многоуважаемый Павел Алексеевич¹,

простите, если ошибся в Ваших имени — отчестве, но за эти годы так много воды (да и не воды одной!) утекло, что многое забылось. Но материалы, про кот. я Вам говорил, уцелели, хотя еще не в моих руках. Должен получить в близком будущем. Они довольно богаты: записи рассказов о ложах в Петербурге, Москве, Самаре, Саратове, Витебске и пр., а также книга Сидоренко, в кот., как Вы знаете, напечатаны статуты, причем один из деятелей центра мне разметил, что декорация под историю, что правда. Но я не уверен, что смогу предоставить их в Ваше распоряжение: в отношении некоторых я связан словом. Иначе сам напечатал бы, так как это крайне интересная страница из истории недавнего прошлого. Но ведь у Вас, на-

¹ Бурьшкина звали Павел Афанасьевич. — О. П.

верное, немало и своих материалов. Кое-кто из активных участников еще жив и как раз в Париже...

В Париже был очень недолго и многих не повидал, кого видеть хотел бы... К Вам, в частности, у меня был даже специальный вопрос: слышали ли Вы что-либо о документах, найденных большевиками о Бакуanine и его масонской деятельности? Мне об этом писали, но очень туманно. В чем дело? Я знаю, что он был масоном в Париже с 46 года и затем был снова принят Гарибальди в 65. Есть еще что-либо?

№ 25

Масон П. А. Бурьшкин — Б. И. Николаевскому

3 rue Adolphe Cherioux Issy ler Monlinaus (Jeine) France
28.II.48

Многоуважаемый Борис Иванович.

Большое спасибо за Ваше письмо и сообщение свидетеля. Очень огорчен, что Ваша точка зрения не изменилась и что на близкое опубликование этих материалов рассчитывать нельзя. Я недавно перечел Вашу книгу об одном предательстве и думаю, что тот же... [неразб.], который применили к... [неразб.] нужно было бы применить и в данном случае. Конечно, история так называемых русских лож думского масонства менее крупный эпизод, который знают в истории русского общественного движения, но все-таки и его нужно поставить на место. А об этом стараются только наши противники. Я считаю, нельзя литературу Двуглавого Орла оставить без компетентного ответа. Во всяком случае, пресловутые дневники масонские — плохой исторический материал. Да и всегда нужно помнить эмигрантский анекдот о маленькой собачке, которая в свое время в России была сенбернаром. Буду Вам признателен, если Вы будете держать меня в курсе Ваших работ в этом вопросе, а теперь, если дадите мне какое-либо конкретное указание по поводу сбора материалов.

По поводу Бакунина нового мне ничего неизвестно, но я лично считаю, что масоном он никогда не был, во всяком случае, регулярным во Франции до 1850 года. Все материалы G. O. D. F.¹ и большая часть (что сомнительно) GLDF² находятся в Biblitec. Nationals ... [неразб.]. В свое время G. O.... [неразб.] все пересмотрел ... [неразб.] свои брошюры о знаменитых людях, бывших в составе G. O. Именно Б... [неразб.] ни в какие мастерские этот... [неразб.]. Мое мнение совпадает и с мнением серьезных историков нового времени (... [неразб.]). Правда, Б. относился очень положительно к... мас. группе... о чем и писал...

С... Пав. Афанас. Бурьшкин.

¹ Великий Восток Франции.

² Великая Ложа Франции.

№ 26
Из переписки Б. И. Николаевского
с масоном П. А. Берлиным¹

Б. И. Николаевский — П. А. Берлину
(12 янв. 1955 г.)

...думаю, что являюсь единственным человеком в мире, хорошо осведомленным о «думском масонстве» 1907–1917 гг. Имею записи рассказов ряда деятелей.

Б. И. Николаевский — П. А. Берлину
14 февр. 1955 г.

Получил «масонские речи». Не можете мне сообщить, кто автор? Не для печати — для архива. У меня ведь много масонских тайн; думаю, я единственный, кто имеет устав «думского масонства» Керенского — Некрасова, воспоминания Бебутова и пр. М. пр., мне передавали, что был напечатан на правах рукописи очерк Кандаурова, нельзя найти?

П. А. Берлин — Б. И. Николаевскому
23 февр. 1955 г.

Рад, что Вам пригодилась книжка о масонах. Мне ее дал видный масон, но взял с меня слово, что я не назову его имя и уничтожу номер. При этом он категорически уверяет, что он не автор и автора не назвал.

Б. И. Николаевский — П. А. Берлину
25 марта 1955 г.

По масонской линии: я знаю, что был большой доклад Кандаурова об истории масонского русского XX века. Не был ли он где напечатан?

П. А. Берлин — Б. И. Николаевскому
16 июля 1955 г.

Я Вам продал как-то масонский доклад. Не мог Вам сообщить тогда имя автора доклада, так как масон, мне его продавший, просил ничего о ней (?) не говорить. Но теперь другой масон в разговоре со мной назвал имя докладчика, не наложив на меня печать молчания. Да и докладчик этот давно умер. Это Осоргин².

¹ П. А. Берлин — по-видимому, родственник масонов Л. М. или М. Я. Берлиных, приторговывавший «масонскими тайнами».

² Масонский доклад М. А. Осоргина в архиве Б. И. Никольского не сохранился. — *О. П.*

№ 27

Из письма масонки Е. Д. Кусковой к Н. В. Вольскому

(10 ноября 1955 г.)

...Самый трудный вопрос о масонстве. Наше молчание было абсолютным. Из-за этого вышла крупная ссора с Мельгуновым. Он требовал от нас раскрытия всего этого дела. А узнал он об этом от тяжело заболевшего члена его партии (хоть убей, не помню фамилии: на П., народник, очень известный). Мельгунов доходил до истерик, вымогая из меня (еще в России) данные и заверял, что ему «все» известно. Я хорошо знала, что ему ничего почти неизвестно, как и Бурышкину. Потом он в одной из своих книжек сделал намек, что такое существовало. Скажу Вам кратко, что это было.

1. Началось — после гибели революции 1905 г. во время диких репрессий, Вы их знаете.

2. Ничего общего это масонство с заграничным масонством не имеет. Никогда ни в какой связи не состояло на том простом основании, что это русское масонство отменило весь ритуал, всю мистику и прибавило новые параграфы.

3. Цель масонства: политическая. Восстановить в этой форме Союз Освобождения, и работать в подполье на освобождение России.

4. Почему выбрана такая форма? Чтобы захватить высшие и даже придворные круги. На простое название «политическое» они бы не пошли.

5. Изменение параграфов: а) прием женщин, впервые. В масонские ложи заграничные женщины не принимаются; б) отменить все эти фартуки, всю амуницию, весь ритуал; в) посвящение состояло лишь в клятве — молчание, абсолютное. Качество — мораль, доверие. Форма — ложи по 5 чел. и затем конгрессы. Ложи не должны были знать о существовании других лож. Но по встречам на конгрессах можно было судить о размахе движения и его составе; г) выход — опять с клятвой: никогда и никому — просто «заснуть». Таких выходов не помню: интерес к движению был огромен и наша пробковая комната действовала вовсю. Характерная особенность: я знала двух виднейших б[ольшевик]ов, принадлежавших к движению. Когда произошла октябрьская революция, мы с С. Н. [Прокопович] были уверены, что все будет вскрыто. Партия ведь не терпела тайн членов. Ничего подобного! Уверена, что эти виднейшие б-ки тайну соблюли, быть может, из боязни репрессий и по отношению к себе. Людей высшего общества (князьев и графьев, как тогда говорили) было много. Вели они себя изумительно: на конгрессах некоторых из них я видела. Были и военные — высокого ранга.

Почему нельзя вскрыть это движение? Потому, что в России не все члены его умерли... А как отнесутся к живым — кто это знает? Движение это было огромное. Везде были «свои люди». Такие о[бщест]ва, как Вольно-Эк., Техническое, были захвачены целиком. Это — рецепт Союза Освобождения. Ведь еще во время его действия в Вольно-Экон. О-ве прочно уселись его члены: Бо-

гучарский, Хижняков (секретари); С. Н. — председатель Экон. секции. То же и в Техническом О-ве: Лутугин, Бауман — в центре. В земствах — то же самое. Массонство тайное лишь продолжало эту тактику.

П. Н. Милуков, осведомленный об этом движении, в него не вошел: «Я ненавижу всякую мистику!» Но много членов к.-д. партии к нему принадлежали. Но, т.к. Милуков был в центре политики, его осведомляли о постановлениях конгрессов. Иногда и сам он прибегал к этому аппарату: надо, дескать, провести через него то-то и то-то.

Одно из правил: не обращаться за членством к людям, казавшимся непрочными в их моральном или политическом естестве. Многие кандидатуры, строго обсуждавшиеся, отвергались. Изумительно: не было там провокаторов а la Марков, кот. покойный В. А. Розенберг ненавидел и звал «косоглазым лгуном» и осуждал Сер. Ник. за то, что тот привлек его к Кабинету. Ведь и до сих пор тайна этой организации не вскрыта. А она была огромна. К февральской революции ложами была покрыта вся Россия. Здесь, за рубежом, есть очень много членов этой организации. Но — все молчат! И будут молчать — из-за России, еще не вымершей. Один только Вельмин, как-то случайно и уже под конец тут попавший, как будто пробалтывается. Но слышала об этом мельком и с ним по этому поводу в контакт не вступала. После смерти С. Н. получила несколько телеграмм, кратких: *Fraternellement avel Vons*. Такой-то. Какое оно «братство», было очень ясно выражено в отношениях, хотя после октября и разошлись во мнениях. Но личный контакт из-за этого прошлого всегда поддерживается. Писать об этом не могу и не буду. Без имен это мало интересно. А вскрывать имена — не могу. Мистики не было, но клятва была. А она действительна и сейчас по причинам, Вам понятным.

Много разговоров о «заговоре Гучкова». Этот заговор был. Но он резко осуждался членами массонства. Гучков вообще подвергался неоднократно угрозе исключения. А после дела Конради, в кот. он вел себя совершенно непонятно и вызвал скверные подозрения, с ним вообще старались в интимные отношения не вступать. Под конец своей жизни он близко сошелся с германским штабом и, когда приезжал к нам в Прагу, совсем больной, и просил оказать («*fraternellement*»¹) услугу у чешского правительства, мы этой услуги не оказывали. Он знал, что мы знаем о его поездках в Германию и очень запутанно об этом рассказывал. Но один раз произошел инцидент. Его принял Бенеш. И он Бенешу точно рассказал о планах Гитлера — нападение на Чехию, на Россию и т.д. Бенеш, зная о наших отношениях с Гучковым, спросил у нас, что это значит, мы ему посоветовали с Гучковым дела не иметь. В следующий приезд Гучкова он его не принял. Потом — слово в слово осуществилось то, что рассказывал Гучков Бенешу и нам.

Вот Вам рассказ, очень суммарный. Через кого-нибудь историки, конечно, об этом движении узнают. Но сейчас, повторяю, писать о нем нельзя. Теперь Вы понимаете, почему здесь об этом не говорят.

¹ «братскую».

Маклаков, Баладинский и др. к этому движению не принадлежали. Они принадлежали к французским ложам, совершенно открытым.

В Германии все это было не только открыто, но у них были свои дома, где происходили открытые заседания германских масонов. Мы, эмигранты, нередко снимали эти залы под наши собрания. А мы с С. Н. даже жили, приехав из России, у видного германского масона. От него многое узнали. Потом Гитлер все это движение стер с лица земли, дома конфисковал, часть масонов посадил в тюрьму, было, верно, и еще хуже.

Вот все, что могу сказать.

(На стр. 9 приписка сверху:) Это масонство скушало немало денег из доходов (следующее слово, в кавычках, не разобрано: «Старого Сельца?»): надо было развезать по России. Что мы и делали.

№ 28

Масон М. Корнфельд (?) — Б. И. Николаевскому

125, Rue Notre-Dame des Champs (6e)
Dandon 64—49
8.VI.57.

Многоуважаемый Борис Иванович.

Пишу Вам по просьбе Mm Dumesnil de Gramont, которая мне сообщила о Вашем желании получить некоторые документы, относящиеся к русскому Масонству.

Во избежание недоразумений прошу Вас не отказать сообщить мне более подробно, какого рода сведения Вам необходимы, относящиеся к какому историческому периоду?

В случае, если пришлось бы делать выписки из имеющихся в нашем распоряжении материалов, можете ли Вы взять на себя возмещение расходов по переписке.

Уважающий Вас М. Корнфельд (?)

№ 29

Б. И. Николаевский — неизвестному нам адресату¹

24 июня 1957 г.

Многоуважаемый коллега.

Очень признателен Вам за Ваше любезное письмо, но я, к сожалению, не знаю Вашего имени-отчества и даже не вполне уверен, что правильно расшифровал Вашу фамилию. Конечно, я смогу возместить расходы по перепис-

¹ Возможно, этот адресат — масон М. Корнфельд(?). См. № 28. — О. П.

ке интересных документов и все др. расходы, которые будут связаны с работой. Круг моих интересов в области истории русского масонства довольно широк, и я хотел бы предварительно задать Вам несколько ориентировочных вопросов.

1. Меня прежде всего интересует все, что относится к «Полярной Звезде» и др. ложам начала XX века. Есть ли какие-либо точные материалы об этом периоде? Мне известно, что существовал доклад Кандаурова с попыткой истории. Нет ли возможности достать его копию? Имеются ли тогдашние доклады и письма из России? Имеются ли документы о сношениях с кн. Бебутовым, М. С. Маргулиесом, Е. Кедриним?

2. Имеются ли какие-либо данные о связях с франц. ложами русских в эпоху революции 1848—49 гг.? Герцена? Ивана Головина? Сазонова? Бакунина? О последнем я знаю — на основе его заметок, — что он в конце 1846 г. вступил в какую-то ложу в Париже, но не имею никаких подробностей.

3. Имеются ли вообще какие-либо материалы о ложах филладельфов, которые были основаны около 1815 г. известным Буанаротти и к которым одновременно принадлежали Луи Блан, Прудон и др.

Я буду Вам очень признателен за возможно более полный ответ. Я сейчас выбрался на лето в деревню, адрес даю выше. С искренним уважением...

№ 30

Б. И. Николаевский — Бертрану Уоллу

10 июня 1959 г.

Дорогой коллега,

сведения Войтинского не вполне точны. Милюков¹, напр., и еще целый ряд членов Врем. Прав. определенно не были в составе масонских лож. В воспоминаниях Милюкова Вы найдете его рассказы, что впервые он о них узнал лишь в эмиграции, — он это узнал от меня. Я не уверен, что формально в ложе был и Львов. Он, несомненно, знал о существовании этой организации, но думаю, что формально в нее не входил. История «думского масонства» (так его в свое время называли) очень сложна, — я собирал эти материалы почти 40 лет, но не уверен, что все знаю. В годы войны руководящую роль играли Керенский, Некрасов и Гальперн (Александр Яковлевич, адвокат, тогда меньшевик, умер лет пять тому назад в Лондоне). Их организация раскинулась по всей России, я установил факт существования свыше 20 лож, было два всерос. съезда, существовал Совет и пр. Совет в февр. дни не собирался и состава правительства не назначал. Система работы их состояла в том, что масоны создавали сеть замаскированных организаций, которыми руководили, не вскрывая своего собственного существования. У меня имеется много материалов, гл. обр., рас-

¹ См. сноску на стр.***. — О. П.

сказы участников. В организацию входили и большевики, через их посредство масоны давали Ленину деньги (в 1914 г.). Я все это собираюсь опубликовать.

Лучшие приветы и пожелания.

№ 31

М. Корнфельд (?) — Б. И. Николаевскому

125, Rue Notre-Dame des Champs (6e)
Dandon 64—49
15.XI.61.

Многоуважаемый Борис Иванович (если мне не изменяет память).

По просьбе Guy Vinatril препровождаю Вам при сем: 1) его письмо и 2) справку относительно «филадельфов», которую почерпнул в Массонской Энциклопедии Ленинга, которую горячо Вам рекомендую.

Могу Вам попутно добавить, что в десятые годы Вел. Князем Александром Михайловичем была основана в Петербурге так называемая Адмиралтейская Ложа, работавшая по ритуалу «филадельфов», которых часто путают с «филадельфами».

Эта ложа существовала до самой революции и я был лично одним из ее членов, ныне... <неразб.>.

Искренне уважающий Вас

<подпись>.

№ 32

Б. И. Николаевский — М. Корнфельду (?)

27 декабря 1961 г.

Многоуважаемый коллега,

Вам память не изменила — меня зовут Борисом Ивановичем, а мне изменила и я никак не могу припомнить Ваши имя-отчество. Простите великодушно. Большое спасибо за справку, но она бьет мимо цели. «Филадельфы», которые меня интересуют, это тайная организация, созданная Буанаротти (одним из участников заговора Бабефа) около 1816—18 гг. Это была революционная организация, принявшая форму организации масонской, включившаяся в сеть последних, но преследовавшая свои собственные цели. В нее входили Прудон, Луи Блан и др. Была закрыта франц. правительством незадолго до революции 1848 г., но возобновилась после революции. С 1850—51 гг. действовала в Англии и играла большую роль во всякого рода попытках установления международных связей. Особенно велика ее роль в создании I Интернационала. В начале 1860-х гг. издавала небольшую газету в Лондоне «...» <пропуск в источнике>. Исключена из англ. масонства. Главою в Англии был Луи Блан. Известно ли Вам что-либо о ней?

Заодно напомню свой старый вопрос: удалось ли Вам найти документы о масонах русских начала XX века, — т. наз. «думские масоны» или «русские карбонарии»?

Еще раз большое спасибо и лучшие пожелания к Новому Году.
С искренним уважением.

№ 33

М. Корнфельд (?) — Б. И. Николаевскому

125, Rue Notre-Dame des Champs (6e)
Dandon 64—49
3.V.1962.

Многоуважаемый Борис Иванович.

После продолжительных и упорных розысков мне посчастливилось, наконец, разыскать Ящик, в котором в течение 22 лет хранилась оригинальная рукопись покойного Л. Дм. Кандаурова, которая Вас интересовала. В свое время я Вам послал копию, которая у меня оказалась под рукой и которая пропала.

Если эта рукопись все еще представляет для Вас интерес, я с удовольствием Вам ее отправлю заказным письмом, с условием вернуть ее обратно в том же конверте после того, как Вы снимите с нее нужные для Вас копии.

К сожалению, не могу Вам ничего сообщить об английской газете, издававшейся в начале 60-х годов.

Искренне уважающий Вас

<подпись>.

№ 34

М. Корнфельд (?) — Б. И. Николаевскому

125, Rue Notre-Dame des Champs (6e)
Dandon 64—49
5.VI.62.

Многоуважаемый Борис Иванович.

При сем прилагаю рукопись покойного Л. Дм. Кандаурова. Надеюсь, что на сей раз она попадет в Ваши руки.

Само собою разумеется, что этот документ, как таковой, носит строго конфиденциальный характер и не подлежит опубликованию.

Очень прошу Вас, после того, как Вы снимите с него копию, пришлите мне его обратно заказным пакетом, тем более что я, вероятно, в это время должен буду отлучиться из Парижа.

Искренне уважающий Вас

<подпись>.

№ 35

Б. И. Николаевский — М. Корнфельду (?)

18 мая 1962 г.

Многоуважаемый коллега,

большое спасибо, что вспомнили обо мне. Рукопись Кандаурова меня интересует даже больше, чем она меня интересовала раньше, и я буду пресельма Вам признателен за ее присылку. Только очень прошу сделать это поскорее, т.к. 15 июня я уеду на лето, а здесь пересылка почты в летнее время связана со всякими рисками. Ведь так было и с копией! Конечно, все верну в полной сохранности.

Еще раз большое спасибо. С искренним уважением.

№ 36

**Из письма Н. В. Вольского-Валентинова
Б. И. Николаевскому**

(8 марта 1960 г.)

...Относительно масонства С. Н. Прокоповича Кускова, когда я ее прижал, написала мне, что она и С. Н. вступили в русскую масонскую организацию в 1906 (об этой организации у меня есть от нее большое письмо). Но покойный Бурышкин, сам масон и собравший огромное число всяких сведений и документов о масонстве (он мне показал целую кипу тетрадей об этом), мне сообщил, что ему доподлинно известно, что Прокопович вступил в иностранную масонскую ложу во время пребывания его и Кусковой за границей. Кускова, видимо, в нее тогда не вступила, ибо женщины в иностр. масонские ложи не допускались. Когда я выразил некоторое сомнение относительно масонства Прокоповича еще до 1898 г., Бурышкин пожал плечами: «Зачем вам в этом сомневаться, когда вот здесь, в этой тетради, все сведения о том, как и где Прокопович вступил в ложу». Все, что после смерти Бурышкина осталось, передано в архив Колумбии, но собранный им материал о масонстве туда не поступил. Парижские масоны его оттуда извлекли. Тер-Погосян, сам масон, на мой вопрос, переданы ли в архив масонские тетради Бурышкина, сухо мне ответил: «Нет, не переданы». И на этом разговор прекратил.

Аронсон написал два очерка о русском масонстве в Февральскую революцию, на мой взгляд, очень интересные. По его просьбе я сообщил ему, что писала мне об этом вопросе Кускова. Было бы неплохо этот вопрос дальше копнуть. На мой вопрос, почему около этого столько таинственности, Кускова дала мне объяснение, но, на мой взгляд, мало убедительное. Кстати, она мне сообщила, что Гучков был масоном, но от него они отшатнулись вследствие его сношений с военным германским штабом.

№ 37
Из письма Б. И. Николаевского
Н. В. Вольскому
(3 апреля 1960 г.)

...О русском масонстве у меня имеются интереснейшие материалы — показания Гальперна, Чхеидзе, Гегечкори (члены Верх. Совета русских лож), воспоминания кн. Бебутова (основатель) и ряда др. На целый том: устав, история обоих «конвентов», история «усыпления» ложи Маргулиеса—Бебутова (подозревали в провокации) и пр. Прокопович вошел в ложу (бельг.) действительно в 1898 г., сразу же после того, как вышел из Союза РСД. Есть материалы о переговорах, кот. Бебутов в 1909 г. вел с Плехановым, с.-р. и т.д. Многих звеньев все же не хватает, и я ждал публикаций, надеясь получить... К сожалению, не получаю, придется публиковать так.

Статьи Аронсона очень поверхностные, ничего не дают.

Гучков масоном не был, т.е. я говорю о масонстве в России 07—17 гг. Эмиграция — дело особое, совсем неинтересное. Меня оно интересует мало; масонство российское — дело другое. В 1914 г. оно помогало большевикам. Выяснить его историю важно. Материалы Бурьшкина должны быть интересными, но после «усыпления» «Полярной Звезды» Бебутова—Маргулиеса русские масоны (карбонарии) с заграницей офиц. связей не имели. Думаю, об этом масонстве у Бурьшкина сведений было мало, так как центральными фигурами были Керенский, Некрасов, Гальперн, Чхеидзе, Терещенко, Коновалов, из которых, кажется, никто ему не рассказывал. Во всяком случае, за всякие дополнения буду благодарен.

№ 38
Из письма Н. В. Вольского
Б. И. Николаевскому
(8 апреля 1960 г.)

...Дорогой Борис Иванович, пока у Вас есть силы и возможность, обязательно разработайте и напечатайте все, что Вам известно о масонстве. Я очень рад, что этот вопрос поднял Аронсон, но, если судить по тому же материалу, о котором Вы пишете, что он в Ваших руках, тогда на Вас падает обязанность эту историческую загадку разгадать. Я передал кой-какой известный мне материал Аронсону, передам его и Вам.

Кстати, известна ли Вам книга Осоргиной «Русское масонство»[?] Я ее не знаю. Знаю только, что она печаталась в Бельгии, немцы тираж сожгли, но некоторые экземпляры книги остались. Один из них находится в библиотеке Базеля, другой — в Женеве. В нац. библиотеке Парижа этой книги, кажется, нет.

Кускова мне писала, что Гучков был масоном, но, цитирую ее слова, «после дела Конради, в котором он вел себя совершенно непонятно, с ним (масоны) старались не вступать в интимные отношения». Конради? Я это не понимаю — о чем Кускова говорит? Она прибавила, что отношения масонов с Гучковым совсем прервались, когда стали известны его связи с немецким штабом. По этой причине, писала она, и Бенеш не стал принимать Гучкова и передал ему приказ прекратить его приезды в Чехословакию и Прагу.

Кускова, несомненно, по масонской линии была в тесной связи с Керенским и Коноваловым. Масонами были Хитилков, Богучарский, Лутугин, из большевиков — С. П. Серeda.

№ 39
Из письма Б. И. Николаевского
Н. В. Вольскому
(17 апреля 1960 г.)

Обработать и опубликовать масонские материалы я сам считаю крайне нужным и важным, и займусь этим в ближайшее же время. Тем больше буду Вам благодарен, если пришлете имеющееся у Вас. Страшно жалею, что не повидал Бурьшкина до его смерти. Я с ним был связан перед войной, когда он для меня многое нашел по масонству фр. и его связям с Интернационалом. Книгу Осоргиной я знаю — в Париже имел, теперь не имею, но пользоваться ею могу. Но она для масонства «карбонарского», т.е. русского, начала XX века ничего не дает.

Гучков до революции в ложах не был, это я знаю вполне точно. В годы войны, когда было много группок, созданных масонами, но не входивших в их офиц. сеть, по-видимому, Гучков был с ними как-то связан, но и тогда к масонам официально не принадлежал. Масоном он стал только во Франции, но русское масонство в эмиграции, на мою расценку, — вещь совсем пустяковая. Самое крупное предприятие их, это группа, издававшая в 1922 году журнальчик «Новь» (4 номера) и связанная с той тайной организацией, которая была осуждена в Киеве, кажется, как «Комитет действия». Дело Конради, о кот. Вам говорила Кускова, это дело убийцы Воровского (1923 г.), организацию защиты которого ставили масоны. Сумасшедший вздор. Связи Гучкова с немецким штабом были с 1919 г., когда Гучков вел переговоры с немцами о разрешении ему формировать для Деникина армию из военнопленных (тогда еще не возвращенных в Россию). Вздор не менее сумасшедший... Но Кускова имела в виду, конечно, связи позднейшие — начала 1930-х гг., когда нем. штаб Шлейхера-Бредова, имевший тайные соглашения со Сталиным, завел также связи и с «русским правовым лагерем» и... попал в руки группы Гучкова—Скоблина... Сумасшествие совсем рекордное!

№ 40

Б. И. Николаевский — М. Корнфельду (?)

Многоуважаемый коллега,

спешу подтвердить получение доклада, большое спасибо! К сожалению, по вопросу, кот. меня очень интересует, а именно о т. наз. «думском масонстве» 1907—17 гг., в нем имеются только несколько строк, к тому же не вполне точных. Верно ли, присланный Вами документ является докладом Кандаурова? Не существует ли другого доклада последнего, носившего более обстоятельный характер исторической справки? У меня подобралось значительное количество различного рода материалов о «думском масонстве», но имеется ряд пробелов. В частности, мои сведения относительно признания «думского масонства» парижским Вел. Востоком расходятся с докладом: неизданные воспоминания Бебутова, кот. у меня имеются, говорят о таком признании и о приезде спец. представителя Вел. Востока, который выполнил соответствующие акты в 1908 г. В те ранние годы ритуал соблюдался — его упразднили после «усыпления» ложи «Полярн. Звезда» — после этого масонство действительно превратилось в форму карбонарской организации. Кстати, имеете ли Вы ее устав? Известна ли Вам книга Сидоренко «Итальянские угольщики», в кот. в замаскированном виде даны части всего устава?

Ваше указание о недопустимости печатать присланный Вами доклад принимаю, т. ск., к руководству. Но нет ли у Вас др. материалов? Я не считаю правильным замалчивание этого исторического эпизода. О нем в печать уже проникли сведения, в частности, в недавней книге Аронсона. Он ничего толком не знает, но пишет, будто что-то знает. По-моему, это самое худшее. Вы, как историк масонства, должны многое о нем знать.

Еще раз большое спасибо за присыл. Верну, если не возражаете, осенью: теперь я до середины августа на вакациях (адрес на обороте).

С искренним приветом и лучшими пожеланиями.

№ 41

Б. И. Николаевский — М. Корнфельду (?)

29 сентября 1962 г.

Многоуважаемый коллега,

при сем с благодарностью возвращаю старый меморандум. Но, как я уже писал Вам по тому конкретному вопросу, который меня больше всего интересует, т.е. по вопросу о русских масонах 1906—17 гг., в нем почти ничего нет. Нет ли каких-либо других документов? Имеется ли устав «Полярной Звезды»? Имеются ли к.-л. документы о масонах периода Керенского — Некрасова — Гальперна?

Существует ли библиография изданий, выпущенных русскими масонами XX века?

Еще раз большое спасибо. С лучшими пожеланиями.

СВЯЗИ МАСОНОВ С ЕВРЕЙСКИМИ БОЛЬШЕВИКАМИ

Конвент Великого Востока Франции 1920 года¹

В российской истории революции 1917 года, без сомнения, будет отведено крупное место.

Не нам, современникам этого скверного момента, поправшего и уничтожившего все наше святое, дорогое и любимое, придется увидеть беспристрастное и верное описание этой безобразнейшей казни нашей Матери Святой Руси.

Наша задача, совершенно независимо от наших политических взглядов, должна главным образом заключаться в собирании материала, какого бы значения он не был, для облегчения работы будущему историку, который, собрав все наши в этом направлении сбережения, в зависимости от своих совести и разума даст более или менее точное, более или менее честное описание этого ужасного в русской истории события.

Вместе с тем уже появляются попытки составления истории русской революции, главным образом, разнообразными политическими деятелями, замешанными лично в это нечестное по отношению к России дело, стремящимися прежде всего оправдать свое поведение, и несколькими генералами, описывающими борьбу против захвативших русскую власть врагов народа; к ним можно отнести в большой степени нежелание дать беспристрастное понятие о событиях, а по преимуществу оправдать себя, свои промахи и ошибки, одним словом, свои неудачи.

Но, как известно, истории государств фальсифицируются. Еще больше должны быть подвержены этому истории революций.

Историки левого течения обычно, и совершенно естественно, не хотят и не могут представить правду — она была бы для них неприятна; а кому охота обвинять самого себя.

Вот почему попытки составления истории революции Милюковым и его присными могут иметь значение лишь второстепенное. Главная ценность в со-

¹ Convent... La Grand Orient de France. Paris, 1920. Из архива Н. Ф. Степанова. Сокращенный перевод и предисловие Н. Ф. Степанова. Публикуется впервые.

ставляемых ими историях есть ссылка на порой многочисленные документы, которые останутся навеки неоспоримыми свидетелями происшедших страшных событий.

Нужно ли упоминать, что революции, несмотря на обыкновенные объяснения их так называемыми передовыми людьми, не являются плодом выражения народного недовольства, а являются замыслом, вернее заговором, кучки людей, тем или иным способом умеющих повлиять и на интеллигенцию, и на чернь, на которых им приходится опираться в первые дни революции.

Так было и так, к сожалению, будет.

Народ остается ни при чем, его мнения никто не спрашивает и лишь именем его пользуются эти безответственные господа, играющие словами и человеческими жизнями.

Достаточно припомнить все это недостойное фиглярничество кокаиниста Керенского, истерично вопящего свою любимую фразу, что большевики пройдут лишь через его труп; когда же дошло до дела, то, переодевшись в женское платье, он бежал в то время, когда за него умирали женские батальоны и молодцы юнкера; этот «труп» и поныне гуляет по Парижу и другим городам Европы и Америки.

Гадко это. Когда вспоминаешь эти пережитые минуты, становится больно до невыносимости и удивляешься, как могли подобные мерзавцы хоть на короткий срок подчинять себе добрых, честных и славных русских людей.

Но это уже есть невольное отклонение от нашей задачи, заключающейся в ином.

Возвращаясь к народу, мы повторяем, что революции предпринимаются не им, а какими-то иными и в большинстве случаев тайными, силами.

Вместе с тем, знакомясь с появившимися уже описаниями русской революции, мы ни звука про эти силы не слышим. «Народное недовольство», «тяжелые условия жизни народа», «желание того или иного тем же народом» служат, обыкновенно, объяснениями событий, читая которые, недостаточно глубоко смотрящий в корень читатель понимает события как нормально исходящие и действующие все по той же народной воле.

Очень рекомендуем прочесть книгу «На путях к дворцовому перевороту» (заговоры перед революцией 1917 года), Париж, 1931 год, написанную С. Мельгуновым, с которым мы политическими лагерями, без сомнения, находимся на чрезвычайно далеком расстоянии.

Много интересного и поучительного найдет будущий историк в этой книге, но, что всего удивительнее, в ней есть глава под названием «Масоны».

Сущность этой главы не представляет особого интереса. Туманно и неясно в ней дается лишь легкий намек на то, что к русской революции как-то причастно и масонство. Но как — об этом, собственно говоря, С. Мельгунов предпочитает не распространяться.

Не хочет, так его и заставить нельзя; он делает уже полезное дело, упоминая об этой для многих таинственной организации, о которой в то же время говорить не полагается.

Говорить о масонстве могут ведь лишь «зубры», люди тупоголовые, упершиеся в «жидомасонство» и не видящие иного перед собой. «Зубров» этих много. Начиная с Маркова II и кончая автором сих строк. Г. Любимовы из «Возрождения» и им присные из «Последних Новостей» нет-нет да и стараются смешать их с грязью.

Вместе с тем столь туманное освещение деятельности дореволюционного русского масонства в труде С. Мельгунова имеет чрезвычайную причину, объясняется им самим и оказывается очень простым.

В предисловии к своей работе С. Мельгунов, давая список лиц, им опрошенных, на стр. 7 говорит следующее:

«Трудность установления фактической канвы лежит не только в указанных психологических основаниях. Вмешивается и другая таинственная сила, скрытая от взоров профанов, — тайна русских масонов. Мы увидим несомненную связь между заговорщической деятельностью и русским масонством эпохи мировой войны. Но здесь передо мной “табу” уже по масонской линии. Современнику очень щекотливо раскрывать чужие тайны. Постараюсь быть осторожным в этом отношении».

И осторожность эту С. Мельгунов действительно проявил. Жаль. Будь он в этом смысле менее осторожен, будущий историк извлек бы из его книги больше существенных данных, которые помогли бы ему яснее разобраться в столь сложном и запутанном вопросе.

Но возвратимся к этому, для многих неожиданному, признанию, честному по своей откровенности, отдадим автору его это преимущество, но показывающему по меньшей мере отсутствие у него достаточного гражданского мужества.

«Современнику очень щекотливо раскрывать чужие тайны», оправдывается он, но, судя по содержанию всей книги, ему не показалось щекотливым вскрывать тайны, записанные в дневниках Высочайших Особ, без сомнения, не подлежащих опубликованию и опубликованных лишь выкравшими их большевиками.

Но важнейшее для нас в этом признании это существование «табу»; табу, не выдуманного безмозглой оравой пустивших в ход жидомасонскую опасность, а табу, признанного высоким авторитетом русской общественности, прогрессистов и человеком новых партий.

Преклонимся же, следовательно, перед этим откровением. Отныне «табу» не есть уже наша выдумка, нет — оно существует, существует безусловно; а заявление С. Мельгунова бесспорно; перед ним стоит «табу» и он ему подчиняется.

Если существование «табу» не было известно широкой публике, мы-то про него давно прослышали и, не желая с ним считаться, принялись за розыс-

ки всего того, что подлежит «табу», с целью помочь в раскрытии интереснейшей загадки выявления виновников революции.

Наши розыски, с известным трудом ведомые многие годы, дали нам исключительно интересный материал, который, если и не указывает поименно виновников крушения Великой России, является необходимым разъяснением честному историку, искренне желающему найти правду.

В наше беженское время печатание трудно. Издателей нет или они почти поголовно подлежат «табу» и ему повинуются. Эта столь важная причина мешает нам издать полный сборник собранных нами документов, непосредственно исходящих из масонских источников и имеющих отношение к революции, которые дали бы возможность ярче разобраться в минувших событиях, потому мы предприняли публикацию этих документов в случайном порядке, уверенные в том, что каждый из них принесет свою посильную помощь в выяснении многих, для обывателя непонятных причин.

Свою публикацию мы начинаем с печатания всех выдержек отчета Конвента Великого Востока Франции 1920 года, касающихся разбиравшегося на нем вопроса признания Советской Республики.

Мы согласимся, что для большинства читающих в эмиграции русских людей наша документация покажется недостаточно интересной, сенсационной, но мы не ищем и не гонимся за сенсацией. Мы будем счастливы, если забытая современниками наша брошюра через много лет случайно попадет в руки историка русской революции, который к ней отнесется достаточно серьезно, поразыщет и другие, которые даст Бог нам еще издать, и совокупностью их разъяснить себе вопрос, о котором большинство историков, вероятно, умолчат.

.....

Что такое масонский Конвент.

Для облегчения понятия даваемого нами перевода выдержек из отчета заседаний Конвента Великого Востока Франции 1920 года мы думаем полезным дать вкратце некоторые пояснения.

Великий Восток Франции есть одно из французских повиновений, много занимающееся политикой.

Как все масонские организации, Великий Восток составляется из лож. Ежегодно выборные от лож, называемые делегатами, собираются в конце сентября в Париже на Конвент.

Конвент обсуждает все дела Великого Востока, вынося свои постановления и решения, являясь законодательной властью этой масонской организации.

Конвент выбирает Совет ордена.

Исполнительной властью являются отчасти Совет ордена, а главным образом его председатель и Бюро, ведающее текущими делами и выполняющее постановления Конвента.

Ежегодно Конвент назначает три вопроса или три темы, рассылаемые во все ложи для их изучения, разработки и представления докладов на рассмотрение Конвента.

Советом ордена назначаются комиссии для разработки и изучения этих докладов по каждому отдельному из вопросов; эти комиссии после тщательного изучения, сортировки и подготовки представляют Конвенту свои доклады, пополняя их заключениями.

В 1919 году Конвент Великого Востока Франции в числе ежегодно отсылаемых на изучение лож трех вопросов нашел нужным поставить интересующий нас вопрос, разделенный впоследствии Конвентом 1920 года на два.

Основной вопрос был озаглавлен следующим образом: «Оценка пролетарских республик Восточной Европы и отношения, которые надлежит иметь с ними Французской республике».

Конвент 1920 года разделил этот вопрос на два: а) оценка внутреннего функционирования советских республик и б) оценка восстановления сношений с Советской республикой.

Как читатель увидит дальше, Конвент 1920 года не пришел ни к какому заключению и не вынес своих решений, как и все последующие Конвенты, обсуждавшие эти вопросы вплоть до 1925 года, когда было, наконец, вынесено положительное решение, иначе говоря решение, требующее признание большевиков, что и было исполнено Французской республикой в 1926 году.

Капитан Фукэ

Интерес даваемого нами перевода отчета Конвента 1920 года усиливается тем, что на нем выступил, хотя и с бесталанной, но злобной речью, делегат каннской ложи «Знание и Солидарность» б.: Фукэ.

Капитан генерального штаба французской службы б.: Фукэ рекомендовал себя как бывшего начальника французской военной миссии при главном командующем армиями Юга России ген. Деникине.

Это обстоятельство понудило нас к наиболее широкому наведению справок, дабы как можно точнее выяснить не только личность этого масона, но и прохождение им службы во время упомянутой им же должности.

Нам показалось поэтому естественным обратиться к нескольким генералам Добровольческой Армии, близко соприкасавшимся со ставкой генерала Деникина, прося их дать нам наиболее точные сведения об имени капитана, времени его назначения, откомандирования от должности, так же как на целый ряд иных интересующих нас вопросов.

Увы, мы не получили ни одного ответа, могущего дать нам малейшее лишнее добавление к имеющимся у нас данным.

Один генерал сказал, что никогда среди начальников французской военной миссии капитана Фукэ не было. Может быть, какой-либо Фукэ и был среди военных писарей, но их генерал не знал, а генерал А. И. Деникин в своих «Очерках Русской Смуты», несмотря на подобное заявление, дает даже фотографию кап. Фукэ.

Другой генерал письменно сообщил нам, что все, что ген. Деникин нашел нужным сказать о кап. Фукэ, он сказал, и на наши вопросы отговорился неимением под рукой архивов.

И тут совершенно невольно и неожиданно у нас навернулось сомнение. Боже мой, да не «табу» ли и тут?

Вполне понятно, что ген. Деникин сказал о кап. Фукэ все, что находил нужным сказать, но ведь то, что ему не нужно было, оказывается нам очень важным.

Почему не дать нам точные или хотя бы приблизительные сведения о дне назначения и откомандирования кап. Фукэ из ставки? Кому это может помешать? Кого это может скомпрометировать? Почему подобные вопросы подлежат тайне? Целый ряд подобных вопросов оставляют нас в недоумении. «Табу!» — верить бы не хотелось этому!

«Табу», проникающее в сферы ген. Деникина, — одно это может навести на сколько размышлений. Но отгоним от себя эти грустные мысли и будем лишь настаивать на том, что не надо повиноваться «табу», не надо ему свято подчиняться. Гг. офицеры, те, которых это слово магическое оставляет равнодушными и которые знали, сталкивались и имели сношения с кап. Фукэ в Добровольческой Армии, помогите нам, дайте нам все нужные о нем сведения и расскажите нам все те эпизоды, которым вы были свидетелями. Знайте, что выяснение этой личности может быть для истории чрезвычайно интересным.

Итак, не получив от военных властей интересующих нас ответов, мы должны считаться с теми сведениями, которые мы извлекли из существующей литературы.

П. Милюков в своей книге «Россия на переломе» говорит о поездке кап. Фукэ в сопровождении английского ген. Пуля в Новочеркасск для свидания с ген. Красновым 28 декабря 1918 года — 9 января 1919 года. Отсюда мы выясняем, что в конце 1918 года Фукэ уже исправлял свою должность.

Более подробно говорит о кап. Фукэ ген. Деникин в указанном нами труде.

Относя время к середине января 1919 года, он говорит: «Французская военная миссия между тем продолжала поддерживать иллюзии. К несчастью, во главе ее стоял некто капитан ген. штаба Фукэ, человек, мало соответствующий трудной роли представителя Франции. И начал-то он свою карьеру на юге как-то странно — представлением мне на подпись дифирамба своим заслугам, для ходатайства перед Франше-д'Эспре о производстве его в следующий чин. Окончил же совсем печально».

П. Милюков все в том же труде говорит: «В эти тревожные дни (27 января — 9 февраля) французский представитель Фукэ удивил Краснова предложением немедленно послать союзную помощь к Луганску, если он и Деникин признают над собою власть французского главнокомандующего Франше-д'Эспре и обяжутся уплатить с процентами с 1914 года все убытки французских граждан. Иначе — “ни одного солдата” и “нет выхода”».

То же событие описывается опять ген. Деникиным, но гораздо подробнее, так как он приводит полностью те два соглашения, которые Фукэ представил Краснову, обещая, что «немедленно же будет послана французская дивизия на помощь Дону в район Луганска, если атаман подпишет два соглашения».

Из первого соглашения мы приводим лишь два пункта — 3 и 5.

3. «Атаман Краснов и донские власти, выше перечисленные, настоящим принимают на себя, как выбранные и призванные представители настоящего Донского Правительства, а также как представители одной из будущих частей Великой России, обязательство удовлетворить лиц и общества французских и союзных подданных Донецкого бассейна, как на территории в пределах Донского Войска, так и союзных районов, куда могли распространиться волнения, вследствие материальных затруднений Дона. Право взыскания убытков с Украинских и других властей предоставляется Войску Донскому».

5. «Возмещение убытков, так же как и 5%-х доходов (проторий) со дня прекращения работы вследствие событий, будут уплачены потерпевшими в 10 сроков, считая со дня решения комиссии. Способы и правила уплаты будут совершенно те же, как принятые для оплаты купонов русской 5%-й ренты 1906 года».

Второе соглашение, требовавшее подписи ген. Краснова и предъявленное ему на то кап. Фукэ, имело следующий пункт под номером 2:

«Генерал Краснов, Донской Атаман, заявляет о признании полной власти генер. Деникина, а как высшего командования и власти по вопросам военным, политическим и общего порядка, обусловленным обстоятельствами, — генерала Франше-д'Эспре, командующего Армиями союзников, все инструкции которого будут исполнены немедленно по передаче их французской миссией».

Возмущенный этими требованиями ген. Краснов тотчас же написал ген. Деникину свое негодование по этому поводу, причем ген. Деникин приводит текст в тот же день (30 января 1919 г.) отправленной им ген. Краснову телеграммы, из которой мы заимствуем лишь часть, касающуюся кап. Фукэ, а именно: «Поэтому предложение кап. Фукэ оказать вам помощь только при условии подписания особого соглашения сделано не только без моего ведома, но я считаю верхом цинизма подобное ультимативное требование в ту тяжелую минуту, которую переживает доблестное Донское казачество. Считаю также верхом бестактности предъявление капитаном Фукэ подобного требования вам без предварительного испрошения на то моего согласия».

Кончает ген. Деникин описание этого эпизода следующим образом: «Вместе с тем я сообщил ген. Франше-д'Эспре (телеграмма от 3 февраля) о действиях капитана Фукэ, выразил свою уверенность, что “эти не соответствующие достоинству русского имени документы... не были присланы французским командованием, а явились результатом неправильного понимания капитаном Фукэ всей ответственности сделанного им по личной инициативе “выступления”».

Фукэ был отозван, но на вопрос мой ответа не последовало»».

Вот те, к сожалению, немногие данные, которые мы можем дать о капитане Фукэ, все же несколько его характеризующие.

Предлагая вслед за этим перевод выдержек отчета Конвента Великого Востока Франции 1920 года, мы просим извинить нас за прилагаемый в его конце длинный список поименного голосования, даваемый нами на французском языке. Выпустить его совершенно мы считали невозможным, а коверкать французские имена городов, фамилии, так же как переводить сложные названия лож в русской орфографии излишним.

Великий Восток Франции.
Верховный Совет
для Франции и ее колоний.
Отчет
Мастерским Федерации
Работ Общего Собрания
от 24-го по 29 сентября 1920 г.

В. В. Ф.

Этот отчет не подлежит опубликованию.

Генеральный Секретариат
Великого Востока Франции
16 Rue Cadet 16
Париж.
3-е заседание
Суббота 25 сентября 1920 г.

Б.: Бессьер, председатель: «ББ.: , повестка дня призывает нас к обсуждению циркуляра № 18 от 21 декабря 1919 года, касающегося “Оценки пролетарских республик Восточной Европы и отношений, которым надлежит иметь с ними Французской республике”».

Б.: Жак Кoen, председатель Комиссии политических и социальных исследований: «Имеются два докладчика».

Б.: Бессьер, председатель: «Я даю слово первому из докладчиков».

Б.: Десмон, докладчик: «ББ.: , мы оказались в присутствии громаднейшего дела по вопросу о пролетарских республиках; более 137 ответов были на-

ми просмотрены. Они могут быть распределены следующим образом: 28 докладов не высказываются, указывая на нашу недостаточную осведомленность, неполнота которой мешает нам в настоящее время иметь какое-либо мнение относительно пролетарских республик; 13 Лож оказались враждебными; примерно 12 Лож просят добавочного расследования, наконец, 83 Ложи оказались сочувствующими возобновлению сношений с Советской республикой.

В большинстве этих докладов мы встретили очень серьезное исследование истории русской революции и всей совокупности событий, протекших в России со времени первой революции и падения царизма. Но, в общем, во всех докладах слишком много рассмотрено различных событий, основанных на документах, либо исходящих из русской информации, либо происхождения коммунистического, причем точность и достоверность тех и других документов очень оспоримы.

На самом деле, все те документы, которые мы могли иметь во Франции, прошли прежде всего через Союзную цензуру, цензуру, окружившую Россию санитарным кордоном, дававшую нам знать лишь то, что она находила нужным и даже не поколебавшуюся несколько раз дать разрешение распространять ложные новости, касающиеся Советской республики.

Те сведения, которые избежали эту цензуру, подвергались другой; они прошли через цензуру советского правительства. Мы видели в действительности, как советское правительство отказало во въезде в Россию Лафону, желавшему поехать туда за осведомлением, оттого лишь, что его признавали не обладающим достаточными гарантиями; Советчики хотели, чтобы те, которые отправляются за осведомлением о Советах, начинали бы с исповедания большевизма.

С другой стороны, по поводу одной союзной делегации, которая должна ехать за осведомлением в Россию, Чичерин сказал: “Нам совершенно невозможно допустить, чтобы некоторые военные члены этой делегации позволили себе приступить к обследованиям, могущим задеть наше достоинство; мы, следовательно, делегацию примем, но покажем ей исключительно то, что мы найдем нужным ей показать”.

Из этого следует, что общая масса полученных нами документов, касающихся большевистского режима, не позволяет нам иметь точное мнение о русских событиях и нам невозможно точно высказаться за преимущества и недостатки Советов.

Для того, чтобы создать себе представление о русском положении, нужно прежде всего понять, как могла утвердиться эта Советская республика. Эта Советская республика, такова как она есть, была совершенно неминуема в России, и всякая революция должна была привести Россию к этому положению, в этом мы имеем нормальный выход для русской психологии и состояния духа.

С одной стороны, мы имели в России массу, образ безграмотного народа, мистичного и поработанного, умышленно содержимого в этом невежестве

Царем, содержимого в рабстве, в самой его абсолютной форме; с другой стороны, мы имели в России интеллигентов.

Что представляли из себя эти интеллигенты? Молодые люди, захваченные любовью к своему народу, сказали друг другу: “Мы хотим улучшить участь народа” и, не видя иного препятствия для улучшения участи народа, как одно русское Правительство, решили: “Необходимо уничтожить русское Правительство”; но тут-то и произошло террористическое движение, давно уже прославляемое в России целым обществом революционеров, называвшихся нигилистами, указывая тем самым, что они не хотели сохранить ничего прежнего.

Впоследствии мы имели другую категорию интеллигентов, которые отравились образовываться за границу, были захвачены пылками и страстными чувствами к науке, на которую они рассчитывали для реализации прогресса; они тотчас же объявили себя ревностными поклонниками Карла Маркса, теории которого они приняли так же, как аксиомы математические. Я особенно упираю на то, что они проявили себя теоретиками социализма, рассматривая социализм не в его использовании народом, а лишь в его чистой теории; это нам объясняет то, что, достигнув власти в России для создания социалистической республики и слишком идеально рассматривая русский народ, они полностью уничтожили существующий аппарат управления. Они столкнулись с недостаточно образованным народом, не способным на что-либо, и их советская пирамида тотчас же рассыпалась.

О, первоначальная мысль была блестяща, разговор шел о создании народного правительства самим народом. Когда же народ показал себя неспособным управлять собою, народные комиссары утвердили так называемую диктатуру пролетариата, являющуюся на деле диктатурой некоторых лиц. Большевики изучили вопрос теоретически; когда же его надо было применить на деле, нужно было все беспрерывно изменять.

Итак, мне кажется, что нам трудно опираться даже на такие документы, достоверность которых нам кажется несомненной, как, например, конституция Советов, опубликованная два или три раза для того, чтобы дать нам представления того, что есть в настоящий момент русское правительство. Конституция эта подвергалась постоянным изменениям. После окончательного уничтожения собственности были принуждены восстановить, по крайней мере, собственность крестьян, так как являлось необходимым опереться на них для прихода к власти. С другой стороны, после попытки народного управления явилась необходимость прибегнуть к тем интеллигентам, которых первоначально думали совершенно оставить в стороне; в общем, мы можем сказать, что в России образовалось правительство, беспрерывно изменявшее свои действия с точки зрения конституционной. Поэтому мы признаем, что в настоящее время невозможно извлечь из русского положения какие-либо наставления, могущие оказаться пригодными для Франции.

В России существует большевизм; как говорил сам Ленин, “он должен остаться в России”; в нем нет ни одного пункта, который мог бы рассматриваться как способный внести в нашу конституцию полезные изменения.

Мы подходим теперь к самому важному пункту вопроса: нам необходимо выяснить, какие отношения должны существовать у нас, французов-республиканцев, с правительством Советов.

Мы знаем, ББ.: , каковы эти отношения в настоящее время; фактически мы находимся в состоянии войны в Советах. Если с известной точки зрения мы и не сражаемся с ними непосредственно, то, поддерживая в материальном и боевом отношении их противников, мы тем самым вооруженно вмешиваемся против Советов. Так почему же мы так относимся к Советам, почему мы отказываемся от сношений с ними и не пошли ли мы два или три раза на поддержку то Деникина, то Колчака, то Врангеля как возглавляющих русское правительство, тогда как одновременно мы отказывали правительству Советов в признании его как фактического правительства.

Мы можем сделать Советской республике несколько упреков; прежде всего нам, демократам, трудно примириться с тем, что в России советское правительство отметило свое появление разгромом Национального Собрания и впоследствии закрепило диктатуру пролетариата, т.е. правительство, не основанное на всеобщем голосовании и представительстве всего народа.

Что касается первого пункта, то им еще можно простить разгром Национального Собрания, так как это Собрание было избрано, не скажу незаконно, но также не могу сказать, что законно, оно только очень поверхностно представляло волю народа; с другой стороны, могло быть место и тому мнению, что русский народ не был еще в тот момент достаточно свободен, чтобы высказаться, посылая своих делегатов на Собрание.

Большевики не признают избирательного права; они признают лишь выборы урезанные, выборы, основанные на труде. Наше положение не дает нам права, ББ.: , утверждать, что из-за этого мы отказываемся от вхождения в сношения с русскими. Когда мы начали наши сношения в Россией, существовавшее тогда Царское правительство также не было выбрано избирательным правом; это была власть самодержавная; Думы даже не было еще тогда, когда мы трактовали с Россией, как с союзницей. Мы были достаточно либеральными, чтобы допустить, что всякий народ имеет право управляться как ему угодно, и терпели Царское правительство в России. Кажется даже, мы особенно напирали на свободном выборе народов располагать самим собою и выбирать себе желательные им Правительства; сегодня мы вправе сказать: “Мы признаем за русским народом право сохранить правительство Советов, если таковое ему подходит”.

Два важных вопроса могут иметь значение при восстановлении отношений с Россией: во-первых, поведение русских во время войны, заключивших Брест-Литовский договор. Нет сомнения, что русские, бывшие нашими союз-

никами, заключили тогда сепаратный мир и мы продолжали войну одни. Но можем ли мы возложить эту ошибку на народ? Я этого не думаю, так как еще до того, что Россия заключила Брест-Литовский договор, даже еще когда и революции не было, Царь также готов был заключить сепаратный мир.

Керенский обещал русскому народу мир и он пал, потому что этого мира он не заключил. Русский народ хотел мира и он в особенности его хотел оттого, что он не обладает тем национальным чувством, которым обладаем мы, французы, и потому еще, что он был голоден. Трудно требовать от людей: “Идите драться”, когда они у себя страдают от голода. Не забывайте, что когда русские заключили Брест-Литовский договор, в Москве уже два месяца не было ни куска хлеба.

Второй вопрос состоит в обязательствах, принятых на себя Россией ранее по отношению своих союзников и не признанных Советами. Нет сомнения, что мы перевели в Россию громаднейшие капиталы либо в частные предприятия, либо в коммерческие и промышленные, либо в Государственные займы; множество французских миллиардов переведено в Россию; это долги, которые мы должны требовать и которые Советы не хотят признать. Они отказываются, или, вернее, делают вид, что отказываются, так как, и на этом я настаиваю, два или три раза они давали понять, что по вопросу русских долгов Франции можно, быть может, сговориться: “Поговорим сначала, а там уже и посоветуемся и о долгах” — такова была линия, принятая представителями Советов, когда поднимался вопрос о восстановлении сношений с ними. Французский народ по совету крупных банков нес свои мелкие сбережения на покупку русских фондов; мы не можем допустить, чтобы он не был бы возмещен.

Какие преимущества получим мы от восстановления сношений с Советами?

Прежде всего, с точки зрения экономической, нам обещали с момента восстановления этих сношений горы золота, говоря: “Восстановление сношений с Советами представит для Франции хлеб и сырье, не хватающее у нас”.

Вместе с тем многочисленные документы как бы говорят о том, что на самом деле это сырье не существует в настоящее время в России и что даже ежели оно и существовало, то способы передвижения не способны их нам доставлять. Я, следовательно, не думаю, чтобы в настоящий момент можно было извлечь крупные интересы от восстановления сношений с Россией. Когда я говорю “в настоящий момент”, я понимаю сегодняшний день, так как, если мы займемся вопросом, отчего в России отсутствует в настоящий момент сырье, отчего способы передвижения настолько плохи, что один из народных комиссаров признал сам вопрос железных дорог катастрофическим, то мы увидим, что независимо от многочисленных ошибок правительства Советов, неспособного к организации, это также результат санитарного кордона и блокады, учреждений вокруг России и поставивших ее в невозможность приобретения минимально необходимого ей снабжения для возможности производить самой, добывать и перевозить сырье, которое она могла бы нам продавать.

Мы поставили Россию в условия полной невозможности производить, и нужно предвидеть, что в тот день, когда будет снята блокада или экономические сношения с нею будут восстановлены другими европейскими или мировыми государствами, Россия, даже большевистская, сможет снова поставлять Европе хлеб и все прочие сырые продукты, которые она поставляла Европе и всему миру до войны.

Вместе с тем мы единственные не согласившиеся на вступление в сношения с Советами, и, когда мы решимся на заключение торговых сделок с Россией, мы найдем рынки занятыми теми государствами, которые заключили коммерческие договоры ранее нас, и тогда только через посредство торговцев этих государств проявится наша национальная торговля.

Наконец, с точки зрения интернациональной, изоляцией русских мы увеличиваем риск сближения России с Германией; по-видимому, если мы будем продолжать рассматривать Россию как противника, так же как мы не по-дружески относимся к Германии, можно опасаться, что наши противники объединятся между собой против нас.

Мне ответят, что мы не являемся врагами русского народа, что мы враги лишь существующего в данный момент в России правительства; я этому охотно хочу верить, но для русского народа результат один. По каким бы причинам мы не окружали бы Россию санитарным кордоном, жители ее — жертвы, а следствием этого санитарного кордона есть прогрессивное развитие голода в России.

В последних докладах, представленных в этом году, даже со слов социалистов, побывавших в России для осведомления о Советах, признается, что русский народ в настоящий момент страдает от голода; люди умирают от голода в России; многие умирают от разнообразных эпидемических болезней — гигиенические условия ужасны. Для нас, ББ.: , это вопрос гуманности — прекратить борьбу с русскими и пойти на помощь страждущим, даже если мы и признаем, что их поведение в отношении нас было не таково, как оно должно было быть, и не признаем принципов, ими руководящих. Мы должны помнить лишь одно: старики, женщины и дети — жертвы блокады — умирают с голода. Будем слушаться лишь нашего сердца, ББ.: , пойдем им на помощь.

Ввиду этого я предлагаю вам голосовать за предложение Комиссии, которая находит нужным признание Французской республикой Советского правительства как правительства в России фактического и которое делает лишь оговорки, касающиеся наших интересов в России.

Заметьте, что, сделав этот жест по отношению русского народа, наша задача облегчится, когда мы ему предъявим требования уплаты его долга. Вот почему, ББ.: , мы вам предлагаем следующую формулировку:

“Конвент 1920 года выражает пожелание, чтобы Французская республика признала правительство Советов как фактическое правительство в России...”

Я настаиваю на словах “фактическое правительство”... при условии признания последним прежних обязательств, принятых на себя Россией».

Б.: Дево: «Я должен вам отметить, ББ.: , что из представленных Ложам в Генеральный Секретариат докладов очень мало ответов придерживаются объективной оценки, большинство исходят от предвзятого решения, вместо беспристрастного изложения вопроса; Б.: Десмону и мне пришлось сделать, с чем мы легко справились, классифицировку докладов, стоящих за возможность восстановления сношений с Советами и докладов, определенно этому враждебных.

Докладов, враждебных возобновлению сношений с Советами мало, но один из них мне показался особо осведомленным; это доклад нашего Б.: Воронова; его труд, обнимающий пятьдесят страниц, не легок для заключения оттого, что документы взяты им из самого источника, т.е. из официальных изданий большевистского правительства.

Чтобы выявить мысли Б.: Воронова, я позволю себе прочесть вам его заключения с тем, чтобы дать вам материальную возможность обсудить предложение Комиссии политических и социальных исследований.

“Полностью дезорганизованная и разоренная правительством Ленина Россия не имеет сырых продуктов, на которые рассчитывают; к тому же, допустив даже наличие этого сырья в центре России, оно не может быть перевезенным ввиду полного расстройтва всех путей сообщения.

Никакой долг, заключенный с Царской Россией, не будет уплачен настоящим правительством; мы слишком хорошо знаем независимость принципов Ленина, Красина и Троцкого, чтобы предполагать обратное...”

Я считаю здесь своим долгом указать вам, ББ.: , что, по крайней мере, двадцать докладов просили, чтобы В.: В.: организовал бы следствие, чтобы следователи были посланы в Россию.

“Никакая следственная комиссия не даст никакого результата, так как нельзя допустить, что большевистское правительство допустит иностранцев изучать современное отчаянное положение Республики”.

Это также вытекает из ответов, данных большевистской комиссией Верховного экономического совета в Лондоне, где сказано в ответ на шестой вопрос: “До тех пор, пока не будет подписан общий мир, советское правительство может разрешать въезд, проживание и выезд исключительно тем иностранцам, въезд которых в Советскую Россию будет признан нужным центральному правительству и переход коих через линии фронта и границу не вызовет возражений со стороны высших военных властей Советской республики”.

Это означает, что беспристрастные осведомители, не являющиеся сторонниками Советов, имеют мало шансов быть допущенными до производства следствия, они сильно рисковали бы разделить участь Лафона и др.

ББ.: , я думаю, что необходимо также обсудить и долг России; этот вопрос, по моему понятию, есть ключ к разрешению задачи, так как неблагоприятные для возобновления сношений с Советами доклады имеют особенно ввиду спасение мелких французских сбережений от разорения — оттого, что, вы сами это знаете, главным держателем большого количества русских фондов являются мелкие французские сбережения». (Аплодисменты.)

Б.: Лебей, оратор: «ББ.: , я хотел бы кратко и не утруждая вашего благосклонного внимания постараться разобрать перед вами вопрос о том, что такое большевизм.

Мне кажется, что для того, чтобы вынести постановление по предлагаемому вам вопросу, необходимо прежде всего знать, в чем заключается смысл большевизма. Нам только что говорили, что политические судьбы этой страны развивались в зависимости от вложенных нами в Россию капиталов, образовавших республику Советов. Нет, ни один довод не будет правдоподобным; тут кроется вопрос моральный, намного превосходящий все материальные вопросы; я искренне сожалею держателям русских бумаг, но перед тем, чтобы действовать нам как масонам, нам необходимо вспомнить, что мы собой представляем. Мы не финансовое предприятие, не правительство, а только им двум — защищать интересы французских ценностей и требовать уплаты долгов. К тому же, плохая честь русским властям, которые к моменту сведения счетов оказываются несостоятельными. Французская Революция более честная, более реальная, уплатила долги Монархии. Что касается нас, мы занимаемся другими вопросами, заключающимися в том, чтобы по возможности точнее выяснить на реальной почве точность сведений, качество людей и истину событий. Необходимо выяснить, не откажется ли сегодня старая революционная французская и социалистическая доктрина, доктрина нравственности и республиканской свободы от нового зародыша, совершенно противоположного и не имеющего в своем основании ни свободу, ни нравственность. (Аплодисменты.)

Я великолепно понимаю, ББ.: , соблазн, который может быть внедрен настоящим русским уклоном в умы некоторых наших, вполне основательно неудовлетворенных настоящим, друзей, и я это тем более понимаю, что для того, чтобы бороться против этого соблазна, наша политика не была истинно демократичной и социалистической, которая одна только могла допустить, часто законному энтузиазму, возможность оправдаться. Чем более вывешивают они флагов на большевистском горизонте, тем менее знают цвета их надежд; эти цвета тем более яркие, чем горизонт дальше и в конце известного времени, все более и более возбужденные, вследствие ошибок и несправедливостей, замечаемых у нас, они принимают ими же самими набросанную картину за близкую и благожелательную реальность.

Но что касается чести служить передовым идеям, за которые из всех сил борешься, то тут является настоящий долг, как бы ни тяжело было говорить правду, в особенности тем, кого более всего любишь, для того чтобы идеи, которым служишь, не оказались бы скомпрометированы; ведь недостаточно еще, на самом деле, иметь одни лишь рассуждения в области идеальных истин для того, чтобы этот идеализм необходимо и автоматически мог бы без промедления обратиться в действия.

Мы сейчас увидим, так как мы все здесь уже опытные ББ.: , изучившие русские события с начала революции, из чего создавался большевизм и что он в себе заключает. Я вам не представляю своего личного взгляда, он не имеет никакого интереса; это взгляд, опирающийся на логическое рассуждение, мотивы которого, так же как и причины, вы можете сами проверить. Я опять повторяю, что здесь мы все ББ.: , я, следовательно, не борюсь против чьих-либо взглядов, или точнее, я стремлюсь к необходимой истине, которая одна лишь может уничтожить наше неравенство, находясь выше всех личных предпочтений, каковы бы они ни были. Я прошу всех просветиться, и я несу им свою братскую мольбу — отдать уважение откровенности и осторожности моих слов. Нам нужно отделить ложь от истины не для того, чтобы достигнуть состояния, унижающего сомнения, удобного тем, которые не обладают мужеством, но для того, чтобы извлечь большую сумму точных доказательств и твердых убеждений для возможности судить. Искать в путанице часто противоречивых различных рассказов настоящую душу формул и действий — такова роль историка прошедшего; находить реальность всего из путаницы событий и их объяснений — роль историка-созидателя собственной истории и истории его времени или, по крайней мере, истолкователя того и другого, каковым является политический деятель. Жонглер, истый игрок в руках случая, будет тот, кому эти ревностные хлопоты, кому этот существенный долг не дадут преобладания в его действиях, когда он их будет приводить в порядок. И в границах лучшего понимания реальности, на которую он опирается, он может с большей пользой вести мир с целью направить его на настоящий путь.

Русская революция произошла естественно; она родилась из деморализации Империи. В маленькой брошюре, которую я издал с одним старым приятелем и которая всем давала возможность познакомиться с великолепной конференцией, данной Жоресом в Тулузе о Толстом, указывалось, что разложение старого поколения приводило к необходимости реформ, а то, что подобный взгляд исходил из-под пера русского писателя, неодолимое предвидение которого он исследовал, давало ценное наставление, правильность которого признали события. Русская революция, следовательно, вспыхнула благодаря войне, и притом вполне законно, но с какими чувствами? Первоначально она вспыхнула одновременно и в смысле революционном, и в смысле национальном. Это означает, что в то время она совершилась наперекор всем

империализм, и что двойное чувство, национальное и революционное, ее вдохновлявшее против внутренних и внешних неожиданностей, оградило ее от возможных эксцессов, ставя ее одновременно на правильную почву, лучшую, самую точную и самую верную. Она еще более укрепляла Россию в нашем общем деле, она еще более сближала нас с Россией, делая ее республиканской, и вот почему мы всегда старались, чтобы ее первоначальная цель была бы сохранена. Большевизм, наоборот, резко покончив в самой его глубине с корнем революции, отделил нас от России, и все согласятся со мной, признав, что Брест-Литовский мир был затмением даже с точки зрения национальной. Договор, за ним последовавший, позорен. Он указывает на то, что подписавшие его, Ленин в первую голову, делали свою ставку на разгроме своей родины. Нужно было, чтобы страна их была побеждена для того, чтобы достигнуть власти, и они ускорили это падение, чтобы ее захватить; одним словом, они предпочли себя своим идеалам и своему долгу. Вот преступление, да, преступление, которое осуществилось, которое было средством большевизма.

Итак, в основе русской революции — глубокое патриотическое чувство и надежда на возрождение; потом, вследствие большевистских мероприятий или, по крайней мере, с их помощью, отказ от этих необходимых зачатков и отклонение вразрез с интересами русского народа и с его революционными надеждами. Наши ББ.: , ездившие туда, это признали, часто убеждая нас в том рядом конференций.

Итак, ББ.: , на этой почве национальной свободы, оставшейся верной нашему союзу и Антанте, если даже у Керенского и его товарищей были кое-какие слабости в борьбе с громаднейшими затруднениями, каково было поведение тех, что пошли дальше? Смею вас уверить, что оно было крайне странным, действительно двусмысленным. Их право было внести более революционный дух или, по крайней мере, воображение такового — дух более смелый, но нужна была откровенность и желание связи, а не простой расчет захватить все равно как место тех, которых хотели заменить, потому что, когда в революции политические друзья обращаются во враждующих братьев, это всегда служит на пользу реакционным идеям; когда они убивают друг друга, это всегда служит преимуществом для противников понятия свободы; когда поля сражения завалены их трупами, идея прогресса, которой уже не находится более приверженцев, в конце концов отпадает и уменьшается. Большевики же, Ленин и его последователи, ударили в спину тем, которые открыли русскому народу пути освобождения. Поступая так, они, как-никак, достигли своего идеала и вольно или невольно, но ему изменили. Если вы в этом сомневаетесь, прочтите великолепную маленькую книжку неоспоримого борца Грюмбаха: «Брест-Литовск». Не входя в рассмотрение многих обвинений, находящихся вне моей компетенции, я не могу не признать, что их поведение послужило на пользу делу прусского империализма и, задержав окончание войны, было причиною смерти тысячи французов. Что особенно удиви-

тельно, это то, что те, которые не переставали хулить союз с Россией, которая, несмотря на свои недостатки, все боролась за нас, начинают ею восхищаться, как только она меняется в пользу неприятельского движения и борется против нас. В настоящий момент европейскому миру мешает большевизм. Это он поддерживает войну. Между белым и черным царизмом, — ибо, по-моему, большевизм пользуется цветами революции, не будучи их достоин и которые служат ему лишь как личина, — Россия найдет свое воскресение и даст возможность установить столь необходимый мир, так как большевизм не созидателен и живет, лишь растрачивая приобретенные и созданные ранее ценности. Он представляет из себя паразита-узурпатора, пользующегося исключительно в своих интересах и в ущерб стране остатками, сохраненными от капитализма, которые он растягивает, сохраняя для себя, так как с их иссякновением он погибнет. Большевизм есть анархия и, как всякая анархия, приводит к деспотизму, тем более сильному, чем более распространился беспорядок.

Если большевизм появился для того, чтобы создать новую свободу для этого народа, для того, чтобы действительно провести в жизнь марксистские принципы, я был бы согласен в некоторой степени признать его законным, но ничего подобного: русская революция, отклонившаяся от своего первоисточника, бывшего верным и правильным, взявши старое оружие своих противников, ею уничтоженных, обратилась, как-никак, при помощи Ленина, Троцкого и всех объединившихся около них, в царизм навыворот и восстановила культ власти. Что касается меня, то я утверждаю, со всей силой построенного на опыте происшедшего убеждения и обожая истину правую, что они сделали это против интереса русского народа. Все этому доказательство. Результаты столь шального предприятия бросаются всем в глаза. Достаточно всмотреться и поразмыслить, чтобы дать себе ясный отчет в том, что большевизм — лицемерие. Он так далеко зашел в этом направлении, что рискует потушить в понятиях масс всякий социалистический идеал и в будущем поставить его в невозможное и невыполнимое положение оттого, что всякий революционный дух, пребывая в созданном им разочаровании, убедит в его неуспехе трагичном, жестоком, как только он укрепится, навяжется и установится, увы, на долгие годы.

В своем “Общественном договоре” Руссо, с его здравым смыслом, от которого слишком легко отрекаться и который отрицают наши современные учителя, говорил еще ранее революции: “Петр Великий вместо создания русских, вместо освобождения русской национальности создал англичан, немцев...” Вместо создания русских, — а мы всегда питали к русскому народу глубокую симпатию, известное влечение и, несмотря на все происшедшее, мы всегда остаемся их верными друзьями — Ленин, как бывший Царь, но в другом плане, создал большевиков. Он ошибся, и я не убежден в том, что он этого не признает сам; наши товарищи, за ним последовавшие, также ошиблись; они ошиблись по доброй совести; не мы за это бросим в них камень; мы не бу-

дем ратовать за их отлучение, несмотря на то что, правда вне этих стен, они требовали его и добились для нас; нет, мы их лишь просим — в интересах наших общих идей, и даже коммунистических, — признать ныне свою ошибку с целью засвидетельствования того, что так сильно подчеркнул говоривший передо мною Б.: что большевизм есть дело исключительно русское.

Прийти и сказать: “Вот идеал”; предложить волнуемой, страдающей и часто заблудшей толпе этот неопределенный и кровавый туман, к тому же творить это в часы, когда реакция все более и более усиливается и готовится, подстерегая вашу ошибку и толкая вас в нее, дабы лучше вас сразить; разбить вас всех, вместе с идеями, нами защищаемыми; говорить так, подражая Италии, где распространялась медаль с надписью: “Свет приходит с Востока”, — что, между прочим, есть абсурд, так как Россия вовсе не Восток, а находится посредине, между Востоком и Западом, — я думаю, что это ошибка, и те, кто ее делают, — хотя и по доброй совести, я, конечно, никого не обвиняю — не отдаю себе даже отчета в тех крупных последствиях, которые они могут вызвать, но, с другой стороны, вынести так легко решение со столь малыми сведениями, которыми мы обладаем, — недопустимо. Оба говорившие передо мною ББ.: это уже сказали; получение сведений немыслимо, так как сам Ленин не хочет, чтобы их имели. Вы, так же как и я, знаете, что если так старательно прикрывают свой дом, то это, вероятно, оттого, что то, что происходит за его стенами, не очень красиво. Поразмыслите сами: наши товарищи, без всякого сомнения социалисты, как Лафон, не могли проникнуть в обетованную землю, даже окрасившись в большевизм, потому что они отказывались преклониться заранее. Лонге, скорее озлобленный в революционном смысле, исключен. Вот идеал. Тем хуже, если он вам нравится, но я в этом сомневаюсь. Так же как и я, вы чувствуете отчаяние, царящее в московской Республике. Мы чувствуем, что народ настолько исстрадался, что он не может даже оправиться. Посмотрите в корень: мы все думаем, что большевизм — фальшивый маневр, удар по нашим верованиям, которые столько людей стараются обесценить раз и навсегда, и, если бы я спросил, есть ли среди вас хоть один, желающий Франции, столь уже испытанной самой ужасной из войн, участь большевистской России, никто из вас не поднялся бы, чтобы заявить себя таковым.

В таком случае, было ли бы достаточно осторожным взять это направление и неужели масонство должно двигаться столь сомнительными путями?

Конечно нет, вы не сделаете этой ошибки. В особенности в такое время, когда не сегодня завтра вам вдруг станет ясно, что нужно именно бороться против большевизма, так как он не представляет собой ни Свободу, ни Социализм, ни Революцию. И в один прекрасный день вы увидите, что только в границах распыления большевистского кошмара вырастет Социализм.

Спасая своих друзей, недостаточно разделять их ошибки из одного лишь страха их потерять или прослыть за реакционеров, без конца вторя им

“Аминь”. ББ.: , нужно спасти русский народ; нужно, разделяя то, что говорившие передо мною ББ.: так правильно указывали, чтобы Французская республика, представляющая собою в настоящее время гарантию здравого смысла и рассудка среди бесконечных ошибок мира и защитницу свободы среди монархии других народов, могла бы сказать русскому народу: “Мы ничего против тебя не сделали, мы, которые не ошиблись; и только оттого, что мы удержались на почве рассудительности, на почве жесткой, но плодородной, на правосудии, среди путаницы прочих, а также часто и против их слишком заинтересованных личных расчетов, мы сегодня можем раскрыть тебе наши распростертые братские объятия”.

Такова истина, такова и реальность, по которой должно было бы высказаться масонство».

Б.: Серафимский: «ББ.: , вы только что слышали из уст Б.: Лебея выражение его чувств в пользу русского народа, но неблагоприятное для Советского режима.

Он, вероятно, не предполагал, что высказанными им утверждениями он, может быть, идет вразрез с благополучием России; он, вероятно, не воображал, что, провозглашая моральное превосходство республиканского режима современной Франции, он тем самым, может быть, идет в настоящее время на помощь контрреволюции, еще борющейся против существования Правительства Советов.

Я позволил себе вмешаться в этот спор не для того, чтобы убедить вас в добре или зле большевизма, которого я не знаю, которого я знать не хочу, а для того лишь, чтобы оспаривать предложенную Комиссией резолюцию. Я замечаю в представленной на ваше усмотрение резолюции, что заключение ее грубо, простите мне это выражение, оно безнравственно.

Вам говорят следующее: “Мы охотно соглашаемся признать за друга правительство Советов, мы согласны протянуть ему братскую руку, вступить с ним в коммерческие дела, завязать экономические сношения, но при условии признания прежних долгов Царской России”.

Как хотите, ББ.: , но в этом кроется денежный вопрос, который я признаю несовместимым с масонским духом. Вот почему я позволяю себе вмешаться и критиковать предложенную вам резолюцию Комиссии политических и социальных исследований.

Вам говорят: “Существовали прежние обязательства, Франция давала в долг, главным заимодавцем был мелкий капиталист, завтра его принесут в жертву”. Отсюда вывод — признайте долг, а мы признаем Правительство Советов.

ББ.: , я не знаю, если в вашем воображении не представляется тотчас же положение заемщика и заимодавца. Разве в 1793 году наши революционеры могли признать все моральные или иные долги Королевства и уплатить все эти обязательства?..»

Несколько ББ.: с мест: «Да, да. Именно. Они приняли актив, но признали пассив».

Б.: Сератский: «Если достаточно одного признания пассива, то я с вами согласен, но существует еще реализация платежа. И вне денежного вопроса, кажется, вы не видите никакого другого. Однако в настоящее время мы находимся в периоде революционном. Преобладающая на Востоке большевистская идея есть идея освобождения особо порабощенных народов, порабощенных не личностями, а режимами политических, экономических и моральных притеснений. Идея, выношенная русскими революционерами, в настоящее время проникла в умы миллионов людей, и притом в такой степени, что уже ни в чьей власти остановить это движение.

Необходимо выяснить, должно ли масонство, должна ли Французская республика поддерживать революционные идеи, идеи мирового прогресса или, наоборот, они должны против них бороться. Если сегодня вы вынесете пожелание, говоря: “Мы завяжем экономические и политические сношения с Советами, мы признаем этих бандитов при условии, чтобы они начали уплату своих долгов”, вы сделаете дело безнравственное и абсолютно вредное. (Возражения.)

Дайте мне, ББ.: , сказать вам, что в настоящее время заполняет умы рабочей среды, не думайте, как говорил один из наших ББ.: , что там любят или осуждают систему Советов, нет; ни вы, ни я, мы не знаем точно, что там происходит.

Я не буду спорить о добре и зле Советов; как я вам только что сказал, я оспариваю вопрос, поставленный вам Комиссией политических и социальных исследований, заключающийся в том, что нужно ли завязать сношения с Советами при условии, что они признают старые долги России. Я говорю, что если вы эту резолюцию примете, то вы тем самым поддержите режим разложения, ныне замечающийся во всех странах, где господствует капитализм. Я не знаю, ББ.: , все ли вы в курсе экономического положения, но в настоящее время есть лишь одно слово, коему все повинуются: обогащаться; оказалось недостаточно то, что в продолжение четырех лет мы платили нашей жизнью, нашей кровью, нашей усталостью, нашими бедами во время войны, которую мы вели во имя будто бы освобождения и как последнюю из войн, нужно нам сегодня прийти к закреплению той власти, которая более чем когда-либо стремится к войне и военным прибылям. Надо еще делать дела и обогащаться всеми доступными средствами, даже войной.

Мне возражают, что не в этом дело; мне же кажется, что кроме того, что только что доказывал Б.: Лебей, находя тут вопрос морали и свободы, что тут еще есть вопрос сделок и экономических сношений.

В настоящий момент во Франции и Англии организуются известные анонимные русские общества с целью возобновления коммерческих сношений с Россией; все эти анонимные общества имеют во главе, в качестве акционеров, большинство крупных банкиров, собравших все обязательства раньше су-

ществовавшего русского Правительства. Англия в настоящее время готова снабжать Россию своими товарами, уже два года накапливаемыми, и она ждет лишь случая, чтобы завязать сношения с Советами и начать выгодные дела.

Мы же поступим с Россией, как мы поступили с Германией: Англия делает дела с Германией, она у нее купила значительное количество товаров по дешевым ценам и она нам продает золингенские ножи, скобяные и другие товары с прибылью размена и высоких расценок, принимаемых французами. А пока что, что делают французские торговля и промышленность?

Я извиняюсь перед торгово-промышленниками и отличными коммерсантами, здесь присутствующими, но в настоящее время промышленное и торговое большинство во Франции преследует лишь одну цель: доход, лишь одну мысль: выигрывать и уменьшать производство, чтобы зарабатывать наиболее высокие барыши. (Аплодисменты.) Но для того чтобы приступить к рациональному обмену со всеми странами, в том числе и с Россией, то тут: нет. Если же мы поставим Францию на низшую ступень с точки зрения возобновления сношений с Россией, мы способствуем расцвету крупных обществ, о которых я только что говорил; мы будем покровительствовать американцам и англичанам, которые больше уже не думают о войне и только желают делать дела.

Думаете ли вы, ББ.:, что было бы действительно морально, столь же как и дружественно, а для нас еще и выгодно, сказать русским: “Мы хотим вас признать, торговать с вами, но сперва потрудитесь уплатить долги, наделанные царским режимом”. А этот царский режим был самым гнусным и самым печальным из всех режимов. Если война произошла, то вне ее первоначальной причины, состоящей в желании Германии воевать, существовал фактор и царский.

Те, кто прочел великолепную книгу “Последний из Романовых”, знают, каково было поведение царя до и во время войны. Поэтому накладывать ошибки царского режима на народ, находящийся в революции, на народ уменьшенный, придавленный, голодающий, требовать от него, чтобы он платил ошибки царизма, есть ли дело гуманное или общественного возрождения? Думаете ли вы, что это действительно братский язык и мыслите ли вы возможность русского народа платить долги гнусного царизма, народа, находящегося уже в своей трехлетней борьбе, имеющего против себя силы всего мира, страдающего от блокады, режима проволочных заграждений, против которого объединяются всевозможные авантюристы: Колчак, Деникин, Врангель и др., которым помогают в высших сферах? И эта поддержка ведется лишь с целью добиться концессий на рудники, на керосин и т.д., а англичане уже начали свои поиски на Кавказе для того, чтобы приобрести все почвенные богатства.

Верьте нам, ББ.:, что со стороны масонства было бы братским жестом протянуть русскому народу руку, постараться его поднять, не занимаясь режимом, который им управляет, исключительно интересуясь ужаснейшим положением этого голодающего народа. Народ революционный, скажут мне; да,

но который, без сомнения, старался создать республику не только в политической плоскости, но и в экономической, народ, который хотел создать «Республику Труда», постаравшийся создать действительное народное образование, как в прошлый раз говорил Олар в одной из статей — «L'Ere Nouvelle», тогда как у нас образование ни светское, ни даже воодушевленное самым малым духом республиканства. (Аплодисменты.)

Мне говорят, ББ.: , что мы более образованны, чем в России; естественно, если Россия была бы несколько более образованна, мы не имели бы войны, так как мы не имели бы царского режима, мы не имели бы царских займов.

Но было время, когда мы хотели, мы, революционеры, протестовать против союза с Россией, против русских займов и каждый раз мы были обвинены в отсутствии патриотизма. Жорес произвел грустный опыт в Палате.

А вместе с тем он был прав...»

Б.: Лебей: «ББ.: , позвольте мне напомнить вам одну речь Жореса, которая на меня произвела сильное впечатление. Он говорил, обратясь лицом к реакционерам, по их привычке старавшихся исказить его мысль: “Вы меня обвиняете во враждебных действиях против России, против согласия с Россией, против русского союза? Нет, милостивые государи, да нет же, я лишь против тех иллюзий, которые вы создаете себе о русской реальности”, и, когда вспоминаешь столь пророческие фразы, замечаешь еще раз, каким истинным патриотом был тот, который видел реальность вместо призрака.

Но, Б.: Серафимский, как реакционеры ошибались в царизме, я опасаясь сегодня, что, не видя также теперешней русской реальности, наши друзья социалисты ошибаются в большевизме. Во время войны, как и после нее, мы пленники миража. Если вы мне позволите добавить еще одно слово, я скажу, что все эти последовательные ошибки происходят оттого, что мы живем слишком у себя и недостаточно читаем; мы еще меньше путешествуем.

С другой стороны, наши дипломаты, слушавшие все, что говорилось, и тотчас доносившие слышанное или виденное в салонах, пренебрегая серьезным сбором сведений отовсюду и ото всех, уверяли, что знают Россию. Желая понравиться, они прислуживались своему начальству. Редки те мужественные люди, доносящие события в том виде, как они действительно бывают, пренебрегая тем, нравится ли это или нет, но еще реже те, кто их слушают. Вспомните Стоффеля до 1870 года. Несмотря на это, широкий расцвет книг позволил бы нам, за недостатком официальных путешественников, разобраться во всем... После 1815 года многие тома подробно и последовательно изучали Империю Царей.

Особенно, если прочесть историю Карамзина, переведенную с 1816-го по 1820 годы и которую можно найти в Национальной Библиотеке; великий русский патриот кончает историю своей страны Царем Петром; если перелистать труды, освещающие действия Священного Союза, а затем другие, вы-

водящие из последних свои заключения; если поразмыслить над прекрасной книгой Мишле “Демократические легенды Севера”, которую я рекомендую всем моим друзьям демократам и социалистам, то увидели бы, с какой верностью взгляда великий историк объясняет, что если Польша есть народ без правительства, то Россия есть правительство без народа. Кинэ пошел еще дальше, предвидя почти все, что происходит сейчас в России, говоря, что она еще находится в варварском состоянии, не обладает глубокой нравственностью и практикой свободы и что она еще нам даст двойную карикатуру Христианства и социализма, которая явится опасностью для мира. Итак, одним словом и для того чтобы вынести заключение: если бы мы изучили русскую реальность, то перед войной не было бы места иллюзиям реакционеров, так же как и теперь иллюзиям наших товарищей, и тогда в полном единомыслии мы могли бы вести в России свою политику, не задевающую ни правых, ни левых — политику социального центра, ту самую, которая нужна была русской революции, дабы ее спасти.

Я вспоминаю, как в начале русской революции один из наших карикатуристов сделал рисунок, в котором маленькая, еще молодая русская республика стоит перед американской и Французской республиками; он сделал надпись: “Послушай все же двух твоих старших сестер”. Так вот я хотел бы, чтобы остановились на этом добром совете». (Бурные аплодисменты.)

Б.: Серафимович: «ББ.: , я согласен с Б.: Лебедем, но при условии, чтобы республика-сестра не снабжала бы оружием противников русского народа и потянула бы ему братскую руку, вместо политики сжатого кулака.

Возвращаясь к вопросу, нам предстоит, ББ.: , осуществить акт не только нравственный, но равно и акт практической политики. Со времени окончания войны мы видим наших вчерашних союзников, англичан и американцев, старающихся задушить нас; они как бы заменяют наших вчерашних врагов немцев, хотевших, в свою очередь, задушить нас всевозможными мерами.

Неужели, действительно, Франция допустит, чтобы над ней насмеялись? Допустит ли, чтобы некоторые капиталисты продолжали в мирное время политику военных барышей?

Дозволят ли некоторым богатым и влиятельным спекулянтам душить русскую революцию для достижения скандальных прибылей и для установления в этой несчастной стране товарообмена на фантастических доходах при помощи реакционной денежной олигархии, желающей восстановить довоенное самодержавие?

Что и говорить, мировое положение ультрареволюционно. Есть ли в том вина трудящихся всего мира? Это разве они искали и вызвали войну?

Если положение революционно, то в том вина капиталистов, будь они французы, англичане или американцы. А нам говорят: “Мы будем помогать

посредством французского оружия взыскивать русские капиталы, потерянные во время войны; мы будем продолжать эту гнусную политику капиталистов; мы будем повсюду поддерживать этот реакционный дух, который есть дух Франции; вместо того чтобы помочь России возродиться, освободиться, мы тоже примемся ее душить, говоря ей: “Мы союзники”. Вот что предлагает вам постановление Комиссии. Итак, я восстаю против этого постановления.

Мне хотелось, чтобы масонство объявило бы: “Мы протягиваем России братскую руку. Мы не хотим знать, что происходило при царском режиме, бывшем причиной, или одной из причин, мировой войны и, как ее следствие, нынешней Революции”. Но, если мы протягиваем руку помощи, нам нечего более предъявлять России свои требования; мы поможем русским подняться, и тогда, когда Россия действительно станет демократической республикой, республикой свободы, русские сами поймут, что они обязаны сделать.

Нам все же надо встать на почву текущих событий. Разве Б.: Лебей не знает, как знаем мы все, что мы переживаем период самой грубой реакции?..»

Б.: Лебей: «Я это говорил».

Б.: Сератский: «И что эта реакция имеет одну лишь цель — уничтожить большевизм. Великий народ произвел свою революцию, так же как мы сделали свою...»

Один Б.: с места: «Она не та же».

Б.: Сератский: «Они ее сделали согласно своему мышлению».

Б.: Лебей: «Они ее сделали, капитулируя перед противником».

Б.: Сератский: «Я вас не перебивал, Б.: Лебей. Я знаю... я знаю, так же как и все бывшие на войне, что, когда мы узнали, что такое траншея, мы поняли полную неспособность военных начальников, управлявших Францией, и мы поняли, что русские, брошенные в огонь без снаряжения, без оружия, без удовольствия, восстали против войны и ее более не хотели. (Аплодисменты.)

И мы, братски борющиеся в Ложях со специальным состоянием духа некоторых из нас, не веривших в возможность победы, мы, старавшиеся исполнить свой долг при всевозможных обстоятельствах, со все возрастающей надеждой, мы, никогда не отчаявшиеся в победе права, мы вам говорим: “Не надо больше войн, мир всем народам”.

Итак, мы все же дрались, зная, что мы плохо управляемы, но я вас уверяю, что, будь мы в положении русских, я не знаю, чего бы мы не сделали... Вот почему в настоящее время это уже не партийный вопрос, нам не приходится защищать идеи Ленина или других, которых я знать не хочу, даже

не большевизм; дело обстоит в помощи народу, желающему освободиться не только от уз русского самодержавия, но и от капиталистического притеснения, встречающего чудовищные затруднения и в таковых размерах, что, если бы мы, Франция, были бы поставлены в одинаковые условия, давно уже Французская революция капитулировала бы. Русская же революция все еще держится. Она совершает ошибки; наши революционеры 1793 года тоже их делали, но осудите ли вы ее так же, как осудили бы вы революцию 1793 года? Да или нет, протяните ли вы ей руку в зависимости от того, уплатит ли она или не уплатит денежные долги? Вот в чем весь вопрос. Есть и другое дело. Б.: Лебей говорил про немецкий дух. ББ.: , да будет дозволено тому, который, как вы, дрался и долго оставался бедным солдатом, сказать, что немецкого духа, во всяком случае в том виде, как его рисуют, не существует, сказать, что мы должны постараться завязать братские сношения с немцами. (Протесты и разные движения.)

Не только мы должны попробовать в масонстве сделать нравственное дело, но мы должны также попробовать способы возрождения нашей страны. В настоящее время нет иного выхода для будущности Франции как постараться завязать политические и экономические сношения с русскими и немцами. Нужно иметь смелость произнести это. Ведь не из-за того, что мы дрались, не из-за того, что немцы произвели, порицаемые нами, жестокости — мы должны оставаться на положении войны.

Мы должны приступить к разговорам; нет причины оставаться нам врагами и нужно, чтобы масонство оказалось первым пытающимся попробовать уменьшить ненависть, которую известное количество французов разжигают ради своих интересов. (Протесты.)

Вам стоит лишь познакомиться для примера с соглашением, происшедшим в производстве снаряжения и орудий между Шнейдером и английской компанией «Wickers» в Польше.

Вы тогда узнали бы, что в настоящее время эта могущественная компания, с огромнейшим капиталом, организовалась с целью снабжать поляков снаряжением и тем дать ей возможность продолжать войну с Россией. Следовательно, нужно поощрять войну.

Правда кроется в том, что во Франции, как и в других странах, существуют в настоящее время капиталисты, заинтересованные в войне с Россией. Этим капиталистам наплевать на то, что будут ли уплачены те несколько незначительных миллиардов, которые были одолжены России; они достаточно нажили денег и они будут продолжать достаточно наживать, производя орудия войны и издеваясь над русскими займами.

Я кончаю, просто прося вас, ББ.: , изменить вашу резолюцию в моральном смысле, прося Комиссию политических и социальных исследований согласиться с редакцией, говорящей, что независимо от всяких обстоятельств,

масонство, готовое служить помощью слабым народам, народам — еще вчерашним рабам, даст русским свою братскую поддержку.

Я заканчиваю, напомнив вам один факт. Б.: Лебей только что говорил, что мы недостаточно путешествовали... Тотчас же после перемирия я видел русских, русских купцов, русских интеллигентов; знаете ли вы, что делали богатые русские, покинув Одессу?

Выгнанные жителями Одессы, русские приехали в Константинополь. В Одессе был голод; за товары, стоившие торговцам 10 рублей, платили 500 рублей. Голодные русские проходят однажды вечером мимо большого колбасного магазина, хозяин которого, ежедневно отказывавший говядину и продовольственные продукты, работал у себя в конторе. Несмотря на это, в его освещенных подвалах находились тысячи кусков сала, ветчины и иных съестных продуктов; голодные русские начали расхватывать все эти продукты и вы, вероятно, читали в газетах, что произошло после.

Когда эти русские приехали из Одессы в Константинополь с женами, покрытыми бриллиантами, они начали кутить. Они пили всю ночь шампанское и нисколько не задумывались об оставшихся там. Так вот, я понимаю, что в столь развращенной среде произошли волнения жестокого возмущения. Они будут день ото дня уменьшаться и, если вы хотите, чтобы русская революция завершилась бы в интересах русского народа, который мы все любим, а равно и в интересах Французской республики, нужно помочь русской революции, выказать ей доверие, выразить ей нашу симпатию и не объявлять ей войны, голосуя за предложенную вам резолюцию. Будем настоящими масонами».

Б.: Бессьер, председатель: «ББ.: , меня просят перенести прения на понедельник. С другой стороны я слышу просьбу прекратить эти прения. Наконец, мне представлен Б.: Виньером проект следующей резолюции:

“Дабы дать возможность Конвенту решить поставленные на повестку дня важные вопросы, гарантировав ясность, необходимую для прений, Собрание постановляет, что, кроме оратора и докладчика, всем другим ораторам слово будет ограничено пятью минутами”».

Собрание отвергает это предложение.

Б.: Жак Кобен: «Комиссия политических и социальных исследований, дабы дать возможность высказаться всем мнениям, просит, чтобы прения продолжались, прося перенести их на понедельник». (Одобрения.)

Переноска прений на утреннее заседание в понедельник постановлена.

∴ Работы прерваны в 18 ч. 30 м.

4-е Заседание.
Понедельник 27 сентября 1920 года (Утро).

Б.: Бессьер, председатель: «Повестка дня призывает нас к прениям по поводу Циркуляра № 18. У меня есть предложение ограничить ораторов, предоставив им слово на пять минут. Это не в Мас.: традициях противопоставлять столь решительные ограничения, но, со своей стороны, я позволяю себе обратить внимание ораторов на интерес быть наиболее кратким».

Слово предоставляется Б.: Фукэ.

Б.: Фукэ: «ББ.: , если я поднимаюсь на эту трибуну, то лишь оттого, что считаю моим долгом француза, после полностью исполненного долга солдата, принести вам несколько разъяснений о России, которая, считаю своим долгом указать, к сожалению, почти совершенно неизвестна во Франции.

В субботу я слышал двух ББ.: , докладчиков этого вопроса; я слышал Б.: Лебея, возможно говорившего от полноты своего сердца, но, к несчастью, я обязан это сказать, имеющего вид много в этом вопросе не знающего.

Я один из первых французских офицеров, вошедших в Константинополь и также первый, увидевший после пяти лет войны русскую армию; я был начальником французской военной миссии при генерале Деникине, главнокомандующем Русской армией на Юге России; на основании этого я позволю себе сказать вам, что такое Россия и что я в ней видел; это, следовательно, сведения не понаслышке, это то, что я видел.

Я прошу Б.: Председателя и вас, ББ.: , извинить меня за то, что я задержу на несколько минут ваше внимание, обещаясь сократить, насколько возможно, свой доклад, который я вам представляю в трех частях:

1. Сведения о России.
2. Почему не хотят возобновить сношения с Россией.
3. Почему их нужно восстановить.

По первой части я уже говорил с несколькими ББ.: и вкратце изложу вам свое мнение так: «Россия еще не открыта». До войны французы совершенно не знали России, и мы ее еще и по сию пору не знаем благодаря войне, не позволяющей нам восстановить с ней сношения. Россия — страна исключительно сельскохозяйственная и горнопромышленная, следовательно, это страна не фабричная, не мануфактурная, и когда, например, вы читаете в газетах рассуждения реакционной оппозиции, как: «Транспорт бездействует» — это нагрузка и на это есть очень простой ответ: если транспорт бездействует, так это оттого, что вы помешали паровозам проникать в нее. Русские дадут вам продукты земли или руды, керосин, дерево и т.д., но не продукты фабрик; наоборот, необходимо импортировать им все те фабричные продукты, которых у них нет.

Но мало того, что Россия — исключительно сельскохозяйственная и горнопромышленная страна, нужно еще не забывать и другое обстоятельство, дабы иметь возможность с пользой обсудить вопрос; это то, что в России нет или очень низко стоит образование; интеллигентов не более 5%, все остальное — неграмотные мужики и рабочие. Следовательно, вы не можете требовать от этой страны того, что вы требуете от Франции в смысле политических и социальных направлений и эволюции, а отсюда насильственно и вытекают все современные затруднения управления этой страной.

Кроме того, в порядке осведомления, я уже говорил вам, ББ.:, что в сущности революция не была сделана русскими, этого во Франции не знают; русская революция была проведена англичанами, в интересах Англии. Лорд Бьюкенен, английский посол в Петрограде, нашел в один прекрасный день, что Россия не отвечает более надеждам Англии, заключающимся в том, чтобы обратить ее в замаскированную колонию, и он решил свергнуть Царя. Это было выполнено при содействии Керенского. В это время русские патриоты, настоящие патриоты, не захотели принять английского империализма, замаскированного Керенским, так же как они не мирились с царизмом, и русская республика, таким образом, создалась. Она еще и сейчас в периоде своего преобразования, сравнимого с нашим периодом Террора и нашей Конвенцией, но, несмотря на все, она — истинная русская республика будущности, безо всяких реакционных стеснений.

Я хотел бы дать вам несколько разъяснений, касающихся большевизма и Советов. Настоящее положение России абсолютно сходно с положением нашей Франции в 1789-м и 1793 годах и чрезвычайно обидно, что эмигранты Коблентца и Майенса, представляемые ныне русскими реакционерами и капиталистами, после Колчака и Деникина подчинившиеся Врангелю, поддерживаются нами, республиканской Францией.

ББ.:, я теперь скажу вам, почему не хотят восстановить сношения с Россией. Из того, что я мог видеть и отдать себе отчет, на то есть причины двух видов: причины социальные и причины материальные. Причины социальные зависят от нашей нынешней реакционной политики, к тому же со времени ноябрьских выборов положение все ухудшается; мы не только более не сохраняем тень нейтралитета, т.е. положения, существовавшего до ноября месяца, но с тех пор полностью и без оговорок мы приняли враждебное России положение, признав Врангеля, реакционера... к тому же генерала балтийской расы, немца.

К сожалению, нет сомнения, что слишком чистые республиканские идеи русских стесняют, может быть, современное Французское правительство. К тому же, с точки зрения социальных идей, я должен сказать вам мимоходом, что современный русский режим не признает никакой религии и эта причина служит еще на помощь реакции для вящего остервенения против русской республики».

Один Б.: с места: «Это не относится к русским, это касается их правителей».

Б.: Фуэз: «К тому же, русский режим вовсе не таков, как его представляют газеты; я вам на то дам кое-какие доказательства. Одна французская газета — “Le Petit Parisien” в одном из своих номеров начала июня 1920 года, в котором разбиралось польское донесение занятия Киева, говорила следующее (1-я колонка 3-й страницы): “Мы вошли в Киев, наши войска прошли ряд деревень, наполненных прекрасным урожаем, крупными стадами, мы изобилуем продовольствием”. Но, взяв первую страницу той же газеты, вы увидите на двух колонках доклад частного корреспондента “La Petit Parisien”, оказавшийся там по забавному недосмотру редактора, и гласящего: “Мы лишены всего в России, у нас ничего нет, хлеб стоит 500 рублей кило и т.д.”; я указываю на это исключительно с целью позволить вам судить; к тому же, подумайте только, что уже пять лет существует революция, а еще тем не менее не все русские умерли с голода, несмотря на то что им не хватает всего; эта газетная кампания есть кампания, оплачиваемая крупными финансовыми синдикатами для обмена общественного мнения.

Теперь я укажу вам материальную причину, которая объяснит вам современную ловкость известных лиц в отношении России. Россия до сих пор почти неизвестна, это громадный капитал, никогда еще не превращенный в ценность. До войны Россию держала под своей пятой Германия и мешала ей развиваться, так как иначе она стеснила бы Германию, хотевшую затопить мир своими товарами; ей не нужно было, чтобы Россия производила; своими низкими ценами она бы раздавила Германию. Значит, развитие России было не нужно. В настоящее время, если сельскохозяйственные и металлургические, древесные и другие продукты могли конкурировать с продуктами, ныне находящимися на французском рынке, нужно было бы немедленно понизить их цену, по крайней мере, на 50% и, как следствие, они способствовали бы борьбе с дороговизной жизни. Но этого не хотят, так как крупные синдикаты действуют и не позволяют нашим властям разрешить русский ввоз, послуживший бы им разорением; по мнению некоторых, лучше, чтобы разорялись мелкие. С другой стороны, когда вам говорят: “А русские долги?”... Так вот, я не скажу вам ничего лучше, как, поразмыслите, — эти русские долги ничтожны по сравнению с тем, во что оценивается Россия, и я вам всем желаю как единственное несчастье иметь в ваших сейфах большое количество русский акций.

Я вам покажу, до какой степени не хотят восстановления экономических сношений: я видел, как Россия задыхается от своих ископаемых продуктов, пригодных для экспорта; когда я там был, я просил, чтобы они экспортировали многочисленные продукты, оценивающиеся там, по крайней мере, на 50% ниже цен Франции, например поташ...»

Один Б.: с места: «Его там нет, вы не назовете ни одного месторождения поташа в России».

Б.: Фукэ: «Очень возможно, что ошибаюсь указываемой рудой, но поташ продавался по 50 сантимов кило, тогда как во Франции он стоил 5 франков; его не позволяли экспортировать. К тому же, сегодня вечером я вам дам точное имя руды, о которой я говорил. (См. далее исправление, указывающее на то, что речь шла именно о поташе.)

Следовательно, нужно восстановить сношения с Россией, невзирая на ее нынешнее состояние, которое будет постепенно улучшаться, потому что, несмотря ни на что, Россия восстановит свою жизненность, она займет свое место в Европе и, если к этому времени мы не будем в союзе с ней, другие это сделают и мы окажемся одни против англичан и немцев; у нас никого не найдется, чтобы уравновесить серьезное и опасное со всех точек зрения положение, как с военной, так и с коммерческой, перед которым мы окажемся.

Итак, я полагаю, что, во-первых, с точки зрения гуманности, Франция не может отречься от своих принципов 1789 года и что мы обязаны признать Русскую республику. Во-первых же, если вы любите вашу Францию, если вы хотите быть республиканцами, вы обязаны исполнить ваш долг французов, гарантируя будущность нашей дорогой Франции, прося лишь, единственно, выполнение нашего прекрасного республиканского девиза, приняв следующую резолюцию, которую я представляю нашему Б.: Председателю:

“Конвент В.: В.: Франции в своем заседании 27 сентября 1920 года объявляет, что Франция, гордая своим революционным и республиканским прошлым; проникнутая чистым идеалом Долга и Разума, клеймя предательство и оскорбление Родины некоторыми капиталистическими и реакционными группировками, по долгу, как перед всемирным человечеством, так и перед самой собой, должна признать Русскую республику”».

Б.: Жак Кобен: «ББ.: , я имею честь говорить от имени Комиссии политических и социальных исследований, которая отныне находит нужным сделать сообщение Конвенту, дабы, если понадобится, осветить прения.

Комиссия политических и социальных исследований напоминает вам, что, согласно циркуляру Совета ордена, предложенная вам задача двойственна: во-первых, есть вопрос: “Оценка пролетарских республик Восточной Европы”, и затем “Отношения, которые должна поддерживать с ними Французская республика”.

Мы полагаем существование двух различных задач и мы говорим следующее: что касается оценки внутренних условий существования советского режима, мы должны признать, что в этом вопросе мы недостаточно осведомлены. Все Ложи, ББ.: , засвидетельствовали это отсутствие точных технических

знаний, которые нам необходимо иметь, точно так же, как здесь, с этой трибуны, высказались все ораторы. Итак, раз масоны признают себя недостаточно осведомленными, необходимо, чтобы они всеми способами добились добавочного осведомления. Потому, что, ББ.: , рассуждая здесь как масоны (а мы все истые масоны), Комиссия политических и социальных исследований имеет честь предложить вам отсылку вопроса рассмотрения внутренних условий действий Советской республики на изучение Лож. Вот даже в каких выражениях представляется просьба этой отсылки:

“Конвент 1920 года,

Принимая во внимание, что сведения о внутреннем режиме Советской конституции не обладают точными данными и что их изучение не могло быть окончено Ложам с достаточной ясностью,

Постановляет:

Вопрос изучения условий применения Советской конституции и оценки, вытекающей из него для французского масонства, отослать на изучение Лож”.

Я прошу Б.: Председателя поставить этот первый вопрос на голосование.

2-й вопрос: я следую за повесткой дня, указанной нам в своем циркуляре Советом ордена; нужно выяснить, какие дипломатические и иные отношения должна поддерживать Французская республика с Советской и различными русскими республиками. По этому вопросу я также представляю вам мнение, единогласно принятое Комиссией политических и социальных исследований, за исключением одного лишь Б.: Вот его принцип, вы его обсудите; я же объясню вам, как мы пришли к соглашению.

Мы находим, что национальный интерес требует признания режима, фактически управляющего Россией, независимо от того, каков этот режим; мы не должны вмешиваться в рассмотрение внутренних условий функционирования Советов; нам нужно признать лишь фактически режим и нам показалось скандальным, что Французская республика нашла возможность признать Врангеля только оттого, что он занимает несколько незначительных городов в Крыму, — и отказалась признать режим, управляющий 140 миллионами населения; нам кажется, что в национальном интересе выгоднее нам не следовать политике отсутствия в Москве, а наоборот, политике присутствия. Необходимо, дабы защищать интересы наших соотечественников, с которыми так худо поступили, иметь там людей, имеющих право говорить от имени Франции.

Вот почему Комиссия политических и социальных исследований думает, что мы должны признать все русские республики, но вместе с тем единогласно — и это единогласие должно вас поразить — она указывает, что необходимо принять во внимание, что признание одного государства другим обязывает восстановление ранее связывавших эти государства обязательств, как политических, так экономических или финансовых. Мы хотим вести в отношении России братскую политику, но, принимая в соображение, что в этой политике признаются понятия

честности. Это наше желание, ББ.: , и я надеюсь, что, когда вскоре мы приступим к голосованию, вы увидите, что мы стали на мас.: и республиканскую почву братства, искренне стараясь добиться между собой согласия и единомыслия.

Сказавши это, вот, ББ.: , наше постановление:

“Конвент 1920 года,

Принимая в соображение демократические чувства, служащие основанием нашего ордена; желая как можно скорее видеть прекращение войны, удручающей человечество и рискующей быть бесконечной; отрицая всякую политику захвата и авантюры;

Принимая во внимание, что восстановление официальных сношений с Государством ни в коем случае не требует сочувствия или не сочувствия внутренним правилам конституции этой страны, зависящей исключительно от законов сей страны, безо всякого вмешательства чужого Государства и все это в силу принципов свободного самоопределения и верховной власти Государства;

Но принимая в соображение, что восстановление сношений обязательно принуждает, с одной стороны и с другой, выполнение прежних обязательств, заключенных между означенными Государствами;

Принимая во внимание, наконец, что официальные сношения усилят Французскую республику в смысле защиты на месте законных интересов своих подданных;

Выражает пожелание:

Дабы Французская республика признала фактическое Государство советской, русской республики, так же как и всех образовавшихся в России государств; а в силу восстановления официальных сношений, обязательства, принятые последовательно Россией в отношении Франции и Францией в отношении России, с трех точек зрения: дипломатической, экономической и финансовой, — вступили бы на их нормальный путь, согласно правилам закона, нравственности и справедливости, не забывая соблюдение, по отношению этих несчастных народов, характера и духа благожелательства, каковые она им должна, как наследница традиции революции 1789 года”».

Б.: Лебей: «ББ.: , несмотря на поздний час, я хотел бы самым кратким образом предостеречь вас против только что сделанных Комиссией и ее почтенным председателем Б.: Коен[ом] предложений. К тому же, оба предложения, которые он подверг вашему голосованию, противоречат друг другу в такой странной форме, что, если бы они были поставлены рядом, безразлично перед кем, но вне нашего собрания, пришлось бы удивиться, как второе предложение может просить у вас признания в некотором роде правительства, относительно которого в первом предложении вы признали, что не знаете даже его составных частей, ибо, не зная их, вы просите вернуть вопрос на изучение Лож. (Аплодисменты.)

С другой стороны, вы разрешите мне, в высшей степени по-братски, заметить вам, что первое предложение допущено — это признание Республики Советов — только, чтобы заставить вас проглотить второе — вопрос финансовый; если я нахожу нормальным, я это повторяю, что собрание финансистов или политических деятелей, говоря от своего имени, признает необходимость гарантировать национальный долг, стараясь заставить признать его правительством, заменившим прежнее, то я полагаю, со всей силой определенного убеждения, что масонство, организм моральный, быть может, даже последний остающийся таковым в разлагающемся обществе, дискредитировало бы себя самым ужасным образом, если завтра вне наших стен могли бы сказать: оно из русского вопроса сделало вопрос финансовый...»

Один Б.: с места: «Экономический прежде всего».

Б.: Лебей: «Останемся, ББ.: , на нашей моральной почве, это наша основа существования; в тот день, что мы станем достаточно неловки, чтобы сойти с нее, с той почвы, которая составляет нашу силу, разрешите мне сказать вам, — мы нанесем крайний вред самим себе.

Вопрос не в том, чтобы из-за этого предложения вновь начать спорить о большевизме. Я могу повторить тем, которые сегодня так восхищаются современной Россией, правительство которой не с нами, что они-то именно и были первыми порицавшими ее ранее, когда, несмотря на царизм и его недостатки, она все же боролась за общее дело Антанты, дело, бывшее идеей Правосудия и Свободы.

Я не хочу продолжать эти дебаты; я также не хочу, преувеличивая сверх меры большевизм, дать тем самым козыри в руки реакционеров — вспомните человека с ножом во рту; но в интересах Конвента мы должны найти точку соприкосновения и мне кажется, что в собрании философов, нравственность которых должна выявляться, мы легко можем найти эту точку соприкосновения. Извините меня, это равносильно защите своего дитяти, защищать постановление, которое я представляю Собранию. Оно выражает наши действительные тенденции. Оно может, оно должно нас объединить. Смиренно я позволяю себе, из глубины моего сердца и моего разума, просить вас его принять. (Бурные аплодисменты.)

Французское масонство Великого Востока Франции, верное своей мысли, побудившей его приветствовать, с первых дней ее появления, русскую революцию, хотело бы, чтобы демократические и социальные данные, представляемые ею, были бы сохранены против всяких уклонений, откуда бы они ни шли. Оно просит, чтобы ничего не делалось вне необходимого духа Правосудия, Свободы и Нравственности, духа, поднявшего русский народ, когда он порвал свои узы, и позволившего ему это исполнить. Оно считает, что необхо-

димое освобождение России может совершиться лишь на демократической и социальной почве. В интересах Европы, так же как самой России и общего Мира, оно шлет свои пожелания о возрождении русского народа».

Продолжение прений отложено на послеобеденное заседание.

Работы окончены в полдень.

5-е Заседание.

Понедельник 27 сентября 1920 года (Вечером).

Б.: Монье: «Повестка дня призывает к продолжению прений по поводу циркуляра № 18. Я даю слово Б.: Лессеру».

Б.: Лессер: «ББ.: , Совет ордена предложил вам вынести решение по двум пунктам: один, касающийся оценки, которую вы должны сделать русскому правительству, другой — о сношениях, которые Французская республика могла бы поддерживать с этим правительством. Это очень ясно. Вы поставлены перед двумя постановлениями: одно — предложенное Комиссией политических и социальных исследований, другое — предложенное Б.: Лебеем; нужно между ними выбрать».

По первому пункту Комиссия заявляет, что мы еще не в состоянии высказаться. Мы находим, что, дабы формулировать мотивированную оценку русского правительства, было бы желательно иметь более значительные документы, чем находящиеся в нашем распоряжении; следовательно, наша Комиссия совершенно логично просит, чтобы этот вопрос был отослан на рассмотрение Лож.

По второму пункту, считаясь с экономическим положением и вдохновляясь масонским духом, она вам говорит: “Желательно прекратить войну, желательно, чтобы одна половина Европы не дралась бы с другой. Мы просим вас, наконец, прекратить это положение вещей; мы обращаемся к вашему масонскому духу и мы вас просим, чтобы на земле кончилось бы это бесконечное разорение. Сейчас мы увидим, отклоняемся ли мы, рассуждая подобным образом, от истых чувств нашего Ордена”.

Я приступаю теперь ко второму пожеланию; я только что его перечел и мне кажется, что оно особенно напирает на вопрос оценки. На самом деле оно говорит: “Если в настоящий момент вы протяните руку России, то тем самым вы займете враждебное положение по отношению первых русских революционеров”. Б.: Лебей, говоря это, как бы заранее выносит приговор положению русских, с политической точки зрения.

Однако в Комиссии мы не нашли нужным высказаться по этому пункту, находя, что у нас отсутствуют необходимые данные. Если Б.: Лебей ими обла-

дает, я чрезвычайно хотел бы, чтобы он изложил нам их с трибуны... Время, к тому же, еще есть, и мы все будем в восторге услышать эти разъяснения.

С другой стороны, Б.: Лебей говорит, что было бы почти противомасонски возобновить отношения с Россией. Противомасонски? Да почему же? В субботу в прекрасных словах мы приписывали нашему ордену наследие якобинцев. Однако, если память мне не изменяет, чего хотели якобинцы, по словам великого историка, каковым был Эдгар Кинэ? Перенесемся мысленно ко времени открытия Конвенции в сентябре 1792 года: “Вот наш символ веры, говорили они; мы деспотично хотим популярную Конституцию”. Нам не отречься от этих слов, не нам судить прошлые времена. Период революции не есть нормальное время, это бесспорно, в нем не всегда делают, что хотят. Немного времени спустя ворчливая Коммуна наводнила Парламент. Друг против друга там находились две партии: жирондисты, желавшие управлять в порядке, методично, как при мирном режиме, проникнутые искренним чувством свободы, и с другой стороны — якобинцы. И мы видим, как якобинское меньшинство предало Жиронду народу, оставшись управлять в обезглавленной Конвенции.

Такие события, может быть, и достойны сожаления, но они ничего не отнимают от величия нашей революции. Так протекают события и никто из нас не в состоянии укротить бурю — это невозможно.

А в настоящее время мы позволим себе сказать, что мы формально осуждаем то, что происходит в России. Мы не имеем права на это, поскольку мы масоны.

Что же произойдет с момента, когда отбросите пожелания вашей Комиссии? Боже мой, случится вот что: в глазах профанного мира масонство прослывет как поддерживающее реакцию. Мы должны иногда мысленно отлучаться из наших Храмов для того, чтобы видеть последствия, которые произведет на население пожелание, которое мы примем. К тому же прислушаемся хотя бы к декларациям нашего Правительства, когда в позавчерашнем заседании Парламента г. Б.: запросил Правительство, говоря: “Что вы рассчитываете делать? Рассчитываете ли вы продолжать настоящую блокаду России?”, правительство ответило, что ни за что на свете оно не хочет входить во внутреннюю политику России; оно это заявило формально, и тогда мы, масоны, мы окажемся *plus royalistes que le Roi*.

Предложение, представляемое вам Комиссией политических и социальных исследований, есть предложение здравого смысла. Первоначально, в первой редакции, оно казалось кладущим на чашу весов денежный вопрос. Масонство не должно высказываться в таком виде, оно рассматривает вещи с более высокой плоскости. Эта часть была отвергнута, но тогда что же остается? Вы предполагаете, что оттого, что вы сегодня восстановите сношения с Россией, вы как бы окончательно проголосуете ваше одобрение Советам? Нет, вы ничего подобного голосовать не будете, вы просто скажете, что вы желаете прекращения войны. Мне кажется и логично и нормально.

Некоторые из вас полагают, что можно быть с Россией и не в войне и не в мире; это невозможно, нужно выбрать. ББ.: , я вас прошу самым категорическим образом ответить “да” или “нет”, но я вас еще также прошу не голосовать предложения Б.: Лебея, несмотря на все уважение, которое я питаю к доброте его сердца и его братским чувствам, так как его пожелание не говорит ровно ничего. Необходимо как-нибудь да высказаться». (Аплодисменты.)

Б.: Метуа: «Я просил слово по двум причинам: первая — чтобы иметь возможность высказаться против постановления Комиссии, членом которой я состою, так как меркантильный характер этого постановления мне казался недостойным масонства; Комиссия сняла с очереди свое постановление, я более и не настаиваю. Тем не менее я должен добавить, что вновь представленное вам постановление недостаточно выявляет отказ от того меркантильного характера, в котором я упрекал первоначальную редакцию. Вот причина, помешавшая мне присоединиться к большинству Комиссии.

Второй мотив моего выступления заключается в произнесенной здесь одной фразе, в которой ставился вопрос о борьбе с большевизмом. Борьба с большевизмом, если кто-либо хотел установить его во Франции, было бы делом правительства, существующего для охраны закона, и мне кажется, что в этом отношении мы можем на него вполне рассчитывать: оно скорее имеет тенденцию превышения мер, чем их невыполнения.

Борьба же с большевизмом пером и словом есть право каждого из нас, так же как и поддерживать большевистские взгляды, буде они нам подходят.

Я добавляю, что касается меня лично, я не поклонник Советского режима и, следовательно, когда я настаиваю на праве его защитников защищать его, я исключительно доказываю свою внепартийность. Но бороться с большевизмом в России, на русской территории, — это война, и тогда перед нами, ББ.: , ставится вопрос, хотим ли мы, чтобы страшнейшая бойня, длящаяся с 1914 года, продолжалась бы еще[?]

Если вам угодно войны, то мне не остается ничего иного, как сойти с этой трибуны и взяться за оружие, так как я офицер, но я добавлю, что она удовлетворяется режимом, вам не нравившимся, я, который не большевик, я возьмусь за оружие, но с целью защищать большевизм. (Аплодисменты.)

Я не большевик, я это повторяю, но я нахожу, что русские имеют право быть ими, если это им нравится и, возможно, они не только вправе, но их долг даже быть ими, оттого, что они более ничем иным быть не могут. Вы только что слышали одного из наших Б.: , долго прожившего в России; вчера вы слышали Б.: Лебея, говорившего вам, что мы мало или вовсе не путешествуем... Так вот, я извиняюсь за это личное указание, но я из тех, которые путешествовали и, если я никогда не был в России, я достаточно путешествовал за счет Французского Государства для изучения социальных условий иностранных народов; во вре-

мя этих исследований я приобрел абсолютное убеждение, что, если и не существуют низшие или высшие расы, то существуют все же расы различные. Расы же восточные, будь то славяне, будь то татары, будь то арабы, отмечены особым мышлением, в которое входит невежество, наивность и мистицизм; в силу именно этого, совершенно личного характера восточные расы могут лишь колебаться между тиранией и анархией, а в настоящее время, хотя я очень опасаясь, что это еще на многие века, никто не способен остановить маятник их часов на том промежуточном поле, каковым является организованная демократия.

Что касается меня, то я убежден, что при желании установить в России демократию, подобно нашей, в скором времени получилось бы полное банкротство, так как она погибла бы в неизбежной анархии. Нужно всегда помнить, что восточный народ легко поддается мистическому кризису, происходящему иногда под простым влиянием прохожего, и что этот мистический кризис тогда сметает все. Вследствие этого, всякий режим, кроме самодержавного, будь то Самодержавие, практикуемое Царем, Лениным или другим, не имеет шансов на существование. Но не нам, французам, заниматься этим, и я возвращаюсь к вопросу: если мы будем бороться с большевизмом в России, — это война, неизбежная война.

Принцип, называемый ныне правом народов самоопределяться, не есть новый принцип, он очень стар; чтобы привести хоть один пример, укажу, что де Жирардин с 1836 по 1849 годы в своем журнале “La Presse” — в эти годы чрезвычайно интересный — не переставал просить о невмешательстве и он говорил и повторял почти в каждом номере: “Вмешательство — это война, невмешательство — это мир”.

Нам нечего заниматься тем, что происходит у нашего соседа, нам следует заниматься лишь тем, что происходит у нас. Я не хочу настаивать, ББ.: , я не хотел бы выйти из предоставленного мне времени. Я просто представлю предложения, которые, с вашего позволения, я прочту и которые отвечают вопросам, поставленным Советом ордена, не становясь в то же время в противоречие с постановлением Б.: Лебея. Эти две редакции, к тому же, повторяют в очень близкой форме общие идеи постановлений Комиссии и, если я их не принимаю в форме, предложенной Комиссией, то лишь только по причине, только что мной указанной, т.е. оттого, что постановления Комиссии еще недостаточно очищены от меркантильного духа и тем самым обесчестили бы масонство.

Вот первое постановление:

“Конвент,

Утверждая лишний раз демократическую волю масонства,

Свидетельствует, что система республики Советов не удовлетворяет своим принципам:

- 1) оттого, что она не осуществила полностью всеобщее избирательное право;
- 2) оттого, что она не применяет разделение власти;

Но признает русский народ единственным вправе высказаться по этому поводу в России”». (Аплодисменты.)

Один Б.: с места: «Это не есть оценка Советской республики».

Б.: Метуа: «Это достаточная оценка для того, чтобы мы могли сказать, что мы не согласны с подобным режимом у нас.

Что касается вопроса о сношениях, то я предлагаю:

“Конвент,

Ставя выше всех интересов, каковы они ни были бы, принципы прав Человека и прав Народов, а также утверждая непоколебимое желание масонством мира,

Приглашает Правительство Французской республики объявить, что оно признает в России Правительство Советской республики и что оно ничего не предпримет против этого правительства на территории России”». (Новые аплодисменты.)

Б.: Фонтени: «ББ.: , вас старались остеречь по поводу оценки, которую мы должны были вынести относительно Советской республики, против возможного установления подобного режима во Франции. Я считаю своим долгом, хорошо ознакомленный с вопросом, сказать вам, что никогда, ни в прошлом году во время забастовки металлургов, ни в этом году до 1 мая, вопрос об установлении во Франции режима, похожего на существующий ныне в России, не поднимался.

Мы знаем, что между фактически существующим нынешним капиталистическим режимом и коллективистским, нами желаемым и являющимся идеалом, должна находиться спайка, но Франция, не будучи Россией, тот режим, который явится этой спайкой, во Франции не может быть тем, что он есть в России. Считаю своим долгом сказать вам это, ББ.: , так как признаю за благо, чтобы мнения и пожелания передовых людей не были известны исключительно из утверждений их противников, но также и из заявлений самих заинтересованных.

Что касается оценки республики Советов, мне кажется, что все до сих пор высказанные суждения имеют основанием громадную ошибку. Французская республика была создана на принципах Свободы, Равенства и Братства. Всякая революция имеет целью обеспечить общее благополучие; когда наши предки провозгласили принципы Свободы, Равенства и Братства, они имели в виду осуществление этого благополучия. Через сто тридцать лет мы видим их дело — оно не блестяще; свобод у нас более не остается; равенства нет; братства никогда не было...» (Протесты.)

Один Б.: с места: «Вы преувеличиваете».

Другой Б.: с места: «Не нужно впадать в подобные преувеличения».

Б.: Фонтени: «Русская революция приняла за основание совершенно иной принцип, который, впрочем, заметьте, масонский, так как он фигурирует в 4-м пункте нашей конституции, совершенно так же, как принцип Свободы, Равенства и Братства фигурирует в пункте 1-м. Русские посмели объявить аксиому очевидной истины: «Собственность не кормит своего владельца, собственность кормит ее обрабатывающего», и отсюда они сделали вывод: «Кто не работает, тот не ест». Русские посмели сделать из труда (признаваемого нами как главный долг человека) долг, а из этого долга они постарались сделать обязательство.

Итак, ББ.: , это не так легко сделать, когда предполагают обязать всех работать, находятся люди, этого не желающие, и вполне возможно, что в такой момент необходимо нарушить и свободу, и равенство, и братство.

Если мы возьмем, ББ.: , Советскую Конституцию, то в ней мы не найдем и признака желания установить в России свободу, равенство и братство, по этому поводу она нема, но она имеет целью уничтожить эксплуатацию одним человеком другого. Она употребляет средства, которые она находит подходящими, как наши предки принимали меры, которые они считали полезными для укрепления во Франции принципов равенства, свободы и братства...

Вот моя оценка республики Советов. Что же лично касается меня, то я ей чрезвычайно благодарен за то, что она сказала, что кто не работает, не ест; я желал бы то же самое для Франции.

Что касается сношений, которые мы должны иметь с вышеназванной республикой, то, уверяю вас, что, быв союзником Царя, теряешь право на излишнюю щепетильность, и раз мы были союзниками подобного тирана, мы можем поддерживать нормальные дипломатические сношения с народом, претендующим быть самим диктатором». (Аплодисменты.)

Б.: Шовин: «ББ.: , я хотел сказать лишь одно слово с надеждой пролить некоторый свет на настоящие прения.

Если я не ошибаюсь, в настоящее время вопрос идет о трех резолюциях: на первой очереди — резолюция Комиссии политических и социальных исследований; она разделяет два поставленные вопроса; отвечает на первый временным *non possumus*, говоря: “В настоящее время у нас нет достаточных оснований, дабы иметь возможность составить себе окончательное понятие о республике Советов”.

Вторая часть говорит: “Мы согласны с восстановлением сношений между французским правительством и фактическим правительством в России, надеясь, что вследствие этих сношений долг России по отношению Франции будет признан и может быть уплачен”.

Следующий оттенок отличает настоящую резолюцию Комиссии от ее первоначального предложения: в первом предложении признание советским правительством долгов России было первенствующим условием восстановления

сношений; наоборот, во втором — мы просто высказываем пожелание, надежду и мы ставим выше всего восстановление сношений без всяких условий.

Вот, не правда ли, очень ясный анализ предложений Комиссии.

Вторая резолюция была предложена Б.: Лебеем. Если я хорошо ее усвоил, она заключается в утверждении симпатий французского народа по отношению к русскому и указаний, что мы высказываем самые горячие пожелания, чтобы идеи свободы и правосудия, которые являются основанием нашего учения, восторжествовали бы в русском народе; но мне кажется, что Б.: Лебей не дал исчерпывающего ответа на второй вопрос, именно: нужно ли признать фактическое правительство Советов и на каких условиях признать его?

Наконец, третья резолюция, только что представленная тем из наших Б.: , который только что имел слово: он просит, чтобы признание советского правительства было бы принято обязательно абсолютно, и, если я не ошибаюсь, он даже включил в свой текст следующие, исключительно энергичные слова: “Правительство Республики должно признать правительство Советов”.

Вот, ББ.: , каково истинное положение.

Что же нам делать? И что голосовать?

Я остерегусь повторять все, что уже было сказано; прекрасные слова, проникнутые всем, что наиболее чисто и наиболее глубоко в масонском учении, были произнесены. Лично я был глубоко расстроган могуществом идей и красноречием Б.: Лебея, но, напоминая их вам, я заставляю вас терять время.

Будем же спешить голосовать. Вопрос ставится следующим образом.

Прежде всего, должны мы или нет ответить на заданные нам вопросы?

Мне представляется, что ответить на них — наш долг.

Но есть два способа ответа: либо мы действительно достаточно осведомлены по первому вопросу, либо нет; но в последнем случае надо высказаться откровенно. Поэтому, принимая во внимание все заявления, сделанные всеми ораторами, я, в свою очередь, замечая, что предоставленные нам сведения о внутренней организации Советского режима недостаточны. Мне, следовательно, кажется, что мы поступим опрометчиво, — а эта опрометчивость могла бы иметь как следствие исключительные неприятности, — если выскажемся сегодня “за” или “против” этого режима. Итак, я прошу вас высказаться так, как предлагает вам Комиссия: “Мы не знаем”, и так как мы исключительно люди совести, то мы отложим нашу оценку. Нам не дали достаточно точных сведений и мы отвечаем: этот вопрос — “Оценка организации и даже принципов советской республики” (их цену мы не знаем), этот вопрос мы оставляем под молотком, и на будущий год мы его решим. (Аплодисменты.)

Но пусть это не помешает нам, ББ.: , послать выражение нашей горячей симпатии принципам, которыми, мы думаем, руководится советская республика... Если верно то, что говорят ее поклонники, если правда то, что эта республика стремится к развитию идей правосудия, свободы, братства,

мы это желаем, лишь бы это было правдой... но, потому что я сам в настоящее время об этом ничего не знаю, то я прошу и вас не высказываться в окончательной форме.

Следовательно, что касается меня лично, я не восстаю против голосования предложения Б.: Лебея; я буду голосовать за него, потому что оно указывает направление, приветствует принцип и, если я хорошо еще помню, не содержит в себе никакого определенного и точного одобрения. Я буду голосовать за него, потому что в нем кроется вся высота и благородство нашего ордена, защищающего подобные идеи.

Перейдем теперь ко второму вопросу: нужно ли возобновить сношения? Нужно ли еще оставить колючие проволочные ограждения или их нужно уничтожить?

Мне мыслится, вам следует голосовать за предложение Комиссии, утверждающей необходимость восстановления сношений. Почему? По одной только причине, ББ.: , которую, может быть, полезно вам указать. Действительно, нужно прийти к заключению, что советское правительство появилось на свет и до сих пор удерживается исключительно и особенно оттого, что русские патриоты в настоящее время все объединены против враждебных действий иностранцев.

Русский патриотизм дает в настоящее время в помощь советскому правительству людей, которые в тот день, что будет налажен русский мир, обратятся в худших и самых опасных противников советизма. Такие люди, как Брусилов, идут рука об руку с Советами, потому что они считают, что прежде всего остального их долг — защищать свое отечество от внешних нападений.

Из этого вытекает, что, если Французское правительство согласится на восстановление сношений, произойдет следующее: день, в который Россия заключит мир с внешними врагами, будет началом конца советизма.

Вы меня спросите, ББ.: , откуда у меня подобные сведения? Это заверение было вчера мне сделано одним членом Парламента, членом социалистической группы, г-ном депутатом Бартом; он мне сказал, что г-н Марсель Кашен имеет в настоящее время в руках доклад русского социалиста, утверждающий, что он находится в полном разногласии с советизмом в буквальном смысле этого слова и в тот день, когда защита границы перестанет служить связующим цементом для всех русских сил в один могучий союз, советизм рухнет.

Я, следовательно, обращаюсь, не говорю к правому крылу этого Собрания, так как здесь нет ни правого, ни левого, а есть только одно доверие и братство (аплодисменты); но я говорю, ББ.: , смущенный выводом, который могла бы сделать из нашего голосования известная крайняя политическая партия: будьте осторожны; лучший способ уничтожить большевизм в России, это прекратить в России состояние войны, и в тот день, когда вы вернете ей внешний мир, вы исполните самое крупное действие — уничтожение большевизма.

И в этом случае я, ББ.: , глубокий противник советского режима, я, который голосовал в Комиссии, буду голосовать здесь постановление, защищаемое мною, но вовсе не с мыслью, что советский режим найдет в нем новую силу, а как раз наоборот, с мыслью, что я точу оружие его разрушения, его исчезновения и восстановления истинной свободы и всеобщего голосования в России.

Не буду настаивать, ББ.: , так как я думаю, что многие из вас знают, так же как и я (это было уже высказано самым красноречивым образом с этой трибуны), о том, что советизм все еще держится силой и необходимостью вести внешнюю войну. Итак, я вас прошу исполнить от нас зависящее, дабы восстановить в России мир, потому что, сделав это, одним ударом вы убьете искусственный и самодержавный режим советизма. Вот почему я буду голосовать за постановление Комиссии.

Что же мы должны теперь делать с точки зрения вопроса финансового? Должны ли мы из этого вопроса создать неприемлемое условие для признания фактического правительства Советов? Должны ли мы, наоборот, выразить одну лишь надежду?

Я думаю, ББ.: , что мы только и можем выразить надежду, потому что, если мы логичны, если мы хотим подчинить наши действия разуму и если мы желаем сделать из признания долгов неприемлемое условие, то это будет означать, что в случае невыполнения этого условия мы будем принуждены объявить России войну. Мы не можем поступить иначе, потому что сказать: “Мы вас признаем как фактическое правительство, если вы сами признаете ваши долги”, не будет ни окончательным, ни разумным положением.

Если бы нам предстояло признать советизм как законное правительство, я мог бы еще понять это условие, но в таком случае оно имело бы и иное заключение: “Если вы не признаете вашего долга, я объявляю вам войну”.

Но в настоящее время не об этом идет речь.

Сейчас предстоит лишь признать чистое происшествие, так как признать существование фактического правительства — то же самое, что сказать: “Я признаю, что сейчас светло”.

Следовательно, нужно оставить в стороне вопрос условий, имеющий смысл лишь как угроза войны и ничего не имеющий общего с признанием случившегося.

Хотя противники России и говорят, что вокруг нее проведен только санитарный кордон, но правда в том, что это есть враждебное действие.

Следовательно, вам нужно выбрать и сказать, что признаете вы желательным — войну или мир.

С точки зрения международного права я не понимаю положение, которое могло бы быть ни миром, ни войной. А так как мы не хотим войны, я прошу вас хотеть мира, а для этого нужно только признать то, что уже произошло. За-

метьте себе как следует, что это вовсе не означает сочувствия режиму, это означает лишь признание факта.

ББ.: , у меня создается впечатление, что я защищаю заранее уже выигранное дело. Действительно, что говорилось вчера в Палате Депутатов, что говорил председатель Совета Министров, который, я предполагаю, далек от подозрений в крайней левизне? Он сказал: “Мы ни в коем случае не вмешиваемся во внутренние дела России”. На это г-н Браке, приняв к сведению заявление г-на Лейга, сказал: “Это означает, что блокада России прекратится”. Разве председатель Совета Министров возразил что-либо? Он не произнес ни одного слова; его молчание было бесспорным согласием с этой формулировкой».

Один Б.: с места: «А посылать снаряжение продолжают».

Б.: Шовин: «Если продолжают, то делают ошибку.. Но я говорю лишь о том, что знаю; я говорю, что вчера председатель Совета Министров в Палате занял определенное положение. Во-первых, и это бесспорно, он формально заявил: “Мы не позволим себе вмешиваться во внутренние дела России”; во-вторых, когда ему сказали “Я принимаю это заявление во внимание и нахожу, что оно означает окончание блокады России”, он на это не протестовал.

Разве логика не побуждает меня сказать, что эти два заверения между собой связаны и даже, вероятно, неразрывно? Если мы действительно не допускаем вмешательство во внутренние дела России и если впоследствии мы примем меры или произведем действия, продиктованные лишь злобой и презрением, применяемые к внутренним группировкам России, разве эти два положения не были бы определенно противоречивыми?

Итак, ББ.: , мне кажется, что в подкрепление поддерживаемого мною положения, я могу сослаться на поведение председателя Совета Министров на вчерашнем заседании Палаты, и я прошу вас высказаться о том, что мы не можем быть противниками Советизма более самого г-на Лейга. Мне кажется, что в нем мы найдем достаточно гарантий умеренности наших взглядов. Вы видите, что для защиты постановления Комиссии я становлюсь на точку зрения, диаметрально противоположную большинству тех, которые будут его голосовать; многие из вас будут его голосовать, говоря: “Оно дает удовлетворение самым передовым взглядам, признание без условий фактического правительства; нам это нравится оттого, что мы социалисты”.

Как раз обратно, я прошу вас голосовать за это постановление из совершенно других чувств, из чувства осторожности и политики; я вам говорю: “Нужно завязать сношения с Советским правительством без того, чтобы это вызвало какое-либо одобрение этого правительства; его нужно рассматривать только как фактическое правительство; нужно иметь в России представите-

лей, чтобы защищать французские интересы; нужно одновременно и одним ударом высказать то, что мы не воюем с русским народом”.

И я прибавляю: поступая так, мы обезглавливаем Советизм.

ББ.: , на следующем заседании я вам назначаю свидание, заключая, с вашего разрешения, пари, что в тот день, когда Россия не будет более в войне со внешним миром, разум и свобода восстановятся в своих правах и Советизм исчезнет.

Вот отчего я настойчиво прошу вас голосовать за постановление Комиссии».

...Б.: Бессьер, председатель: «Прения по поводу циркуляра № 18 возобновляются. Я предоставляю слово Б.: Шатир».

Б.: Шатир: «ББ.: , я приехал из Константинополя, а это означает, что я видел пятьдесят тысяч русских беженцев всех классов и различных положений. Я имел возможность, благодаря друзьям и знакомым, долго разговаривать с людьми добросовестными, незаинтересованными, могущими выражать внепартийные взгляды на все то, что произошло в России, и на тот вопрос, который, разделенный на две части, нами сегодня обсуждается: во-первых, можем ли мы одобрить восточные пролетарские республики и, во-вторых, должны ли мы признать советское правительство России, — я вам дам некоторые указания, могущие вам быть полезными.

Пока мы не будем иметь точных данных, как говорил Б.: Шовин, пока мы не будем точно знать дух советской конституции и как она применяется, мы не будем способны ее оценить, а, не имея возможности оценить ее в принципе, — я утверждаю, что второй пункт, тесно связанный с первым, также не может быть нами разрешен, — мы не можем произвести голосование по вопросу признания республики Советов.

Советское правительство, ББ.: , ничего не потеряет от признания его Францией, но много выиграет, так как это поднимет его престиж и расширит его способы действия против всех создавшихся вокруг России республик, которые оно мечтает раздавить...»

Один Б.: с места: «А Польша?»

Б.: Шатир: «Польша — демократия... (Протесты.)

Сговоримся о понятии слова “демократия”; если вы говорите про передовую демократию, то она не существует и в России. Настоящее состояние России есть известный вид терроризма, диктатура, опирающаяся на силу: нет правосудия, отсутствие свободы, нет уважения ни к чему, ни одна гуманная идея не уважается. И подобное состояние вещей вас просят сегодня официально признать, дав ему моральный престиж, который оно приобретет от признания его Французским правительством.

Что произойдет тогда? Я отклоняю грубый денежный вопрос, оставленный уже с обеих сторон, этот вопрос не имеет никакого значения, так как правительство Советов примет на себя все желательные вам обязательства, заранее готовое не выполнить ни одного.

С другой стороны, большевистское правительство нуждается в войне, для того чтобы удержаться, и оно никогда не прекратит воевать: сегодня оно воюет с поляками; завтра будет — с грузинами; для того чтобы удержаться, оно, по мере возможности, будет вызывать войны со всеми своими соседями. В тот день, когда оно кончит воевать и нападать на своих соседей, русское национальное чувство, ныне его поддерживающее, ему помогающее и на которое оно, в свою очередь, опирается для того, чтобы иметь армию, это чувство от него ускользнет, и оно развалится.

Если Французское правительство признает сегодня правительство Советов, это будет немецкое господство: существует, ББ.: , немое согласие между империалистической Германией и русским большевизмом; в настоящее время под республиканским флагом военная партия Германии вас подстерегает и, когда она найдет нужным, она отставит ширму и вы ее увидите такой, какова она есть; а с другой стороны, подойдет русский большевизм, принявший республиканский облик, но у которого нет ни духа, ни буквы этого правления и который он вовсе не применяет.

Нам не следует давать нашу моральную поддержку Советской республике, дабы позволить ей совершать еще более зла, чем она до сих пор сделала». (Аплодисменты.)

Б.: Лебей: «ББ.: , несмотря на столь братское выступление Б.: Лессера, слишком уже поздно, чтобы я мог сказать, даже поддержанный новыми доводами, в чем мне представляется истина; но, если бы я спросил хотя одного из членов этого Собрания, даже из среды самых крайних, которые будто меня не слышали, вероятно, с целью легче меня оспаривать, — я знаю, что несмотря на представляемые мною с трибуны взгляды, я все же пользуюсь их симпатиями, — если еще лишний раз я спросил их, кто из них желает своей собственной стране участь большевистской России, я почти убежден, что ни один из них не поднялся бы. (Аплодисменты.)

Вот почему, ББ.: , вопрос заключается в том, чтобы выработать текст, который, ставши известным извне, не мог бы компрометировать моральный авторитет масонства, представляющий точный отзвук наших мыслей.

Нам вовсе не надлежит указывать правительству: “Вы восстановите или нет сношения с Советской республикой”; нам нечего говорить и повторять финансовым организациям: “Вы будете защищать французские сбережения”. Нам, на моральной почве, которая, я повторяю, есть почва масонства, надлежит указать, как мы понимаем революционную мысль и средства для ее господства.

Так вот, я еще раз позволю себе перечесть вам текст, предложенный мною Собранию. Один из ББ.: , только что говоривший, после бесконечных усилий для того, чтобы его отвергнуть, объявил текст несуществующим... Если он дал себе столько труда, чтобы его отвергнуть, то это есть знак того, что текст жизнен и ясно выражает свою мысль; я прошу вашего разрешения его перечесть:

“Французское масонство Великого Востока Франции, верное своей мысли, побудившей его приветствовать с первых дней ее появления русскую революцию, хотело бы, чтобы демократические и социальные данные, представляемые ею, были бы сохранены против всяких уклонений, откуда бы они ни шли. Оно просит, чтобы не делалось вне необходимого духа Правосудия, Свободы и Нравственности, духа, поднявшего русский народ, когда он порвал свои узы, и позволившего ему это исполнить. Оно считает, что необходимое освобождение России может совершиться лишь на демократической и социальной почве. В интересах Европы, так же как самой России и общего Мира, оно шлет свои пожелания на возрождение русского народа».

ББ.: , представляете ли вы крайние политические течения или нет, вы знаете, что в нашей стране, как и во всех других, революции производились против разложения общества. Это не мой взгляд, это еще говорил Бланки в 1849 году, представ перед окружным судом города Бурже. Вы признаете вместе с ним, что, если совершаемая против разложения общества революция имела бы несчастье вторгнуться в окружные суды, — которые она должна была уничтожить для того, чтобы, в свою очередь, воспользоваться ими, приняв все их обычаи за свои, — она дискредитировала бы самым ужасным образом саму революционную идею. (Аплодисменты.)

Я позволяю себе предложить вам эти размышления, столь ясные, столь точные, потому что мне кажется, что в этот поздний час — я обещал быть кратким и таковым я буду — они указывают нам наш долг». (Новые аплодисменты.)

Несколько ББ.: с мест: «Просим прекращения прений».

Б.: Серафимский: «Я прошу слово против прекращения прений».

Б.: Бессьер, председатель: «Я даю слово Б.: Серафимскому против прекращения прений».

Б.: Серафимский: «Несколько минут назад, ББ.: , мы все слышали здесь масонское наставление: Б.: Дебьер говорил нам от всего своего сердца и уверен, что его слова врезались в сердца всех масонов.

Если я позволил себе выступить против прекращения прений, то это объясняется тем, что Б.: Оратор, Б.: Лебей, которого вы слышали три раза вчера, прерывал меня, хотя и с моего разрешения, в течение нескольких минут и еще говорил сегодня утром; я тоже просил слова, но не мог его получить; Б.: же Лебей выступил еще раз. Если вы думаете, что мы должны подчиниться вы-

сказанным несколько раз мнениям, я преклонюсь, но, если, по вашей масонской совести, вы думаете, что мы должны выслушать и другие мнения, хотя они, может быть, вам и не нравятся, — несмотря на то что правда только и проявляется из подобного столкновения — вы выскажетесь против прекращения прений и выслушаете еще несколько ораторов».

Прекращение прений постановлено.

Б.: Бессьер, председатель: «Я поставлю Собрание в известность о различных предложениях постановлений. Вот сперва заключения Комиссии:

1. “Конвент 1920 года,

Принимая во внимание, что сведения о внутреннем режиме Советской Конституции не обладают точными данными и что их изучение не могло бы окончено Ложам с достаточной ясностью,

Постановляет:

Вопрос изучения условий применения Советской Конституции и оценки, вытекающей из него для французского масонства, отослать на изучение лож”.

2. “Конвент 1920 года,

Принимая в соображение демократические чувства, служащие основанием нашего ордена; желая как можно скорее видеть прекращение войны, удручающей человечество и рискующей быть бесконечной; отрицая всякую политику захвата и авантюры;

Принимая во внимание, что восстановление официальных сношений с государством ни в коем случае не требует сочувствия или несочувствия внутренним правилам Конституции этой страны, зависящей исключительно от законов сей страны, безо всякого вмешательства чужого государства и все это в силу принципов свободного самоопределения и верховной власти государства;

Но, принимая в соображение, что восстановление сношений обязательно принуждает, с одной стороны, выполнение прежних обязательств, заключенных между означенными Государствами;

Принимая во внимание, наконец, что официальные сношения усилят Французскую республику в смысле защиты, на месте, законных интересов своих подданных;

Выражает пожелание:

Дабы Французская республика признала фактическое государство советской, русской республики так же, как и всех образовавшихся в России государств, а в силу восстановления официальных сношений, обязательства, принятые последовательно Россией по отношению Франции и Франции по отношению России, с трех точек зрения: дипломатической, экономической и финансовой, вступили бы на их нормальный путь, согласно правилам закона,

нравственности и справедливости, не забывая соблюдение, по отношению этих несчастных народов, характер и дух благожелательности, каковые она им должна как наследница традиции революции 1789 года”.

У меня также находится постановление Б.: Лебея, чтение которого вы только что слышали.

Вот теперь постановление Б.: Метуа, составленное следующим образом:
“Конвент,

Утверждая лишний раз демократическую волю масонства,
Свидетельствует, что система республики Советов не удовлетворяет своим принципам:

1) оттого, что она не осуществила полностью всеобщее избирательное право;

2) оттого, что она не применяет разделение власти.

Но признает русский народ единственным вправе высказаться по этому поводу в России”.

Б.: Фукэ представил следующее предложение:

“Конвент В.: В.: Франции на своем заседании 27 сентября 1920 года объявляет, что

Франция, гордая своим революционным и республиканским прошлым; проникнутая чистым идеалом Долга и Разума, клеймя предательство и оскорбление Родины некоторыми капиталистическими и реакционными группировками, по долгу как перед всемирным человечеством, так и перед самой собой должна признать русскую республику”.

Наконец имеется еще одно предложение — переход к очередным делам, представленное Б.: Пералди.

Кроме того, мне представлена основательная просьба, касающаяся общего голосования, редактированная следующим образом:

“По предложению, внесенному Б.: председателем Комиссии политических и социальных исследований, в защиту поддержания сношений с русской республикой Советов, ниже подписавшиеся ББ.: просят раздельного и поименного голосования”».

Б.: Гебен: «ББ.: , во избежание какого-либо недоразумения при голосовании, я вам дам одно уточнение.

Председатель Комиссии политических и социальных исследований внес два предложения, одно — предлагающее возвращение вопроса формулировки оценки советской республики на изучение лож; по этому вопросу мы не просим поименного голосования. Мы просим поименное голосование и разделение по второму вопросу, внесенному Комиссией, именно: должна ли Французская республика поддерживать сношения с республикой Советов».

Б.: Бессьер, председатель: «ББ.: , в первую очередь я спрошу мнение собрания по постановлению перехода к очередным делам».

Б.: Пералди: «ББ.: , вот почему я прошу голосовать за переход к очередным делам. Я нахожу, что что бы вы сегодня ни сделали, каково бы ни было ваше голосование, в том или ином смысле вы нанесете крупный ущерб всему французскому масонству. Вам предстоит разрешить вопрос, который во всех своих подробностях не знаком ни мне, ни кому-либо из присутствующих. Если бы было необходимо и нужно вынести на трибуну Конвента советский вопрос, было бы величайшей и опаснейшей неловкостью принять резолюцию, которая, какова бы она ни была, будет всегда обращена против нас.

Вот почему постановление, которое я вам предлагаю, составлено следующим образом:

“В.: В.: Франции, верный своим принципам и традициям, отвергая всякий империализм, все диктатуры и тирании, переходит к повестке дня”». (Аплодисменты.)

Б.: Бессьер, председатель: «Я позволю себе заметить, Б.: Пералди, что это не есть формула перехода к очередным делам, а мотивированное постановление. Мы сейчас посмотрим, в каком порядке мы приступим к голосованию. Есть ли настаивающие на формуле перехода к очередным делам?»

Б.: Лебей, оратор: «Если вопрос заключается в только что прочитанном предложении, то я к нему присоединяюсь».

Б.: Бессьер, председатель: «Ставлю на голосование формулу перехода к очередным делам, предложенную несколькими ББ.: , а не только что прочитанное вам постановление».

Формула к очередным делам принята поднятием рук.

Работы прекращены в 16 часов 15 минут и возобновлены в 16 часов 30 [минут].

Б.: Бессьер, председатель: «Я даю слово Б.: Берне по вопросу о порядке прений».

Б.: Берне: «ББ.: , в только что вынесенном голосовании поднятием рук произошло недоразумение; большинство ББ.: , голосовавших за формулу перехода к очередным делам, были уверены, что вслед за ним будет другое голосование, могущее выяснить, должны ли мы восстановить сношения с респуб-

ликой Советов. (Ропот.) Основываясь на регламенте, можно считать, что голосованное предложение принято, но выше регламента находится еще что-то: это Дух Масонства, и никто из нас не хотел бы воспользоваться голосованием, произведенном в сомнении.

В бюро была представлена просьба поименного голосования. Мы просим, чтобы собранию было предложено произвести подобное голосование, потому что мы стоим за то, чтобы Конвент не имел вида желать скомкать вопрос. Нам не назвали лож, согласных на восстановление сношений с Советами или, наоборот, с этим несогласных; я считаю, что это голосование должно быть повторено в интересах чистоты масонского Духа».

Б.: Груссье: «ББ.: , во время перерыва заседания некоторые из вас, голосуя “за” или “против” постановления, явились в бюро и довели до сведения свои чувства, уверяя, что голосование было недостаточно ясно освещено; одни думали, что после этого первого голосования могло бы быть другое, касающееся принципов восстановления сношений; другие, составляющие большинство, думали, что даже после голосования формулы перехода к очередным делам можно будет вернуть вопрос на изучение лож. (Одобрения.) Следовательно, необходимо, чтобы смысл формулировок, на основании которых мы голосуем, был бы уточнен.

С другой стороны, ББ.: , подавшие просьбу о поименном голосовании, думали, что оно будет применено к только что осуществившемуся голосованию. К сожалению, просьба поименного голосования была совершенно ясна; ее авторы определяли, что она будет применена лишь ко второй части заключений Комиссии... было бы совершенно достаточно, чтобы один из них с места просил бы применения просьбы о поименном голосовании. Этого не было. По существу и по праву, нет сомнения, что голосование было произведено правильно; я прошу всех ББ.: признать, что голосование было произведено в условиях наивысшей лояльности, но, как мне кажется, среди нас находится известное количество ББ.: , недостаточно схвативших значение голосования, так что я думаю, было бы желательным его переголосовать способом, могущим прекратить всякую критику и поддержать между нами добрые, братские чувства, которые должны всегда нами руководить.

Если некоторые из наших ББ.: голосовали постановление, предполагая, что вопрос может быть возвращен для изучения лож, я им напоминаю, что этого не может быть. Следовательно, чисто по-братски положим это дело под молоток и переголосуем снова безо всяких прений, показав тем самым полное доверие лояльности тех и других, и тем самым еще более укрепятся нас связующие узы». (Аплодисменты.)

Б.: Бессьер, председатель: «Существует вопрос законности и вопрос масонского братства. Во время перерыва ББ.: , опираясь исключительно

на устав, высказались за сомнительность голосования и находили, что он должен быть перебаллотирован. Спрошенное мною Бюро было единодушно в признании голосования вне сомнительности и в том, что оно не могло быть повторено. Следовательно, с точки зрения устава голосование принято.

Но есть ББ.: , думающие, что затронут вопрос совести и масонского братства. Во время перерыва мне указали, а Б.: Берне вам это только что высказал, что в умах некоторого числа из нас по разным причинам могло произойти смущение. Некоторые ББ.: голосовали, думая, что даже в случае принятия формулы перехода к очередным делам вопрос мог быть возвращен на изучение лож. Однако, если формула перехода к очередным делам проголосована, ничто не может быть более поставлено на голосование. При этих условиях, имея в виду происшедшее недоразумение, я прошу вас из братских чувств и дабы с этим покончить, разрешить мне вопрос перебаллотировать.

Если мы произведем новое голосование, моим долгом будет предупредить вас, что мне подана просьба поименного голосования; мы, следовательно, должны будем произвести перекличку... и совершенно ясно, что баллотировка будет произведена при таких условиях, что все наши ББ.: , даже временно отсутствующие, смогут в ней участвовать».

Б.: Груссье: «Нужно, чтобы вопрос был поставлен ясно. Мы будем голосовать формулу перехода к очередным делам, но предварительно необходимо знать, поддерживается она или нет».

Б.: Пералди: «ББ.: , перед нами стоит вопрос совести; я не хочу быть ставленником никакой партии. Я вам только что высказал правду, я не хочу, чтобы мое предложение могло бы служить какой-либо хитрости, в каком бы это ни было смысле. Так как я только что просил вас встать на масонскую почву, я вас вновь прошу выказать ваше единодушие в представляемом вам постановлении».

Несколько ББ.: с мест: «Нет, нет». (Протесты.)

Б.: Пералди: «В том случае я возвращаюсь к формуле перехода к очередным делам».

Б.: Бессьер, председатель: «Итак, будет произведена перекличка. Я прошу заключений Б.: Оратора».

Б.: Лебей, Оратор: «Благоприятное для формулы перехода к очередным делам».

Перекличка произведена по голосованию формулы перехода к очередным делам.

Перекличка дает следующий результат:

Голосующих..... 275

За..... 155

Против..... 118.

Следствием этого, формула перехода к очередным делам принята.

Заключение

Приведенные выдержки из отчета Конвента Великого Востока Франции 1920 года, касающиеся вопроса признания советского правительства, интересны со многих точек зрения, особенно с масонской, но этого рода разбор мы оставляем в стороне, исключительно коснувшись того, что может представить исторический интерес для историка революционного периода в России.

Особенно бросается в глаза при чтении этого отчета то проявленное единодушие в ненависти по отношению всего, что связано с русским Самодержавием и Царской властью.

Среди всех выступавших ораторов не нашлось ведь ни одного, пожелавшего сколько-нибудь смягчить всю ту пену злобы, вылитую за время прений на старый русский режим.

Нам, русским, всегда приходилось считаться с «развесистой клюквой», так любимой иностранцами, особенно французами, и к ней мы привыкли. Из политических «клюкв» многие нам давно известны и перестали уже удивлять нас; на них мы не будем останавливаться, отметив лишь, что все то, что касается Самодержавной Верховной Власти, на этом Конвенте рядом «клюкв», ближе подходящих под понятие «клеветы», оплевано, запачкано и страшно посрамлено.

Эта власть масонству всегда была невыносима; нет тех слов, которые удовлетворили бы его для ее очернения и, наоборот, все подходящее под понятие все более и более разлагающейся демократии, все это им мило, прекрасно, сердцу приятно.

Патриотами считаются люди, приведшие Россию к гибели; реакционерами и авантюристами — желавшие ее спасти от социалистического рая.

Святая Русь, одним словом, была ненавистна масонству; все, что ее представляло, было негодно.

Необычайный цинизм проявился на Конвенте из уст нескольких братьев, но превзошел все допустимое в устах французского офицера Б.: Фонтени, осмелившегося договориться до того безобразия, вылившегося во фразу: «Быв союзником Царя, теряешь право на излишнюю щепетильность», причем слова эти встречаются собранием аплодисментами.

Становясь исключительно на реальную почву, нужно признать, что в 1920 году французскому офицеру совестно забыть, что в течение минувшей войны Париж дважды был спасен Царской Россией и что Антанте изменила Россия революционная, а Россия большевистская завершила эту измену предательским актом — заключением Брест-Литовского договора.

Не нужно думать, что такая страшная ненависть всего, связанного с именем русского Царя, есть случайно вылившееся явление на приводимом нами Конвенте Великого Востока Франции. Нет, это не случайность, это общемасонское чувство, независимо от государств и различных в них повиновений.

Мало того, собранные в нашем архиве документы, исходящие, например, исключительно от русского масонства и созданные перьями русских масонов, показывают нам совершенно тот же дух, то же направление и даже составлены почти что в тех же типичных выражениях.

Можно ли в таком случае, работая над описанием русской революции и причинами, ее вызвавшими, умалчивать о существовавшей в предреволюционные годы в России масонской организации, поддержанной в своих антигосударственных замыслах мировым масонством?

Если, по мнению С. Мельгунова, «щекотливо раскрывать чужие тайны», то тогда современнику вообще не следует браться за перо, делая вид одолжения в освещении причин, погубивших нашу Родину.

Без всякого чувства «щекотливости» раскрывали мы эту тайну, черпая свои сведения не из частных и интимных дневников и писем, а приводя напечатанный официальный отчет, профану, правда, почти недоступный, составленный хранителями тех же тайн, с той разницей, что С. Мельгунов пользовался рядом дневников, большинство которых было выкрадено из письменных столов их писавших, тогда как нам к этому способу прибегать еще не приходилось.

Мы отнюдь не претендуем на то, что приводимый нами отчет даст какое-либо исчерпывающее разрешение загадки русской революции, но признаем, что для каждого прочитавшего его обывателя, а тем паче историка, возникнет вполне логичное и естественное сомнение.

Рассуждения вдумчивого лица сведутся к следующему: «Не знаю, как масонство в своей совокупности относилось и относится к памяти Царской Власти в России, но из только что прочитанного отчета мне ясно, что, во всяком случае, Великий Восток Франции, страны нам союзной и опиравшейся на этот союз полностью, до очевидности проявил к ней свою единодушную ненависть. Это настолько очевидно по данному отчету, что, казалось бы, случайный голос в защиту Царской России вызвал бы бурю негодований и эксцессов. Если же такая злоба у организации, считающейся, как будто, сильной, без сомнения, таится, то не предпринимала ли она когда-либо каких-либо действий для свержения этой Власти в России?»

Придя к такому исключительно логичному выводу, историку уже не пройти мимо вопроса масонства закрывши глаза, а нужно в этом направлении искать и искать, что, без сомнения, приведет к неожиданным, полезным и раскрывающим тайну революции объяснениям.

Вся наша цель в этом именно и заключается; нам хотелось рядом подобных публикаций заставить русское общество серьезно считаться с силой, охраняемой «табу»; нам хотелось побудить историка искать именно в этом направлении, а читателя, знакомящегося с историей русской революции, убедить отбросить все те труды, которые, трактуя об этих печальных временах, умалчивают о масонстве. Подобные труды не должны претендовать на труды серьезные.

С. Мельгунов честно заявил, что он «табу» подчиняется; другие, менее честные, об этом молчат; обществу же нужна правдивая история, свободная от каких бы то ни было ограничений, оттого что только тогда она будет ценной.

.....

Следующим интересным фактом для нас, русских вообще и историков русской революции в частности, является выступление на Конвенте капитана Фукэ.

В плохо построенной речи (ораторство — удел не всех), утверждая, что он говорит лишь об увиденном и в полном знании вопроса, приведя несколько обычных для европейца рассказней, он почти всю свою речь, проникнутую ненавистью к национальной России, переводит на материальную почву.

Если бы мы не имели указаний ген. Деникина, построение его речи было бы менее понятным; она легко разъясняется при сопоставлении ее с представленным Фукэ ген. Краснову соглашением.

Предлагаемое им к голосованию постановление совершенно невероятно, настолько оно противоречит всем понятиям службы того рода представительства, которое нес на себе кап. Фукэ. До очевидности ясно, что назначение его при ген. Деникине имело целью, помимо осведомления французского правительства, оказание помощи и поддержки антибольшевистскому движению. Тут двух мнений быть не может и, следовательно, с особой ясностью в нашем понятии должны выявиться эти двуличные действия представителя Франции. Если слово «измена» не может абсолютно подойти как оценка подобного поведения, то «предательство» займет, вероятно, свое надлежащее место.

Что могло руководить кап. Фукэ?

Может быть, готовя свое выступление, вспоминал он отказ ген. Деникина от представления его к производству в следующий чин; может быть, мстил он за хлопоты генерала о его отозвании с неплохо оплачиваемого места, на котором он думал играть роль, создавая свою собственную политику; может быть, причины его выступления на Конвенте, так же как и его действия при Добровольческой Армии, имели более глубокие корни; лучше всех наших военачальников знал и оценивал он представляемую им среду, давно уже находящуюся под масонской пятой, почему был уверен в том, что предательская игра, ведомая им по отношению русского дела, заранее будет оправдана властью, его пославшей. Все это — дело его личной совести; нам важно знать, что начальник французской военной миссии при главнокомандующем армиями Юга России ген. Деникине кап. генер. штаба масон Фукэ мог, присутствуя на Конвенте Великого Востока Франции, предлагать для голосования постановление, направленное против того главнокомандования, при котором он состоял, требующее признание противников сего главнокомандования — советского правительства.

Масонский дух победил в нем долг офицера.

Сообщения парижской газеты «Libre Parole» (1920)¹

В октябре 1920 года в парижской газете «Libre Parole», г. Луи Тернак напечатал протокольные сообщения о заседании масонского Совета Великого Востока Франции. Приводим наиболее существенные выдержки из этих масонских протоколов.

ЗАСЕДАНИЕ 20 ДЕКАБРЯ 1919 ГОДА, В ПАРИЖЕ:

Брат Карно, председатель, признает крайне доброжелательное отношение большевиков к Великому Востоку, указывая все-таки причины крайней обоюдной осторожности при ведении переговоров.

Брат Милле высказывает от чистого сердца приветствие большевикам и, со своей стороны, как председатель общества недвижимостей Великого Востока, высказывает им особую признательность за их великодушие, которое дало возможность восстановить храм на Rue Cadet. Но общее мнение, что Великий Восток не должен заходить слишком далеко и компрометировать себя, а должен считаться и с отрицательным отношением к большевизму связанных с масонством купцов и мелких промышленников.

Брат Гюарт признает, что большевистское движение в франмасонстве оказало значительные услуги ордену в критические моменты ликвидации войны, он стоит за энергичное, но осторожное действие Совета ордена.

Брат Водекар, генеральный секретарь Великого Востока, напоминает, что брат Магальхаэс Лима, Великий Мастер португальского масонства, при своем последнем посещении Rue Cadet высказал свое благожелательное отношение к русской республике, не говоря этого открыто. Этот осторожный образ действия дал хорошие результаты без того, чтобы непосвященное общество могло догадаться об источниках этого движения.

Председатель Карно заявляет, согласно всему сказанному, что орденский Совет сочувствует распространению большевистских идей, однако требует, чтобы о них говорили как о «советских» идеях, дабы не оттолкнуть тех братьев, которые враждебно относятся к большевистским положениям.

ЗАСЕДАНИЕ 18 ФЕВРАЛЯ 1920 ГОДА:

Брат Ланкин сообщает о происшествиях в России и на Балканах. Он заканчивает пожеланием большевизму окончательной победы.

Брат Лаи предлагает послать приветственную телеграмму зависящим от Великого Востока масонским ложам в России. Составление телеграммы поручается ему.

¹ Из архива Н. Ф. Степанова; полностью публикуется впервые.

ЗАСЕДАНИЕ 21 АПРЕЛЯ 1920 ГОДА:

Брат Ланкин предлагает схему циркулярного письма лордам об отношении к «советам». Он говорит об ошибках прежнего министерства (французского) и министерства того времени, допущенных в отношении России, благодарит орденский Совет за то, что он не изгнал большевиков из лож и разрешил им развить всемирную деятельность. Далее брат Ланкин говорит о своем циркулярном письме, в первой части которого заключается история большевизма; во второй — особенно обращено внимание на заинтересованность Франции завязать тесные сношения с большевиками; в третьей же — высказывается пожелание свергнуть министерство Мильерана и создать кабинет, благосклонно настроенный к переговорам с Лениным...

МАСОНСТВО В РУССКОЙ ЭМИГРАЦИИ

Н. Ф. Степанов

Обзор российского масонства за границей (1920–1930-е гг.)¹

Современное русское масонство за границей

Франция

Начиная с 1920 года, масонство во Франции, учтя великий наплыв русского беженства во все страны Европы, решило не пропустить благоприятный момент и подготовить за время беженства русское общество во всех его слоях к образованию надежных и численно значительных кадров послушных братьев для выполнения дальнейших масонских вождедений относительно России.

С этой целью в начале 1920 года был создан в Париже кружок масонов-славян, проживающих во Франции, секретарем которого был бб.: С. Н. Маркотун, известный украинский революционный деятель.

По образовании кружка он тотчас же выпустил воззвание ко всем бб.: славянам, призывая их войти в созданный кружок.

Двенадцать лет прошло уже с тех пор — срок достаточный, чтобы оценить результаты намеченной работы, лучше всего сказывающиеся в распределении русских масонских лож за границей.

В голове этого движения, без всяких сомнений, находится Париж, насчитывающий в настоящее время семь русских лож и имеющий в своем синодике одну погибшую, т.е. закрытую, ложу под названием «Золотое Руно».

Чтобы объяснить распределение русских масонских лож в Париже, необходимо указать на то, что во Франции действуют три различных масонских Повиновения и каждое из них насчитывает одну или несколько масонских лож (русских), «работа» в коих ведется исключительно на русском языке.

¹ Печатается по: Н. Ф. Степанов (Н. Свитков). Масонство в русской эмиграции (к 1 января 1932 г.). / Изд. 3-е, испр. и дополн. С предисловием В. Д. Мержеевского. Сан-Пауло, 1966. С. 41–64.

Эти три Повиновения называются:

«Великий Восток Франции» — «Grand Orient de France»;

«Великая Ложа Франции» — «Grand Loge de France»;

«Человеческое Право» — «Le Droit Humain», повиновение, допускающее в свои ложи мужчин и женщин на равных основаниях.

В Великий Восток Франции входит основанная в 1924 году русская ложа «Северная Звезда», которая главным образом дает под своим сводом приют старым русским революционерам. Ее «досточтимым» почти бессменно до 1931 года состоял известный революционный деятель Н. Д. Авксентьев, состоящий одновременно и председателем русской секции «Лиги Прав Человека и Гражданина».

В 1925 году первым надзирателем этой ложи был б.: М. С. Маргулиес (к тому времени достигший 30-го градуса посвящения).

Казначеем ложи в 1930 году состоял доктор Н. Н. Протасьев.

Совсем недавно, а именно 9 ноября 1931 года, основана вторая русская ложа, находящаяся в повиновении Великому Востоку Франции, «Свободная Россия», «досточтимым» которой был избран б.: М. С. Маргулиес, достигший уже 33-й степени.

Значительно счастливее оказалась Великая Ложа Франции. К 1932 году она насчитывала в своем составе пять русских лож, время основания которых в хронологическом порядке таково.

Первой была основана в 1922 году ложа «Астрея» (№ 500 Astree). При основании ее первым «досточтимым» мастером был б.: Ф. Ф. Макшеев, а депутатами ложи — бб.: В. Д. Аитов и Н. В. Чайковский. В 1924 году притом же «досточтимым» депутатом ложи является б.: В. Д. Кузьмин-Караваев.

В 1926 году на стул досточтимого садится В. Д. Аитов, а депутатами ложи избираются бб.: Г. Б. Слиозберг, В. Д. Кузьмин-Караваев и гр. П. А. Бобринский.

В 1927 году досточтимый — кн. В. Л. Вяземский. Депутат — Г. Б. Слиозберг.

В 1928 году досточтимым — тот же кн. В. Л. Вяземский, а депутатами — Г. Б. Слиозберг, М. Г. Корнфельдт и А. П. Веретенников.

В 1929 году кн. В. Вяземский остается досточтимым, так же, как и депутаты, переименованные лишь М. Г. Корнфельда на Г. Левинсона.

В 1924 году большой наплыв в эту ложу привел к необходимости создания новой ложи, выделением из своего состава части бб.: , которые и послужили основанием ложи «Северное Сияние» (№ 523 Aurole Boreale), насчитывающей в своем составе большое количество офицеров, особенно офицеров Гвардии.

Первым досточтимым этой ложи был б.: А. И. Мамонтов, депутатом ложи был перешедший из Ложи Астрея б.: Н. В. Чайковский.

В 1925 году офицерские должности этой ложи распределялись следующим образом:

Досточтимый мастер — А. И. Мамонтов,

Первый надзиратель — П. А. Половцов,

Второй надзиратель — гр. Д. А. Шереметев,

б.: оратор — Э. П. Беннигсен,

б.: секретарь — Б. В. Дезобри.

В 1926 году б.: П. А. Половцов занимает стул мастера, а б.: Н. В. Чайковский все остается депутатом. В 1927 году досточтимым — Лыщинский-Троекуров, депутатом — гр. Беннигсен Эмануил.

1928 год приносит с собой некоторые изменения так:

Досточтимый — В. В. Лыщинский-Троекуров,

б.: казначей — П. В. Шиловский,

б.: депутат — Ф. Ф. Макшеев.

В 1929 году досточтимым избран б.: гр. А. П. Беннигсен, а депутатом — б.: Н. Л. Голеевский.

Все в том же 1924 году была основана ложа «Гермес», зарегистрированная под № 535, задача которой, со слов б.: М. Чубинского, — «обсуждение вопросов, связанных с будущим освобождением России от большевистского ига». Поэтому в ложу входят лишь «люди, компетентные в юридических, общественных, экономических и т.д. вопросах». Ввиду важности затрагиваемых вопросов, «вступление в ложу “Гермес” допускается лишь путем кооптации».

В 1926 году досточтимым ее был б.: А. И. Мамонтов (перешедший из ложи «Северное Сияние»), а депутатом — б.: В. Наградский, в 1927 году ставший ее досточтимым, а в 1928 году уже и почетным досточтимым.

В 1929 году досточтимым ложи избран б.: Н. В. Тесленко.

В 1926 году была основана, быстро распавшаяся, не просуществовав и года, ложа «Золотое Руно», зарегистрированная за № 536 и состоявшая главным образом из уроженцев Кавказа, досточтимым которой был бывший офицер Кавалергардского полка граф Д. А. Шереметев (до этого числившийся в ложе «Северное Сияние», а еще ранее, в 1923 году, бывший секретарем Ложи «Астрея»).

Крупную роль в распаде этой ложи сыграл б.: А. Шах-Назаров, бывший офицер 3-го Заамурского Конного полка.

Поссорившись между собой, кавказцы вышли из «Золотого Руна» и в начале 1927 года образовали ложу «Прометей» за № 558, доминирующую роль в которой играл б.: А. Е. Андрус, бывший офицер артиллерии.

Досточтимым этой ложи состоял в 1927 году б.: С. Я. Зильберштейн. С 1928 года досточтимым бессменно состоял генерал б.: К. Н. Хогандоков, а доктор Зильберштейн занял бессменно место депутата ложи.

Гр. Шереметев по распадении «Золотого Руна» с некоторыми своими сторонниками вошел в организуемую А. В. Давыдовым ложу «Юпитер», которая приняла прежний номер «Золотого Руна», т.е. № 536.

Первым досточтимым ее в 1927 году был б.: С. Г. Лианозов, а после него с 1928 года б.: А. В. Давыдов, который оставался до 1930 года бессменным до-

сточтимым этой ложи, тогда как депутатами состояли на 1928 год б.: К. К. Грюнвальдт, а в 1929 году б.: Л. Д. Кандауров.

В знак своего высокого уважения к великому мастеру Великой Ложи Франции Морису Монье бб.: ложи «Юпитер» обратились к нему с просьбой почтить названную ложу внесением своего Совета в ее работу в звании брата, что последний и принял с благодарностью.

Наконец, третье масонское Повиновение — «Человеческое Право», принимающее в свой состав на равных основаниях мужчин и женщин, открыло 14 марта 1927 года «работы» русской ложи «Аврора» (№ 840, Аврора), получившей свою хартию на полные масонские права лишь 8 марта 1928 года. Основательницей этой ложи была с.: Е. А. Нагородская.

Адреса этих парижских лож следующие: «Северная Звезда» и «Свободная Россия» помещаются в здании Великого Востока Франции — 16, rue Cadet.

«Астрей», «Северное Сияние», «Гермес» и «Юпитер» располагают купленным для этой цели б.: С. Г. Лианозовым богатым особняком — 29, rue l'Yvette.

По непроверенным сведениям, особняк этот от Лианозова перешел в собственность русского масонства. Здесь находилась временная с 1928 года ложа № 343 «Anglo-Saxon» при досточтимом мастере б.: П. А. Половцове.

Ранее «Золотое Руно», а ныне «Прометей» помещаются в штаб-квартире Великой Ложи Франции, купившей в свое время часовню старого Бенедиктинского монастыря — 8, rue de Puteaux.

Наконец, ложа «Аврора» расположена в доме, принадлежащем «Droit Humain», — 5, rue Jules Breton.

По непроверенным еще сведениям, в подчинении Великой Ложи Франции значится еще и шестая русская ложа — «Гамаюн».

Германия

7 апреля 1927 года в Берлине был основан под покровительством прусской ложи «Трех Глобусов» масонский союз под именем «Объединения русских масонов» для установления связи между живущими в Германии русскими масонами.

В начале масонская печать была настроена довольно враждебно против этой русской ложи, подозревая ее в связи с прусскими монархистами и в скрытых стремлениях к восстановлению монархии в Германии и России. Русскими парижскими масонами был даже командирован в Берлин для связи и осведомления б.: А. С. Хрипунов. В результате выяснилось, что русская берлинская ложа «Великого Света на Севере» не преследует никаких иных целей, кроме как просветить масонским светом Россию, как только позволят обстоятельства, не задаваясь даже стремлением ускорить наступление этого момента.

Англия

С 1924 года в Лондоне существует «Кружок русских масонов в Англии», находящийся под покровительством «Соединенной Великой Ложи в Англии».

В 1928 году председателем этого кружка называли б.: Б. Телепнева, автора брошюры «Заметки о масонстве», выпущенной в 1928 году «Кружком» в Лондоне.

Бельгия

28 мая 1928 года в Брюсселе основалась ложа «Амур», зарегистрированная в номенклатуре «Droit Humain» за № 899. Ряд входивших в нее бб.: и сс.: помещены в прилагаемом ниже общем списке.

Швейцария

Тайно основанное 17 января 1900 года украинское масонство, официально получило название «Великая Ложа Украины» 1 апреля 1919 года. К этому времени В.: Л.: У.: имела в своем подчинении 7 лож, 83 кружка и 800 бб.: великим мастером ее тогда был гетман б.: Петлюра.

Подвергшись преследованиям советской власти, В.: Л.: У.: не была уничтожена полностью и перенесла свою главную квартиру в Женеву.

В настоящее время она там и находится, вдохновляя и питая всевозможных оттенков сепаратические движения. Адрес ее: Association Maconique Internationale, 61-bis, rue de Lyon, Geneve.

Югославия

В Югославии, не имеющей русских масонских лож, русским масонам приходится входить в местные масонские ложи.

Из них следует отметить две ложи, наиболее излюбленные русскими масонами. Это «Побратим» и «Максим Ковалевский» в Белграде.

На состоявшемся в Белграде в 1926 году, между 11 и 16 сентября, международном масонском Конвенте была вынесена резолюция о создании специальной комиссии под председательством В. Н. Штрэндмана и его помощника Б. П. Пелехина для наблюдения за проживающими на территории Югославии русскими антисемитами и антимасонами, для парализования их деятельности.

Финляндия

В Финляндии сохранились две русские масонские ложи, основанные еще до революции. Из них Выборгская ложа влачит довольно жалкое существова-

ние, тогда как, наоборот, гельсингфорская работает полным темпом под водительством б.: Сыртланова.

Польша, Румыния, Чехословакия и Швеция

Во всех этих странах русские масоны входят в местные ложи. Лишь в Чехословакии намечается возможность существования русской ложи.

Латвия

В Латвии русские масоны входят в местные ложи — «Johannisfeurg» в Риге и «Anker» в Либаве.

Египет

В 1927 году в г. Александрия открыта русская ложа «Астрея» № 312, находящаяся в подчинении Великой Национальной Ложи Египта в Каире.

Соединенные Штаты Северной Америки

Отдельные русские масоны входят членами в местные ложи. Есть сведения о возникновении русской ложи в Нью-Йорке.

Китай

В Китае намечается открытие ряда русских лож в Шанхае, Харбине и Тянь-Цзине, но до сих пор русские масоны входят лишь индивидуально в местные ложи.

.....

В 1922 году Международным масонским Конвентом в Лозанне на Верховный Совет 33-го градуса Шотландского Повиновения во Франции возложена обязанность упорядочения организации русского масонства. Во исполнение этого постановления 10 февраля 1927 года в Париже была установлена «Консистерия русского масонства 32-го градуса». Означенная Консистерия получила название «Россия» и Верховным масонским Советом Франции она зарегистрирована под № 563.

Сопряженное с известным церемониалом установление этой Консистерии вызвало речь Великого Командора Верховного Совета, обращенную к присутствовавшим русским масонам высших градусов, а следовательно, и ответную речь последних. От их имени выступил генерал В. Д. Кузьмин-Караваев.

Не останавливаясь на его словах, мы считаем необходимым привести выдержку из его речи, в коей он определяет к данному числу (10 февраля 1927 го-

да) численность русского масонства. Он сказал: «В настоящее время мы насчитываем около пятидесяти русских масонов высших посвящений и около двухсот человек наших четырех лож; кроме того, около сотни русских находят-ся в разных Повиновениях».

На основании этих слов видно, что количество русских масонов к началу 1927 года исчислялось всего в триста пятьдесят братьев.

Без сомнения, за последние пять лет цифра эта должна была повыситься, но, во всяком случае, она не достигла той цифры двух тысяч, которую указывают некоторые.

Список русских масонов на 1 января 1932 года

Абозин Яков Михайлович, л.-гв. Московского полка.
Абрикосов Дмитрий Иванович, сек[ретарь] посольства.
Авксентьев Николай Дмитриевич, рев[олюционный] деятель.
Агафонов Валериан Константинович, профес[сор].
Ажигоев Пшемахо, офицер.
Аитов Владимир Давидович, врач.
Аитов Давид Александрович, ген. конс. Вр[еменного] пр[авительства].
Альбрехт Александр Петрович, л.-гв. конного полка.
Альтфатер Василий Михайлович, кап[итан] 1-го ранга.
Аметистов Тихон Александрович, Ген. Штаба.
Амилахвари, кн. Александр Владимирович, Соб[ственного] Е. В. Конвоя.
Амфитеатров Александр Валентинович, пис[атель].
Андронников, кн. Арчил Моисеевич, офицер воен. вр.
Андрус Анатолий Евгеньевич, офицер.
Аничков Евгений Васильевич, профессор.
Анциферов Алексей Николаевич, профессор Харьковского университета.
Арутюнян Николай, меховщик.
Архангельский Валерьян, пианист.
Аршавский Адольф Михайлович, врач.
Асанович Федор Львович, военный юрист.
Астров Николай Иванович, член Уфимской директории.
Ашкенази (Вл. Азов), журналист, сотрудник «Посл. Нов.»

Бадуев Бади, сын купца.
Баженов Николай Николаевич, профессор.
Базили Николай Александрович, бывший советник посольства.
Балаховский Георгий, инженер.
Бамматов Гайдар, юрист.
Бахметев Борис Андреевич, посол в Вашингтоне.
Бебутов Андрей, журналист.
Бегичева Елена Федоровна.
Белич Алексей Иванович, председатель Держ. Комиссии в Югославии.
Беляев Борис Николаевич, доктор.
Беннигсен, гр. Адам Павлович, л.-гв. конного полка.
Беннигсен, гр. Эммануил Павлович, камерг. Двора Е. В.
Берберов [Л. Р].
Берлин Лев Моисеевич, адвокат.

Блюм Борис Эдуардович, бывший консул.
Бобринский, гр. Алексей Алексеевич, л.-гв. гусарского Е. В. полка.
Бобринский, гр. Петр Андреевич, гв. конной артиллерии.
Браславский Александр Яковлевич, журналист.
Бродский Александр.
Бронштейн Соломон Михайлович.
Бронштейн-Троцкий Лейба Давыдович, большевистский деятель.
Бубликов Александр Андреевич, инженер.
Бурышкин Павел Афанасьевич, промышленник.

Вальтер Кирилл Францевич, генерал.
Варшавский Андрей, представ.
Вартанов Вахрам.
Вельяминов-Зернов Павел Сергеевич.
Верблионский Александр, инженер.
Вердеревский Дмитрий.
Веретенников Александр Порфирьевич.
Верховский Александр Иванович, революционный деятель.
Винавер Максим Моисеевич, прис. пов.
Волгин Александр Борисович.
Волков Николай Александрович, адмирал.
Волковыцкий Александр Михайлович.
Вологодский Петр Васильевич, председатель Совета Министров правительства адмирала Колчака.
Волошин Максимилиан, журналист.
Волошинов Юрий Федорович, л.-гв. конно-гренадерского полка.
Воронов Георгий, врач.
Воронцов-Дашков, гр. Иван Иванович, л.-гв. гусарского Е. В. полка.
Вырубов Василий Васильевич, сотрудник Керенского.
Вяземский, кн. Владимир Леонидович, л.-гв. гусарского Е. В. полка.

Гагарин, кн. Евгений Феофанович, кавалергардского полка.
Гаджинский Садых, нефтепромышленник.
Галкин Семен, метрлотель.
Галамиан Иван, музыкант.
Гальперн Александр Яковлевич, прис. пов.
Гайдаров Ибрагим, инженер.
Гамбаров Георгий, профессор.
Гамбс Эрнест Эрнестович, консул.
Гвозданович Константин Васильевич, гв. конной артиллерии.
Гегечкори Евгений Петрович, мин. груз. прав.
Гельфанд Владимир, инженер.
Гессен Иосиф Владимирович, журналист.
Гинзбург Моисей Акимович.
Голеевский Николай Лаврентьевич, генерал.
Голенищев-Кутузов, гр. Сергей Александрович, кавалергардского полка.
Гольдберг Александр, бывший офицер.
Гойер Лев Львович, банковский деятель.
Гомберг Владимир Александрович, офицер военного времени.
Гонов Эзраил, осетин.
Горчаков, кн. Сергей Васильевич, бывший офицер гв. экипажа.
Грабовский Эдуард Феликсович, полковник.
Граве Владимир Владимирович, дипломат.

Грановский Иосиф Данилович, врач.
Гронский Павел, профессор.
Гроссе Виктор Федорович, бывший генеральный консул.
Грузенберг Оскар Осипович, присяжный поверенный.
Грюнвальдт Константин Константинович, журналист.
Грюнман Виктор Иванович.
Гурвич Г., профессор.
Гуревич Яков Семенович, профессор.
Гучков Александр Иванович, военный министр Временного правительства.

Даватц В. Х., журналист.
Давыдов Алексей Августович, банковский деятель.
Давыдов Александр Васильевич, банковский деятель.
Давыдов Константин.
Давыдов Леонид Федорович, банковский деятель.
Далатов Азис Гирей, доктор.
Дегай Александр Николаевич, л.-гв. гренадерского полка.
Дезобри Борис Владимирович, чиновник.
Демидов Игорь Платонович, журналист.
Ден Василий Егорович, бывший секретарь посольства.
Джамбеков Руслан Алиевич, танцор.
Ди Семетер Леонид Павлович, л.-гв. гренадерского полка.
Дьяконов Андрей Петрович, галлиполиец.

Екимов Павел.
Емельянов Юрий Ананьевич, бывший офицер.
Ермаков Мстислав Петрович, генерал-лейтенант флота.
Ефремов Иван Николаевич, бывший член Гос. Думы.

Жданов Вадим Константинович, капитан 1-го ранга.
Жданова Маргарита Генриховна, Петерб. Конс.
Животовский Абрам, банкир.
Жуков Евгений Андреевич, журналист.

Зизин Петр.
Зильберштейн Семен Яковлевич, доктор.

Иванов Николай Степанович, чиновник таможни в Харбине.
Иванов Филипп Антонович, торг.-пром.
Игнатъев, гр. Алексей Алексеевич, кавалергардского полка.
Игнатъев, гр. Павел Алексеевич, л.-гв. гусарского полка.
Извольский Григорий Александрович, сын посла.
Иовлев Петр Федорович, галлиполиец.

Казаринов Михаил Григорьевич.
Калека Борис, фотограф.
Каминка Август Исаевич, профессор.
Кандауров Леонтий Дмитриевич, консул.
Каненко Михаил Михайлович, хлебороб.
Карганов Гавриил Григорьевич, генерал.
Кедрин Евгений Иванович, член Гос. Думы.
Келлер, гр. Александр Федорович, кавалергардского полка.
Керенский Александр Федорович, верховный главнокомандующий.

Кистьяковский Игорь Александрович, присяжный поверенный.
Клягин Александр Павлович.
Ковалевский Максим Максимович, профессор.
Коганов Семен Евгеньевич (Семенов Евгений), журналист.
Корнфельд Михаил Германович, журналист.
Королев Михаил, бывший офицер.
Костин Аркадий Аверьянович, биржевой маклер.
Костовецкий Георгий.
Кочетов Ювеналий Сергеевич, прис. пов.
Кочубей Василий Васильевич, кавалергардского полка.
Кочубей, кн. Виктор Викторович, кавалергардского полка.
Кочубей Михаил Васильевич.
Крживковский Андрей, меховщик.
Крживковский Евгений, меховщик.
Крживковский Исидор, меховщик.
Крживковский Яков, меховщик.
Кривошеин Игорь Александрович, сын министра.
Критчковский Исидор.
Кричевский Бенедикт Владимирович, дантист.
Ксюнин Алексей Иванович, журналист.
Крячко Федор.
Кугушев, кн. Петр Иванович, бывший консул.
Кудашев, кн. Владимир Владимирович, л.-гв. уланского полка Е. В. полка.
Кузьмин-Караваев Владимир Дмитриевич, генерал.
Куколевский Андрей Алексеевич, офицер.
Курьев Мурсал Мурсиевич, офицер.

Лабановский Андрей, дантист.
Лаврентьев Александр Дмитриевич, прис. пов.
Ландау (Алданов) Марк Александрович, писатель.
Ландау Михаил.
Лебедев Василий Иванович.
Левинсон Георгий, чиновник банка.
Лемке Михаил Константинович, журналист.
Лемтюгов Николай Андреевич, офицер.
Леонарди Сильвестр Степанович, гитарист.
Лианозов Степан Григорьевич, нефтепромышленник.
Ливен, кн. Петр Александрович, чиновник.
Липеровский Лев Николаевич, священник.
Лобанов-Ростовский, кн. Андрей Анатольевич, офицер.
Лозинский Григорий Леонидович, инспектор гимн. в Париже.
Лопухин Александр, офицер.
Лорис-Меликов Иван, доктор.
Лукаш Иван Сазонтович, журналист.
Лыщинский-Троескуров Владимир Владимирович, л.-гв. Преображенского полка.
Львов, кн. Георгий Евгеньевич, председатель Временного правительства.
Любимов Лев Дмитриевич, журналист.

Маклаков Василий Алексеевич, посол Временного правительства.
Маковский Сергей Константинович, журналист, сын художника.
Макшеев Федор Федорович, журналист.
Малахов Андрей, чиновник.
Мамонтов Александр Иванович, нефтепромышленник.

Мандельштам Андрей Николаевич, бывший дипломат.
Мандельштам Михаил.
Маркотун Сергей Николаевич, украинский деятель.
Маников Виктор, коммерсант.
Маргулиес Герман.
Маргулиес Мануил Сергеевич, бывший министр Северо-Западного правительства.
Марков Федор Степанович, генерал.
Маркова Антонина.
Маршак Аким Осипович, хирург.
Марченко Митрофан Константинович, генерал.
Маршак Николай.
Масленников Александр Васильевич.
Масленников Михаил Александрович, офицер военного времени.
Матвеев Сергей Николаевич, бывший студент Богословского института в Париже.
Матвеева Ольга.
Мекк, фон Максимилиан Карлович.
Метальников Сергей Иванович, профессор Казанского университета.
Миклашевский (Мик) Константин.
Миллер Карл Карлович, бывший финансовый агент в Японии.
Милуков Павел Николаевич, министр Временного правительства.
Минкович-Петровский Александр, скульптор.
Миркин-Гершевич Бохур (Борис Мирский), журналист.
Михайлов-Мейбаум Анатолий Константинович.
Мокалинский Александр Александрович, капитан 1-го ранга.
Монжалей Сергей, адвокат.
Монье Морис, великий мастер Великой Ложи Франции.
Мординов, гр. Александр Александрович.

Набоков Владимир Дмитриевич, политический деятель.
Нагловская Марья Дмитриевна, журналистка.
Нагродская Евдокия Аполлоновна, писательница.
Нагродский Владимир Александрович, инженер.
Надежин Евгений Александрович.
Намитокоев Айтек Алиевич, юрист.
Народецкий Андрей, писатель.
Неклюдов Николай Михайлович, офицер.
Немирович-Данченко Василий Иванович, писатель.
Ненадович Михаил.
Нидермиллер Николай Георгиевич, прис. пов.
Нижерадзе, кн. Владимир Давыдович, техник.
Никольский Борис Алексеевич, журналист.
Новоселов Сергей Семенович, банковский деятель.
Нольде, бар. Борис Эммануилович, профессор.

Оболенский, кн. Дмитрий Александрович.
Огарев Борис Петрович, гв. конной артиллерии.
Огнянов Иван.
Одинец Дмитрий Михайлович, профессор.
Орбелиани, кн. Ираклий Александрович, пианист.
Орешков Борис Михайлович, инженер.
Остроумов Борис Васильевич, бывший управляющий Кит. Вост. железной дорогой.

Павлов Александр Александрович, л.-гв. гусарского Е. В. полка.

Палтов Алексей Александрович, украинский деятель.
Параделов Николай Николаевич, ген. шт. полк.
Парвус-Гельфанд Израиль Лазаревич, большевистский деятель.
Пасманик Даниил Семенович, врач.
Пелехин Борис Павлович, советник посольства.
Переверзев Павел Николаевич, министр Временного правительства.
Першин Петр Петрович, художник.
Пескин Аким.
Петкович Георгий Иванович, метрдотель.
Петлюра Симон, гетман.
Петров Владимир Андреевич, чиновник.
Пешков (Максим Горький) Алексей Максимович, писатель.
Погодин Алексей Львович, профессор.
Погожев Петр Владимирович, бывший правовец.
Погоуляев Александр.
Поливанов Алексей Андреевич, бывший военный министр.
Половцов Петр Александрович, генерал.
Поляков Соломон (С. Литовцев), журналист.
Попов Николай, мичман.
Посохов Сергей Андреевич, адмирал.
Прадин Константин, оружейный мастер.
Протасьев Николай Николаевич, врач.
Пташкин Георгий.
Путилов Алексей Иванович, банковский деятель.

Работник Георгий, представитель.
Радомысльский-Зиновьев Овсей Герша Ааронович, большевистский деятель.
Раковский Христиан Георгиевич, большевистский деятель.
Ратгауз Даниил Максимович, литератор.
Рафалович Яков.
Ревелиотти Даниил Харлампиевич, дипломат.
Редин Борис Михайлович, офицер.
Репнин, кн. Дмитрий Вадимович, чиновник.
Роговский Евгений Францевич, политический деятель.
Розенберг Александр Юлианович, прис. пов.
Розенталь Георгий, доктор.
Розенфельд-Каменев Лейба Борухович, большевистский деятель.
Романов Борис Владимирович, частн. повер.
Ропов Христофор Христофорович.
Рубинштейн (Митька) Дмитрий Львович, банковский деятель.
Рубинштейн Лазарь.
Рубинштейн Яков Львович, председатель Совета Лиги Прав Человека.
Русский Николай Владимирович, генерал.
Руссет Константин Афанасьевич, мичман.
Рутенберг Петр Моисеевич, убийца Гапона.
Рюдман Николай Николаевич, галлиполиец.

Савинков Борис Викторович, революционный деятель.
Савинков Виктор Викторович, революционный деятель.
Савицкий Николай Викторович, офицер.
Сазанов (Яков Сазов), журналист.
Салтыков Николай Николаевич, профессор.
Сатовский-Ржевский Григорий Григорьевич, журналист.

Свердлов Янкель Моисеевич, большевистский деятель.
Свешников Николай, бывший вице-консул.
Свистунов Борис Иванович, военный летчик.
Семенов Юлий Федорович, редактор.
Силин Морис [(Маврикий)], меховщик.
Симантов Яков.
Симанович Аарон Самуилович, [бывший] секретарь Распутина.
Сирко-Иваницкий Александр Евстафьевич, офицер.
Скоропадский Павел Петрович, гетман.
Слиозберг Генрих Борисович (Борухович), адвокат.
Смирнов Георгий Яковлевич.
Смуляр Е. М., дантист.
Собельсон-Радек Карл, большевистский деятель.
Соболевский Юрий [(Георгий)] Иеронимович, л.-гв. 1 артиллерийской бригады.
Соколов Павел Александрович, прис. пов.
Соколов Сергей Александрович.
Соловьев Борис Николаевич, зять Распутина.
Сосин Иван.
Спекторский Евгений Васильевич, профессор.
Спиридонов Борис.
Ставицкий Семен, меховщик.
Сталь Александр Федорович, присяжный поверенный.
Старкова Вера.
Стоянов Георгий.
Страхов Алексей Александрович, музыкант.
Струве Петр Бернгардович, профессор.
Сукин Иван Иванович, министр правительства адмирала Колчака.
Султан-Заде Хосров бей, доктор.

Тамамшев Михаил.
Тарановский Федор Васильевич, профессор.
Татаринов Валериан Владимирович, юнкер флота.
Татищев Николай.
Телепнев Борис.
Терапиано Юрий Константинович, поэт.
Терещенко Михаил Иванович, министр Временного правительства.
Тер-Осипов Павел, адвокат.
Тиц Вильгельм Ричардович, служащий банка.
Трачевский Александр Семенович, профессор.
Трубецкой Дмитрий Алексеевич, журналист.
Тхоржевский Иван Иванович, чиновник Министерства земледелия.
Тхоржевский Михаил Иванович, л.-гв. Павловского полка.

Ульянов-Ленин Владимир Ильич, большевистский деятель.
Умнов Николай Константинович, офицер военного времени.
Устюжанинов, музыкант.

Федоренко Елена Евгеньевна.
Федоров Владимир, оперный артист.
Федоров Николай Петрович, бывший прокурор.
Фельдман Евгений Семенович, адвокат.
Фидлер Иван Иванович.
Фиников Александр Павлович, хирург.
Финкельштейн-Литвинов Меер Энох Моисеевич, большевистский деятель.

Формызин Андрей.
Френкель Яков, служащий банка.

Хагандоков Георгий Константинович, сын генерала.
Хагандоков Константин Николаевич, генерал.
Хаджи-Бейли Джехом, журналист.
Хатисов Александр, бывший городской голова города Тифлиса.
Херсонский Василий Николаевич, галлиполиец.
Херсонский-Шацкель, портной.
Ходский Леонид Владимирович, профессор.
Хоранов Михаил Осипович, Собственного Е. В. конвоя.
Хорват Дмитрий Леонидович, генерал.
Хотшалава Яков, доктор.
Хрипунов Алексей Степанович, земец.

Цветков Алексей, театральный деятель.

Чайковский Николай Васильевич, революционный деятель.
Чаманский Анатолий Данилович, уполномоченный Красного Креста.
Черканов Виктор, инженер-электрик.
Черкасский Лев.
Чермоев (Топа) Абдул Меджи Арцуевич, Собственного Е. В. конвоя.
Чермоев (Пека) Абибекир Денил Султан.
Чернов Виктор Михайлович, министр Временного правительства.
Чубинский Арсений Михайлович, адвокат.
Чубинский Михаил Павлович, профессор.
Чхеидзе, революционный деятель.

Шавельский Морис [(Маврикий)], служащий банка.
Шаков Измаил Магомедович, врач.
Шакманов Таосултан Калеметович, юрист.
Шаперон Алексей Генрихович, л.-гв. кирасирского полка.
Шателен Сергей Андреевич, бывший начальник Кредит[ой] Канц[елярии].
Шах-Назаров Александр, офицер.
Швецов Борис Алексеевич.
Шереметев, граф Дмитрий Александрович, кавалергардского полка.
Шершевский Абрам, служащий банка.
Шершевский Яков, доктор.
Шефтель Яков Михайлович, прис. пов.
Шиловский Петр Владимирович, саперного полка.
Шипшев (Бак) Джембах Тамерхан.
Широков Михаил Петрович, художник.
Шпаковский Генрих Александрович, ст[арший] лейт[енант] флота.
Шполянский (Дон-Аминадо) Аминад Петрович, журналист.
Штейнгель, бар. Павел Леонгардович, нефтепромышленник.
Штрандман Василий Николаевич, посланник.
Шувалов, граф Павел Александрович.
Шумицкий Николай, украинский деятель.

Эйхенбаум (Волин), писатель, анархист.

Яковлев Павел Феофанович, офицер Войска Донского.
Яковлев-Матишевский Роберт.
Ярошинский Карл Карлович, банкир.

Дворянская подписка о непринадлежности к масонству (1927)¹

Союз русских дворян, созданный в Париже в 1926 году, на одном из своих собраний принял следующую резолюцию:

«Признавая, что масонство является одним из наиболее опасных врагов государства, религии и дворянских заветов, признать, что участники масонских лож не могут состоять членами Союза русских дворян»².

Это решение было принято единогласно. Но возник вопрос: как устанавливать факт непринадлежности дворян к масонской организации? Тогда было принято решение брать с дворян подписку о непринадлежности к масонству. Часть дворян отказались дать такую подписку, находя подобное требование для себя оскорбительным. Московское, новгородское, саратовское, тверское, тульское и ярославское дворянства вынесли постановление о необходимости пересмотреть вопрос о подписке. После обсуждения было принято компромиссное решение — старых членов дворянского союза от подписки освободить, но всех вновь вступающих обязали эту подписку давать.

Конечно, эта подписка имела чисто формальный характер. Для настоящих масонов, имеющих «право» «освобождения от обетов» (т.е. право обманывать) она ничего не значила. Значительная часть российских масонов были дворянами.

ФОРМА ПОДПИСКИ

.....
Члена Союза Русских Дворян,
Дворянина..... губернии,
(Имя, Отчество, Фамилия).....
.....

Г-НУ ПРЕДСЕДАТЕЛЮ СОЮЗА РУССКИХ ДВОРЯН.

На основании постановления Общего Собрания Союза Русских Дворян от 31 Июля 1927 г., выдаю сию подписку в том, что не состою членом масонских лож и в будущем в них состоять не буду.

(Подпись).

(Месяц и число).

¹ Архив Н. Ф. Степанова.

² Сегодня (Париж). 26.3.1931.

ИЗ АРХИВА ЛОЖИ «АСТРЕЯ»¹

№ 1

Объявления о масонских собраниях (1923)²

Оригинал написан от руки на бланке ложи «Астрея». Адресовано членам масонской ложи.

«В верхнем левом углу — круглая печать ложи»

Rite Ecossais Ancien Accepte

A: L: G: D: G: A: D: L'U:

A: N: ET S: L: A: D: L: G: L: DE F: ³

Or: de Paris, le 3 Ноября 1923.

«под печатью три строчки:»

R: L: № 500

«ASTREE»

FONDEE EN 1922

Торжественное Собрание

в Субботу 11 Ноября в 19 час.

1) Откр.: раб.: во 2°, 2) Чтение корр.: и пр.: , 3) Рит.: посв.: в гр.:
подм.: учен.: Ивашева и Певцова, 4) Закр.: раб.:

После собрания бр.: трапеза во 2°.

Торжественное Собрание

в Четверг 23 Ноября в 20 ч. 30 м.

1) Откр.: раб.: , 2) Чтение корр.: и пр.: , 3) Отст.: бр.: бр.: Авдеева и Ветренникова, 4) Первое голосование бр.: Горленко, 5) Доклад бр.: Третьякова: «Идеология капитализма».

После собрания усиленная чайная трапеза.

5 Декабря в 21 ч. Собрание Маст.:

— подготовка выборов.

¹ Материалы приводятся в хронологическом порядке.

² ОА, ф. 730, оп. 1, д. 51, л. 311.

³ О значении этого сокращения см. стр.453—454.

№ 2

**Письмо мастера ложи «Северное Сияние» Д. А. Шереметева
мастеру ложи «Астрея» Г. Я. Смирнову (1932)¹**

Оригинал написан от руки на бланке ложи «Северное Сияние».

Rite Ecossais Ancien Accepte

A.: L.: G.: D.: G.: A.: D.: L'U.:

A.: N.: & S.: L.: A.: D.: L.: G.: L.: de F.:

Or.: de Paris, le 15 Май 1932.

R.: L.: № 523

«Aurore Boreale»

FONDEE EN 1924

Дост.: Маст.: Д.: Л.: «Астрея»

Г. Я. Смирнову.

Дост.: Маст.:

Дорогой Георгий Яковлевич,

Ввиду ускорения темпов мировых событий, несомненно потребовавшего усиленной подготовки Русских бр.: в деле гармоничного строительства «Храма», и в связи с этим чувствующейся необходимостью еще большего объединения и координирования работы Русских Л.: , Ложа «Северное Сияние», вновь пересмотрев по предложению своего Дост.: Маст.: назревающий вопрос о создании соответствующего сему заданию органа, поручила мне предложить к обсуждению и принятию остальным членам Русским Ложам, работающим на 29 rue de l'Yvette — прилагаемый проект положения такого органа.

Во избежание потери времени и во исполнение такового поручения, препровождая Вам при сем проект такового положения, я весьма, бр.: , прошу Вас, Дост.: Маст.: , заранее принеся Вам за то нашу искреннюю признательность, — не отказать известием через меня нашу ложу о соображениях и решении по сему вопросу Вашей Дост.: Ложы «Астрея».

Примите, Дост.: Маст.: , уверение в самых искренних и бр.: к Вам наших чувствах.

Дост.: Маст.: Дм. Шереметев.

¹ ОА, ф. 730, оп. 1, д. 51, л. 181–182.

№ 3
Письмо Л. Д. Кандаурова
мастеру логи «Астрей» Г. Я. Смирнову¹
Машинопись

Париж. 24.9.32.

Дост.: Маст.: и Дор.: бр.: Георгий Яковлевич,
отвечаю на Ваше письмо от 23 с. м., только что мною полученное.

Сегодня я написал г. Кагану, и просил его зайти ко мне для разговора в понедельник. Если он этого сделать не сможет, то приглашу его еще на вторник. Собираюсь уехать в среду утром.

Принимаю к сведению и руководству Ваши указания, касающиеся опроса стучащихся к нам проф.: проф.: , но вместе с тем почитаю своим ф.: м.: долгом высказать, в общих интересах, по сему вопросу некоторые соображения.

Я не могу разделить Вашего пессимистического суждения о религиозно-философской формировке большинства стремящихся в наши ЛЛ.: кандидатов. Напротив, присутствуя за последний год при опросах кандидатов в некоторых ЛЛ.: , я вынес впечатление, что формировка эта, главным образом среди молодежи, стоит на уровне довольно высоком по сравнению с тем, что было ранее. Так, например, трудно отказать в солидной в этом отношении подготовке бр.: Рабиновичу, недавно принятому в Л.: Юпитер (Доктор философии одного из германских университетов), или бр.: Гончарову, недавно принятому в Л.: Гамаюн (окончил Духовную Академию в Болгарии).

Что касается вопросов общественно-политических, то и тут я затрудняюсь вполне присоединиться к Вам.

Собственно, общественная деятельность — в порядке просветительном, воспитательном, благотворительном и т.п. — именно для русских эмигрантов в Париже вполне доступна. Существует множество русских общественных учреждений в Париже, этими вопросами деятельно и самоотверженно занимающихся.

Но и чисто политической деятельностью или теми и иными политическими убеждениями кандидатов пренебрегать, по моему мнению, не следует, т.к. они, без сомнения, могут быть полезным элементом для общей характеристики данного кандидата, что, собственно, и является тем, что при его приеме к нам подлежит тщательному обсуждению.

Во-первых, к нам все чаще стучатся кандидаты, получившие либо французскую натурализацию, либо гражданство в другой стране. От ф.: м.: позволительно ожидать сознательного отношения к своим гражданским

¹ ОФ, ф. 730, оп. 1, д. 51, л. 177 (три страницы).

обязанностям в своем отечестве, хотя бы и недавнем, даже если он практически вопросами политики и не занимается. Во-вторых, для характеристики кандидата может служить его отношение к политическим порядкам в России в прежнее время или к вопросу о том, в каких политических путях он усматривает возможность наилучшего государственного восстановления нашего отечества. Так, например, такой кандидат, который считает, что нынешний российский политический строй — наилучший и другой не был бы для России желателен, вряд ли мог он быть легко принят в одну из наших ЛЛ.:

Переходя к вопросу о бр.: Алехине, я и здесь не могу вполне разделить Ваше предложение, что бр.: сей позабыл, что по интересующему его вопросу ему следовало говорить только с Вами. По-моему, ему следовало говорить и с Вами, и со мной, причем не имеет, на мой взгляд, существенного значения, к кому он обратился бы ранее. Ко мне бр.: Алехин обратился по своему качеству бр.: 4 гр.: Его недостаточная осведомленность в общих фф.: мм.: вопросах, а также и то обстоятельство, что он, по его словам, предполагает посетить страны, где 4 гр.: не собирается в тех же условиях, как здесь (С. А. С. Ш. и французские колонии) лишили меня возможности обратиться в данном случае к его услугам.

Таким образом, единственное, что мы смогли бы сделать в его интересах, это было бы снабжение его соответствующими, обычно даваемыми в этих случаях фф.: мм.: рекомендациями, которые облегчили бы ему посещение симв.: ЛЛ.: в тех странах, где он имеет в виду побывать. Это я Вас и прошу сделать, если, само собою разумеется, Вы не встретите к тому возражений. Считаю полезным поделиться с Вами теми сведениями по этому вопросу, которыми располагаю.

ВВ.: ЛЛ.: большинства штатов Северной Америки Вел.: Л.: Франции ныне признают (не признают ВВ.: ЛЛ.: штатов Нью-Йорк и Иллинойс — в Чикаго — на чем и основано преувеличенное мнение, что «Америка нас не признает»; Калифорния, например, признает в полной мере). Для проникновения в принимающие нас американские ЛЛ.: требуются следующие документы: 1) дипл.: Маст.: (бр.: бр.: двух первых гр.: гр.: почти нигде за границей в ЛЛ.: чужих юрисдикций не допускаются); 2) так называемый заграничный ф.: м.: паспорт, выдаваемый В.: Л.: , к которой данный бр.: принадлежит; 3) расписку за взнос денег в свою Л.: за текущее полугодие. Последний документ в ЛЛ.: Соединенных Штатов обязателен сугубо. Помнится, что бр.: Морской, который деятельно посещал нью-йоркские ЛЛ.: , пока В.: Л.: этого штата не прекратила сношений с нашей, т.е. до июля 1928 года, говорил мне, что у него эту расписку спрашивали чуть не несколько раз.

Теперь еще и по другому вопросу. Дост.: Маст.: Фидлер сообщил мне вчера, что проф.: Расин в настоящее время, по-видимому, на пути к денеж-

ному разорению, но что он точно не знает, касается ли это его лично непосредственно или строительного предприятия, этому проф.: принадлежащего. Почитаю себя обязанным довести об этом до Вашего сведения, т.к. слышал, что, если проф.: бывает объявлен по торговле несостоятельным, то его во Ф.: М.: не принимают ранее судебного установления характера несостоятельности. Не признаете ли Вы вообще возможным и желательным применять в нашей Л.: , по крайней мере, поскольку то касается кандидатов французов или вообще нерусских эмигрантов, формальное требование Конвента [? — неразб.] Вел.: Л.: Франции, требующее представление *extrait du casier judiciaire*?

Искренне Вам пред.: : Кандауров.

№ 4

Письмо Л. Д. Кандаурова мастеру ложи «Астрей» Г. Я. Смирнову (1932)¹

Машинопись

Дост.: Маст.: Георгий Яковлевич,

вчера, вернувшись домой, я получил от Вас письмо, содержащее поручение произвести опрос г. Кагана, стуч.: в Л.: «Астрей».

Охотно исполню Ваше поручение и произведу опрос. Об этом меня просил бр.: Каплан уже несколько месяцев тому назад, я тогда же согласился и ожидал лишь Вашего письма.

Но должен Вас предупредить, что 27 или 28 с. м. я собираюсь уехать на неделю, и потому, если проф.: почему-либо со мной в контакт войти не сможет между получением мною от Вас ответа на настоящее письмо и моим отъездом, опроса произвести не смогу; причем, однако, само собою разумеется, что Вас о том до моего отъезда уведомяю.

Не делав много лет опросов на 1-й гр.: , я не знаю, как принято их делать в настоящее время. Прежде мы делали в Л.: Астрей три опроса, которые преимущественно касались один — сведений биографических, другой — данных о религиозно-философском направлении кандидата и третий — о его общественно-политических взглядах. В Вашем письме нет никаких указаний на то, чтобы порученный мне Вами опрос должен был быть направлен на одну из упомянутых выше тем особливо. Значит ли это, что я могу опрашивать о чем угодно, вне указанных подразделений? Или же, оставив в стороне таковые, которые в некоторых русских Л.: при производстве опросов еще приняты, я должен обратить особливое внимание на те рубрики, которые на стр. 2 печатного французского текста отмечены зна-

¹ ОА, ф. 730, оп. 1, д. 51, л. 175 (три страницы).

ком [? — неразб.], а именно: С.-Futur — а) Periectibilite, б) Esperances, в) Ambitions, д) But dans la vie, а также 5° [...] А. Comment a-t-il ete amene а rediger une demande d'admission parmi nous? В. Dans quelle mesure parait-il pouvoir retier de son initiation un benefice et moral? Dans quelle mesure temble-t-il pouvoir apportees sa pierre а la construction du Temple mac.: ?

Прошу Вас не отказать дать мне ответ на мои запросы в ближайшем, по возможности, времени.

Теперь перехожу к другому делу.

Сегодня я получил от жены бр.: Алехина прилагаемое при сем письмо.

Месяцев восемь тому назад бр.: Алехин сообщил мне о своем проекте кругосветного путешествия, главным образом через С. А. С. Ш. и французские колонии, и спросил меня, не мог ли он чем-нибудь быть бы полезен нашей Организации. Из ближайшего разговора выяснилось, что и мы могли бы быть весьма полезны нашему бр.: снабжением его рекомендациями к бр.: бр.: , занимающим во французских колониях видные административные места, и получением для него к ним, помимо рекомендаций фф.: мм.: рекомендации от Министерства Колоний.

Поблагодарив бр.: Алехина за его любезное и бр.: предложение, я высказался в том смысле, что он мог бы быть полезен нашей Организации бр.: пропагандой в ее пользу и установлением сношений с иностранными системами, но что для этого необходимо сначала со ф.: м.: , а в частности русским, основательно ознакомиться (посещением лл.: и изучением литературы), а затем подробнее переговорить по этому вопросу со мною и с некоторыми другими бр.: бр.: , которые в нем ориентированы.

Ни того, ни другого моего предложения бр.: Алехин, без сомнения, в связи с недостатком времени, исполнить не смог. Поэтому дать ему какое-либо поручение от русского ф.: м.: вообще я затрудняюсь.

Что же касается рекомендаций, тем более проф.: характера (напр., от Министерства Колоний), то это вопрос, всецело касающийся Л.: , к которой данный бр.: принадлежит, т.е. в этом случае Л.: Астроя.

Само собою разумеется, что я готов, если Вы пожелаете, дать нашему бр.: личные рекомендации к бр.: Имханницкому в НьюЙорке, и бр.: кн. Лобанову-Ростовскому в Лос-Анджелесе, которые в местные фф.: мм.: объединения хорошо вхожи (особенно второй), если бы сие смогло оказаться бр.: Алехину полезным. О последнем обстоятельстве судить могу, т.к. г-жа Алехина пишет только, что ее муж «в Америке», а едет из Сан-Франциско. О том, что ее письмо препровождено мною на Ваше распоряжение, я г-же Алехиной одновременно с сим сообщил.

Прошу Вас, Дост.: Маст.: , верить чувствам моей бр.: и дружеской преданности.

Кандауров.

№ 5

**Письмо председателю Финансово-хозяйственной комиссии
Русского масонского дома мастеру ложи «Астрей»
И. А. Кривошеину (1933)¹**

Машинопись

На Вост.: гор. ПАРИЖА, 10 Августа 1933.

ПРЕСЕДАТЕЛЬ
ФИНАСОВО-ХОЗЯЙСТВЕННОЙ
КОМИССИИ

РУССК.: МАС.: ДОМА.:

Дост.: Маст.: и Дор.: Бр.:

Игорь Александрович [написано от руки],

как Вам известно, покидающий службу в Русском Мас.: Доме бр.: АЛЬБРЕХТ принят в Масонское Убежище с платою за полное содержание по 250 франков в месяц, за солидарным поручительством шести русских лож. Сверх сего, представляется необходимым выдавать на руки бр.: Альбрехту, не имеющему никаких личных средств, хотя бы минимальную сумму на карманные расходы, 50 фр. в месяц.

Деньги эти будут выплачиваться ежемесячно распоряжением управления Дома, но так как последнее не имеет в настоящее время свободных наличных средств и смета выполняется с дефицитом, то Финансово-Хозяйственная Комиссия на заседании 8 Августа постановила отменить закуску, предлагавшуюся бр.: бр.: за чаем по вторникам, и просить Дост.: Мастеров вместо уплачиваемой ложами по очереди на эту надобность суммы 60 франков раз в шесть недель вносить ежемесячно Казначею Ф.-Х. Комиссии бр.: КАЦУ по ПЯТИДЕСЯТИ франков с каждой Ложи.

Первый взнос очень прошу сделать незамедлительно, так как бр.: Альбрехт должен вступить в Убежище на этих же днях. С бр.: приветом

... <неразб.>

№ 6

**Письмо М. Маргулиеса мастеру ложи «Астрей»
И. А. Кривошеину (1934)²**

Написано от руки

11-1-34.

[В левом верхнем углу круглая печать
с надписью «Свободная Россия»]

¹ ОА, ф. 730, оп. 1, д. 51, л. 190.

² Там же. Л. 203.

Д.: Б.: и Д.: М.: Игорь Александрович,

К глубокому моему сожалению, не могу лично возглавить делегацию нашей Л.: — я почти не выходил последние 10 дней из-за ларингита, а в пятницу я должен делать доклад — берегу свое горло. По этой же причине, даже придя, я не мог бы остаться на Агапе. Делегацию нашей л.: будет возглавлять Бр.: Фиников, т.к. наш первый Стр.: бр.: Хатисов тоже болен — лежит 5-й день.

Мой сердечный привет ДД.: ББ.: Астреи.

Искренне Ваш М. Маргулиес.

№ 7

Письмо председателя и секретаря совещания представителей русских лож Шотландского устава мастеру ложи «Астрея» (1934)¹

Машинопись

на Вост.: гор. Парижа, 12 Апреля 1934 г.

СОВЕЩАНИЕ ПРЕДСТАВИТЕЛЕЙ

ОБ.: РУССК.: ЛЛ.:

Д.: П.: Ш.: У.:

Дост.: Маст.: и Дор.: Бр.:

Игорь Александрович

Совещание Предст.: Русск.: ЛЛ.: , на заседании 9 сего Апреля, единогласно приняло выработанный образованною при нем Комиссиею проект ПОЛОЖЕНИЯ об объединении ЛЛ.: В.: Л.: Ф.: , работающих на русском языке, экземпляр коего был передан Вам во время заседания. Совещание внесло лишь некоторые изменения в статьи, новая редакция коих при сем прилагается.

Согласно постановлению Совещания, прошу Вас предложить, возможно в кратчайший срок, на окончательное обсуждение возглавляемой Вами Л.: ознаненный проект с намеченными изменениями и сообщить мне последующие замечания Л.: , каковые имеют быть согласованы в Общем Собрании Совещания, после чего Положение будет незамедлительно утверждено и введено в действие.

В целях скорейшего открытия деятельности Совета Объединения прошу Вас предложить Л.: избрать постоянных своих ДВУХ представителей в Совет на текущий год.

Примите мой сердечный бр.: привет.

Председатель Совещания [подпись]

Секретарь бр.: [подпись].

¹ ОА, ф. 730, оп. 1, д. 51, л. 145.

№ 8

Письмо В. Е. Татарина мастеру ложи «Астрея» с просьбой о его аффилировании в эту ложу (1934)¹

Написано от руки

Париж. 14.5.34.

Дост.: Маст.:

Игорь Александрович

Настоящим прошу аффилировать меня в число членов Дост.: Л.: «Астрея».

Я был посвящен 20.2.1924 в Л.: «Великий Свет Севера» на В.: Берлина послушания Великой Национальной Ложи Прусских Штатов, именуемой «Три Земных Шара». Степень подмастерья получил 3.12.1924, а степень мастера — 17.2.1927 г. С этого дня и по день закрытия нашей Л.: — 10.4.33 г. — занимал в ней должность бр.: оратора.

Кроме того, 9.12.1932 г. получил 4-ю степень в Perfection Loge «Fortschritt» Древнего и Признанного Шотландского Рита в Германии.

Родился 19.4.1891 г. Образование получил в Ялтинской Гимназии, Политехническом Институте Императора Петра I и Харьковском Университете.

По профессии журналист. Состою постоянным сотрудником газет «Возрождение» (Париж) и «Сегодня» (Рига) и редактором журнала «Знамя России» (Прага).

13.12.1933 аффилирован в Дост.: Л.: «Свободная Россия» на В.: Парижа послушания Вел.: В.: Франции.

Владимир Евгеньевич Татарин.

134 Avenue de ...ailles Paris 16e.

№ 9

Письмо мастера ложи «Лотос» Д. А. Айтова мастеру ложи «Астрея» И. А. Кривошеину с просьбой произвести во второй градус Рабиновича (1934)²

Написано от руки на бланке ложи

A.: L.: G.: D.: G.: A.: D.: L.: U.:

V.: C.: V.: C.: V.:

Or: de Paris le 1 Июня 1934.

Дост.: Мастеру Д.: Л.: «Астрея»

¹ ОА, ф. 730, оп. 1, д. 51, л. 144.

² Там же. Л. 143.

.....
№ 638

ADRESSE POUR LA CORRESPONDANCE
29, RUE DE L'YVETTE
PARIS 16E

Дост.: Маст.: и Дор.: Бр.: Игорь Александрович,
Ученик Л.: «Лотос» бр.: Рабинович 2-й удостоен в собр.: Л.: 25 Мая по-
вышения в степень подмастерья.

Так как в ближайшие месяцы в Л.: «Лотос» не предвидится собрания во 2-й
град.: , я позволяю себе, в порядке § 139 Regl.: Gin.: , обратиться к Вам с прось-
бою не отказать в бр.: услуге произвести посвящение бр.: Рабиновича 2-го
в град.: подмастерья в собр.: Д.: Л.: «Астрея», имеющим быть в Субботу 9 сего
Июня, в присутствии делегатов от Л.: «Лотос», которые будут мною назначены.

С бр.: приветом,

Дост.: Маст.:
Д. Аитов.

№ 10.

Письмо мастера ложи «Гермес» И. И. Фидлера мастеру ложи «Астрея» И. А. Кривошеину (1934)¹

Написано от руки на бланке ложи

A: L: G: D: G: A: D: L: U:
Rite Ecossais Ancien Accepte
A: N: ET S: L: A: D: L: G: L: D: F:

Or.: de Paris, le 8 ноября 1934.
29, Rue de l'Yvette (16e)

Дост.: Маст.: и В.: Люб.: Бр.:
Игорь Александрович,

В понедельник 19 Ноября, в 19 часов имеет быть Т.: Собр.: нашей Л.:
для инсталляции нового состава Оф.: во главе с моим преемником бр.: Тихо-
мировым.

Это собр.: приобретает особливую торжественность ввиду того, что мы
празднуем 10-летие существования Л.: Гермес.

Был бы особенно счастлив видеть тебя во главе делегации Л.: Астрея
на этом нашем Торж.: Собр.: и на последующей затем бр.: Трапезе.

¹ ОА, ф. 730, оп. 1, д. 51, л. 100.

Искренне и бр.: преданный Тебе

И. Фидлер.

№ 11

Письмо мастера ложи «Гамаюн» П. Бобринского мастеру ложи «Астрея» И. А. Кривошеину (1934)¹

Написано от руки на бланке ложи

28.XI.34

Д.: М.: и дорогой бр..Игорь Александрович,

В понедельник 17 Декабря состоится постановление Должн.: Коллегии нашей Л.:

Надеюсь, что ты и братья возглавляемой тобою Л.: примите участие в нашем скромном торжестве.

Начало раб.: раб.: в 19 ч. 30; после собрания состоится агапа «.: », на которой просили тебе быть нашим гостем.

Бр.: преданный тебе

П. Бобринский.

№ 12

Письмо секретаря ложи «Свободная Россия» С. А. Будаговского мастеру ложи «Астрея» И. А. Кривошеину (1934)²

Написано от руки на бланке ложи

Париж, 3 Декабря 1934

Д.: М.: и Д.: Б.:

Игорь Александрович!

На 12 декабря сего года назначена инсталляция офицеров Д.: Л.: «Своб.: Россия» на 1934—35 гг. Обычно на эту инсталляцию Д.: ЛЛ.: приглашают присутствовать ББ.: дружеских ЛЛ.: и принимают делегации.

ББ.: д.: л.: «Своб. Россия», обсудив положение, создаваемое тем, что на протяжении 2-х месяцев 8 русских ЛЛ.: обмениваются делегациями и приветственными речами, что требует главн. обр. иметь офиц. <.: > ЛЛ.: и особенно от ДД.: ММ.: и «...», посвящение этому обычно многих вечеров в месяц, и что для большинства ББ.: при теперешнем денежном кризисе участие в Бр.: Агапе является тяжелым материальным бременем, постановили: поставить в известность ДД.: ББ.: русских ЛЛ.:, что в нынешнем году инсталляция офиц.: Д.: Л.: «Своб. Россия» произойдет в порядке общей работы, без всякой торжественности,

¹ ОА, ф. 730, оп.1, д. 51, л. 94.

² Там же. Л. 90.

и что собрание Л.: будет глав.: обр.: посвящено заслушанию доклада бр.: Гершуну «Фрэнмасонство и адвокатура». После доклада будет играть колонна гармонии.

Само собой разумеется, ББ.: будут рады видеть ББ.: других ЛЛ.: , которые посетят их. Работы начнутся в 21 час. Агапы не будет.

С совершенным почтением и бр.: прив.:

Секретарь С. Будаговский.

№ 13

Письмо мастера ложи «Юпитер» М. Сейделера мастеру ложи «Астрея» И. А. Кривошеину¹

Написано от руки на бланке ложи

А.: Л.: G.: D.: G.: А.: D.: L.: U.:

В.: С.: В.: С.: В.:

Or.: de Paris, le декабря 1934.

№ 536

ADRESSE POUR LA CORRESPONDANCE

29, RUE DE L'YVETTE

Дост.: М.: и дор.: бр.:

Игорь Александрович,

В четверг 20 декабря, в 8 ч. 30 м. веч., состоится торж.: поставление Д.: М.: и должностных бр.: бр.: Д.: Л.: Юпитер на 1934—1935 г. После Собр.: состоится бр.: трапеза.

Мы надеемся увидеть Вас, Дост.: М.: и Н.: Люб.: бр.: , на этом нашем празднике, а также и бр.: бр.: возглавляемой Вами Д.: Л.: Астрея.

Прошу Вас, дор.: бр.: , верить искренности моих бр.: чувств

М. Сейделер.:

№ 14

Протокол торжественного соединенного собрания лож «Астрея» и «Лотос» (1935)²

Написан от руки

ПРОТОКОЛ

Торжест.: Соединенного Собр.: ДД.: ЛЛ.:

«АСТРЕЯ» и «ЛОТОС»

24 Января 1935.

¹ ОА, ф. 730, оп. 1, д. 51, л. 95.

² Там же. Лл. 235, 235об., 236, 236об., 237, 237об., 238.

Собр.: открыто в 7 час. 40 мин. веч.
Дост.: Мастером Д.: Л.: «Лотос» бр.: Смирновым.

Офицерские места занимают:

Первого Стража — Д.: М.: Л.: «Астрея» бр.: Кривошеин

Второго Стража — бр.: Свободин, Чл. об. ЛЛ.:

Оратора — бр.: Сочивко, Л.: «Астрея»

Секретаря — бр.: Сафонов, Л.: «Лотос»

Казначея — бр.: Мендельсон, Л.: «Лотос»

Дародателя — бр.: Захаров, Л.: «Астрея»

Эксперта — бр.: де Витт ЛЛ.:

Обрядоначальника — бр.: Рабинович 1-й №

Привратника — бр.: Аитов, Н.: М.: Л.: «Лотос»

Присутствуют:

На Востоке — Дост.: М.: Д.: Л.: «Северная Звезда» (В.: В.:) бр.: Альперин;

Дост.: М.: Д.: Л.: «Гермес» бр.: Тихомиров и Оратор Л.: «Лотос» бр.: Глазберг;

Под сенью колонн: Члены Д.: Л.: «Астрея»,

бр.: бр.: Татаринев, Морской, Третьяков, Тиханович, Левинсон, Волконский, Певцов, Лаврецкий, Горленко, Лисин;

Члены Д.: Л.: «Лотос», бр.: бр.: Тираспольский, Кац, Протасьев, Рабинович 2-й;

и многочисленные гости.

Извинения получены от Членов Л.: «Астрея» НН.: ДД.: ММ.: Кандаурова и Вяземского и бр.: бр.: Гринберга, Ансельма и Ковалева, и Д.: М.: Л.: «Гамаюн» П. Бобринского.

Отсутствуют Члены Л.: «Лотос» бр.: бр.: Слиозберг, Шапино, Лотейерг, Каплан, Бернштейн, Гордовский, Жданов, Расин, Бурьшкин, Лампен и Гольдриг Нидерлиггер и Pietri.

В отпуску Члены Л.: «Лотос» бр.: Веретенников, Каган и Рашеев.

.....

По открытии раб.: в 1° и оглашении текущей корреспонденции и извещений о ближайших собр.: Русских ЛЛ.: слово предоставляется, в порядке дня, Члену Л.: «Астрея» бр.: В. Е. Татариневу, который занимает плато Оратора и прочитывает доклад на тему:

«Масонство и Политика».

Доклад этот является вторым из серии докладов, намеченных по программе раб.: , принятой Ложею «Лотос» на 1935 год, экземпляры коей, равно как тезисы доклада, раздаются всем присутствующим.

Во вступительной части Докладчик указал, что запрещение в Конституции Андерсона заниматься в ложах политическими вопросами объясняется исключительно историческими причинами. Создание объединенного в Бел.:

Л.: Франмасонства последовало в эпоху, когда только что окончились в Англии гражданские войны, были еще живы политические [неразб.] и потому, естественно, было стремление найти в мас.: ложах мирное прибежище для созерцательных философско-моральных трудов.

Перенесенное во Францию масонство не замедлило отменить этот запрет. Ряд лож был основан именно для политических целей, и большинство французских братств стали увлекаться мелким политиканством и принимали участие в политических скандалах. Причина этому лежала как в темпераменте латинской расы, так и в недостаточном отборе принимаемых в ложи профанов и в отсутствии последовательного мас.: воспитания.

Англо-Саксонские и Германские Ложи, старавшиеся соблюдать запрет и отметать политику, стали в другую крайность. Они стали или клубами, или благотворительными организациями, а в Америке увлеклись чисто внешнею стороною вплоть до устройства уличных маскарадов. Даже наиболее серьезные из лож, занимаясь отвлеченными философскими и моральными вопросами или историей и символикою мас.: , или, наконец, оккультными науками, отошли от жизни и утратили всякое [неразб.] влияние на проф[анский] мир.

Отметив далее, что под понятие «политика» могут быть подведены все стороны человеческой деятельности, Докладчик высказывается за необходимость воздействия масонства на политическую и социальную жизнь мира. Мир переживает ныне моральный кризис. Большинство государств вступило на путь защиты явно национальных интересов, иностранцы преследуются и огранич. в правах [...] с другими странами, во внутренней и во внешней политике применяется насилие, господствует догма, запрещается мыслить и критиковать.

Надо что-то противопоставить этому разрушению народов между собою. Это могло бы сделать Христианство, но Царство его не от мира сего. Христианину приходится спускаться в мир, примиряться с его несовершенством. Наоборот, Масонство исходит из несовершенства мира и стремится его исправить и возвысить. Оно не может оставаться пассивным при виде того, как цивилизованный мир идет в пропасть.

К сожалению, надо отметить, что сейчас не Масонство влияет на мир, а само находится под его влиянием. Это надо изменить, и вот почему Масонству нельзя уклониться от политики в ее широком смысле.

Какими же путями Масонство должно вести свою политику? Для ответа на этот вопрос бр.: Татаиринов разбирает два противоположных мировоззрения. Одно — абсолютистское, основанное на вере в абсолютную истину, выше всего ставящее догму, отрицающее свободу мысли и критики. Такое направление может быть общим для самодержавия, фашизма, коммунизма или теократии.

На обладание абсолютной истиной претендует или отдельное лицо, или «избранное» меньшинство, в коем после персональным носителем истины является его вождь.

Другое направление, которое Докладчик обозначает именем «релятивизма» [...] считает, что в каждом коллективе, будь то партия или весь народ, неизбежно разнообразие мнений. Даже большинство не может претендовать на знание абсолютной истины. Человеческому познанию доступны только относительные истины, пригодные в данных условиях, и последние сменяются новыми, более совершенными.

Те достижения науки и техники, те формы быта, те правительства [...], изжитые несколько лет тому назад, казались идеальными, ныне представляются нам устарелыми и неприемлемыми. Мы не можем выработать таких решений, какие будут пригодны для всех последующих поколений. То, что хорошо в одной стране, не пригодно для другой.

Отсюда, естественно, вытекает равное уважение к мнению каждого, и возникает свободное состязание различных направлений. Надо проводить политику насаждения средней равнодействующей. В нашем случае, конечно, меньшинство должно подчиниться решению большинства, но это подчинение не носит того характера [...] как при абсолютном режиме, где оппозиция вообще не допускается.

Масонство верит в действенность абсолютной истины — свободу, терпимость, уважение к личности, право на достойное человека существование. Все остальное и методы достижения оно считает относительными и все проверяет с точки зрения своих абсолютных идеалов.

Идеал мас.: — создание условий, при которых все люди могли бы жить в бр.: любви по началам разума, мира и справедливости и могли свободно развивать свои качества и стремления, при ограждении чувства человеческого достоинства [далее неразб.].

.....

По окончании доклада Председательствующий Дост.: Маст.: благодарит от имени всех присутствующих бр.: Татаринова за его труд и предлагает желающим бр.: бр.: обменяться мнениями по содержанию доклада.

Слово берут бр.: бр.: Тихомиров, Репнин и Морской. Продолжение прений переносится на бр.: трапезу.

За истощением повестки Председательствующий Дост.: Маст.: приступает к закр.: раб.: Колонны обходят Кр.: Предложений и Кошель Вдовы; первая возвращается чиста и незапятнана, второй приносит плоский камень весом 40 Kilogr, каковая сумма, согласно желанию Об.: М.: , обращается на уплату за трапезу менее достаточных бр.: бр.:

Собр.: закрыто в 9 час. 15 мин. веч., после чего следует под председательством Дост.: Маст.: Л.: «Астрея» бр.: Кривошеина общая бр.: Трапеза, за которую в продолжение обмена мнениями по содержанию доклада принимают участие бр.: бр.: Ораторы обеих ЛЛ.: Сочивко и Глазберг. Докладчик бр.: Татаринов произносит ответное слово.

Председ.: Дост.: Маст.: Л.: «Лотос» —
Дост.: Маст.: Л.: «Астрея» —
Оратор

Секретарь

№ 15

Письмо мастера ложи «Лотос» Г. Я. Смирнова мастеру ложи «Астрея» И. А. Кривошеину (1935)¹

Написано от руки на бланке ложи

A.: L.: G.: D.: G.: A.: D.: L.: U.:
B.: C.: B.: C.: B.:

Or.: de Paris, le 8 Февраля 1935.
Дост.: Маст.: Д.: Л.: «Астрея»
Бр.: Кривошеину.

Дост.: Маст.: и Дор.: Бр.:
Игорь Александрович,

Л.: «Лотос», в Мастерской 2°, в собр.: сего числа, признала достойным
возведения в степ.: Подм.: — Ученика Л.: бр.: Лампена.

Так как в ближайшем времени собраний 2° в Л.: «Лотос» не предвидится,
то прошу Тебя не отказать в бр.: помощи — совершить рит.: посвящения бр.:
Лампена в степень Подмастерья, в порядке § 139 Ro'gl.: Gen.: , на Торж.:
Собр.: возглавляемой Тобой д.: л.: «Астрея», имеющим быть 9 сего Февраля.

На этом собр.: будут присутствовать лично или мой заместитель и надле-
жащее число членов Л.: «Лотос».

С бр.: приветом.

Дост.: Маст.: Г. Смирнов.

№ 16

Объявление о заседании ложи «Астрея» (1935)²

Написано от руки на бланке ложи

Rite Ecossais Ancien Accepte

A.: L.: G.: D.: G.: A.: D.: L'U.:

A.: N.: ET S.: L.: A.: D.: L.: G.: L.: DE F.:³

Or.: de Paris, le Март 1935.

¹ ОА, ф. 730, оп. 1, д. 51, л. 185.

² Там же. Л. 312.

³ О значении этого сокращения см. во Вступлении к 1-му тому нашего издания.

Суббота, 9 Марта 1935, в 8 ч. 15 м.

1. Тек.: дела, кор.: , чтен.: пр.: пр.: собр.:

2. Чтен.: рап.: и опр.: пр.: Б. Смирнова.

Втор.: голос.: ” ”.

3. Доклад в.: л.: бр.: Татаринова «Мир как мысль» (Философия новой физики).

После Собр.: состоится Чайная агапа.

.....

Четверг, 28 Марта 1935 г., в 7 ч. веч.

Семейное Собр.:

1. Тек.: дела, кор.: , чтен.: пр.: пр.: собр.:

2. Чтен.: рап.: , опр.: и втор.: гол.: пр.: А. Гранова.

.....

Торж.: Собр.:

Трет.: гол.: пр.: пр.: Б. Смирнова и А. Гранова, и в случае благ.: исх.:

Рит.: посьв.: их в 1°.

После Собр.: состоится бр.: Трапеза.

Секретарь А. Морской.:

№ 17

Письмо от мастера ложи «Северное Сияние» Д. А. Шереметева мастеру ложи «Астрей» И. А. Кривошеину (1935)¹

Написано от руки на бланке ложи

A: L: G: D: G: A: D: L: U:

Rite Ecossais Ancien Accepte

G: L: D: F:

Or.: de Paris, le 9 Апрель 1935.

R.: L.: N 523

«AURORA BOREALE»

29, RUE DE L'YVETTE

PARIS XVI

Дост.: М.: и Дорогой брат

Игорь Александрович,

При определении нашего бр.: Альбрехта 1 Авг. 1933 г. в дом престарелых «Fyuu Frutemel», все наши Русские Ложи Шот.: Устава, в том числе и Ваша,

¹ ОА, ф. 730, оп. 1, д. 51, л. 83, 83 об.

приняли на себя обязательства платить в это учреждение по 250 фр. в месяц и 50 фр., на личные расходы названного брата. Иными словами, расход, падающий на каждую Ложу, собирается в сумме 50 фр. в месяц.

Сие обязательство было мною, от имени всех Русск.: ЛЛ.: подтверждено [неразб.] в Управление сего Патроната.

Вашей Л.: по сей день, сиречь по 1/4/35 г. внесено 400 фр. и долг Ваш по первое апреля сего года выражается в сумме 600 фр.

Ввиду того, что долг сей является вопросом чести, от исполнения коего зависит судьба и пребывание в Патронате бр.: Альбрехта, с другой стороны, ввиду настойчивого и категорического требования Патронатом о безотлагательном погашении нашего долга, Русским Ложам надлежит в срочном порядке принять меры для исполнения сего обязательства.

Советом Объед.: Русск.: ЛЛ.: наблюдение за поступлением сих взносов было возложено на меня, как Дост.: М.: Ложу, к коей принадлежит бр.: Альбрехт.

Посему братски и убедительно прошу Вас незамедлительно озаботиться о погашении одного долга и письменно уведомить меня, в какие сроки и в каких размерах Вы предполагаете сие выполнить.

В ожидании Вашего ответа, прошу Вас, Дост.: М.: и Дор.: бр.: Игорь Александрович, принять уверение в моих самых братских к Вам чувствах.

Д.: М.: Дм. Шереметев.

№ 18

Письмо секретаря ложи «Свободная Россия» С. А. Будаговского мастеру ложи «Астрея» И. А. Кривошеину и В. Л. Вяземскому (1935)¹

Написано от руки на бланке ложи.

Париж, 20 Июля 1935

Д.: М.: и: Б.:

Игорь Александрович!

Вы ознакомились с копией письма, посланного нашими Д.: М.: бр.: Вл.: Леон.: Вяземскому, председателю объединения 6 рус.: Лл.: на rue de l'Irelle. Не откажитесь ознакомить Д.: Бр.: руководимой Вами Л.: с его содержанием и принять уверение в крайнем сожалении наших Бб.: , не имевших возможности присутствовать на столь важном собрании Рус.: Лл.: не по моей вине.

С соверш.: почт.: и бр.: прив.:

Секр.: С. Будаговский.

¹ ОА, ф. 730, оп. 1, д. 51, л. 67, 67об.

Д.: М.: и Д.: Б.:

Владимир Леонидович!

10 июля с/г., в день торж.: собр.: Д.: Л.: Своб.: Рос.: на 16, rue Cadet, при вскрывании корр.: , полученной по этому адресу, мы увидели приглашение Ваше мне Июля (без даты) на воскресные 7 июля на Торж.: [неразб.] Собр.: объединения Русских ЛЛ.: , работающих на rue de l'Irelle.

Вы легко поймете, как были огорчены Бб.: нашей Л.: и я получением уведомления о собрании уже после того, как оно имело место, и тем, что длительная подготовка к нему осталась неизвестной нашей Л.: до 10 июля.

Бр.: Л.: «Своб.: Россия», кажется, что приглашение на столь исключительное собрание могло бы быть сделано с применением более тщательных мер для своевременного осведомления о нем нашей Л.: , никогда не пропускавшей случая вызвать словом и действием своего сочувствия возможно полному объединению не только ЛЛ.: , работающих по Шотл.: Рит.: , но и вообще русских ЛЛ.: в Париже. Для этого надлежало послать приглашение на кварт.: председ.: Л.: , что мы обычно и делаем, по отношению к ЛЛ.: на rue de l'Irelle.

Обращаю Ваше внимание на то, что Бб.: из Д.: Л.: «Сев. Зв.» были в лучшем положении, чем мы, благодаря приглашению [...] приготовления к этому собранию, следовательно, до рассылки и печатания повесток. Д.: Б.: П. Н. Переверзев, быв.: Д.: М.: Л.: «Сев. Зв.», сделал доклад наряду с Бб.: Ваших ЛЛ.:

Бб.: Ложи «Св.: Рос.: » совершенно непонятно, почему организаторы собрания нашли, что в числе Бб.: Л.: «Св.: Росс.: » «нет ни одного старейшего бр.: , знакомого с историей, организацией и идеологией рус.: Мас.: во Франции», что создало вряд ли нормальное положение, при котором из 8-ми рус.: ЛЛ.: в Париже 7 были представлены ораторами, к 8-й же даже не было сделано обращение.

№ 19

Письмо секретаря ложи «Северное Сияние» мастеру ложи «Астрея» И. А. Кривошеину (1935)¹

Написано от руки на бланке ложи

A.: L.: G.: D.: G.: A.: D.: L.: U.:

Rite Ecossais Ancien Accepte

G.: L.: D.: F.:

Or.: de Paris, le 24 Juillit 1935.

¹ ОА, ф. 730, оп. 1, д. 51, л. 66.

Дост.: М.: Д.: Л.: Астрейя

бр.: Игорю Александровичу Кривошеину.

Дост.: М.: и Глубокоуважаемый Игорь Александрович,

По поручению Дост.: М.: обращаюсь к Вам с покорной просьбой сообщить, не встречаете ли Вы препятствий в аффиляции Д.: Л.: Астрейя бр.: Голенищева-Кутузова в Д.: Л.: нашу Северное Сияние.

Ваш покорный слуга и бр.: [подпись]
Секретарь.

№ 20

Объявление о торжественном собрании ложи «Гамаюн» за подписью секретаря П. Новоселова, направленное мастеру ложи «Астрейя» И. А. Кривошеину (1935)¹

Машинопись

В.: С.: В.: С.: В.:

В.: Л.: Ф.

Д [] ГАМАЮН

В.: Л.: Бр.:

По приказанию Д.: М.: сообщаю вам, что в понедельник 30 сентября 1935 состоится

ТОРЖЕСТВЕННОЕ СОБРАНИЕ

Откр.: раб.: раб.: в 1 гр.: в 19 ч. 30.

Прот.: и тек.: дел.:

Доклад Бр.: Рысса

ДЖОРДАНО БРУНО

Человек и Философия

Закр.: раб.: раб.:

После собрания последует бр.: агапа

Цена Δ 10 фр.

Секр.:
П. Новоселов.:

№ 21

Уведомление о совместном собрании масонских лож «Астрейя», «Свободная Россия» и «Юпитер», подписанное М. П. Кадишем (1936)²

Написано рукой на бланке ложи «Свободная Россия»

Париж. 20.9.36

¹ ОА, ф. 730, оп. 1, д. 51, л. 49.

² Там же. Л. 54.

Дор.: бр.:

Владимир Эдуардович,

Вам, без сомнения, известно, что в четверг 8 октября, в 20 час. состоится совместное собрание Д.: Д.: Л.: Л.: Астрея, Свободная Россия и Юпитер. По соглашению с Вашим Дост.: Маст.: Владимиром Евгеньевичем перед его отъездом из Парижа, я обещал ему препроводить Вам текст приглашения на это собрание, что сейчас и исполняю.

Покорнейше прошу Вас, Дор.: Бр.: , разослать приглашения членам Вашей Д.: Л.: и не отказать в любезности — порядка ради — уведомить меня в получении настоящего письма.

С бр.: приветом
и. о. Секретаря
М. Кадиш.

№ 22

Уведомление о совместном собрании масонских лож «Астрея», «Свободная Россия» и «Юпитер», подписанное М. П. Кадишем на имя мастера ложи «Астрея» И. А. Кривошеина (1936)¹

Машинопись на бланке ложи «Свободная Россия»

Вост.: гор. Парижа. 20 сентября 1936 г.

Совместное собрание д.: д.: л.: л.:

«АСТРЕЯ»

«СВОБОДНАЯ РОССИЯ»

«ЮПИТЕР»

Дост.: Маст.: и Дор.: Бр.:

Игорь Александрович.

По поручению Д.: М.: сообщаю и прошу Вас довести до сведения дор.: бр.: бр.: Вашей Д.: Л.: , что ближайшее собрание д.: л.: «СВОБОДНАЯ РОССИЯ» совместно с Д.: Д.: Л.: Л.: «АСТРЕЯ» и «ЮПИТЕР» состоится в четверг 8 октября в 20 час.

в д. № 29 rue de l'Yvette

Бр.: М. А. ОСОРГИН прочтет доклад на тему:
«ПУТЬ РУССКОГО КАМЕНЩИКА».

¹ ОА, ф. 730, оп. 1, д. 51, л. 53.

Мы очень просим Вас, Дост.: Маст.: и дор.: бр.: бр.: Вашей Д.: Л.: почитать своим присутствием первое собрание д.: л.: «СВОБОДНАЯ РОССИЯ» в Хр.: Рус.: Мас.: Дома.

После собрания — чайная трапеза (7 фр.).

С глубоким уважением и бр.: приветом

и. о. Секретаря
М. Кадиш.

№ 23

**Уведомление о торжественном собрании ложи «Северная Звезда»
за подписью ее секретаря А. Позняка
на имя мастера ложи «Астрея» В. Е. Татарина (1937)¹**

Написано рукой на бланке ложи

Paris, le 8/IV 1937

Дост.: Маст.: и Дор.: Бр.:

Владимир Евгеньевич!

В четверг 6 мая 1937 в 19 час 30 в Хр.: № 3 В.: В.: Ф.: (16, rue Cadet) состоится торж.: Собр.: Д.: Л.: «Северная Звезда», на котором д.: бр.: М. П. Кив-ч прочитает доклад:

Трехсотлетие «Discours de la methode» Декарта.

После окончания работ состоится бр.: агапа.

Дост.: Маст.: и все брбр.: «Северной Звезды» будут рады видеть Вас, Дор.: Бр.: , и брбр.: Вашей Д.: Л.: на этом собрании и на агапе.

С бр.: приветом

за секретаря А. Позняка.

№ 24

**Уведомление о торжественном собрании ложи «Аврора»,
подписанное секретарем ложи Татьяной Гревс
на имя мастера ложи «Астрея» В. Е. Татарина (1937)²**

Написано от руки на бланке ложи

L.: LE DROIT HUMAIN № 840

Аврора

A.: L.: G.: D.: I'N.:

¹ ОА, ф. 730, оп. 1, д. 51, л. 97.

² Там же. Л. 41.

ORDE MAC.: MIXTE INTERNATIONAL
FEDERATION FRANCAISE

Or.: de Paris, le 25 Fevrier 1937 E.: V.:

Д.: М.: и дорогой бр.: Владимир Евгеньевич,

Д.: М.: и Оратор братски просят Вас пожаловать на Т.: С.: Д.: Л.:
«Аврора», посвященное десятилетнему существованию Л.:

Это собрание состоится в Большом храме (5 rue Jules Breton) в воскресенье 14 марта 1937 г. в 8.30 вечера.

Мы просим Вас передать наше бр.: приглашение в том всем бр.: бр.: возглавляемой Вами л.:

После Т.: С.: состоится агапа.

С бр.: приветом

Секретарь л.:
Татьяна Гревс.

№ 25

**Уведомление о собраниях ложи «Гамаюн»
на имя мастера ложи «Астрея»
В. Е. Татарина (1937)¹**

Написано от руки на бланке ложи

Дор.: Дост.: Маст.:

По поручению Д.: М.: Л.: Гамаюн, сообщаю Вам, что в апр.: месяце состоятся след.: собр.:

1. Понед.: 5 апр.: в 20.30

Семейное инструкц.: собр.: в 1-м гр.:

История масонства в изложении бр.: бр.: л.:

Чайная агапа.

2. Понед.: 19 апр.: в 19.30

Торж.: Собр.: в 1-м гр.:

Рит.: посв.: в Вв.: Кк.: проф.: Деуля.

Слово бр.: Оратора.

Агапа.

Мы все очень надеемся видеть Вас, дорогой Дост.: Маст.: на этих собр.: собр.:

Искренне преданный Вам

Секр.: Л.:
[подпись].

¹ ОА, ф. 730, оп. 1, д. 51, л. 34.

№ 26
Объявление о собраниях ложи «Лотос»,
подписанное секретарем Сафоновым
на имя мастера ложи «Астрея» В. Е. Татарина (1937?)¹

Написано рукой на бланке ложи

Дост.: Маст.: и Дор.: Бр.:

Владимир Евгеньевич

Ложа «Лотос» просит Вас сделать ей честь пожаловать на ее собрания:

I. В Пятницу, 2 Апреля, в 9 час. веч.

Сем.: собр.: для обмена мнениями по вопросу об «осталении металлов».

Приглашаются Мастера всех ЛЛ.:

После собр.: — Чай (5 фр.).

II. В Пятницу, 16 Апреля, в 1 час. 30 мин.

Торж.: Собр.: : Обсуждение вопроса, предложенного для Конвента
1937 г. — L'Avenir de la Liber.

...[неразб.].

После собр.: — Бр.: Трапеза (15 фр.).

.....

Не откажите довести о сем до сведения Бр.: Бр.: Вашей Ложи.

С глубоким уважением и бр.: приветом

Секретарь Л.: Бр.: [подпись].

№ 27
Письмо секретаря ложи «Гамаюн» Ю. Штромберга
мастеру ложи «Астрея» В. Е. Татарину (1937)²

Написано от руки на бланке ложи

Д.: л.: Гамаюн

№ 624

Д.: М.: Дост.: Л.: Астрея

В. Е. Татарину.

Дор.: Дост.: Мастер,

По поручению Д.: М.: Дост.: Ложи Гамаюн, сообщаю Вам, что д.: л.:
Гамаюн уполномочивает Вас произвести посвящение в Гр.: Маст.: члена Д.:
Л.: Гамаюн, Подм.: бр.: Бо, записанного в сей Д.: Л.: под номером 41 и в В.:

¹ ОА, ф. 730, оп. 1, д. 51, л. 35.

² Там же. Л. 15.

Л.: Ф.: под номером 70544, произведенного в Подм.: 22.6.35 и получившего
благож.: голосование для увел.: зар.: платы в Торж.: Собр., 15.5.37.

С бр.: прив.:

Бр.: Секр.: Д.: Л.: Гамаюн
Ю. Штромберг.

№ 28

Уведомление о торжественном собрании ложи «Лотос», подписанное ее секретарем Сафоновым на имя мастера ложи «Астрея» В. Е. Татарина (1937?)¹

Написано от руки на бланке ложи

Дост.: Маст.: и Дор.: Бр.:

Владимир Евгеньевич,

по поручению Дост.: Маст.: сообщаю, и прошу довести до сведения
бр.: бр.: Вашей Л.: , что Торж.: Собр.: Л.: «Лотос» имеет быть в Храме Мас.:
Дома — 29, rue de l'Yvette

в Пятницу, 21 Мая, ровно в 8 часов.

Доклад Оратора Л.: бр.: Глазберга:

О БУДДИЗМЕ. —

Обмен мнениями.

После собр.: — Агапа.

С глубоким уважением и бр.: приветом

Секретарь Лл.:
Бр.: [подпись]:.

№ 29

Уведомление о торжественном соединенном собрании лож «Свободная Россия» и «Лотос», подписанное секретарем ложи «Лотос» Сафоновым на имя мастера ложи «Астрея» В. Е. Татарина (1937?)²

Написано от руки на бланке ложи «Лотос»

Дост.: Мастер и Дор.: Бр.:

Игорь Александрович,

по поручению Д.: М.: Л.: «Лотос» имею честь сообщить Вам и прошу до-
вести до сведения Бр.: Бр.: Вашей Л.: , что в

Пятницу, 2 Марта, в 8 ч. 30 м. веч.

¹ ОА, ф. 730, оп. 1, д. 51, л. 25.

² Там же. Л. 205.

имеет быть Торж.: Соединенное Собрание, в Храме на rue de l'Yvette, ЛЛ.:
«СВОБОДНАЯ РОССИЯ» (В.: В.: Ф.:)
и «ЛОТОС»,
на котором Д.: М.: М. С. Маргулиесом будет сделано сообщение:
XVI Съезд Компартии в Москве
25 Января — 7 Февраля 1934 г.

.....

После собр.: — Бр.: чай.
С бр.: приветом

Секретарь Л.: «ЛОТОС»
Бр.: [подпись].:

№ 30.
Письмо мастера ложи «Лотос» Д. А. Аитова
мастеру ложи «Астрея» И. А. Кривошеину (193?)¹

Машинопись на бланке ложи «Лотос»

Ог.: de Paris, le 20 Октября 193?

Дост.: Маст.: и Дор.: Бр.:
Игорь Александрович

настоящим извещаю Вас и прошу довести до сведения бр.: бр.: Вашей Л.: , что в ПЯТНИЦУ, 9 НОЯБРЯ, ровно в 7 час. веч. назначено Торж.: Собр.: Л.: «ЛОТОС», на котором будет совершено РИТ.: ПОСТАВЛЕНИЕ вновь избранных на 1934—35 г. Дост.: Маст.: и Должностных Бр.: Бр.: , под высоким председательством В.: С.: Бр.: Дюмениль-де-Грамона, Вел.: Мастера Вел.: Л.: Франции.

Бр.: бр.: Л.: «Лотос» и я будем особенно рады видеть Вас и бр.: бр.: Вашей Ложи в возможно большом числе на нашем скромном торжестве.

После собр.: состоится бр.: трапеза, на которой ложа просит Вас быть ее дорогим гостем.

Для бр.: бр.: Вашей Л.: , желающих принять участие на трапезе (куверт 20 фр.) будут предоставляемы места, в пределах вместимости столовой, по предварительной записи у бр.: Куликова или бр.: Трапезонач.: Сафонова.

Члены ложи «Лотос» будут в смокингах или темных костюмах и перчатках, для гостей одежда по усмотрению.

С бр.: приветом

Дост.: Мастер Д. Аитов.:

¹ ОА, ф. 730, оп. 1, д. 51, л. 127.

№ 31

Уведомление о собрании ложи «Космос» (без подписи и даты)¹

Машинопись

Во вторник, 31 с. Января, в 8 ч. 45 м. веч. (точно) состоится Т.: С.: Д.: Л.: «COSMOS», 8 rue Puteaux, на котором будут сделаны следующие доклады (на французском языке).

1. Поч.: Д.: М.: Д.: Л.: «ГЕРМЕС» Н. В. ТЕСЛЕНКО:

«Россия до большевистской революции».

2. Д.: М.: Д.: Л.: «СВОБОДНАЯ РОССИЯ» М. С. МАРГУЛИЕС:

«Современное положение в России».

.....

После Собр.: от Л.: КОСМОС будет предложена бр.: Агапа.

Д.: М.: и Брбр.: Л.: КОСМОС просят брбр.: ДД.: Русских ЛЛ.: принять участие в этом Собр.:

№ 32

Тезисы к докладу М. Кроля на собрании ложи «Лотос» (без подписи и даты)²

Написаны от руки

Тезисы

к докладу бр.: М. Кроля в собр.: Л.: «Лотос»

«Масонские Идеи в “Фаусте” Гете»

1. В основе «Фауста» лежит глубочайший оптимизм, вера в прирожденное человеку свойство стремиться к высокой цели, вера в возможность построить новое, свободное, счастливое человеческое общество.

2. Жизненный путь Фауста — это поучительное, через ряд тяжелых ошибок и переживаний, восхождение от трагического одиночества к радостному сознанию, что люди, соединенные узами солидарности и воодушевленные высокою целью, могут коренным образом перестроить свою жизнь на началах свободы и справедливости.

3. Преображение Фауста происходит через символическую инициацию, при помощи «Матерей», которые открывают перед ним путь к «Елене», символизирующей не только совершенную красоту, но и высшую правду.

4. Благодаря огромной внутренней работе и упорному исканию этого идеала, Фауст постигает весь его глубокий смысл. Фауст постигает, что самым воз-

¹ ОА, ф. 730, оп. 1, д. 51, л. 252.

² Там же. Л. 186.

вышненным подвигом человека является творческая работа на благо всего человечества, и, воодушевленный этой идеею, он совместно со всеми его окружающими строит «Новый Град» — новое идеальное царство свободы и труда.

№ 33

Списки масонов из архива ложи «Астрея» (начало 1920-х гг.)¹

Приводятся как образец кадрового учета вольных каменщиков

[Ложа «Астрея»]

1. Макшеев Федор Федорович, инженер путей сообщ.
2. Мамонтов Александр Иванович, директ. Мальцовского зав.
3. Навашин Дмитрий Сергеевич, помощн. прис. повер.
4. Маринович Николай Велизарьевич, капит. гв[ардии] конной арт[иллерии].
5. Скрябин Владимир Николаевич, б[ывший] Адъют. принца А. П. Ольденбургск.
6. Аитов Владимир Давыдович, врач.
7. Соколов Сергей Алексеевич, литератор.
8. Бобринский гр. Петр Андреевич, поруч. гв. конной арт.
9. Слиозберг Генрих Борисович, прис. повер.
10. Путилов Алексей Иванович, председ. прав. Русско-Аз. банка.
11. Беннигсен Гр. Эммануил Павлович, член Госуд. Думы и Городск. Думы.
12. Бурнштейн Юлий Осипович, инженер-строитель.
13. Чайковский Николай Васильевич, председ. Архангельского правит[ельства].
14. Кугушев Кн. Петр Иванович, чин[овник] при консульстве в Париже.
15. Наумов Николай Иванович, служ[ащий] во Внешн. дел Р. Т. банке.
16. Артамонов Михаил Александрович, инженер авиац. завода Эйфеля.
17. Кандауров Леонтий Дмитриевич, российск. консул в Париже.
18. Наградский Влад[имир] Адольфов., проф. Инстит. путей сообщ.
19. Бухало Владим. Никол., поруч. армейск. кавал[ерии].
20. Мещерский Павел Алексеевич (Александрович?), студент Горн. института.
21. Зильберштейн Семен Яковлевич, врач.
22. Иванов Алексей Захаров., директор Русско-Азиат. банка.
23. Нагель Андрей Платонович, автомобилист.
24. Новоселов Сергей Семен., представ[итель] кожевенн. синдик.
25. Клягин Александр Павл., инженер-технолог.

¹ ОА, ф. 730, оп. 1, д. 65А, л. 2–5, 7–9, 31–35.

26. Лобанов-Ростовский Кн. Андрей Анатольевич, окончивш. юрид. фак., пор[учик] л-гв. саперн. бат[альона].
27. Скосырев Всеволод Никол., коммерсант.
28. Кузнецов Яков Харитонович, дир. сибирского банка.
29. Аверин Никол. Констант., дир. ростовской консерват[ории].
30. Шереметев Гр. Дмитрий Алекс[андрович], ротм[истр] кавалерг[ардского] полка.
31. Гофман Георгий Федорович, штурман дальн. плав.
32. Мордвинов гр. Александр Александр., крымский землевладелец.
33. Скрыбин Андрей Никол., поруч. л[ейб]-гв[ардии] уланского п[олка].
34. Соколов Павел Алексеев., нотариус.
35. Морской Ал-др Алексеев., кинематогр. деятель.
36. Давыдов Ал-др Васильев., чиновник кредитной К...[неразб.], земский деятель Таврич. губернии.
37. Ден Василий Егорович, вице-консул в Париже.
38. Буткевич Евгений Адольфович, русский дипломат в Бельгии.
39. Берлин Лев Моисеевич, присяжн. повер.
40. Половцов Петр Александрович, б[ывший] начальник Дикой Див[изии].
41. Тхоржевский Иван Иванович, дир. Р. торгово-пром. б[анка].
42. Вяземский Кн. Влад[имир] Леонидович, ротм. л.-гв. гусарского п.
43. Семенов Юлий Федор., упр[авляющий] делами Национ[альной] Комиссии.
44. Дезобри Бор. Владим., служащий в Lloyd Bank.
45. Казаринов Михаил Григор., пр. пове[ренный], криминалист.
46. Лианозов Степан Григорьевич, нефтепромышл[енник].
47. Штерн Иван Фед[орович], одесский коммерс[ант].
48. Бобринский Гр. Алексей Алексеевич, сын чл[ена] гос. совета.
49. Кривошеин Игорь Александр., студент.
50. Сейделер Мстислав Никол., шт. оф[ицер] Михайл[овского] арт. уч[илища].
51. Кузьмин-Караваев Влад[имир] Дмитр., чл. Гос. Думы и Город. Д[умы].
52. Соймонов Петр Мих[айлович], лейтенант флота.
53. Унгерн-Штернберг бар. Рольф Рудольф.,... [неразб.], дипломат.
54. Пасманик Даниил Самуилов., врач и публицист.
55. Парсонс Вальтер (Англичан[ин]), инжен. фирмы Рольс-Ройс.
56. Лыщинский-Троекуров, кн. Влад[имир] Влад[имирович], капит. [л.-гв.] преобр[аженского] полка.
57. Афанасьев Лев Львович, лейтенант флота.
58. Бурмистров Тимофей Сергеевич, шофер.

59. Голенищев-Кутузов, Гр. Серг. Алек-др., предв[одитель] двор[яинства] Петерб[ургского] уезда.
60. Фюрстенберг Борис Алексеев., секрет[арь] Савинкова.
61. Волошинов Юрий Федор., ротм. л.-гв. конно-гренад[ерского] п.
62. Волковысский Ал-др Сигизмунд., скульптор.
63. Никитин Вас[илий] Конст[антинович], капит. арм. артилл.
64. Волконский Кн. Александр Петр., дипломат.
65. Ротинов Солико Георгиевич, инж.-технол.
66. Штейнгель бар. Павел Леонгард., нефтепром[ышленник].
67. Татаринов Валер. Вл., председатель русск. футбольной лиги.
68. Хагандоков Конст. Ник[олаевич], начальн. Дикой Дивизии.
69. Гуревич Бор[ис] Абрам., секр[етарь] Лиги борьбы с антисемитизмом.
70. Гернгросс Александр Родион., пом. прис. повер.
71. Леонарди Сильвестр Степанов., певец.
72. Амилахвари Кн. Ал-др Влад[имирович], полк[овник] Татарского п.
73. Вакар Ник[олай] Плат[онович], оконч[ил] юр[идический] фак., со-трудник Земгора.
74. Берлин Мих. Яковл., сын Якова Моис[еевича], директор банка Мав-рикий Нелькен
75. Погожев Петр Влад[имирович], окончивш. учил[ище] правоведения.
76. Ливен кн. Петр Александрович, б. управляющий российской мисси-ей в Брюсселе.
77. Кочубей кн. Виктор Виктор., корн[ет] кавалерг. полка.
78. Кистяковский Игорь Алекс[андрович], моск[овский] прис. по вер.
79. Извольский Григор. Алекс-др., дир. б[анка] Рябушинск. в НьюЙорке.
80. Гайдаров Ибрагим, инж. пут[ей] с[ообщения], член Гос. Дум.
81. Одинец Дм. Мих.
82. Ратнер Евс[ей] Влад[имирович].
83. Фрейгант Андр[ей] Андр[еевич].
84. Фрост Мих. Ник[олаевич].
85. Гвозданович Конст. Вас.
86. Гринчук-Лукашевич Люц. Аврел.
87. Рябушинский Пав[ел] Пав[лович].
88. Грюнвальдт Конст. Конст.
89. Веретенников А[лексан]др Порф[ирьевич].
90. Воеводский Георг. Степ.
91. кн. Андронников Арч. Солом[онович].
92. Волков А-др А-др.
93. Каминка Бор[ис] Георг.
94. Вачнадзе Иракл. А-др.
95. Шаков Измаил.

96. Чубинский Мих. Павл.
 97. Шакманов Таосултан.
 98. Куриев Мурзала Муссиев[ич, офицер].
 99. Корнфельд Мих. Герм[анович, журналист].

Список офицеров ложи «Астрея» на 1923 год.

Дост.: Маст.: — Макшеев Федор Федорович.
 1-й Страж — Мамонтов Александр Иванович.
 2-й Страж — гр. Беннигсен Эммануил Павлович.
 Оратор — Слиозберг Генрих Борисович.
 Секретарь — Давыдов Александр Васильевич.
 Казначей — Наумов Николай Иванович.
 Дародатель — кн. Кугушев Петр Иванович.
 Эксперт — гр. Мордвинов Александр Александрович.
 Обрядоначальник — Соколов Павел Алексеевич.
 Депутаты в Великой Ложе Франции — Аитов Владимир Давыдович
 и Чайковский Николай Васильевич.
 Привратник — Кандауров Леонтий Дмитриевич.
 Мастер Банкетов — гр. Бобринский Петр Андреевич.
 Хранитель Печатей — Путилов Алексей Иванович.
 Хранитель Архивов — Артамонов Михаил Александрович.
 Знаменосцы — Чайковский Николай Васильевич и
 Гр. Беннигсен Эммануил Павлович.
 Судьи — Кандауров Леонтий Дмитриевич,
 Слиозберг Генрих Борисович,
 Клягин Александр Павлович.
 Диакон — Ратнер Евсей Владимирович.

[Ложа «Астрея»]

Гра- дусы	Имя, отчество и фамилия	Ложа посвящения	Год посвящения
1	2	3	4
1	Аверин Николай Константинович	Астрея	1922
18	Аитов Владимир Давыдович	Космос	1919
3	Артамонов Михаил Александрович	Акация	1921
18	гр. Беннигсен Эмман[уил] Павлович	Космос	1920
1	гр. Бобринский Алексей Алексеевич	Астрея	1922
18	Бобринский Петр Андреевич	Англо-сакс. [Л.]	1920
1	Берлин Лев Моисеевич	Астрея	1922
1	Буткевич Евгений Адольфович	Астрея	1922

1	2	3	4
2	Бурнштейн Юлий Осипович	Космос	1921
2	Бухало Владимир Николаевич	Астрейя	1922
1	кн. Вяземский Владимир Леонидович	Астрейя	1922
3	Гофман Георгий Федорович	Англо-сакс. [Л.]	1921
3	Давыдов Александр Васильевич	Hera de l'Humanite	1922
1	Дезобри Борис Владимирович	Астрейя	1922
2	Ден Василий Егорович	Travail et Vrais Amis Fideles	1922
1	Зильберштейн Семен Яковлевич	Астрейя	1922
3	Иванов Алексей Захарович	Астрейя	1922
1	Казаринов Михаил Григорьевич	Астрейя	1922
32	Кандауров Леонтий Дмитриевич	Fraternite des Peuples G... O...	1917
2	Клягин Александр Павлович	Астрейя	1922
1	Кривошеин Игорь Александрович	Астрейя	1922
18	кн. Кугушев Петр Иванович	Fraternite des Peuples G... O...	1918
1	Кузнецов Яков Харитонович	Астрейя	1922
2	кн. Лобанов-Ростовский Андр[ей] Анатоль.	Астрейя	1922
1	Лианозов Степан Георгиевич	Астрейя	1922
32	Макшеев Федор Федорович	Космос	1919
18	Мамонтов Александр Иванович	Тэба [Thebah]	1919
18	Маринович Николай Велизарьевич	Англо-Сакс. [Л.]	1919
2	Мещерский Павел Алексеевич	Астрейя	1922
4	гр. Мордвинов Александр Александрович	Англо-Сакс. [Л.]	1922
2	Морской Александр Алексеевич	—	1922
3	Навашин Дмитрий Сергеевич	Англо-Сакс. [Л.]	1921
1	Нагель Андрей Платонович	Астрейя	1922
18	Нагродский Владимир Адольфович	Космос	1920
18	Наумов Николай Иванович	Fraternite des Peuples	1920
3	Новоселов Сергей Семенович	Астрейя	1922
1	Одинец Дмитрий Михайлович	Астрейя	1922
3	Половцов Петр Александрович	Англо-Сакс. [Л.]	1922
4	Путилов Алексей Иванович	Космос	1921
2	Ратнер Евсей Владимирович	Астрейя	1922
1	Сейделер Мстислав Николаевич	Астрейя	1922
1	Семенов Юлий Федорович	Астрейя	1922

1	2	3	4
2	Скосырев Андрей Николаевич	Астрья	1922
3	Скрябин Андрей Николаевич	Travail et Vrais Amis Fideles	1921
13	Скрябин Владимир Николаевич	Тэба [Thebah]	1919
3	Соколов Павел Алексеевич	Travail et Vrais Amis Fideles	1921
4	Соколов Сергей Алексеевич	Fraternite des Peuples G... O...	1920
14	Слиозберг Генрих Борисович	Тэба [Thebah]	1921
1	Тхоржевский Иван Иванович	Астрья	1922
1	Фрейгант Андрей Андреевич	Астрья	1922
1	Фрост Михаил Николаевич	Астрья	1922
14	Чайковский Николай Васильевич	Англо-Сакс. [Л.]	1919
2	гр. Шереметев Дмитрий Александрович	Астрья	1922
3	Штерн Иван Федорович	Hera de l'Humanite	1922

В.: В.: Ф.:

Д.: Л.: «Северная Звезда»:

Секр.: Андреев Вадим Леонидович, 3 av. Payret-Dortaie, Plessis-Robinson (Seine)

Вольфсон Марк Карлович, 272, bd Raspail, XIV°

Иорданский Михаил Юрьевич, 5, rue Paul Barnuel, XV°

Очан Илья Осипович, 84, bd du Montparnasse, VII°

Осоргин Михаил Андреевич, 15, rue de la Sante, XIV°

Петровский Николай Валерианович, 9, rue Belier Dedouvre, XIII°

Тер-Погосян Михаил Матвеевич, 17, rue Gudin, XVI°

Шефтель Яков Михайлович, 12, square Alboni, XVI°

Д.: Л.: «Свободная Россия»:

Секр.: Будаговский Сергей Александрович, 39, rue Barque

Гершуни Борис Львович, 51, bd Beausejour, XVI°

Липман Максим Маркович, 26, av. Theophile Cauthier, XVI°

Навасардьян Степан Тигранович, 366, rue de Vaugirard, XV°

Фиников Александр Павлович, 9, rue de Passy, XVI°

Шапиро Анатолий Семенович, 1–3, rue Rauquet, XVI°

Чебышев Алексей Алексеевич, 14, rue Lemercier, XVII°.

№ 34

Прием В. В. Вырубова в ложу «Астрея»¹

Вырубов Василий Васильевич, 1879 — после 1961, ближайший друг А. Ф. Керенского, председатель Комитета Всероссийского Земского союза Западного фронта (Минск), помощник начальника штаба Керенского (октябрь 1917). Как и другие российские масоны в эмиграции, Вырубов вынужден заново вступать в ряды вольных каменщиков.

Рекомендации для вступления его в ложу «Астрея» (Великая Ложка Франции) дали три известных масона — граф П. А. Бобринский, И. С. Лукаш, Е. В. Ратнер.

Впоследствии и в эмиграции Вырубов достиг высших масонских степеней (33°) и стал председателем Совета объединенных русских лож (Шотландского устава).

Дост.: М.:

По Вашему поручению я беседовал с Василием Василиевичем Вырубовым и получил от него биографические сведения, которые здесь и прилагаю.

В. В. Вырубов, как я полагаю, не только по моему мнению, но и по мнению всей (будет достойнейшим братом, а я, конечно, буду голосовать за него, как за, без сомнения, свободного человека добрых нравов.

С бр.: уважением

Иван Лукаш.

3 Апреля 1930.

Проф.: Вырубов.

Дост.: Мастер.:

По Вашему поручению я посетил проф.: Василия Вырубова, стучащегося в двери нашего хр[ама], и имел с ним беседу на темы, касающиеся его обшего религиозно-философского мировоззрения.

Проф.: Вырубов, воспитанный с детства в духе религиозности, связи своей с религией не порвал до сих пор. Однако эта связь навряд ли носит глубокий характер; она ограничивается, по-видимому, прочной привычкой к обрядовой стороне церкви да воспоминаниями детства: по собственному признанию проф.: , он был бы безмерно счастлив, если бы мог вновь посетить деревенскую церковку, в которую ходил ребенком...

Но если привязанность проф.: к официальной религии и к ее ритуалу следует считать неглубокой, то зато склонность его к общему спиритуалистическому мирозерцанию лежит вне всякого сомнения. Математик

¹ ОА, ф. 730, оп. 1, д. 87, л. 2, 9, 9а, 10, 10об.

по образованию, он считает, что одними точными и экспериментальными науками нельзя исчерпать познания природы. Он верит в существование того, что он сам называет «благим началом» и что предопределяет бытие и развитие мира.

Я полагаю, что общие настроения проф.: , незастывания в форме определенной догмы или верования как нельзя лучше подходят к тому, что он думает найти в орд.: вольн.: кам.:

С другой стороны, духовная ценность проф.: Вырубова, по-видимому, такова, что и орд.: сделает в его лице благое приобретение.

Ввиду изложенного выше, я буду голосовать за допущение проф.: Василия Вырубова в орд.: вольн.: кам.:

С бр.: приветом

Е. Ратнер.:

3 Апреля 1930

Д.: М.:

К сожалению, я не успел повидать проф.: Василия Васильевича Вырубова, только вчера утром вернувшегося в Париж, но полагаю, что ввиду того, что я хорошо знаю проф.: , мой краткий рапорт может помочь Л.: в ее суждении о нем.

Проф.: В. В. Вырубову должно быть сейчас около пятидесяти лет. Просвещенный, разносторонне образованный, культурный человек, проф.: — чрезвычайно приятный собеседник, с которым можно говорить на любую тему. Примыкая по своим воззрениям и симпатиям к русской левой общественности, проф.: отнюдь не заражен свойственными ей узкими политическими мировоззрениями и отходящими в прошлое идеалами. Здравый смысл — одна из основных черт его ума, а здоровый реализм определяет его отношение к внешнему миру.

В России, еще до войны, проф.: Вырубов посвятил себя земской деятельности. Во время войны он был ближайшим сотрудником князя Львова, впоследствии премьер-министра Временного правительства по Земско-Городскому Союзу.

После революции, в условиях эмиграции, проф.: продолжал работать в Земгоре. Одно время на него нападали в связи с якобы невыгодной покупкой для Земгора имения в окрестностях Бордо (имение пришлось продать с большим убытком). История этого дела мне хорошо известна: проф.: Вырубов действительно купил это имение по поручению Земгора, но сделано это было по несчастливому совпадению случайностей за несколько месяцев до разразившегося в 1921 году экономического кризиса и установления в Америке сухого режима, что особенно остро отразилось на ценах на землю в винодельческом районе Бордо.

Вообще в проф.: мире В. В. Вырубов пользуется самой лучшей репутацией, превосходные качества его вне подозрений и, если я позволил себе упомянуть об этой истории, то сделал я лишь на тот случай, если бы об этом был поднят вопрос F.

Я полагаю, что проф.: Вырубов — превосходный кандидат для посв.: в Вв.: Кк.: , для Д.: Л.: Астрея в частности, и буду голосовать за него.

П. Бобринский.

Последнее время проф.: посвятил себя банковской деятельности. У него обеспеченное и независимое положение.

ИЗ АРХИВА ЛОЖИ «ЛОТОС»

П. А. Бурьшкин

История образования и деятельности российской эмигрантской ложи «Лотос» (№ 638, в Париже, 1933–1949)¹

Введение

Русское масонство шот. устава к моменту создания ложи «Лотос»

Русское зарубежное масонство, конечно, теснейшим образом связано и с исконной посвятителной традицией, и с преданиями о славной работе наших достойных предшественников, и, наконец, с ложами, возникшими на нашей родной земле в начале текущего столетия, — но как группировка общественная, зарубежное масонство есть детище эмиграции. С нею оно зародилось, с наплывом ее испытало буйный рост; стало несколько свертываться, когда эмиграция пошла на убыль. Переход от горделивых надежд к безысходным разочарованиям и к пересмотру всех эмигрантских позиций не мог не отозваться живейшим образом на зарубежном масонстве.

Зарубежное русское масонство начало строиться в ту пору, когда и русские беженские круги, и огромное большинство мирового общественного мнения не верили в прочность и долговременность новой власти, появившейся на русской земле. Почти все были уверены, что коммунистический опыт не удастся, Советская власть способна только к разрушению, а не к созиданию, правительство у власти не удержится. Россию придется восстанавливать извне, и роль русской эмиграции, которая останется верна русским культурным навыкам и традициям, будет огромна. И в этой культурной восстановительной деятельности значение русского масонства будет весьма большим, может быть, решающим. Эзотерика масонства созвучна русской душе, посвя-

¹ АГИ, архив Б. И. Николаевского; написана в 1950 году для внутреннего масонского пользования; не подлежала публикации в открытой печати. Настоящая публикация является первой. Печатается с незначительными сокращениями.

тельная работа мастерских вольных каменщиков распустится пышным цветом, а всемирность и универсальность масонского братства даст через русские ложи русскому народу те международные связи и ту иноземную поддержку, которая будет ему так необходима. Свое «вынужденное пребывание эмиграцией» эмиграция должна использовать для того, чтобы подготовиться к работе по воссозданию родной земли. Нужно приобщиться к опыту и знаниям Запада, чтобы нести их на «одичавшую от советского опыта» родину. В масонском плане это значило, что нужно быстро подготовить кадры, сформировать и организовать то ядро, которое развернет работу ордена на родной почве. А это время близко. Так многие тогда искренне верили.

Русская масонская деятельность в рамках французских повиновений шотландского устава в первые годы эмиграции разворачивалась весьма быстро и чрезвычайно успешно. Посвятительный путь был, несомненно, призванием многих русских людей, оказавшихся вне пределов Советского государства. Внешних препятствий не было, и вновь открытые русские ложи стали быстро пополняться новыми братьями. Работа закипела и шла под знаком будущей деятельности в России. На пребывание русских мастерских в недрах их послушания матери Великой Ложи Франции смотрели как на явление временное, может быть, даже кратковременное. Все дело в том, чтобы быть готовыми, когда обстоятельства позволят ехать на работу. Нужно только не опоздать.

Успех создания русских шотландских лож зависел в немалой мере и от того, что во главе созидателей и творцов стоял такой человек, как бр. Л. Д. Кандауров. Это был, несомненно, исключительно талантливый организатор, умевший все использовать для достижения поставленной им цели, сам горевший ярким огнем и умевший зажечь им и тех, кто его окружал и кто ему помогал. Неутомимый работник, входивший в каждую мелочь, он нес на себе львиную долю труда и ответственности, направляя общую деятельность по тем планам и по тому пути, которые ему казались правильными. Для поставленной в то время задачи, целесообразность которой тогда не вызывала сомнений, — подготовки русских масонских кадров в рамках шотландского устава — метод организации, применявшийся бр.: Л. Д. Кандауровым, был самым эффективным. Это было создание сверху, авторитарное руководство, применение шотландской иерархии и строгой масонской дисциплины. Больше говорили об обязанностях, чем о правах, от каждого требовали выполнения долга и жертвенности.

Первые годы, когда русское масонство начинало становиться как бы зачатком или прообразом самостоятельной русской организации, когда в работе молодых русских мастерских стали выявляться исконные, вековые традиции старого русского «Новиковского» масонства, когда достигнутые результаты быстро завоевали русским почетное положение среди французских собратьев и особенно когда удалось создать на rue de l'Yvette свой собственный русский масонский очаг, тогда среди русских братьев появлялся

необычайный подъем и жертвенность. Каждое собрание той или иной ложи было несомненным праздником, на который не нужно было настойчиво приглашать и ссылаться на регламент, требующий непременно присутствия на собраниях ложи. Каждый шел сам и боялся пропустить очередное заседание. Братские встречи, братское общение, за трапезами особливо, для многих было немногими светлыми точками в сумеречной тяжелой повседневной жизни. В условиях этого общего подъема мало чувствовался тот «суровый режим», который являлся естественным следствием авторитарного руководства, которое неуклонно применял бр. Л. Д. Кандауров, неизменно оставшийся во главе русской шотландской иерархии. Эта была, в подлинном смысле слова «une discipline volontairement consentie», которой каждый подчинялся без возражений, зная, что без нее нельзя в тот начальный период, который принято называть героическим, довести дело организации до надлежащей степени совершенства. А успехи в развитии русского масонства шотландского устава и тот огромный авторитет, который сразу завоевали русские ложи во французских масонских кругах, говорили, казалось, в пользу того метода «иерархической подчиненности», сторонником которого продолжал оставаться бр. Л. Д. Кандауров.

Но года шли, и в жизни русского зарубежья наступил резкий и безвозвратный перелом. Не только угасла вера в быстрое возвращение в Россию, но зародилось сомнение, удастся ли вообще старшему поколению эмиграции увидеть когда-либо родную землю. В общественном мнении Запада Советская власть становилась подлинной русской властью, представляющей не только Россию современную, а Россию вообще, а за эмиграцией перестали признавать право на представительство, право говорить от имени России или даже от имени русской культуры.

Этот перелом в положении русской проблемы, естественно, сказался и на судьбе русского масонства. Для французов наши ложи перестали быть «русскими» ложами, а стали «ложами, работающими на русском языке» или «ложами русских эмигрантов». Правда, они сохранили свой авторитет и продолжали пользоваться большим вниманием, но не в силу тех задач, которые стояли перед ними, а уже больше в силу того высокого уровня чисто посвятительной работы, который был им свойственен.

В среде русского масонства этот перелом также оказал свое влияние. Ряды русских вольных каменщиков стали редеть; в составе русских лож — «Астреи», «Северного Сияния», «Гермеса» и «Юпитера» — стали оставаться те из братьев, которых интересовало масонство само по себе, его посвятительный символизм; те, которые смотрели на масонство как на самоцель, а не только как на средство «работать на пользу родины». Утрачивая свой подчеркнuto национально-русский характер, наши ложи стали становиться мастерскими вселенского братства вольных каменщиков. В программе работ русские темы отошли на второй план

и уступили место вопросам ритуала, символики, инициатической философии или истории ордена и посвятительной традиции.

Изменение характера работы русских лож, перемена стоявших перед ними заданий, естественно, должно было бы вызвать и известную перемену общего ими руководства. «Формирование кадров» перестало быть первоочередной задачей; само продвижение по ступеням посвятительной лестницы получило смысл не подготовки «будущих руководителей», а «настоящих посвященных», работа коих не ограничивается рамками времени и места.

Между тем ничто не изменилось в методах действий русской масонской иерархии. Бр. Л. Д. Кандауров, доле других веривший, что русским братьям скоро придется действовать на родной земле, считал неправильным отказаться от установленного им порядка руководства русскими ложами, который фактически делал их положение в ордене иным, чем у других мастерских французского послушания. Принцип «свободный масон в свободной ложе» не был руководящим правилом для русских мастерских. И, в связи с этим, среди рядовых русских масонов стало появляться ощущение некоторого бесправия, в особенности по сравнению со своими французскими собратьями. Появилось много недовольных, сурово критиковавших существующую практику и указывавших, что она идет вразрез с регламентом Великой Ложи Франции.

Был еще один момент, о котором говорили недовольные. Начавшийся отход многих братьев и ослабление жертвенности подорвали материальное благополучие русского масонского коллектива. Было необходимо принять всякие меры, чтобы выправить создавшееся положение. Иногда считали, что проявленной жертвенности достаточно для продвижения по путям посвятительной лестницы. В результате стали говорить, что «Кандауров торгует градусами». Стали говорить о том, что «дальше так продолжать нельзя» и что нужны радикальные перемены в порядке управления. На почве этих разговоров недовольных и зародилась идея создания ложи «Лотос».

Глава I

Организация ложи «Лотос» и общий характер ее деятельности

Во второй половине 1931 года группа братьев, преимущественно из ложи «Астрея», стала собираться более или менее регулярно для обсуждения положения на 29, rue de l'Yvette, о мерах, которые можно было бы принять, чтобы улучшить общий ход дела, и о создании новой ложи на несколько иных, чем ранее, соответствующих условиям времени, основаниях. Эти собеседования, происходившие обычно у бр. К. П. Каплана, имели ту особенность, что участники их — а их было сначала 12, а потом 18 — почти с первых шагов не ограничились отвлеченной критикой существующих порядков, а наметили ряд

практических мер, как улучшить существующее положение. Среди этих мероприятий нужно отметить прежде всего создание специального фонда помощи братьям и организации особого юридического лица «Societe Artistique et Litteraire Russe», которое устройством лекций, спектаклей и благотворительных праздников могло бы содействовать увеличению средств упомянутого выше благотворительного фонда. Эти начинания, весьма своевременные ввиду того, что русская эмиграция уже вступала в период материального кризиса, были проведены в жизнь еще до создания будущей ложи. От некоторых братьев инициативная группа получила денежные пожертвования и смогла немедленно приступить к выдаче ссуд тем братьям, которые в них нуждались.

Инициативная группа состояла, как это было сказано, по преимуществу из братьев, принадлежавших к составу ложи «Астрея»; но были участники и из всех других, кроме ложи «Гамаюн», которая в то время только открыла свои действия. Все другие ложи были представлены, что, несомненно, являлось свидетельством, что эта неудовлетворенность общим ходом дела, которая явилась толчком к созданию новой группировки, ощущалась во всех ложах. Группа эта, по ходу своего существования, частично меняла свой состав, одни из участников, интересовавшиеся ею в начале ее возникновения, от нее отошли и не включились в число учредителей ложи «Лотос»; некоторые другие присоединились впоследствии. Шла речь даже о включении в число учредителей некоторых братьев из русских лож Великого Востока, но это не осуществилось и учредителями явились лишь братья лож, собиравшихся на rue de l'Yvette.

Нужно, однако, отметить, что группу учредителей нельзя в тесном смысле слова назвать оппозиционной или к общему укладу русских лож шот. устава, или к бр. Л. Д. Кандаурову. В самом деле, в числе создателей новой ложи ближайшее участие принял бр. Г. Б. Слиозберг, который, по существу говоря, делил с бр. Л. Д. Кандауровым полную ответственность за все руководство ложами rue de l'Yvette. При своем властном характере, Л. Д. Кандауров мало с кем считался, но с Г. Б. Слиозбергом он считался по-настоящему и прислушивался к его голосу. Г. Б. Слиозберг участвовал в организации ложи «Лотос» с благословения главы русского масонства, который своим ясным умом понимал, что оппозицию в то время уже устранить совсем не удастся, и старался поэтому направить ее в такое русло, чтобы она не подорвала корни всего русского масонского дела.

Во второй половине 1932 года идея создания ложи «Лотос» вполне созрела и можно было приступить к реальному осуществлению этого предложения. На 18 ноября было назначено первое организационное собрание, которое, по существующему обычаю, должно было организовать временную ложу, каковая и должна была возбудить ходатайство о своей легализации перед Федеральным Советом Великой Ложи Франции. На организационное собрание были приглашены 22 брата, которые и явились учредителями ложи «Лотос».

Бр.бр. В. Д. Аитов и Г. Я. Смирнов энергично взялись за дело, и на своем заседании 17 декабря Федеральный Совет уже рассматривал поданное прошение. Представление досье было полным и составленным с удивительным тщанием, характерным для бр. В. Ф. Сафонова. Все бумаги были написаны его каллиграфическим почерком и самая внешняя их форма свидетельствовала, что делопроизводство в новой ложе будет в образцовом порядке, во всяком случае тогда, когда секретарем будет оставаться бр. В. Ф. Сафонов.

Своим постановлением от 17 декабря Федеральный Совет передал дело об утверждении новой русской ложи со своим благоприятным заключением на утверждение Великой Ложи, каковая в ближайшем своем собрании, имевшем место 9 января 1933 года, дала учредительную хартию ложи «Лотос», явившейся № 638 в регистре шотландского устава во Франции.

Выполнение всех необходимых формальностей и подготовка первого торжественного собрания заняли около двух месяцев, и инсталляция состоялась в русском масонском доме, в храме на rue de l'Yvette лишь 3 марта того же 1933 года. Братья учредители, желая придать своему празднику особую значительность и выделить его из ряда других торжеств этого рода, которые имеют место в Великой Ложе Франции, обратились к Великому Мастеру, каковым в то время был бр. Jacques Marechal, с просьбой самому возглавить инсталляционную комиссию. Великий Мастер согласился, и тем более охотно, что он был связан личной дружбой с рядом братьев основателей, а с некоторыми, как, напр., с бр.бр. Аитовым, Слиозбергом и Вяземским, постоянно вместе работал на разных ступенях посвячительной лестницы. Членами комиссии Федеральный Совет назначил бр.бр. M. Dumesnil de Grammont, G. Chadirat, G. L. Toutain, Ch. Marou. Бр. Думеснил де Граммонт был назначен первым инспектором новой ложи. Инсталляционное собрание было организовано с чрезвычайной тщательностью и вниманием. Главная тяжесть подготовительной работы легла, разумеется, на неутомимого В. Ф. Сафонова, который мастерски справился с этой нелегкой задачей, выявив себя как одного из лучших организаторов больших масонских праздников. Все детали были продуманы, все было предусмотрено и, благодаря этому, первое торжественное собрание новой молодой русской ложи шотландского устава прошло с полным успехом и лишней раз засвидетельствовало перед французскими и русскими братьями, что исконные русские масонские традиции — преданность и уважение к ритуалу и братское гостеприимство — не являются мертвой буквой для возрожденного русского масонства за рубежом. Было написано много приглашений французским братьям — преимущественно тем, которые в течение десяти истекших лет принимали живое участие в работе русских лож. Из русских братьев были приглашены члены консистории как руководители общей работы и представители всех семи мастерских русских вольных каменщиков.

Официальная повестка гласила:

«Торжественная инсталляция вновь учрежденной русской Л. «Лотос» Вел. Маст. бр. Маршалль и членами Вел. Л. Франции назначена в Храме Рус. Мас. Д. в пятницу 3 марта. Открытие раб. ровно в 6 час. 30 м. веч.

.....

Присутствующих в Храме просят быть по возможности в смокингах (во вс. случае — темный костюм), черных галстуках и белых перчатках; Мастеров — в лентах и заполах.

После собрания бр. Трапеза исключительно по именным приглашениям, распред. Дост. Мастерами Л.Л. Ввиду ограниченного числа мест особая запись не принимается.

По поручению Дост. Маст. и бр.бр. Учредителей с бр. приветом
Исп. об. секретаря Л. бр. В. Сафонов».

Помимо именных приглашений, в русском масонском доме было вывешено нижеследующее объявление:

«Вниманию дор. бр.бр.

Храм может вместить максимум 80—85 чел. Таким образом, на Собр. Инсталляции л. “Лотос”, кроме приглашенных, входящих в состав делегаций, и членов-учредителей (всего 65 человек, имеющих зеленые триангли), можно впустить всего 20—25 бр.бр., которые придут заблаговременно.

.....

Вход без передника или ленты не допускается по Уст. Никаких запасных передников и лент у Привратника не имеется и отлучиться со своего поста для их разыскания он не имеет права.

Поэтому благоволят стучаться в Храм только имеющие на себе передники или ленты.

По поручению Д. М.
И. О. Секретаря
бр. В. Сафонов».

На приглашение учредителей единодушно откликнулись весьма многочисленные братья обоих масонских послушаний Франции. Храм был переполнен и приглашенными специально, и другими братьями, считавшими нужным личным присутствием подчеркнуть значение создания новой русской ложи. В столовую могли проникнуть только приглашенные — зеленые триангли, — число которых было определено тем, что могла вместить столовая русского дома, и то было весьма тесно. «Программа» трапезы была нижеследующая:

«Водка и закуска
Селянка Московская с осетриной
Расстегаи с вязигой
Индейка в желе
Салат “Лотос”
Фрукты. Кофе.»

Согласно установленному порядку, за агапой гостей приветствует секретарь ложи. Бр. В. Ф. Сафонов не ограничился, как это зачастую бывает, несколькими шаблонными словами, а дал в своем слове яркую картину сближения между французскими и русскими братьями, каковым явился праздник молодой русской ложи.

Некоторой особенностью новой ложи, согласной со старыми масонскими традициями, и в частности с обычаями русских вольных каменщиков, было постоянное использование эмблемы ее отличительного титула. Лотос был всюду: на офицерских лентах, в en-tete бумаге, в наименовании кушаний на трапезе, на треугольниках и меню. А толкование инициатического смысла этой эмблемы нашло место в целом ряде приветственных речей.

Праздники поставления новой мастерской очень красивы, но неизбежно отличаются некоторым однообразием; однотонны обычно и речи: пожелания успешной работы и выражения надежды продолжать достойно традиционную работу своих предшественников. На инсталляции ложи «Лотос» прозвучала в некотором смысле новая нота. Еще до ее открытия в русских кругах говорили: новая ложа будет заниматься политикой. Политикой ложа «Лотос» не занималась, но вопросами современности она интересовалась весьма. Как видно будет далее, она посвятила ряд вечеров этого рода проблемам. О том, что вопросы современности будут ложу интересовать, было сказано в некоторых речах братьев основателей. Для обихода русских лож это было некоторым новшеством.

После своей инсталляции ложа немедленно приступила к активной работе. Начались регулярные собрания с докладами, которые сразу привлекли внимание русских братьев и собирали многочисленную аудиторию. Ложа пополнялась новыми членами путем аффилиации братьев других лож; было одно посвящение профана. Был поставлен вопрос о выработке своего внутреннего регламента, в котором нашло бы отражение основное стремление ложи — возможно более сблизить между собой ее братьев.

Ниже будет дан подробный обзор по каждому году в отдельности ее деятельности в области докладов и сообщений. Обычно каждый год ложа заслушивала пять или шесть докладов, причем, как общее правило, все доклады делались мастерами, принадлежавшими к числу членов «Лотоса». Регулярно устраивались конференции и на французском языке, чем ложа делала свой вклад в дело франко-русского масонского сближения.

Теперь же следует дать общие данные по ее довоенной работе и характеристику как ее внутреннего распорядка, так и ее участия в общей жизни русских лож и в послушании Великой Ложи Франции.

Личный состав и руководство ложей

Число братьев основателей ложи было, как уже указывалось, 22; из них принадлежали к ложе «Астрея» 12, к ложе «Гермес» — 5, к ложе «Северное Сияние» — 2 и к ложе «Юпитер» — 1. За семь лет работы перед войной 1939 года было посвящено 6 новых братьев: Рашеев (1933), Георгий Лампен и Гольдрин (1934), Лейтес и Виктор Лампен (1935) и Лебедев (1937)¹.

11 братьев было аффилировано, а именно: бр. Г. Л. Тираспольский («Северная Звезда», В. В.), Pietri («Euclide»), П. А. Бурышкин («L'Etoile Flamboyante»), Н. Б. Глазберг («Свободная Россия», В. В.), Е. С. Рабинович («Labog» в Берлине), С. Г. Лианозов («Астрея» и «Юпитер»), Р. Ф. Булатович («Северное Сияние»), В. А. Грюнберг («Астрея»), И. И. Фидлер («Гермес»), А. А. Келлер («Северное Сияние») и У. М. Эттингер («Гермес»).

За тот период времени ушли на Восток Вечный бр.бр. А. П. Веретенников, Г. Б. Слиозберг, Л. И. Кац и В. Ф. Сафонов; выбыли по отставке или радиации Гордовский, Каган, Pietri, Рашеев, Фидлер и Келлер. К моменту войны в списках ложи числились 29 бр.бр., все в степени мастеров. Первый дост. маст. был В. Д. Аитов, пробывший два года, 1933 и 1934. Засим, в течение четырех лет до 1938 года включительно, первый молоток держал Г. Я. Смирнов, в 1939 году на пост председателя вступил С. Г. Лианозов. Ближайшими помощниками председателя были сначала А. П. Веретенников, потом С. Г. Лианозов.

Секретарская часть и делопроизводство

Первым секретарем, бессменно остававшимся в течение ряда лет, был бр. В. Ф. Сафонов. Последние годы своей жизни бр. В. Ф. исключительно работал в братстве вольных каменщиков, и прежде всего в ложе «Лотос», одним из создателей коей он был и над технической организацией коей он так много потрудился. Обладая огромным административным и канцелярским опытом, — он был крупным чиновником в Министерстве земледелия царского времени — он внес в сравнительно несложные дела секретарства масонской ложи все методы и навыки своей долгой и ответственной службы и всякую мелочь в своей работе выполнял с тщанием и любовью. Протоколы он вел с таким искусством, что не раз докладчики впоследствии изумлялись, какую совершенную форму придавал он высказанным ими мыслям. Его протокольные

¹ Из числа этих братьев к концу 1949 года ни один не числится в списках лож.

книги были составлявшейся текущим порядком подробной историей ложи. Он был лучшим секретарем не только среди русских братьев, но возможно, что во всем послушании вообще. Во время его секретарства ложа «Лотос» была известна Секретариату Великой Ложи как одна из лучших по делопроизводству мастерских. К сожалению, составленные им материалы погибли во время оккупации. Они хранились у дост. маст. С. Г. Лианозова и их пришлось сжечь, так как ложа занималась «вопросами современности», а бр. секретарь слишком ярко отражал ее в протоколах.

Ораторы ложи

В течение первых двух лет председательства бр. В. Д. Аитова оратором был бр. В. Л. Вяземский. Все последние годы это «plateau» заполнял бр. Н. Б. Глазберг. Первые годы существования каждой ложи — самые трудные для бр. оратора: пока в ложе не образовалось своих навыков и традиций, работа может отклоняться от прямого пути. Бр. В. Л. Вяземский, один из самых старых и опытных братьев в русских ложах, весьма способствовал укреплению в ложе масонской законности и верности традициям. Бр. Н. Б. Глазберг своим ораторским талантом и авторитетом в области вопросов права помог ложе не только всегда оставаться верной и регламенту, и ландмаркам, но и поднимать обсуждение докладов на такую высоту, которая делала ложу подлинным посвященным центром. Своими докладами о «Масонском праве» он помог всем русским братьям разобраться в этой сложной проблеме.

Казначейская часть

Денежной частью в ложе сначала заведовал бр. С. Я. Шапиро, а впоследствии бр. В. П. Свободин, и, наконец, бр. Н. Н. Протасьев. И в этом отношении л. «Лотос» была одной из наиболее аккуратных русских лож. Взносы на *les Ruteaux* платились своевременно и в полном размере. Внутри ложи существовала круговая порука — ложа не радиировала за неплатеж, но внутренняя спайка была такая, что каждый сам делал в пределах своих возможностей.

Кружки дародателя

Кружки дародателя занимали в ложе «Лотос» совершенно особое место, что вполне понятно, так как фонд помощи и выдачи ссуд, созданный «инициативной группой», начал действовать раньше, чем была инсталлирована сама ложа. Бессменным почти дародателем был бр. К. П. Каплан, кому в сильной мере принадлежит инициатива связать создание новой ложи с расширением дел помощи братьям. Первоначальная мысль была независимо от помощи, пу-

тем пособий, организовать также и выдачу ссуд за поручительством других братьев. Опыт этот, как это, может быть, и естественно в эмигрантской среде, не оправдал ожиданий. Перед войной положение массы русской эмиграции во Франции неуклонно шло к худшему. Платить по взятым ссудам для многих оказывалось невозможно, и многие ссуды сами собой перешли в пособия.

О дародательной деятельности не принято ни много говорить в отчетах, ни проводить поименных данных. Можно сказать одно, что не один участник ложи добром помянет работу ложи в этом направлении.

Говоря о деятельности по оказанию братской помощи, осуществлявшейся кассой дародателя, следует упомянуть и о судьбе «ссудного фонда», организованного учредителями ложи «Лотос» еще ранее официального открытия ее действий. Как уже указывалось, было предположение создать именно фонд для выдачи ссуд, а не пособий, помогать нуждающимся временно, а не в порядке безвозвратной благотворительности. Поэтому ссуда выдавалась за подписью поручателя, который в случае неплатежа отвечал сам. В течение 1932 года были устроены два благотворительных вечера, сбор с коих и поступил в основание ссудного фонда. В том же году начались выдачи ссуд, и к моменту открытия ложи «Лотос» были выданы 52 ссуды на общую сумму 8485 франков; кроме того, были за счет этого фонда уплачены за ремонт кухни на rue de l'Yvette 2100 франков и были выданы небольшие безвозвратные пособия. Всего оборот сумм по ссудному фонду составил 12 811 фр. 70 сант. В обеспечение выданных ссуд были взяты долговые обязательства за подписями заемщика и поручателя. К сожалению, скоро обнаружилось, что идея выдачи беспроцентных ссуд практически неосуществима. Наступили сроки уплаты, но платежей не поступало; за небольшими исключениями, выданные ссуды лежали «неподвижным капиталом», а те, которые возвращались, нередко выдавались вновь и тем же лицам.

С момента учреждения ложи заведование фондом перешло к административно-финансовому совету, а впоследствии ко вновь созданному литературно-артистическому обществу, которое, по замыслу, должно было быть «юридическим лицом» ложи. Но вскоре все «управление» фондом свелось к безуспешным попыткам получить платежи по давно просроченным ссудам со стороны должников или их поручателей. Управление фондом собрало 4 июля 1934 года общее собрание должников и их поручателей для совместного рассмотрения вопроса «о наиболее удобном для должников порядке числящихся за ними недоимок». Собрание было весьма немногочисленным и практических результатов не дало. В дальнейшем, за отсутствием оборотных средств, дело выдачи ссуд практически приостановилось и деятельность фонда свелась на нет, а сами «векселя» и претензии по непогашенным ссудам были переданы председателю временного комитета русских масонов бр. Л. Д. Кандаурову, в счет расчетов по содержанию масонского дома на rue de l'Yvette.

Взаимоотношения братьев ложи. Внутренний устав

Между членами инициативной группы, постоянно собиравшихся в течение более года, пока готовилась организация ложи, естественно, установились тесные братские отношения. Братья хорошо друг друга знали, привыкли один к другому, сблизились не только в плане масонской работы, но и в частной жизни, познакомились домами, стали бывать друг у друга. Таким образом, действительно сковалась подлинная братская цепь еще до официального открытия работ и, когда начались ритуальные собрания, всякий знал отведенное ему место и ложа дружно начала действовать. Пополнение ее состава шло сравнительно медленно, ложа с первых дней своей жизни установила принцип единогласия для приема новых членов, и новые сочлены, составлявшие до войны значительное меньшинство, постепенно втягивались в тесную и дружную семью, где все равны, несмотря на разницу условий, в которых их поставила жизнь. Поэтому была и круговая порука, и фонд выдачи ссуд, и энергия работать кружке дародателя. Идею равенства, хотя бы в моменты масонского общения, ложа стремилась претворить в жизнь.

Распорядок и правила братского обихода и формы своей работы ложа сочла нужным запечатлеть в форме своего Внутреннего устава «Reglement Interieur». Желая придать ему официальный характер, придать ему обязательность и таким образом сохранить атмосферу тесного братского общения до той поры, пока ложа будет продолжать свою работу, было решено представить его на утверждение Федератив. Совета Вел. Ложи. Все это потребовало немало времени, дело несколько затянулось, великий оратор — тогда бр. Chadirat — сделал ряд замечаний по первоначальному проекту, и окончательно вопрос был разрешен лишь в 1938 году¹. В этом Внутреннем уставе нашли свое отражение те принципы, которые легли в основание ложи «Лотос». Так, ст. 9 установила, что ложа «Лотос» составляет единую семью, объединенную братскими узами, и все братья принимают обязательство помнить об этом во всех обстоятельствах их профанской и масонской жизни. Ст. 13 говорит о том, что для представления кандидата нужно, помимо его безупречной репутации в профанском мире и достаточной степени образования, чтобы подлежащий порядком принимал участие в работе, еще и гарантию двух мастеров ложи, что кандидат обладает надлежащими моральными качествами и сможет выполнить все имеющиеся быть возможные обязательства. Ст. 14 требовала единогласного вотума ложи на семейном собрании о пригодности кандидата, перед регламентарным «prise en consideration». И наконец, ст. 24 устанавливала круговую поруку по платежу годовых котизаций и всех вообще взносов.

¹ Внутренний устав был окончательно утвержден ложей в торжественном собрании.

Комитетское собрание и Административный совет

Распределение предметов занятий между семейными комитетскими и торжественными — ритуальными собраниями в ложах французского послушания является трафаретным, так сказать, самой жизнью. Ложа «Лотос» следовала общему обыкновению, внося лишь небольшие поправки, вытекавшие из особенности ее внутреннего распорядка. В ложе «Лотос» посещаемость семейных собраний была, как правило, более высокой, чем посещаемость собраний в храме. Семейные собрания до войны обычно происходили в чистом помещении — большей частью в конторе бр. К. П. Каплана — и представляли собой встречу расположенных друг к другу людей, которые хотели собраться и поговорить о любимом для всех деле. Новые кандидатуры обсуждались долго и со всеми подробностями, дабы требуемое единогласие не было бы формой, а выставляло бы подлинное единодушие всех братьев. Много говорили и о подготовке собраний в храме. Брат секретарь В. Ф. Сафонов не пропускал ни одной малейшей детали, которую нужно было бы обсудить сообща, и благодаря его предусмотрительности сюрпризов не было.

Ложа выбирала так же административный совет, как обычно, как офицеров и братьев по специальному назначению. В первые годы существования ложи административный совет играл большую, можно сказать, решающую роль. Впоследствии, когда численность ложи убавилась, и эта роль стала сходить на нет.

Торжественные Собрания

Во всех русских ложах ритуальная сторона работы в храме стояла на большой высоте, и новообразованной ложе трудно было сказать новое слово. Ложа работала по общему русскому ритуалу и не вносила каких-либо особых нововведений. Одно время по инициативе бр. Вад. Жданова возникла мысль о пересмотре ритуала в сторону приближения его к более старым образцам, была создана даже ритуальная комиссия, но дело не пошло вперед и ложа продолжала свои работы обычным порядком. Собрания и посвящения и доклады проходили гладко, четко и торжественно, чему немало способствовали большой опыт и любовь к этому делу у бр.бр. де Витта и Эмм. Льв. Рабиновича, обычно бывших либо экспертами, либо обрядоначальниками. Как сказано уже, у офицеров ложи была лента, на которой имелась эмблема ложи — лотос.

Собрания неизменно сопровождалась агапами, которые рассматривались как продолжение работ в храме, почему участие в них братьев ложи считалось обязательным. Материальная сторона не играла роли и не служила препятствием. Первоначально агапами ведал неутомимый бр. В. Ф. Сафонов, потом к нему присоединился бр. С. Ф. Гольдрин. Кулинарная сторона и сервировка стояли на чрезвычайно большой высоте, совершенно необычной для рядовых

эмигрантских собраний. С особенным блеском проходили трапезы на инсталляционных собраниях, которые пользовались таким успехом, что никогда столовая не могла вместить всех желающих.

Участие ложи в общей жизни русских лож

В русском масонском доме на rue de l'Yvette все ложи, сначала 6, потом 5, жили общей жизнью, общими интересами. Собрания отдельных лож обычно привлекали много гостей и было значительное число братьев, которые интересовались работой русского масонства в его целом. Ложа «Лотос», как возникшая после других, естественно, состояла первоначально из мастеров, принадлежавших другим ложам, которые, согласно принятому при создании «Лотоса» положению, должны были оставаться в ложе-матери и не ослаблять своей в ней работы. Это, конечно, усиливало связь «Лотоса» с другими ложами. Отдельные члены ложи «Лотос» — бр.бр. Слиозберг, Аитов, Вяземский — с давних лет принимали участие в руководящих органах иерархии русского масонства. Вскоре после образования нашей ложи был организован Совет Объединения русских лож, в коем, силою вещей, братья из ложи «Лотос» приняли весьма большое участие. Оба довоенных председателя, В. Л. Вяземский и И. А. Кривошеин, принадлежали к составу нашей ложи, равно как и сменивший И. А. Кривошеина С. Г. Лианозов. Смена В. Л. Вяземского И. А. Кривошеиным прошла негладко, и ложа болезненно переживала эту несговоренность между братьями одной и той же ложи.

Все «коменданты» дома на rue de l'Yvette, Л. И. Кац, В. Ф. Сафонов и позднее Н. Н. Протасьев, принадлежали также к составу братьев нашей ложи.

Вообще вся идея согласования работы русских лож под флагом «Совета Объединения», осуществлением которой русские братья в сильной мере обязаны бр. В. Л. Вяземскому, была одной из тем, о которой была постоянно речь в инициативной группе.

Взаимоотношения с Вел. Лож. Франции и с французским масонством

С первых дней своей жизни ложа «Лотос» заняла подобающее ей место среди других мастерских Великой Ложи Франции. Новая ложа сразу обратила на себя внимание образцовым состоянием своего делопроизводства, и аккуратностью в представлении необходимых данных и сведений, а также своевременной уплатой причитающихся с нее взносов. Те или иные представители ложи всегда участвовали во всех праздниках и торжественных собраниях, устраиваемых на rue Puteaux. На общих собраниях Великой Ложи и всех заседаниях Конвентов ложа «Лотос» была неизменно представлена. В этом от-

ношении она в те годы даже составляла некоторое исключение из прочих русских лож на rue de l'Yvette. Депутатами Великой Ложи были сначала бр. Смирнов в течение двух лет, а с конца 1934 года бр. П. А. Бурьшкин.

В целях ближайшего ознакомления французских братьев с работой русских лож «Лотос» регулярно устраивала собрания на французском языке, что и было ей свойственно, так как в учредительной ее грамоте указывалось, что она работает на русском и французском языках. На эти собрания приглашались либо французские братья, напр. Pietri и Antonio Caen, либо читались доклады членами ложи. Бр. П. А. Бурьшкин прочитал несколько докладов. Тот же брат постоянно сотрудничал в масонских изданиях на rue Puteaux и был лауреатом ложи «Portique» за свою брошюру о влиянии российского масонства в армии на освободительное движение в России.

Руководители ложи

Такова в общих чертах картина деятельности ложи перед войной в первые 7 лет ее существования. Как видится, она была, несомненно, успешна, чем она в сильной мере обязана тому, что она имела достойных и авторитетных руководителей.

Первым ее дост. маст. был бр. В. Д. Аитов, один из самых старейших по времени посвящения русских братьев. Бывши дост. маст. л. «Астрея», он пользовался общим уважением и общей любовью, и он сразу сумел поставить молодую ложу на твердые рельсы и вести ее по такому пути, на котором сохранилась преданность традициям русского масонства, верность обычаям и регламентам Великой Ложи Франции и вместе оставался неприкосновенным особым, присущий ей, характер.

Его преемник, бр. Г. Я. Смирнов, имевший уже также председательский стаж по ложе «Астрея», является держателем рекорда среди русских братьев по количеству лет управления одной и той же ложей. Под его просвещенным и твердым руководством ложа сложилась окончательно, выявив те особые ее свойства, которые выделяли ее из ряда других русских мастерских. Наша ложа могла ставить на свое обсуждение жгучие темы современности и показать воочию, что, когда работа ведется в подлинно масонском плане, с соблюдением уклада вольных каменщиков, никогда ее собрания не превратятся ни в политический клуб, ни в общественную говорильню. Метод, каким должна ложа руководствоваться в своих работах, прекрасно определил сам бр. Г. Я. Смирнов в одной из своих речей.

Эти принципы неуклонно проводились в жизнь, и, благодаря нашим первым руководителям, ложа «Лотос» всегда оставалась мастерской вольных каменщиков, она не уподобилась многим французским ложам, занятым только лишь злобою дня, и «колесница нашей ложи не скатилась под масонско-мещанский косогор».

Сменивший бр. Г. Я. Смирнова бр. С. Г. Лианозов также высоко держал знамя, но его деятельность больше относится к военному и послевоенному периоду и речь о ней будет далее.

Говоря о руководителях ложи, справедливость требует упомянуть одного брата, который, хотя и не держал первого молотка, но, несомненно, руководил если не самой ложей, то масонским воспитанием и масонской жизнью многих и многих ее членов. В последние годы своей жизни он больше всего отдавал своего масонского времени ложе «Лотос», где он неизменно принимал участие в беседах и делал зачастую доклады. И, обращая мыслью к его величавому образу, наша благодарная память слышит его простой, спокойный и авторитетный голос, который напоминал нам, что масонство нужно ради самого масонства, что мы должны интересоваться тем, что вечно, а не временно, что совершенность события мы должны рассматривать «sub specie seternitatis», что от времени до времени нужно перечитывать пророков и оставаться верным древней посвячительной традиции.

Глава II

Деятельность ложи за 1933–1939 годы

Деятельность ложи началась немедленно после ее инсталляции и продолжалась беспрерывно и регулярно до самого начала войны. Торжественные собрания, происходившие обычно в одну из пятниц месяца, если в них не было посвящения, были заняты докладами. Особенностью собраний «Лотоса» было то, что ложа весьма редко работала совместно с какой-нибудь ложей и что почти всегда докладчиками были мастера ложи. Некоторые из ее участников обычно каждый год делали какое-нибудь сообщение ложе (напр., бр.бр. Глазберг, Тираспольский и Бурышкин). За 7 лет было сделано 39 докладов; как уже упоминалось, прекрасные и необычайно подробные протоколы, составлявшиеся бр. В. Ф. Сафоновым, были уничтожены во время оккупации. Отдельные книги протоколов пропали. Тем не менее по разным другим данным и документам можно составить исчерпывающий список всех работ ложи. В частности, этому помогло и то, что ложа «Лотос» была единственной русской ложей того времени, регулярно печатавшей свой «порядок дня» в Еженедельном Бюллетене. Ниже будет дан подробный обзор работ ложи по каждому году, с перечнем докладов. Во многих случаях будет возможно и дать содержание важных и значительных докладов. За 7 месяцев работы в 1933 году (с марта по декабрь) ложа имела 12 собраний — 7 торжественных и 5 комитетских, — кроме того, по текущим делам управление много раз собирало Административный Совет.

Из 7 торжественных собраний одно было инсталляционным, другое — было занято ритуальным посвящением первого, вновь принятого брата,

В. А. Рашеева, и пять были посвящены докладам. В том году докладчики были исключительно членами ложи, но из пяти докладчиков трое были аффилированы в том же 1933 году.

Перечень этих докладов нижеследующий:

7 апреля бр. М. С. докладывал на тему: «Замечания по § 1-му Конституции Андерсона».

5 мая — доклад бр. Г. Б. Слиозберга: «Социализм материалистический и социализм этический».

2 июня — доклад на французском языке бр. Pietri: «L'Allemagne des Barbares et l'Allemagne d'Hitler».

7 июля — доклад бр. П. А. Бурьшкина: «Прошлое русского масонства и его уроки для будущего».

И наконец, 3 ноября бр. Г. Л. Тираспольский говорил: «О подлинном и истинном масонстве».

К сожалению, протоколов этого года в архивах не сохранилось.

В 1934 году состоялось 18 собраний, из них 8 комитетских и 10 торжественных. Комитетские собрания, как обычно, были посвящены административным и финансовым вопросам, а также обсуждению кандидатур и допросу профанов. (В этом году ложа посвятила двух братьев, С. Ф. Гольдрин и Г. Е. Лампена.) Много времени уделяла ложа и вопросу об организации объединения русских лож.

Из 10 торжественных собраний одно было посвящено инсталляции, 2 — посвящению в 1-й градус и одно — выборам. Остальные 6 были заняты докладами.

2 февраля состоялся доклад на французском языке бр. П. А. Бурьшкина: «Екатерина II и масонство».

2 марта совместно с ложей «Свободная Россия» был заслушан доклад дост. маст. сей последней ложи бр. М. С. Маргулиеса: «XVII Конгресс коммунистической партии в Москве и его результаты».

Бр. М. С. Маргулиес всецело посвятил свою масонскую работу пропаганде на русские темы во французском масонстве. Занимаясь углубленно и усидчиво изучением советской деятельности, бр. Маргулиес был постоянным докладчиком во французских ложах по вопросам, связанным с положением дела в России. В среде русских братьев доклад бр. Маргулиеса вызвал совершенно исключительный интерес и привлек около 120 слушателей. Это составляло рекордную цифру, храм был переполнен, и большое число братьев приняло участие в агапе и оживленном обмене мнениями, который на ней состоялся.

13 апреля был доклад бр. Г. Б. Слиозберга на тему: «Основы демократического режима».

9 мая — опять соединенное собрание с ложей «Свободная Россия». Доклад бр. Гольца: «Три года в советской тюрьме».

12 мая — доклад бр. Н. Н. Протасьева: «Евгенизм и его роль в вопросах современности».

6 июля — доклад бр. А. Ломейера: «Великий Страх» (Психологические основы современного мирового кризиса).

Как видно из перечня докладов, в том году работали без определенной программы, интересуясь самыми разнообразными вопросами.

Надо сказать, что в дальнейшем ложа отошла от этого порядка и занялась выработкой программы.

В конце 1934 года дост. маст. В. Д. Аитов, пробывший 2 года на месте председателя, просил ложу не возобновлять его полномочий на следующий год и, согласно решению ложи, передал первый молоток бр. Г. Я. Смирнову, уже ранее председательствовавшему в ложе «Астрея». В офицерском составе также произошли некоторые изменения. Первым стражем стал бр. А. Я. Ломейер, вторым — бр. В. П. Свободин, а место оратора занял бр. Н. Б. Глазберг.

На инсталляционном собрании, которое с обычной для ложи «Лотос» торжественностью состоялось 9 ноября 1934 года, вновь выбранный дост. маст. обратился к ложе с обширной речью программного характера. Поблагодарив ложу за выраженное ему доверие и выразив надежду на необходимую для дальнейшей работы моральную поддержку всех членов ложи, бр. Г. Я. Смирнов изложил те принципы, которыми он намерен руководствоваться в направлении предстоящей деятельности ложи, в стремлении к осуществлению мас. идеала.

«Ложа “Лотос”, — сказал дост. маст., — как ложа русская, отличается, конечно, от общей массы французских лож послушества, часть которого она составляет.

Следя с большим интересом за работой своих сестер В. Ф. Л., ложа “Лотос” нередко должна воздерживаться от активного обсуждения многих вопросов, касающихся политической и социальной жизни Франции, считая, что, с одной стороны, русские беженцы, как гости, обязаны уважать мнения приютившей их страны в ее целом, без различия партий, а с другой, — что мы еще недостаточно знакомы с внутренней жизнью и духом французского народа, а потому суждения наши рисковали бы быть наваянными, случайными, личными симпатиями или антипатиями.

Но наши русские ложи имеют другую мас. задачу — изучать беспристрастно происходящие на наших глазах события и искать их причины в тех видах, чтобы, когда наступит час, принести на нашу далекую родину светоч мас. идеала и передать его в руки тех, кто в нужде и в подчинении ждет возрождения нового и лучшего человечества, покоящегося на началах моральной силы, мудрости и духовной красоты.

В этом направлении и должен быть намечен план нашей будущей работы.

Откуда мы пришли, кто мы и куда мы идем — вот три мас. вопроса, которые нам надлежит неустанно стремиться разрешить.

Мы, русские беженцы, лишенные нашей родины, имеем еще другую задачу. Здесь, на чужбине, были образованы звенья всемирного мас. цепи, кото-

рые сейчас оборвались там, в нашей далекой и обширной стране и которые нам надлежит восстановить.

Для этого прежде всего мы должны беспристрастно осведомлять наших французских бр.бр. обо всем том, что происходит в России, говорить им всю ту правду, которую мы читаем между строками доходящих до нас писем, которая прорывается в криках отчаяния поработанного народа и которая не может быть открыта, даже в статьях советской печати, в указах всевластного правительства. Мы должны предупреждать наших французских бр.бр. о той опасности, которая грозит человечеству от всякой диктатуры, откуда бы она ни шла, справа или слева, и с которой мы, вольные каменщики, не должны мириться, ибо мы видим, что советская диктатура основана на эксплуатации низменных инстинктов массы и пользуется богатствами страны для насаждения в мире идей ненависти и разрушения.

Нужно умышленно закрывать глаза на все то, что сделала Россия в течение веков, сколько вложила она в мировую сокровищницу трудами своих ученых, мыслителей, философов, каких успехов достигла она в области искусства и литературы, чтобы сравнить эту работу многих поколений с мифическим успехом “пятилетки”, результаты коей, несоразмеримые с действительными потребностями страны, потребовали тяжчайших жертв и рассчитаны на ослепление невежественной массы.

В наших храмах мы, вольные каменщики, должны научиться проникать в убийственную сущность вещей, изучать их возможные последствия и выносить им беспристрастную оценку. В этом направлении наша русская ложа ищет и надеется на дружное сотрудничество с нашими бр.бр. французскими масонами.

И только в тот день, когда мы увидим загоревшийся на нашей родине свечок мас. идеала, мы сможем считать нашу задачу завершенной».

Свою речь дост. маст. Г. Я. Смирнов закончил выражением сердечной благодарности совершавшему инсталляцию бр. вел. оратору Gallie и всем дост. маст. и дорогим бр.бр., присутствовавшим на инсталляционном собрании.

В согласии с высказанными им на инсталляционном собрании мыслями, бр. Г. Я. Смирнов немедленно по вступлении в исполнение своих новых обязанностей, приступил к выработке программы работ ложи «Лотос», поручив бр. П. А. Бурышкину составить соответствующий проект. Таковой был незамедлительно подготовлен, рассмотрен на комитетских собраниях и вскоре получил общее одобрение членов ложи. Темой работ были взяты: современное состояние, идеология и задачи русского масонства.

Осуществление разработки этих вопросов предполагалось по нижеследующей схеме:

1. Вступление.

Масонство в развитии русской религиозно-философской мысли.

Масонство в Западной Европе и России.

Масонство и политика.

II. А — современное масонство.

а) современное состояние масонства; его организация; организация и работа русских лож В. Л. Ф. и Вел. Востока Франции.

III.

б) масонство и социализм; масонство и диктатура; фашизм, гитлеризм; роль масонства в политической жизни Франции; масонство и религия.

IV. Б. — идеология современного масонства.

а) вечные истины в масонстве; Конституция Андерсона; масонство в современной философской мысли; посвящение и посвятельный путь; искание истины.

V.

б) мир символов; мас. символика и симв. религиозная; догматизм и свободное толкование символов; мас. ритуал; мас. тайна и ее значение.

VI. В — задачи русского масонства.

а) русское мас. и эмиграция; отношение ее к масонству; влияние мас. на жизнь эмиграции; мас. и русские общественные организации за границей; мас. и события, происходящие на родине; мас. и Интернационал; национальный характер мас.; мас. и советская власть; отношение русского мас. к советско-фильским тенденциям франц. политики и франц. мас.

VII.

б) будущее русского мас. во Франции; объединение русских л.л. во Франции и за границей; взаимоотношения с Вел. Вост. Франции; вопрос о русской Великой Ложе.

VIII. Заключение.

Задачи русского мас. по отношению к Родине.

Подготовка к мас. работе в России.

С первого же собрания нового, начавшегося года ложа приступила к выполнению установленной ею программы работ. Уже 14 декабря 1934 года состоялся доклад бр. П. А. Бурьшкина, посвященный одной из тем вступления: «Русское масонство XVIII—XIX веков в истории развития русской религиозно-философской мысли».

Во вступительной части докладчик сказал, что первое проникновение в Россию философских трудов имело место благодаря греческой церкви и Византийской культуре. После крещения Руси наша Православная Церковь долго оставалась в зависимости от церкви восточной, и наряду с церковными книгами к нам стали проникать и другие произведения письменности, между прочим и содержащие пересказ учений философов древности. Большим распространением пользовался сборник «Пчела», приписываемый греческому монаху Антонию, жившему в VIII веке. Но проникновение творений антич-

ной мудрости не создало в России собственной философской школы, что отчасти объясняется тем обстоятельством, что вся русская образованность сосредоточивалась около Церкви, которая в России, подобно Византии, наиболее занималась внешней обрядностью. Это свойство русской Церкви, между прочим, явилось впоследствии причиной проявления религиозного сектанства, в частности старообрядчества.

Светская западная европейская философия появляется в России лишь в XVIII веке вместе с проникновением французского влияния, начавшегося при Императрице Елизавете и получившего особенно сильное развитие в царствование Екатерины II. Увлечение французскими философами было одним из характерных явлений этой эпохи. Особенное распространение получили идеи Вольтера, что объясняется тем вниманием, которое оказывала философу сама Императрица. Следствием распространения вольтерьянства было ослабление религиозного чувства.

Русская Церковь, в силу целого ряда причин, оказалась неспособной бороться с распространившимся неверием, и борьбу с ним взяло на себя русское масонство, получившее к 80-м годам XVIII века значительное распространение и включившее в себя ряд выдающихся людей того времени. Русское масонство XVIII века отличалось глубоко христианским характером и борьбу с неверием ставило одной из своих главных задач. Особое значение в этом направлении имели труды Новиковского масонского кружка, проявившиеся не только работой в ложах, но и профанской деятельностью его членов. Новиков и его друзья руководились этими принципами в своей издательской деятельности и главная масса их изданий посвящена борьбе с антирелигиозной пропагандой. Тот же характер носила и деятельность основанного Новиковым «Дружеского общества», ближайшей задачей коего было воспитание юношества. Борьба за истинное Христианство была едва ли не самой характерной чертой Новиковского масонства.

Если увлечение западными философами было характерною особенностью образованного общества Екатерининской эпохи, то для Александровского времени начала XIX века ею является мистицизм. Кажется, нигде и никогда увлечение мистицизмом не получало такого развития, как в России того времени. Можно сказать, что Россией того времени правили мистики, начиная с самого Императора и его ближайшего окружения и таких выдающихся государственных деятелей, как Сперанский и кн. А. Н. Голицын.

Конечно, нельзя отождествлять мистику с масонством, но нужно иметь в виду, что в России того времени эти два понятия тесно переплетались между собой. Характерной чертой масонства всегда была широкая терпимость ко всем ритуалам, ко всем послушаниям. Среди мистиков были несколько самостоятельных лож, как напр. ложа Лабзина, ложа Фесслера и Сперанского, которые не входили ни в одну из больших масонских группировок, но, тем

не менее, пользовались огромным влиянием. Ложи эти были чрезвычайно активными и весьма содействовали распространению в России литературы мистического содержания, которая имела чрезвычайно большой успех, в частности среди духовенства. Благодаря ей, получилось значительное сближение между мистическими масонскими ложами и Русскою Церковью. Этим объясняется своеобразный проект Сперанского, предлагавшего создать особую мас-ложу, куда бы входили культурные представители русского духовенства. Надлежит отметить, что многие выдающиеся иерархи Православной Церкви, как то митрополиты Михаил и Серафим, бывшие воспитанники новиковского Дружеского Общества, в молодости принадлежали к масонским ложам. Есть много оснований думать, что один из самых блестящих церковных деятелей Православной Церкви, митрополит Московский Филарет, был весьма близок к масонству и во всяком случае к группе русских мистиков; эта близость проявляется во многих его проповедях.

Наряду с близостью к господствующей Церкви, масонство и мистические кружки начала XIX века имели и близкую связь с русским религиозным сектантством. По мнению докладчика, масонство являлось для образованных классов русского общества тем же, чем было религиозное сектантство для низших классов. И в том и в другом случае — это была неудовлетворенность господствующей официальной Церковью и стремление отыскать истинную внутреннюю церковь.

Свой доклад бр. П. А. Бурьшкин закончил обращением к родной Земле, взятым из проповеди одного из самых выдающихся ораторов Александровского времени, Августина.

Доклад вызвал большой интерес среди присутствующих, а оживленные прения за агапой показали, что эта тема весьма близка сердцу многих русских братьев.

Другой доклад из того же цикла был прочитан 24 января 1935 года в соединенном собрании с л. «Астрея» бр. В. Е. Татариновым на тему: «Масонство и политика». Оживленный обмен мыслями, который вызвало это сообщение, не оставил никакого сомнения, что, разделяя личную точку зрения докладчика по поводу значительного интереса, который представляет для масонства современная политическая жизнь, ложа, тем не менее, считает незыблемым утверждение, что пути масонства и политики различны, даже если бы допустить известное сходство в социальных целях, которые ставят и отдельные политические группировки, и орден вольных каменщиков.

Следующие два доклада были посвящены вопросу о «Масонском Праве». Эти доклады были сделаны оратором ложи бр. Н. Б. Глазбергом. Они имели целью показать, что Хартия Оперативного Масонства, равно как и Конституция Спекулятивного Масонства, после образования Великой Ложы Англии

представляют собой не только кодификацию правил и обычаев, извлеченных из протоколов различных лож, но также строгую систему прав и обязанностей ордена вольных каменщиков, которая начала складываться еще с начала XVIII века. Особенность этой системы, в согласии с высокими целями ордена, состоит в том, что осуществление личных прав отдельных масонов является в то же время и их обязанностью по отношению к другим братьям ордена.

22 марта в ложе состоялся доклад члена русской ложи Великого Востока «Северная Звезда» бр. М. А. Кроля на тему: «Масонские идеи в «“Фаусте” Гёте».

Это сообщение, уже ранее прочитанное докладчиком в своей ложе-матери, остановило на себе внимание богатством материала и эрудицией автора. Оно не входило в намеченную программу работ, но явилось ценным к ней дополнением, так как дало возможность в последовавшей за сообщением беседе за агапой обменяться мыслями по вопросам и масонской доктрины, и масонской символики.

Такой же характер носил и доклад члена ложи Г. Л. Тираспольского о сказке Гёте «Зеленая Змея и Прекрасная Лилия».

Это единственно подлинное масонское произведение Гёте сравнительно мало было известно русским братьям. Бр. Г. Л. Тираспольский со свойственной ему тщательностью и начитанностью восполнил этот пробел. Весьма многочисленная аудитория выслушала с большим вниманием двухчасовую конференцию, которая опять-таки дала возможность побеседовать за агапой на темы о масонской эзотерике.

Всего, таким образом, состоялось 6 собраний с докладами. Всего же было 14 торжественных собраний; в остальных были посвящения — по 2 собрания в каждом градусе; одно было занято выборами и одно — инсталляцией.

Комитетских собраний было 7. В 1935 году на этих собраниях, помимо обычных административных и финансовых вопросов, ложа обсуждала и темы, предложенные Федеральным Советом для докладов Конвенту. Внимание ложи остановилось на двух вопросах: «Reformes a apporter au regime democratique actuel» и «Le recrutement masonnique». Было признано, что суждения, высказанные по первому вопросу, должны остаться в архивах ложи и не подлежат сообщению для Конвента. В самом деле, русская ложа, как состоящая в большинстве из иностранцев, обычно воздерживалась от сообщения своих заключений по вопросам текущей политики или связанных с жизнью и деятельностью Французского государства. По вопросу же о рекрутировании ложа приняла ряд постановлений, сводившихся к тому, что в существующий порядок нежелательно вносить какие-либо изменения, которые смогли бы в какой-нибудь мере затруднить прием русских братьев. Это предусматривало прежде всего вопрос о религиозных верованиях и убеждениях. В этом отношении общая атмосфера, в которой работают русские ложи, совершенно иная, чем у лож

французских. Это совершенно естественно, если принять во внимание стремление русских мастерских следовать исконным русским традициям. Ложа «Лотос» опасалась, что могут быть внесены такие перемены, которые стеснили бы фактическую самостоятельность русских лож и поручили своему депутату поддерживать мнение о желательности сохранить «status quo».

Заканчивая свой моральный отчет этого года, бр. оратор Н. Б. Глазберг поставил вопрос, справилась ли ложа «Лотос» с теми целями и задачами, которые она сама себе поставила в деле способствования своим членам углубить верное и реальное восприятие мира. Отметив, что не братьям ложи давать на такой вопрос ответ, бр. оратор, тем не менее, подчеркнул, что, несмотря на чрезвычайное разнообразие политических и социальных воззрений среди братьев ложи, братские чувства никогда не были подвергнуты серьезному испытанию и что среди братьев ложи царит уверенность, что это разнообразие убеждений не помешало бы дружно работать на пользу своей родины, если когда-либо им довелось работать на своей родной земле.

Эта дружная и согласная работа ложи нашла свой отклик и в оценках руководящих органов Вел. Ложи Франции.

Инспектором ложи был бр. Gustave Louis Toutain, редактор Бюллетеня Вел. Ложи, один из самых просвещенных братьев того времени.

На инсталляционном собрании 8 ноября 1935 года, когда был поставлен офицерский состав на 1936 год, дост. маст. Г. Я. Смирнов подвел итоги работы ложи по определенной, выработанной ею программе. В своей, сказанной им на этом собрании, речи он указал, что в этом направлении было уже сделано и как предполагает ложа в дальнейшем идти по тому пути, который она сама себе наметила.

В 1936 году работа ложи продолжалась на прежних основаниях еще более интенсивно, чем ранее. В самом деле, за этот год состоялось 20 собраний, из которых 14 было торжественных и 6 семейных.

Из общего числа торжественных собраний, помимо обычных, занятых инсталляцией и посвящением (таковых было 4), было одно траурное собрание, посвященное памяти ушедшего на Восток Вечный бр. А. П. Веретенникова. Последний был одним из старейших русских масонов. Он был посвящен еще в Петербурге, в ложе великого князя Александра Михайловича «Карма». Потом он принимал участие в ложе «Зоробабель». В эмиграции он некоторое время по своей дипломатической службе — он был крупным чиновником Министерства иностранных дел в России — проживал в Копенгагене и там вступил в число членов датской ложи «Фридрих к коронованной надежде» и был, таким образом, в масонстве регуляризован, что было необходимо, так как петербургская ложа «Карма» к регулярному масонству не принадлежала. В дальнейшем А. П. Веретенников проживал в Берлине, где был помощником С. Д. Боткина, возглавлявшего «Office» русских беженцев. В Берлине бр. Веретенни-

тенников был одним из учредителей русской ложи «Великий Свет Севера» и первое время держал в ней молоток. Переселившись затем в Париж, онступил в состав ложи «Астрей» и был впоследствии одним из учредителей ложи «Лотос». Незадолго до своей кончины он переселился в Бразилию, отказавшись от активной работы в ложе и будучи выбран ее почетным членом.

Одновременно с бр. Веретенниковым ложа в том же траурном собрании почтила память отца своего досточтимого мастера, протопресвитера соборной церкви на рю Дарю, о. Якова Смирнова. Покойный пастырь пользовался ее огромным уважением и любовью не только среди православных русских кругов, но и во всей русской колонии Парижа, где он священнослужительствовал в течение долгого времени.

Остальные 8 собраний были посвящены докладам.

Вот их перечень.

1. Бр. П. А. Бурьшкин, на французском языке: «L'esprit maconnique en Russie apres l'interdiction de liodre au debut du XX s. et la Franc-Macon. Russe dans le presentЖ».

2. Бр. Р. Ф. Булатович, 6 декабря 1935 года: «Масонство и христианство».

3. Г. Л. Тираспольский, 7 февраля 1936 года: «Происхождение и основы масонской идеологии».

4. Бр. Д. Л. Вельяшев, 21 февраля 1936 года (совместно с л. «Астрей»), на французском языке: «L'Ethiopsis et son destin».

5. Бр. Н. Б. Глазберг, 3 апреля 1936 года: «Идея "New Order" в Англии».

6. Бр. С. И. Метальников, чл. л. «Северная Звезда» В. В. Фр., 8 мая 1936 года: «Наука и Мораль».

7. Бр. К С. Лейкон, 19 июня 1936 года: «Личность Гитлера».

8. Бр. П. А. Бурьшкин, 3 октября 1936 года: «Тенденции современного масонства».

Первый из приведенных выше докладов, «L'esprit maconnique en Russie...», был прочитан в соединенном собрании ложи «Лотос» и французской ложи «Euclide», в которой один из членов «Лотоса», бр. Pietri, принимал ближайшее участие, и ложи «L'Etoile Flamboyante», членом коей был бр. П. А. Бурьшкин.

Сближение с французскими братьями всегда составляло одну из задач ложи «Лотос» и было решено сделать опыт устройства совместного собрания, которое должно было иметь место в храме французской ложи «Euclide» на rue Puteaux, от которой и исходило соответствующее приглашение.

Собрание действительно было весьма многолюдным, доклад был выслушан с интересом, были оживленные прения. Особо следует отметить выступление бр. Albert Lantoine, с которым докладчик был в то время связан общей работой в библиотеке G. L. D. F. Однако в общем этот опыт оказался весьма неудачным. Обнаружилось не только глубокое расхождение в оценке «русской

проблемы» между русскими и многими французскими братьями, но, пожалуй, даже невозможность найти общий язык. Русских братьев поразило одно из выступлений светоча ложи «Euclide», который доказывал, что советское правительство совершенно право, не допуская масонской работы в теперешней России. По мнению этого оратора, советский строй уже тогда, в 1936 году, полностью осуществил у нас на родине все надежды и чаяния вольных каменщиков и претворил масонские идеалы в жизнь. Поэтому в Советской стране масонству не к чему больше стремиться и не за что бороться. Нечего и говорить, что такая точка зрения не встретила отклик среди бр.бр. л. «Лотос».

Из перечня приведенных выше докладов видно, что работа ложи в 1936 году развивалась в двух направлениях. Во-первых, продолжалась работа по программе, разработанной в предшествующем году, имеющей целью систематическое изучение истории и современного состояния масонства, его идеологии, его целей, особенно тех, которые могли бы быть достигнуты при работе масонского ордена в России. А во-вторых, ложа занималась изучением важнейших проблем современности с масонской точки зрения.

К первой серии нужно отнести оба доклада бр. П. А. Бурьшкина, специализировавшегося по изучению вопросов масонской истории. Первый доклад был результатом розысков автора в архивах Великой Ложи и Великого Востока Франции, где ему удалось отыскать некоторые новые документы, проливающие новый свет на историю масонства в России. Второе сообщение явилось результатом впечатлений, вынесенных во время последнего Конвента Великой Ложи Франции.

Бр. Г. Л. Тираспольский говорил о происхождении масонской идеологии, поскольку она имеет своим источником посвятительные общества древности и средневековое оперативное масонство, и отметил, что многие принципы современного масонства с весьма давних времен были общепризнаны в посвятительных группировках глубокой древности.

Бр. Р. Ф. Булатович сделал попытку установить взаимоотношения между масонством и Христианской Церковью, отметив, что для Восточной Церкви нет такого противоречия между орденом вольных каменщиков и официальным руководством Церкви, как это является характерным для Латинской Церкви и Ватикана.

Бр. С. И. Метальников, выдающийся ученый, биолог, заведующий отделом в Пастеровском институте, в своем сообщении установил основанную на своих научных исканиях несомненную связь между знанием и моралью. Эпоха материализма, начавшаяся с теории Дарвина, и современные открытия в области химии и биологии, если и не приходит к концу, то, во всяком случае, претерпела большие перемены. Нарождается новая тенденция, которая заставляет признавать во всяком живом организме высший физический принцип, психическую силу, наличность души, которая доминирует над телом. Эта

еще не вполне разгаданная сила часто управляет действиями человека и превалирует над телесными, физическими явлениями. Эволюция человечества идет в сторону создания мирового свободного духовного единения и это будет скорее следствием концепций научных, чем выявлением религиозной идеи.

В другой группе заслушанных докладов ложа «Лотос» изучила некоторые важные события современности.

Оратор ложи бр. Н. Б. Глазберг сделал сообщение о новой гуманитарной идее, народившейся в Англии и получившей название «New Order». Эта идея, которая провозглашает братство как основу отношений между индивидуумами, коллективами и даже нациями, в сравнительно короткое время получила чрезвычайное распространение и объединила большое число приверженцев, принадлежащих к различным социальным группировкам и политическим партиям.

Член ложи «Юпитер» бр. Д. Л. Вельяшев сделал интересное сообщение «L'Ethiopsis et son destin». Он дал много новых сведений об этой стране из области ее истории и современного политического положения. Бр. Вельяшев в течение нескольких лет был административным советником правительства Негуса и имел возможность хорошо познакомиться с этой малоизвестной страной.

Бр. К. С. Лейтес сделал доклад о личности Гитлера. Им был собран огромный материал, малоизвестный во Франции, и в прекрасной литературной форме он дал яркое изображение этого человека, сыгравшего впоследствии такую страшную роль в истории человечества.

Собрания на актуальные темы привлекали в ложу «Лотос» много посетителей и проходили с неизменным успехом. Многие братья, зная заглавие доклада и обычно имея его тезисы, могли подготовить свое выступление, либо дополнить докладчика, либо высказать иные, несогласные с докладчиком, положения. Обмен мнениями, который обычно в ложе «Лотос» происходил за агапой, всегда носил подлинно братский и масонский характер, и общая дружеская атмосфера никогда не бывали нарушены каким-нибудь острым столкновением между сторонниками различных мнений.

Ввиду успеха собраний с докладами на темы о современности, дост. маст., с согласия ряда братьев, пришел к выводу, что в дальнейшем нужно по преимуществу сосредоточить деятельность ложи именно на вопросах этого порядка, тем более что выполнить это представляло немалые затруднения, вследствие недостатка докладчиков по поставленным ею вопросам. Однако такое решение отнюдь не значило, что ложа хочет придать своей деятельности чисто политический характер. Ложа продолжала стоять на чисто масонском пути и не забывала, что она является мастерской русских вольных каменщиков.

В 1936 году Совет Объединения русских лож успел уже развить оживленную деятельность под председательством бр. ложи «Лотос» В. Л. Вяземского. От ложи «Лотос» в состав Объединения входили, кроме дост. маст., еще братья Каплан и Лианозов.

Инспектором ложи оставался бр. Toutain, но он не мог присутствовать при инсталляции. Его заменил бр. Boutot, который также дал весьма лестный отзыв о работе ложи за данный год.

1937 год — пятый со времени основания ложи, прошел в весьма оживленной и разносторонней работе. По-прежнему ложа уделяла много внимания вопросам современности, не отказываясь, впрочем, от своей прежней программы, т.е. от изучения современного состояния и современной идеологии масонства.

В данном году состоялись 17 собраний, из коих 7 было семейных, 9 — торжественных и одно — траурное. Последнее собрание было устроено в память бр. Г. Б. Слиозберга.

Уход на Восток Вечный бр. Г. Б. Слиозберга был, конечно, тяжелой утратой всего русского масонства и масонства вообще, и естественно, что Совет Объединения собрал все русские ложи почтить его память, но для ложи «Лотос» потеря бр. Г. Б. была особенно горестной и незаменимой и потому братья ложи не могли не собраться в своем тесном кругу и не вспомнить почившего основателя ложи. Это собрание состоялось 18 июня 1937 года. В сказанных речах было отмечено, что бр. Г. Б. Слиозберг, основатель ложи «Лотос», занимавший в ней всегда офицерскую должность знаменосца, являлся одним из старших по посвящению и одним из самых активных русских масонов шотландского устава. Он был посвящен в 1921 году и принимал участие в четырех русских символических ложах и во всех русских ложах высших градусов. В своей профанской жизни он был выдающимся юристом, адвокатом, писателем и общественным и политическим деятелем. Со времени своего вступления в орден вольных каменщиков он принял самое близкое участие в общей масонской работе, ближайшим образом помогая Л. Д. Кандаурову в деле общего руководства. Он заботился и о материальной стороне существования русских лож, и об их идеологической деятельности, постоянно бывал либо оратором, либо депутатом Великой Ложи Франции, постоянно бывал на собраниях, часто сам делал доклады и сообщения и всегда участвовал в общей беседе; словом, его активность была такова, что его нужно признать — с некоторыми другими братьями — подлинным создателем коллективной Души русского масонства за границей.

Из 9 торжественных собраний одно было посвящено инсталляции, одно — общим выборам, одно — посвящению в 1-й градус (бр. И. К. Лебедева), одно — обсуждению вопросов, предложенных Федеральным Советом для Конвента, и остальные 5 посвящены докладам и сообщениям.

Темы докладов были нижеследующие:

Доклад оратора ложи бр. Н. Б. Глазберга: «О книге Huitzig'a "In the shadow of tomogrow" ("В тени завтрашнего дня")».

Его же: «О Буддизме».

Доклад бр. Г. Л. Тираспольского: «Тайна Сервантеса в его "Дон Кихоте" и масонство».

Сообщение С. Г. Лианозова: «Несколько мыслей по поводу книги Andre Gide “Retour de l’U. R. S. S.”».

Сообщение П. А. Бурьшкина: «О книге Albert’a Lantoine “Lettre au Souverain Pontife”».

Как видно из этого перечня тем докладов, ложа «Лотос», как и в предыдущие годы, посвящала часть своих работ изучению с точки зрения масонства причин современного мирового кризиса, который имел место не только в плоскости материальной, но в особенности в области моральной. Следует отметить, что в данном году источником всех докладов были определенно литературные произведения.

Бр. Н. Б. Глазберг ознакомил ложу с книгой выдающегося бельгийского ученого Huitzig’a «В тени завтрашнего дня». Автор книги пытается поставить диагноз той болезни, которой страдает современная европейская культура, и сделать известный прогноз будущего. В современном культурном развитии утратилась гармония между материальными и моральными ценностями. Научные открытия направлены к уничтожению культурных ценностей, моральный критерий ослаблен, сила индивидуальной мысли подавлена коллективным мнением масс. От этого проистекает моральный кризис, который можно побороть только очищением человека и возвратом к вечному идеалу. Докладчик особенно отметил, что сам факт признания профанской литературой необходимости духовного возрождения свидетельствует, какое значение имеет работа в масонском храме, и должен лишь углубить животворящую их веру в их труды по обработке грубого камня, которая и должна привести к этому возрождению.

В этом же круге мыслей бр. С. Г. Лианозов комментировал книгу Andre Gide, которая наделала столько шума. По мнению докладчика, режим большевистского владычества на нашей родине подходит к своему концу и он выразил надежду, что мир человеческий, освобожденный от марксистского опиума, вернется к истинной свободе, а с нею к ее двум спутникам — равенству и братству.

Русские эмигранты должны быть уверены, что наша родина найдет в себе достаточно живых сил, чтобы создать новую, лучшую жизнь; они должны, беспристрастно изучая текущие события, быть готовыми в нужный момент прийти России на помощь. Цель русского масонства — это вдохнуть в эти новые силы дух живой и веру в окончательное торжество Добра и Свободы.

Ложа «Лотос» не могла не отозваться на благородную и смелую попытку бр. Lantoine примирить масонство с Католической Церковью. Поэтому, по ее поручению, бр. П. А. Бурьшкин сделал ложе подробное сообщение о мыслях, в этой книге содержащихся. Докладчик в качестве вступления дал очерк отношений между Святейшим Престолом и орденом вольных каменщиков с самого времени организации Великой Ложи Англии и указал на ту борьбу, которую Ватикан всегда вел против масонства, опубликовав ряд булл враждебного масонству характера. Остановившись на отдельных документах этого порядка,

докладчик высказал мнение, что опубликование их вызывалось не непримиримыми догматическими противоречиями, которые, может быть, и не так противоположны, как это кажется, а соображениями чисто политическими в борьбе Ватикана за свою власть и влияние.

В настоящее время, когда Церковь и масонство подвержены ударам со стороны их общего единого и страшного врага — торжествующего материализма, в особенности в его предельных выявлениях, как коммунизм или большевизм, то, может быть, настал час перемирия, час *Treuve de Dieu*, что и предлагает бр. Lantoinе, говоря, что надо прекратить взаимные нападки. По мнению бр. Бурышкина, русские вольные каменщики не могут не приветствовать мысль о таком перемирии. В большинстве русские братья принадлежат к восточной церкви, много из них верующих и религиозных. В России в свое время, в конце XVIII и начале XIX века, была большая близость между масонством и Церковью, и это осталось одною из наших традиций. Если бы подобные же отношения могли быть установлены между западным масонством и Латинской Церковью, между католицизмом и французскими послушаниями, это сблизило бы и идеологическую базу русских и французских братьев.

Параллельно с этими темами, относившимися к злобе тогдашнего дня, ложа продолжала, как сказано, и свои искания в области истории идеологии и дела масонства, в согласии с принятой ранее программой.

В этом плане был заслушан доклад бр. Г. Л. Тираспольского «О тайне Сервантеса». Доклад этот, прекрасно документированный и глубокий по мыслям, привлек общее внимание не только среди членов ложи, но и среди русских братьев вообще. Доклад весьма подробно и весьма объективно напомнил бессмертное произведение Сервантеса и дал свою оценку тех намерений, которые были у ее автора, когда он творил фигуру рыцаря печального образа. Бр. Г. Л. Тираспольский не согласен с общепринятым мнением, что Дон Кихот представляет собою пародию на рыцарский роман, литературную сатиру на нравы того времени. В этом произведении, как показывают новые документы, гораздо более глубокий смысл. Так, Дон Кихот для Сервантеса есть символ идеалиста-мечтателя, который берет на себя задачу осуществить, несмотря на все препятствия, чистый христианский идеал, ведя борьбу против клерикализма и против внешнего культа. В этой борьбе рыцарь побежден; практически здравый смысл и материализм торжествуют над идеализмом, но эти его идеи остаются вечными.

По мнению бр. докладчика, эти идеи передались на масонство через знаменитого Амоса Коменского, вдохновившего организацию моравских братьев, откуда перешли и в орден вольных каменщиков при его создании в Англии. Их целью было создать братство людей добрых и искренних, людей чести и честности, не стремящихся к немедленным практическим результатам.

В этом же искании источников идеологии современных посвятительных объединений, каковым является наше масонское братство, было прочитано

и сообщение бр. Н. Б. Глазберга «О буддизме». Докладчик устно сообщил, что в своем первоначальном и чистом аспекте это восточное учение моментами весьма приближается к поучениям нашего ордена.

Одно из торжественных собраний было посвящено вопросам, заданным для Конвента. В том году одной из очередных тем было «L'avenir de la liberte». Этот вопрос заинтересовал все русские ложи; было решено представить общий от всех шести русских лож доклад. Ложа «Лотос» приняла в этом ближайшее участие, разработала свой проект ответа, который и был положен как одно из оснований общего ответа.

В семейных собраниях работа продолжалась, в общем, по-прежнему, в рассмотрении административных и финансовых вопросов, связанных с жизнью мастерской. Но некоторые из собраний, по инициативе дост. маст. Г. Я. Смирнова, были специально посвящены вопросам ритуала и символики. За этот год удалось рассмотреть три вопроса: 1) о масонской тайне, 2) о значении формулы «свободен и добрых нравов» и 3) о символическом смысле «оставления металлов». Каждому собеседованию предшествовало краткое вступление отдельных братьев. По приведенным выше темам вступления были сделаны бр.бр. П. А. Бурьшкиным, Н. Н. Протасьевым и С. О. де Виттом. Все присутствовавшие обычно принимали участие в беседе, и их мнения особенно подробно записывались секретарем ложи, бр. В. Ф. Сафоновым. Эти протоколы составили очень ценную документацию; предполагалось, что по мере устройства дальнейших собеседований ложа накопит ценный материал, который будет чрезвычайно полезен молодым братьям. К сожалению, и эти протоколы погибли во время оккупации вместе с остальным делопроизводством.

В 1937 году Совет Объединения русских лож развил уже весьма энергичную деятельность и ложа «Лотос» приняла в ней живейшее участие. Ложа «Лотос» принадлежала к числу тех русских мастерских, которые боролись за идею объединения всех русских лож и не имели опасений, что такое согласование работы может послужить только на пользу общему делу. При условии, конечно, что на внутреннюю самостоятельность ложи никаких посягательств не будет. Но так как сохранение полной автономии лож было краеугольным камнем принятого русскими ложами положения о Совете Объединения, то ложа «Лотос», естественно, считала своим долгом всячески способствовать общей работе. В состав Совета Объединения, кроме дост. маст. Г. Я. Смирнова, бывшего членом совета по должности, входили по выбору ложи бр.бр. Л. И. Кац и Г. Л. Тираспольский. Некоторые братья «Лотоса» входили по выбору других русских мастерских, и в результате целый ряд офицерских мест в Совете был занят членами ложи «Лотос». До февраля председателем был бр. В. Л. Вяземский, потом бр. И. А. Кривошеин — оба основатели нашей ложи. Одним из стражей был дост. маст. Г. Я. Смирнов, казначеем — бр. Л. И. Кац и дародателем — бр. Н. Н. Протасьев.

Самым торжественным моментом работы Совета Объединения было устройство 29 января собрания памяти бр. А. С. Пушкина, по случаю столетия его смерти. В нем участвовали, помимо 6 лож шотландского устава, и обе ложи Великого Востока. Председательствовал бр. В. Л. Вяземский, а одну из лучших речей за агапой сказал бр. Г. Б. Слиозберг.

Инсталляционное собрание, где был поставлен офицерский состав на будущий 1938 год, состоялось 4 ноября, и оно как бы замыкало цикл работ истекшего года. Ложа окончила первые пять лет своей масонской жизни, и было естественным подвести некоторые итоги и бросить взгляд на будущую деятельность. Это и было выполнено в отчете оратора за предшествовавший год, составленном неутомимым секретарем «Лотоса», бр. В. Ф. Сафоновым, в той речи, которую сказал дост. маст. Г. Я. Смирнов, единодушно вновь переизбранный председателем, когда вновь взял в свои руки первый молоток. Оба эти выступления, несомненно, должны найти место в общей истории ложи.

Речь дост. маст. Г. Я. Смирнова касалась задач, стоящих перед русскими вольными каменщиками, и положения масонства вообще перед проблемами современности. Сказанная с большим подъемом, она произвела и на русских братьев чрезвычайно большое впечатление. Она была напечатана в бюллетене Великой Ложи Франции.

Речь дост. маст. и подведение итогов работы за минувшее пятилетие придали всему инсталляционному собранию характер особой значительности. Ложу инсталлировал ее инспектор, бр. Gust. Louis Toutain, который давно уже следил за развитием молодой ложи. В своем обращении он отметил ее успехи и засвидетельствовал, что и ложа в целом, и отдельные ее братья занимают почетное место в послушании Великой Ложи Франции. Как редактор Bulletin de la Or. L. de France, он обратил внимание, что некоторые из членов ложи «Лотос» сотрудничают в изданиях шотландского устава и просил продолжать это участие и далее. В заключение он благодарил ложу за ее деятельность на пользу всего ордена. Свои впечатления он доложил Федеральному Совету.

В 1938 году ложа продолжалась на прежних основаниях; так же как и ранее, ложа уделяла немало внимания актуальным вопросам, преимущественно тому, что делается на нашей родине и в гитлеровской Германии; вместе с тем и вопросы идеологии и истории масонства не были забыты; Федеральный Совет предложил ложам заняться проблемой сближения различных масонских послушаний, и это дало нашей ложе повод заняться изучением вопроса о «ландмарках», как необходимой для этого сближения предпосылки. Наконец, в том же году ложа приняла участие в общих собраниях всех русских лож, которые стал устраивать Совет Объединения.

В том году ложа «Лотос» со всем русским масонством понесла тяжелую утрату в лице ушедшего на Восток Вечный бр. Л. И. Каца, одного из самых усердных работников и преданных ордену братьев. Он принадлежал к трем си-

ним ложах и ко всем мастерским высших градусов, всюду занимал офицерские должности и всюду неутомимо работал. В особенности много работал по заведованию русским масонским домом на rue de l'Yvette, комендантом которого он был. В доме он бывал каждый день, иногда по несколько раз, и входил во всякую мелочь будничной стороны жизни русских лож. В Совете Объединения он был казначеем и много сделал для упорядочения финансовой стороны деятельности Совета. Он знал всех братьев, все братья его знали, со всеми он был ласков, приветлив, и потеря его всеми болезненно ощущалась.

В 1938 году в ложе «Лотос» состоялись 15 собраний — 10 торжественных и 5 комитетских; кроме того, были 3 собрания Совета Объединения, при участии всех лож rue de l'Yvette.

Из торжественных собраний одно, как обычно, было инсталляционным, одно было занято выборами, два — посвящениями во 2-й и 3-й градусы, и одно занималось разработкой вопросов, предназначенных для Конвента. Остальные пять имели на повестке дня нижеследующие доклады:

Бр. Г. Л. Тираспольский: «Тридцать лет в масонстве. Воспоминания, мысли и наставления».

Бр. П. А. Бурышкин: «Ландмарки (предисловие к изучению предложения Федерального Совета темы “Du rapprochement des diverses puissances maçonniquesn”)».

Бр. К. С. Лейтес: «Взгляд иностранцев на Советскую Россию (несколько мыслей по поводу книги профессора Feuchtwanger'a. Moskau, 1937)».

Бр. М. С. Мендельсон: «Этика и культура».

Бр. Н. Б. Глазберг, оратор ложи: «Старое и новое в немецком национал-социализме».

Из одного этого перечня докладов видно, что ложа «Лотос» в своей работе хотела найти гармоническое сочетание двух возможных аспектов масонской работы в углублении и развитии своих масонских знаний и своего масонского опыта и в попытке ответа на вопрос, что может сделать орден вольных каменщиков для мира профанского, который, как уже чувствовалось, шел к неизбежной катастрофе.

Во вступлении к своему докладу бр. К. С. Лейтес, ученый-экономист и известный журналист, дал общую характеристику иностранной литературы о Советской России. Жизнь в Советской России он делит на три периода: во-первых, период опытов интегрального коммунизма, затем — время усиленной внутренней борьбы за применение различных мероприятий, имеющих создать в будущем счастливую жизнь для русского народа и, наконец, период окончательной консолидации советской власти и ее побед и завоеваний. Этот последний период был анализирован докладчиком по книге немецкого экономиста Feuchtwanger'a, который является независимым демократом и ожесточенным врагом Гитлера и его режима.

Feuchtwanger был в России только в течение 6 недель, не говорит по-русски, но утверждает, что русский народ совершенно счастлив; правда, он отмечает, что условия жизни в России были бы совершенно неприемлемыми для европейца. Несомненно, что в области экономики результаты, достигнутые советским режимом, более или менее значительны, особенно в некоторых отраслях хозяйственной жизни страны, но эти результаты не лучше тех, которые достигнуты в других странах после войны. И возникает большой вопрос: каковы бы были эти результаты, если бы в России не было бы революции.

Feuchtwanger не может отрицать, что в России существует режим диктатуры, что там не существует ни свободы слова, ни свободы мысли и духа, но, по его мнению, это не так важно; для масс, думает он, имеют прежде всего значение материальные условия жизни; нужно иметь возможность питаться досыта, а не философствовать на пустой желудок. Против этого положения и возражал докладчик, как и вообще против оценки Сталинской диктатуры. Нужно прежде всего осуществить свободу человеческой личности, свободу его духа, что поможет ему заниматься творчески трудом.

Бр. Лейтес высказал уверенность, что в этот период упадка гуманитарных принципов на ордене вольных каменщиков лежит долг сказать окружающему его профанскому миру слово добра и справедливости.

В этом же плане изучения психологии народных масс был сделан доклад оратора ложи бр. Н. Б. Глазберга «Старое и новое в немецком национал-социализме».

По мнению докладчика, в восприятии германского народа, гитлеровский режим есть движение не политическое, а религиозное. Гитлер является как бы пророком, духовным вождем, который один знает всю истину; он является основоположником новой германской религии, которую там критиковать нельзя. Основной догмой этой религии является идея «расы». Это только арийская раса, и прежде всего германская, является носителем подлинной культуры и посему она должна владычествовать над миром.

Вторая догма — это то, что культура создается арийской кровью, почему первой обязанностью арийца является охранять свою кровь от смешения с кровью рас низших. И наконец, третья догма — признание, что культура является привилегией арийской расы. Ход событий может меняться, но внутренняя ценность арийцев остается неприкосновенной.

В заключение докладчик привел из современной германской литературы ряд подтверждений высказанных им положений, указал, что практика национал-социализма приводит к преследованию других рас, в частности евреев, и высказал уверенность, что масонство, имеющее своим девизом «Свобода, Равенство и Братство», не может признать расистские теории, каковые, по его мнению, исчезнут так же быстро, как они и появились.

Доклад бр. М. С. Мендельсона, в отличие от двух предшествовавших, должен быть отнесен к категории собеседований, предусмотренных программой 1935 года. С присущим ему мастерством бр. Мендельсон в начале своего изложения дал определение понятия «культура». В основе всякой культуры лежит стремление разрешить вечные вопросы бытия, с признанием двойственности между условно-относительным и вечно абсолютным, между человеческим и космическим.

Далее докладчик противопоставил «культуру» «натуре». Если в природе доминирует туманное, слепое, «принцип угрожающий», то культура есть царство высших ценностей, добра, красоты и правды. Культура требует от свободного человека возвышения его внутреннего «я», чтобы иметь возможность воздействовать на космические явления. В этом отыскании «я» и выявляется идеал культуры.

Но культура немыслима без этики, которая придает ей смысл реальности. Этика придает смысл жизни и определяет отдельные акты индивидуума, как отдельные случаи установленной нормы.

Остановившись на теории Канта об «этическом желании», видя в сведениях на нет морали причину современного морального кризиса, докладчик пришел к выводу, что этика должна быть выведена из познания бытия, а ее задача тесно связана с проблемой ценности человеческой личности и с вопросом смысла человеческого существования.

К вопросам, связанным с той же программой работ — только в плоскости «истории масонства», можно отнести и сообщение бр. Г. Л. Тираспольского о своих масонских впечатлениях за 30 лет пребывания в ордене.

Докладчик был посвящен в России в 1907 году в тайной ложе, работавшей под сенью Великого Востока Франции. Возрождение русского масонства после долгого периода «усыпления» 1822 году не было долговременным. Но, несмотря на короткий период времени, во время которого ложи смогли проявить свою деятельность, они сумели оказать большое влияние на идеологию русского общества. К сожалению, большевизм положил конец возрождению деятельности.

В эмиграции бр. Тираспольский был сначала участником работы одной французской ложи, затем вступил в русские ложи. По его мнению, постоянной тенденцией масонства является стремление к универсальному и масонство, несмотря на препятствия, вечно жизненно. Это убеждение появилось у докладчика как результат долгих изысканий в течение ряда лет; он считает, что масонские идеи сложились в первые века Христианства, задолго до официальной регламентации масонства в Англии путем Конституции Андерсона.

Пятый из прочитанных в ложе докладов — сообщение бр. П. А. Бурьшикина «О ландмарках» был вызван подготовкой рапорта на предложенную для Конвента тему о сближении масонских послушаний.

Докладчик подробно остановился на самом происхождении понятия «ландмарк», заимствованного из Библии и творений Отцов Церкви; в масон-

стве оно издавна было принято для определения основных правил, на которых должен работать орден вольных каменщиков, дабы не впасть в какую-либо ересь. К сожалению, чрезвычайно трудно вложить в этот термин какое-либо определенное, принятое всеми толкование. На этот счет нет ясных указаний ни в Конституции Андерсона, ни вообще в масонской литературе. Каждый из авторов дает свое собственное определение и нет согласия в том, что именно нужно считать «ландмарками». Каждое послушание держится своей собственной точки зрения, и «ландмарки» совсем не те, какие признаются германским или французским масонством. Докладчик приводит ряд характерных примеров в этом отношении. В силу того что, таким образом, представляется весьма трудным определить основные принципы, на которых должно покоиться подлинное масонство, само соглашение между отдельными масонскими державами может явиться практически неосуществимым, так как различные послушания не будут считать друг друга регулярным масонством. Это мы и видим во взаимоотношении англо-саксонского и французского масонства.

Однако, если в теории между латинским и англо-саксонским масонством лежит непроходимая пропасть, на практике могут возникнуть особые основания, может быть лежащие в плоскости международной политики и международных взаимоотношений, которые заставят искать общую почву для того или иного, возможно даже компромиссного, соглашения, без наличия которого масонство в целом не сможет выполнять свою универсальную миссию. Нужно прибавить, что в то время Великая Ложа Франции находилась в неформальных и негласных переговорах с Великой Ложей Англии и вел. мастер Louis Doignon неоднократно на собраниях Великой Ложы высказывался по этому поводу весьма оптимистически. Со времени основания русских лож ни один из вопросов, поставленных Конвентом, не вызывал среди русских братьев столь живого интереса. Добрые отношения с другими послушаниями и взаимное признание были в традициях русского масонства. Кроме того, для выполнения той задачи, которую ставили себе русские ложи за рубежом — донести масонский свет на нашу родину и там работать на ее пользу, — русскому масонству нужно было быть связанным с вольными каменщиками всего мира, а не с одним каким-нибудь послушанием. Поэтому сама идея сближения находила горячий отклик в русской среде. Другие русские ложи также усердно ею занимались; все эти работы сосредоточились в Совете Объединения, который составил общую записку и от имени русских лож представил Конвенту.

Этому же вопросу и было посвящено одно из общих всех русских лож собраний, которое устроил Совет Объединения 8 марта 1938 года на французском языке, в присутствии вел. маст. Louis'a Doignon'a. На этом собрании брат Dumesnil de Grammont, Grand Maitre Adjoint, сообщил русским братьям, как обстоит дело сближения в Великой Ложе Франции, и вообще в послушании шотландского устава во Франции. Русские же братья ознакомили наместника мастера Великой

Ложи Франции со своими работами в этой области и со своими пожеланиями. В заключение чл. л. «Астрея», М. Г. Корнфельд, прочитал доклад.

Собрание 8 марта не было единственным, где участвовала ложа «Лотос» по приглашению Совета Объединения. 24 февраля того же года состоялось годичное собрание Объединения, где были заслушаны отчеты; в этот же вечер состоялось траурное воспоминание о русских братьях, ушедших на Восток Вечный. Почет. дост. маст. ложи «Лотос» бр. В. Д. Аитов сказал в их память теплое и прочувствованное слово. Это был первый раз, когда говорили об ушедших от нас русских братьях; только тогда можно было оценить, как велики наши утраты за истекшее время.

6 июня — 24 июня по старому стилю — состоялось празднование Иоаннова Дня. Депутат ложи бр. П. А. Бурышкин говорил на нем о праздновании Иоаннова Дня во времена Александровского масонства.

Комитетские собрания этого года — почти все ритуальные — шли обычным порядком; много времени уделили на них обсуждению внутреннего устава, который в том же году был утвержден Федеральным Советом. На этих собраниях не раз беседовали на актуальные темы.

Ложа по-прежнему принимала ближайшее участие в работе Совета Объединения, где ее делегатами были братья С. Г. Лианозов и Г. Л. Тираспольский. Секретарь ложи бр. В. Ф. Сафонов после ухода на Восток Вечный бр. Л. И. Каца занял ответственную должность коменданта дома.

Ложа через своих представителей — дост. маст. и депутата — принимала постоянное участие в собраниях, собиравшихся Великой Ложей Франции.

Наконец, целый ряд братьев ложи: М. С. Мендельсон, Р. Ф. Булатович, Г. Л. Тираспольский, К. С. Лейтес и П. А. Бурышкин, сделали ряд докладов в других ложах. По данным отчета, последний сделал в течение года 14 сообщений.

В том же 1938 году дост. маст. Г. Я. Смирнов имел лишний раз случай засвидетельствовать перед Великой Ложей Франции стремление ложи «Лотос» укрепить взаимные связи, а также дать краткий эскиз направления ее деятельности.

Произошло это по нижеследующему поводу. Инспектором ложи был назначен бр. Georges Chadirat, один из видных деятелей французского масонства, будущий великий мастер. Бр. Г. Я. Смирнов обратился к нему с приветствием.

В 1939 году в управлении ложей произошли большие изменения. Бр. Г. Я. Смирнов, 4 года бессменно руководивший работами «Лотоса», своей кандидатуры не выставил, и на его место был избран бр. С. Г. Лианозов, до того занимавший пост первого стража. Выбор этот оказался чрезвычайно удачным, и новый председатель сыграл огромную роль не только в жизни «Лотоса», но и в существовании всего русского масонства. Наступали годы войны, масонству во Франции суждены были сильные испытания, и крупный общественный опыт бр. С. Г. Лианозова, большой авторитет, коим пользовался он в русских и французских кругах, наконец, личные его качества, в немалой ме-

ре способствовали тому, что русское масонство, одним из руководителей коего он силою вещей стал, вышло с честью из выпавших на его долю испытаний. Обаяние его имени, так же как и достоинство, с коими держал он первый молоток в ложе, привело быстро к тому, что ложа «Лотос», младшая среди своих русских сестер, по подготовленной, упорной и успешной предшествовавшей работе вышла на первое место. Помогло и то обстоятельство, что бр. С. Г. Лианозов был французским гражданином и остался в стороне от преследований, которым подвергались многие русские.

Изменился и состав светочей: стражами стали бр.бр. Н. Н. Протасьев и К. С. Лейтес, оратором был выбран бр. М. С. Мендельсон и лишь секретарем первоначально остался незаменимый бр. В. Ф. Сафонов, вскоре скончавшийся и замененный сначала бр. Р. Ф. Булатовичем, а затем бр. П. А. Бурышкиным.

Но судьбе было угодно и этот пост сделать вакантным и «кисть» секретаря передать в другие руки. В начале марта ушел на Восток Вечный бр. В. Ф. Сафонов, и ложа «Лотос» потеряла одного из самых любимых и преданных делу братьев. Смерть его была большим ударом и для всего русского масонства в его целом. Последний год бр. В. Ф. Сафонов нес тяжелую обязанность коменданта дома на rue de l'Yvette и, как это было для него обычно, мастерски справлялся и с этой задачей. Вообще это был один из немногих братьев, который последние годы своей жизни, в сущности говоря, жил интересами русского масонства, коему он имел возможность отдавать все свое время. В прошлом крупный чиновник, он был действительным статским советником и камергером, он вынес из своего служебного опыта те добрые традиции, которыми была так богата прежняя жизнь в России, и сумел их с успехом применить на новой земле и в новых условиях. Он пользовался общей любовью, так как под несколько суровой внешностью таилось поистине доброе сердце. Из жизни он ушел сразу, без страданий, и утрата его, поразившая всех своей неожиданностью, была в точном смысле слова невознаградимой. Его памяти было посвящено особое траурное собрание с агапой, которую организовал его друг и преемник в этой области, член ложи, бр. С. Ф. Гольдрин. Бр.бр. С. Г. Лианозов и П. А. Бурышкин посвятили свое слово его памяти.

Инсталляционное собрание состоялось 2 декабря 1938 года. Оно было еще организовано бр. В. Ф. Сафоновым и прошло с обычным для «Лотоса» подъемом и торжественностью. Инсталлировал инспектор ложи бр. Chadirat, лично хорошо знавший нового дост. маст. и приветствовавший ложу со счастливым выбором.

Заняв председательское место, новый дост. маст. обратился к присутствующим с речью.

Эта речь чрезвычайно характерна для бр. С. Г. Лианозова, так как в ней он, принимая первый молоток в ложе, сразу выявил те особенности своей личности, которые помогли ему в дальнейшем нести одну из руководящих ролей в русском зарубежном масонстве.

В сказанных им словах он прежде всего с полной откровенностью и большим мужеством высказал свои убеждения, не считаясь с тем, понравится или нет его точка зрения аудитории и приглашенным почетным гостям; нужно было иметь большую смелость, чтобы сказать инспектору ложи, брату — левому радикал-социалисту, — что вся беда в окружающем мире происходит от увлечения коллективистской психологией; парадоксальным могло показаться в ту пору и подведение под одну категорию «тоталитарного государства» и гитлеровского, и советского режима. Но вместе с тем новый председатель с твердостью заявлял, что он будет руководить ложей в полном согласии с предначертаниями послушанию шотландского устава во Франции и мирового шотландского масонства вообще. Наконец, он подтвердил, что он остается верным тому пути, по которому вели его предшественники ложу «Лотос», а именно, невозможности не наблюдать в масонском плане грозных событий современности и неуклонной верности конечной цели русского масонства — подготовке к работе на родной земле. И тот общественный — и председательский — опыт, которым располагал бр. С. Г. Лианозов и который выделял его среди русских братьев Шотландского устава, является залогом, что первый молоток ложи «Лотос» переходит в надежные руки. Так это и подтвердилось впоследствии.

Новый председатель энергично принялся за работу, но время было неблагоприятное для посвятительной и созерцательной работы. Правда, оптимисты еще верили, что вооруженного конфликта удастся избежать, что войны не будет и удастся договориться. Эта нотка оптимизма прозвучала и в программной речи бр. С. Г. Лианозова. Но жизнь брала свое: все собрания, в особенности семейные, вне зависимости от той темы, которая была предложена к обсуждению, обычно сводились к беседам о событиях дня, о той роли, которую может и должно было сыграть мировое масонство и какова должна быть позиция русских вольных каменщиков.

В течение 1938—1939 года были прочитаны нижеследующие доклады:

Бр. Antonio Caen: «Les Races at le Racisma» (на французском языке).

Бр. П. А. Бурыйшин: «Современное состояние масонства в различных странах Европы».

Его же: «Французская ложа в Англии во время Второй Империи» (на французском языке).

Бр. Р. Ф. Булатович: «Основная идея схоластики».

Бр. К. С. Лейтес: «Чешские религиозные мыслители Ян Гус и Амос Коменский».

Из этого перечня видно, что в общем, несмотря на атмосферу преддверия войны, работа продолжалась на прежних основаниях. Видимым парадоксом было содержание докладов — почти все относились к «истории идей и религиозных исканий». Исключение составлял доклад бр. Antonio Caen'a — к слову сказать, не вызвавший большого интереса среди русских братьев. Но этот па-

радокс был скорее только внешний. Как бы далеко ни уходила тема от вопросов «актуальности», ее обсуждение, а зачастую и ее трактовка, возвращали слушателей к событиям дня.

Первое полугодие 1939 года закончилось внешне благополучно, на прежних основаниях, в привычных условиях работы в русском масонском доме на rue de l'Yvette. Летом продолжали, как и раньше, встречаться на еженедельных обедах по вторникам — опять говорили о надвигающейся грозе, опять не хотели верить в неизбежность войны и по-прежнему черпая отдохновение и радость в братских и дружеских встречах. Но это уже была последняя страница «иветского» периода русского шотландского масонства. Этот этап окончился и больше не вернулся. Ложа «Лотос» — со всеми своими сестрами — вступила в новый период своей жизни.

Глава III

Период войны и оккупации

Разразившаяся в 1939 году война застала «Лотос», как, впрочем, и все другие ложи, неожиданно. Вольные каменщики по самой своей сущности — оптимисты и, естественно, они надеялись, что что-нибудь, может быть даже чудо, спасет мир от надвигающейся катастрофы. Война началась, как известно, в первых числах сентября, т.е. тогда, когда и масонство в целом, и отдельные ложи не работали из-за летнего отдыха и, следовательно, работу 1939–1940 года нужно было начинать уже в обстановке войны, когда уже начались военные действия.

Масонская жизнь сразу изменилась; много братьев было мобилизовано, ложи опустели, Конвент был отменен. В русских ложах тоже были призванные на военную службу, правда, их было не так много, но для лож rue de l'Yvette было другое осложнение. Говорили, что за иностранцами будет очень строгая слежка, положение русских могло стать весьма деликатным — Сталин был тогда в союзе с Гитлером — боялись, что и оказалось верным, что многие русские попадут в концентрационные лагеря. Во всяком случае, стало ясно, что работать прежним порядком — в русском доме — нельзя. Может быть, еще удастся устраивать частные, комитетские собрания, но, во всяком случае, никаких торжеств, никаких агап делать на rue de l'Yvette нельзя. Первое время, правда, пробовали собираться в доме, в столовой, по воскресеньям за чайным столом, но вскоре и от этой мысли отказались; да и посещаемость сильно упала. Воскресные собрания были перенесены на rue Puteaux.

Нечего было, конечно, и думать, что работа, хотя бы и замедленным темпом, пойдет так, как в мирное время. В сущности, никакой регулярной деятельности не было. Собирались, правда, ритуальным порядком от имени Совета Объединения под председательством бр. И. А. Кривошеина, но другие

члены Совета бывали не всегда и не все. Обыкновенно шла общая беседа после какого-нибудь краткого выступления. В конце концов, однако, обычно сбивались на события современности, о которых, конечно, говорили и в собраниях Вел. Ложи, и во французских мастерских. Народу было сравнительно немного, человек около 30, но состав менялся и, вероятно, более половины братьев — а тогда «актив» русских лож состоял из 120—130 братьев — перебивали на этих воскресных встречах, значение которых было, главным образом, «не разорвать цепь». Эта цель, несомненно, достигалась.

Темой нескольких собраний был вопрос о «свободе», где содокладчиком был бр. П. А. Бурышкин.

Во второй половине зимы общие собрания заменились заседаниями отдельных лож, которые иногда собирались и в другие дни. Одно из собраний было организовано и ложей «Лотос» (совместно с лл. «Гамаюн» и «Свободная Россия»). На нем член л. «Лотос» К. С. Лейтес прочитал доклад о национал-социализме и доказывал законность и необходимость вооруженной борьбы с ним. На другом собрании бр. К. П. Каплан говорил о «еврейском вопросе во Франции».

Работа, в общем, продолжалась до половины мая; остановила их катастрофа на фронте; в самый день прорыва еще было собрание, но, конечно, работа не ладилась.

Последним внушительным проявлением общей работы русских вольных каменщиков был традиционный пасхальный обед, устроенный на rue Puteaux. Приготовил его, в сущности, один член ложи «Лотос», бр. С. Ф. Гольдрин, мастерски справившийся со своей задачей. Этот праздник прошел в весьма приподнятом настроении, напоминая такие же встречи на rue de l'Yvette, но все чувствовали, что этот этап истории русского масонства за рубежом уже отошел в прошлое, страница истории перевернулась и что, если русское масонство и будет жить, то на каких-то новых основаниях.

За эту зиму ложа «Лотос» иногда собиралась на семейном собрании, но чаще собирался офицерский состав. Причиной этому было то обстоятельство, что встречи происходили у дост. маст. С. Г. Лианозова, а ни размеры помещения, ни соображения осторожности не позволяли ему собирать у себя слишком много приглашенных. Да, в сущности говоря, особой надобности и не было; никакой подлинной посвятительной работы все равно вести было нельзя и все встречи и беседы имели единственное значение — сохранить некоторую близость между братьями.

Во время этого периода, памятного под именем «*drole de guerre*», сохранялся, и не только в масонских кругах, оптимизм, но, может быть, не столько из-за веры, что все будет прекрасно, сколько из-за плохой осведомленности о военных делах и о военном положении Франции. Верили в линию Мажино, считали, что живут в неприступной крепости, и не ожидали гитлеровского нашествия. В результате, не только в русских ложах, но во французском масон-

стве вообще, не использовали зиму 39—40 года, чтобы охранить ценности и документы, имеющие исторический интерес. Когда стало ясно, что фронт прорван и что занятие Парижа есть лишь вопрос времени, уже было поздно. В эти три недели сделано, конечно, было много, но не столько в плане охранения архивов и делопроизводств, а скорее для уничтожения того, что могло попасть в руки будущего оккупанта и послужить ему отправной точкой для преследований ордена и отдельных вольных каменщиков. Много ценного в это время погибло; не избегли этой участи впоследствии и архивы ложи «Лотос».

После оккупации Парижа всякое организованное общение между русскими братьями прекратилось. Никто не знал, как оккупационные власти будут относиться к членам масонских лож, не начнутся ли сразу у них обыски, не подвергнутся ли они немедленному преследованию. Поэтому виделись друг с другом в «индивидуальном порядке», избегали многочисленных встреч. Да и общее число русских братьев, оставшихся в Париже, сильно уменьшилось. К осени положение несколько «стабилизировалось». Масонов пока не трогали, обыски еще не начинались, Square Rapp не проявлял своей деятельности. Ликвидация дома на rue de l'Yvette прошла, можно сказать, безболезненно. Правда, само помещение было захвачено и впоследствии разграблено, но архивов и ритуального реквизита там уже не было. В доме до последнего своего дня проживал бр. П. С. Вельяминов-Зернов. Ему было предъявлено требование передать дом оккупационным властям; согласно данным ему указаниям, он вызвал бр. И. А. Кривошеина как председателя Совета Объединения русских лож, и сей последний выполнил все формальности, связанные с захватом русского дома. Он соприкасался с немецкими властями как масон; отношение к нему было сравнительно корректным. Непосредственная опасность не угрожала. Можно было попытаться хотя бы неформально возобновить братское общение. Было ясно, что дальше дело пойдет хуже, что это затишье перед грозой, но общение получало и практический смысл: познакомиться с отдельными случаями преследований и выработка общего плана действий.

Первым поводом восстановления общения между братьями послужил уход на Восток Вечный бр. П. С. Вельяминова-Зернова, скончавшегося в самом начале октября 1940 года. Умер он в госпитале, человек он был одинокий, хоронить его было некому. Как обычно в этих случаях, сделали подписку, организовали похороны; сделали те, кто остался в Париже и кто не боялся, что его связь с орденом вольных каменщиков так или иначе выплывет наружу. Вышло так, что в большинстве это были члены ложи «Лотос». Деньги собирал бр. С. Г. Лианозов, у него же собирались обсудить, что нужно сделать; похоронами распоряжались бр.бр. Кривошеин и Эттингер — все члены ложи «Лотос».

С этого времени у бр. С. Г. Лианозова стали бывать постоянные собрания, где регулярно встречались братья; бывали они иногда каждый месяц, иногда реже. На них постоянно бывали члены ложи бр.бр. И. А. Кривошеин, В. Д. Аитов,

В. Л. Вяземский, П. А. Бурышкин, реже бывали С. Ф. Гольдрин, В. П. Свободин, Н. Н. Протасьев. Из других лож всегда бывали С. П. Тикстон, Г. Н. Товстолес, Б. К. Краевич; перебивало много и других братьев, но «эпизодически». И бр.бр. ложи «Лотос» составляли основное ядро не потому, что бр. Лианозов был их дост. маст., а так вышло, что они оказались самыми усердными. Собирались, конечно, не ритуально, за чайным столом у гостеприимного хозяина, который всегда умел принять на славу. Говорили исключительно о масонских делах: о ликвидации дома — дело это тянулось довольно долго — и о сведениях о братьях, находившихся в свободной зоне, и о том, что нужно говорить при допросах на Square Rapp и как писать масонское «*curriculum vitae*», и об отправке посылок братьям, сидевшим в Compiègne. А за кулисами этих собраний шла организация помощи братьям, кому особенно трудно было в это время.

Были еще и регулярные встречи. У бр. П. А. Бурышкина тоже почти каждый месяц за обеденным столом встречались братья, главным образом высших градусов; всегда бывали С. Г. Лианозов и И. А. Кривошеин, бывали и Г. Я. Смирнов и В. Л. Вяземский. Из других — Б. К. Краевич и Г. Н. Товстолес, — словом, почти те же лица, причем опять с численным превосходством «Лотоса».

Наконец, у бр. И. А. Кривошеина иногда происходили братские встречи; своих обязанностей, как председателя Совета Объединения, он не забывал никогда, а деятельность Совета, несмотря ни на что, продолжалась; вся моральная и материальная помощь братьям шла под этим флагом и члены от ложи «Лотос» были на своих местах.

Во время оккупации, как совершенный *tour de force*, происходили нередко и «масонские завтраки». Собирались в каком-нибудь ресторане, кушали и проводили время в братском общении. И в их устройстве бр.бр. нашей ложи играли первую роль. Душою всего этого дела неизменно были С. Г. Лианозов и И. А. Кривошеин, а устраивал их бр. С. Ф. Гольдрин, относившийся к этому делу с любовью и умевший поставить его надлежащим порядком. И как это было в правилах и обычаях «Лотоса», материальная сторона не играла решающей роли.

Из всего этого видно, что братская цепь в «Лотосе» выдержала тяжелые испытания. Братья ее оказались самыми активными и самыми усердными в общем деле. В русском масонстве, за редчайшими исключениями, не было «провалов». Те, кто остался в ордене к началу войны, действительно любили масонскую работу и ею дорожили. Но вышло так, что в эпоху безвременья братья ложи «Лотос» оказались в самых первых рядах по своей активности. Ложа заплатила за эту смелость ее братьев. Четыре брата ее состава были в депортации; трое — к нашей общей радости — возвратились: В. Д. Аитов, И. А. Кривошеин и Б. В. Жданов. Один — И. Я. Эттингер — погиб: мир его праху. В эти годы ложа понесла и другую утрату: умер один из основателей, бр. С. Я. Шапиро.

Ложа может с чувством сознания выполненного долга оглянуться на эти печальные годы. Не только отдельные братья, но и она сама, как коллектив,

может говорить, что она не дрогнула в годину испытаний. И братская цепь была крепка и нашла она руководителя, который в нашем плане вровень оказался с грандиозными событиями того времени. Бр. С. Г. Лианозов, которому ложа так многим обязана, не только вывел ложу на первое место, но и выявил себя как один из подлинных вождей русских вольных каменщиков.

Глава IV

После войны. 1944–1949

Конец войны и освобождение Франции сделали возможным восстановление масонской деятельности во Франции. Наряду с другими масонскими послушаниями Франции, стала возрождаться и Великая Ложа Франции. Работы шли медленно; пришлось проделать длительную и тягостную процедуру «чистки»; не все во французском масонстве было благополучно во время захвата Франции германскими властями. В русском масонстве — за единичными исключениями — преданность ордену не была поколеблена событиями времени; русские братья с радостью приветствовали возобновление работ в своих мастерских.

Ложа «Лотос» под руководством своего дост. маст. С. Г. Лианозова была одной из первых, которая приступила к проведению всех установленных формальностей в связи с еruration и подачей заявлений Великой Ложе. Выполнение всей этой работы представило некоторые, — правда, обычные для многих мастерских — трудности. Ложа «Лотос», правда, была одной из немногих лож всего послушания, где братская цепь дружно сохранялась во время военного периода; в этом смысле она шла впереди всех других мастерских русской группы. Но к концу войны эта цепь временно утратила несколько звеньев. Бр.бр. В. Д. Аитов и И. А. Кривошеин были помещены сначала в лагерь, затем депортированы в Германию. Бр. С. Ф. Гольдрин должен был отказаться от встреч с другими братьями, и «масонские завтраки» прекратились. Число бр.бр., объединившихся около С. Г. Лианозова, убавилось. Для восстановления деятельности каждой ложи нужна была наличность, кроме дост. маст., еще не менее 6 мастеров. Такое число прежних братьев у ложи «Лотос», конечно, было, но скорее лишь формально, так как ряд братьев из прошедших еruration либо не могли — по болени, — либо не хотели принять вновь участие в общей работе. Из братьев, бывших в «свободной зоне», возвратился один бр. К. П. Каплан.

Первоначально дост. маст. были поданы заявления о восстановлении своих масонских прав от следующих 10 бр.бр.: С. Г. Лианозова, С. Ф. Гольдрина, В. П. Свободина, Н. Б. Глазберга, Г. Я. Смирнова, Г. Л. Тираспольского, К. П. Каплана, В. Л. Вяземского, Г. Е. Лампена и П. А. Бурышкина. Все эти братья были реинтегрированы, и составлено основное ядро нового состава ложи. К сожалению, из перечисленных братьев двое были уже больны тем недуг-

гом, который впоследствии их свел в могилу — это бр.бр. Г. Л. Тираспольский и В. П. Свободин, и, несмотря на свое горячее желание, не могли регулярно работать; двое других — С. Ф. Гольдрин и Г. Е. Лампен — вскоре вышли в отставку и также особой активности не проявили. Посему вся сложная кропотливая работа по воссозданию ложи легла на очень небольшую группу лиц, и прежде всего на дост. маст. и секретаря.

Из прежнего состава ложи ряд братьев находились за океаном, где и принимали участие в тамошней масонской работе: это бр.бр. М. С. Мендельсон, К. С. Лейтес, В. А. Грюнберг, Е. С. Рабинович, В. А. Расин.

Из всех них вернулся в состав ложи, оставаясь проживать в Америке, один бр. М. С. Мендельсон.

Из прежних братьев ложи, бывших или возвратившихся в Париж, в состав ложи вступили бр.бр. В. Д. Аитов, И. А. Кривошеин, Н. Н. Протасьев и Э. Л. Рабинович.

Ряд бр.бр. вообще не вернулись в масонство: бр.бр. О. С. Бернштейн, А. Я. Ломейер, Н. Г. Нидермиллер, И. Г. Лебедев; В. К. Жданов и В. А. Грюнберг восстановились по другим ложам.

Для успешной работы нужен был поэтому приток новых сил, без которых ложа была бы обречена на прозябание. Эти новые силы явились в виде ряда братьев ложи «Вехи» (быв. «Свободная Россия»), которые, оставаясь в своей ложе-матери, в Великом Востоке, пожелали работать также и в шотландском уставе. Это бр.бр. К. И. Джакели, М. А. Джаншиев, М. П. Кадиш, Я. И. Кангиссер и А. О. Аронсберг. Кроме того, был аффилирован бр. французской ложи «Etoile Flamboyant» Т. А. Шамин и реинтегрирован член ложи «France-Armenie» бр. Г. Г. Карганов. Впоследствии был аффилирован сын учредителя ложи, бр. Б. В. Жданов. Все вновь присоединившиеся к ложе братья немедленно приняли активное участие в ее деятельности, и ложа «Лотос», весьма сильно пострадавшая в результате войны, смогла начать жить новой жизнью.

За истекшие пять лет работы ложа посвятила 5 новых братьев: Д. С. Старынкевича, В. В. Луи, С. А. Захарьина, А. П. Шимунека и В. А. Горбачевского. Из них один (Д. С. Старынкевич) уже имеет степень мастера, двое состоят подмастерьями и два ученика.

За это время ложа потеряла 5 бр.бр., ушедших на Восток Вечный: бр.бр. Г. Л. Тираспольского, Л. И. Кангиссера, В. П. Свободина, А. О. Аронсберга и С. Г. Лианозова. Из этого списка лишь бр. В. П. Свободин был одним из учредителей ложи; бр. С. Г. Лианозов, сыгравший такую большую роль в жизни «Лотоса», вступил в ее состав через два года после ее основания.

В 1948 году из состава ложи выступил бр. И. А. Кривошеин, уехавший в Россию. Формально он выбыл как радиированный его ложей-матерью «Астрея», но он уже ранее подал прошение об отставке, которому не давался ход по просьбе некоторых братьев.

Наконец, по разным причинам, из состава ложи выбыли, подав заявление об отставке: бр.бр. С. Ф. Гольдрин, Г. Е. Лампен, Г. Г. Карганов, В. В. Вяземский и П. А. Бурышкин.

Всего к 1 января 1950 года в составе ложи числились 17 братьев, из коих два — бр.бр. М. С. Мендельсон и Т. А. Шамин, — проживающих вне Парижа.

Регулярные работы восстановленной ложи начались лишь в конце 1945 года. Конечно, встречи братьев ложи начались значительно ранее, с осени 1944 года. Обычно встречались у дост. маст. С. Г. Лианозова, но одно из собраний было на квартире больного и лишенного возможности передвигаться бр. Г. Л. Тираспольского.

Семейные собрания начались с 24 марта 1945 года — их было 4, все они имели место у С. Г. Лианозова и на них происходила подготовка официального открытия действий. На них обсуждались вопросы о пополнении ее состава и о возвращении в ее лоно тех братьев, которые почему-либо медлили с выполнением установленных формальностей. В собрании 7 октября было заслушано сообщение П. А. Бурышкина о первом послевоенном Конвенте.

В последнем семейном собрании (22 октября) была намечена программа дальнейшей работы, которую представил бр. Н. Б. Глазберг. По его мысли, ложе надлежало сосредоточить свое внимание на современности, на том, что ныне происходит у нас на родине, и на роли масонства в переживаемых ныне событиях. При этом бр. Н. Б. Глазберг высказал предположение, что представлялось бы желательным не замыкать обсуждения этих вопросов лишь кругом братьев ложи, а, используя существующее при ложе литературно-художественное общество, устраивать слушания таковых докладов в более широкой аудитории.

Предложение бр. Н. Б. Глазберга встретило в ложе полное сочувствие, но было высказано сомнение в возможности практически разрешить эту задачу.

В конце 1945 года состоялись 3 торжественных собрания, которыми и было положено начало регулярной послевоенной работе. Происходили они на rue Puteaux примерно в такой же обстановке, как были собрания в первый год войны. Тогда еще не было особого «русского храма», так называемого № 8, который в следующем году получил Совет Объединения русских лож. Да и сам Совет, несмотря на то что его энергичный председатель, И. А. Кривошеин, уже вернулся из депортации, не возобновил свою работу. Поэтому собрания происходили в разных храмах Великой Ложи; храмы были очень просторные, русских братьев собиралось очень немного, и внешняя обстановка была мало уютной.

В первом собрании из этой серии — 12 ноября — состоялись выборы; изменений больших не произошло, да это было бы и невозможно из-за немногочисленного тогда состава ложи. Дост. маст. остался С. Г. Лианозов, стражами — В. В. Вяземский и Г. Я. Смирнов, оратором — Н. Б. Глазберг и секретарем — П. А. Бурышкин. Последний же был избран и депутатом ложи.

В этом же собрании были ритуально подтверждены все постановления, принятые на семейных собеседованиях.

В собрании 26 ноября оратор ложи бр. Н. Б. Глазберг прочел доклад на тему «О роли масонства в моральном возрождении человечества». Имя докладчика привлекло немало гостей, и этот первый после долгого перерыва в работе доклад прошел с полным успехом. Докладчик в ярких красках нарисовал то безнадежное состояние, в котором находится человечество после окончания войны. Картина представляется чрезвычайно мрачной и как будто нет выхода из того тупика, куда человечество зашло после долгих лет войны и всех связанных с нею осложнений. Материальные интересы стоят на первом плане, вопросы духовной культуры сходят на нет. Вполне понятно, что наиболее просвещенные государственные деятели Англии и Америки утверждают, что без возвращения к принципам Христианства, к принципам, проповедуемым в масонских храмах, не может быть спасения для человечества. Вот почему на масонстве лежит долг сказать свое слово и нужно изыскать способы, чтобы проповедовать наши принципы и идеи и в профанском мире. По мнению докладчика, масонство вообще, наше послушание и русские ложи, в частности, могут сыграть большую роль и помочь найти выход из современного кризиса.

Доклад был выслушан с большим вниманием и вызвал оживленный обмен мнениями.

Декабрьское собрание было посвящено первой торжественной инсталляции. Это собрание, которое более является не окончанием предшествующего периода, а началом нового, по существу относится уже к следующему году.

Таким образом, в конце 1945 года ложе «Лотос», одной из наиболее сильно пострадавших лож «русского языка», удалось, благодаря энергии ее председателя, не только реконструироваться формально, так сказать «на бумаге», но и начать работать по-настоящему. Конечно, условия совершенно изменившейся жизни придали этой работе несколько иной характер, не все даже основные традиции прежнего «Лотоса» удалось восстановить. Так напр., ложа «Лотос» перестала быть на первом месте в деле устройства масонских празднеств и трапез: отсутствие бр.бр. В. Ф. Сафонова и Л. И. Каца и отход С. Ф. Гольдрина сильно чувствовались. Но ложа продолжала жить в кругу тех же интересов, которые были у нее и ранее; она не отказывалась говорить о проблемах современности, о том, что интересует человечество в данные дни.

А что главное — в ней осталось чувство братской солидарности и братской помощи, что в работах символизируется кружкой дародателя.

В течение 1946 года состоялись 13 собраний ложи, 3 семейных, где, по обычаю, обсуждались текущие вопросы в жизни мастерской, и 10 торжественных, в храме на rue Puteaux. Из этих торжественных собраний одно было посвящено выборам, одно — инсталляции, одно, совместно с л. «Гермес», — посвящению в 1-й гр. и одно — опросу под повязкой профана (ложа сохрани-

ла свой обычай опрашивать кандидатов, стучащихся к ней и ищущих проникнуть в ее среду, в ритуальных собраниях в храме). Остальные 6 были посвящены докладам.

Оратор ложи бр. Н. Б. Глазберг 28 января сделал ложе предложение обсудить вопрос об устройстве собраний для приглашенных лиц из профанского мира, т.е. развил более подробно те мысли, которые он неоднократно высказывал перед ложей. Сама мысль встретила сочувствие у большинства членов ложи, но были высказаны опасения, что такая «экстериоризация» не встретит сочувствия у руководящих органов Великой Ложи Франции. С другой стороны, некоторым казалось, что таковое начинание должно исходить не от одной какой-то ложи, а от всего русского масонского коллектива вообще. Это мнение, поддержанное и дост. маст. С. Г. Лианозовым, и было принято, и вопрос был передан в Совет Объединения.

В собрании 11 марта нам. маст. бр. Г. Я. Смирнов говорил о «положении русского масонства и его будущем», где дал исторический обзор масонской работы 6 лож шотландского устава, работающих на русском языке.

8 апреля оратор ложи «Гамаюн» бр. К. В. Гвозданович сделал доклад на тему «Россия и Запад», где коснулся всегда волнующей русских братьев проблемы взаимоотношений между Востоком и Западом.

«О Западе, о западной культуре и о ее кризисе» говорил 24 июня оратор ложи бр. Н. Б. Глазберг. По его мнению, «недомогание западной культуры особенно обострилось после окончания мировой войны». Таковое положение является несомненным следствием общего понижения нравственного уровня. Неблагоприятное влияние оказывает и противопоставление Запада—Востока и разделение человечества на два блока. Лечение этого недомогания докладчик видит в широкой пропаганде моральных принципов, т.е. тех устоев, на которых зиждется масонство.

Наконец, в собрании 28 октября, состоявшемся совместно с ложей «Астрея», депутат ложи бр. П. А. Бурышкин сделал подробный доклад о втором послевоенном Конвенте 1946 года.

В том же году ложа возобновила и свою прежнюю традицию содействовать сближению французских и русских братьев устройством больших совместных собраний на французском языке. Таковое состоялось 22 мая совместно с ложей «Гамаюн» и при участии ложи «Sagittaire». Собрание это привлекло очень большое число братьев русских и французских и прошло под председательством вел. маст. бр. Dumesnil de Grammont, которого сопровождали целый ряд членов Федерального Совета: бр.бр. Thiridaut, Ivan Serf, Ledoux, Puchot, Cordonnier. В своей вступительной речи вел. маст. подчеркнул значение таких совместных собраний и выразил удовольствие, что эта традиция, столь успешно проводившаяся ранее в русском масонском доме на rue de l'Yvette, ныне опять возрождается.

Собрание было посвящено докладу депутата ложи бр. П. А. Бурышкина о возможности новых исторических исследований в области Шотландского устава, которая появилась ныне, после того, как Национальная Библиотека сделалась хранилищем масонских архивов, переданных обоими послушаниями Франции. Докладчик, работавший в библиотеке в качестве эксперта по масонским рукописям, не только мог ознакомиться с поступившими коллекциями, но и получить ряд ценнейших документов. По его мнению, приведение всех этих коллекций в порядок открывает огромные перспективы для научного изучения истории французского масонства. В качестве примера докладчик указал, что ныне впервые появляется возможность документально подтвердить масонское происхождение республиканского девиза: «Свобода, Равенство и Братство». В заключение, однако, докладчик отметил, что и среди братьев обоих послушаний, и среди ученыхисследователей и историков в последнее время проявляется весьма малый интерес к прошлому масонства, и у администрации библиотеки может создаться впечатление, что судьбой масонских архивов и Великий Восток, и оба послушания шотландского устава вовсе не заинтересованы.

Многочисленная аудитория — в храме было около 80 человек — выслушала сообщение с большим интересом.

Был восстановлен и другой обычай довоенного времени, именно собираться всем ложам совместно для празднования Иоаннова дня, 24 июня по старому стилю. Это собрание прошло с большим подъемом и собрало весьма многих братьев, так как оно явилось как бы первым проявлением жизни совета... [в источнике отсутствует страница].

«...Защиты человеческой личности, ее достоинства, прав и свободы, в скором времени заставит их серьезно призадуматься. Предвзятые мнения в масонстве немыслимы, я поэтому как масон вполне допускаю, что эти мои опасения, быть может, и ошибочны. Я был бы бесконечно рад, если бы кто-нибудь или сами события мне доказали противоположное».

Это заявление бр. Г. Я. Смирнова касалось обострившегося среди русских братьев вопроса о «советских паспортах»; по этому поводу много было дискуссий и разномыслия, доходили иногда до очень сильной степени. В ложе «Лотос» в то время этот вопрос не имел большого практического значения; речь могла идти лишь о бр. И. А. Кривошеине, но к этому времени он почти не принимал никакого участия в жизни ложи, заявляя о желании уйти в отставку, и лишь, как указано было выше, продолжал «числиться» в списках ложи.

Под руководством нового дост. маст. Г. Я. Смирнова работа ложи в 1947 году была весьма оживленной. Конечно, бр. Г. Я. Смирнова «новым» председателем можно назвать лишь весьма относительно, так как бр. Смирнов перед войной держал первый молоток в течение четырех лет. Вернувшись к своим прежним обязанностям и хорошо зная старых и новых братьев ложи,

он старался всех втянуть в общую работу. К сожалению, из опыта работ истекшего года обнаружилось, что при относительной малочисленности мастерских и при слабой посещаемости, вызванной условиями послевоенного времени, доклады, устраиваемые лишь одной ложей, обычно не собирают многочисленной аудитории, что иногда действует на докладчика неблагоприятно. Чтобы избежать такового неудобства, в различных ложах стало первенствовать мнение желательности устройства собраний совместных двух или более мастерских. В ложе «Лотос» эта мысль встретила большое сочувствие и почти все собрания с докладами проходили совместно с другими ложами.

В течение 1947 года состоялись 19 собраний ложи; из них 7 собраний были семейными, посвященными, как правило, текущим делам; 4 собрания были заняты выборами, инсталляцией и посвящениями. Остальные 8 были отведены докладам.

23 декабря 1946 года совместно с ложей «Астрея» был заслушан доклад члена сей последней ложи бр. А. Ю. Раппопорта: «Духовное сродство русского масонства и русской интеллигенции». Докладчик с большим убеждением доказывал, что в России интеллигенция была своего рода «рыцарским орденом», причем те основы, на которых зиждется современное масонство — «Свобода, Равенство и Братство», — были также краеугольным камнем русского ордена интеллигенции.

27 января совместно с ложами «Гамаюн» и «Гермес» состоялось многолюдное собрание, в котором бр. ложи «Лотос» П. А. Бурышкин сделал доклад на тему «Русское масонство и русское сектанство». В довоенные времена тот же докладчик делал в ложе «Лотос» доклад примерно на ту же тему. В данном сообщении бр. П. А. Бурышкин поделился результатами своих новых розысков по этому вопросу, в частности уделил много места данным, имеющимся у Мельникова-Печерского.

24 февраля совместно с ложей «Северное Сияние» состоялся доклад бр. А. А. Мордвинова «Масонство — посвятителное общество». Доклад этот, построенный по преимуществу на анализе влияния алхимии и каббалы на эзотерику ордена вольных каменщиков, дал понятие о масонстве как посвятителном обществе, несколько отличное от того, которое было близко многим из братьев ложи «Лотос»; посему в этой ложе доклад большого отклика не встретил.

24 марта в собрании вместе с ложей «Астрея» брат этой ложи, известный музыкальный деятель П. И. Ковалев говорил о «масонстве и музыке». И имя докладчика, и его авторитет в трактуемой им теме, и его высокая настроенность весьма заинтересовали многочисленных слушателей.

28 апреля был доклад бр. Moncorge, инспектора ложи «Гамаюн», в совместном собрании этой ложи, на тему «Современные настроения во Франции». Доклад этот, сделанный на французском языке, был одним из серии, посвященной франко-русскому масонскому сближению.

9 июня совместно с ложами «Гермес» и «Астрея» был заслушан доклад оратора ложи «Лотос» бр. Н. Б. Глазберга, посвященный «новым течениям социальной мысли в Англии». Докладчик дал подробный обзор главных направлений английской политической и экономической литературы, где красной нитью проходит мысль о необходимости международных соглашений и об ограничении суверенитета отдельных государств. В сфере экономической — необходимо создание экономических палат из представителей производства, рабочих и потребителей. В сфере духовной — создание культурной палаты из деятелей науки, религии и искусства.

Вне этих мер, ограничение одним только равенством, которое по природе своей является лишь формальным перед законом, спасти от гражданской войны не может, а только установление тех же начал в масштабе международном может предотвратить Европу от внешней войны.

Всякая война — успешная или неуспешная — при нынешних условиях автоматически переходит: гражданская — в международную, а международная — в гражданскую.

Новое течение полагает, что федерация государств европейской культуры на экономических принципах вполне возможна, что она способна предотвратить войну и что постепенно она может привести к полному объединению отдельных государств.

10 ноября ложи «Гамаюн» и «Лотос» выслушали доклад члена л. «Гамаюн» бр. П. Я. Рысса на тему: «Человек и природа по различным философским системам». Докладчик дал краткий обзор учений о человеке с древних времен и до настоящей эпохи.

Наконец, 11 декабря член ложи «Лотос» Г. Г. Карганов в собрании лож «Гамаюн» и «Лотос» сделал сообщение на тему: «Эволюция немецкой мысли от Лютера до Гитлера».

В обстоятельном и подробном изложении докладчик дал обзор главнейших государственно-правовых и социально-политических теорий германских мыслителей и философов, начиная с XVI века, остановившись на трудах Лютера, Фихте, Гердера, Гегеля, Канта, Трейчке, Бисмарка, Ницше, Кайзерлинга и наконец Гитлера. По мнению докладчика, во всех этих теориях красной нитью проступает идея пангерманизма, приведшая в наше время к расизму и национал-социализму. Германский народ, воспитанный на этих учениях, едва ли может быть освобожден от иностранного воздействия.

Помимо приведенных выше докладов, прочитанных (все без исключения) в соединенных собраниях, ложа «Лотос» участвовала и в собраниях всех 6 лож, устроенных Советом Объединения. Таких собраний было 2. Во-первых, — обычное празднование Иоаннова Дня, устроенное 6 июля. На нем, между другими, выступает и член ложи П. А. Бурышкин, говоривший о праздновании Иоаннова Дня в прежнем русском масонстве.

В другом собрании, состоявшемся в октябре, тот же брат как депутат ложи делал доклад о Конвенте; депутаты других лож делали некоторые дополнения и перед этим общим собранием встала полная картина всего масонства шотландского устава во Франции.

В 1948 году работа ложи продолжалась в общем на прежних основаниях. Внешне она была очень оживленной, количество собраний достигло рекордной цифры — 21; но вместе с тем деятельность отдельных братьев несколько сократилась. В самом деле, из общего числа докладов, которые были предложены вниманию членов «Лотоса», только 2 доклада были прочитаны братьями ложи; в остальных случаях ложа «Лотос» присоединялась к другим мастерским, преимущественно к ложе «Юпитер», и выслушивала доклады, которые читались в ней по плану ее работ. Это не мешало, конечно, тому, что многие братья из ложи «Лотос» принимали живое участие в происходивших после докладов прениях.

Из 21 собрания 7 были посвящены ритуальным обязанностям ложи, 7 было семейных и 7 были заняты докладами; по сложившемуся порядку, все собрания с докладами проходили совместно с другими ложами. Из собраний первой группы одно было занято инсталляцией, одно — выборами, одно — опросом профана под свечкой и 4 — послушаниями в различных градусах.

На семейных собраниях, как правило, рассматривались текущие дела, но был сделан первый шаг и к некоторому новому порядку. Семейные собрания были местом встречи братьев ложи в своем собственном кругу, без гостей и без приглашенных. Стало естественным, что в этой братской атмосфере явилось желание беседовать и на чисто масонские темы. На одном из собраний была затронута тема «свободных и добрых нравов». На других — продолжалось обсуждение заслушанных докладов, в частности сообщения бр. В. Л. Вяземского. Успеху этих собраний немало способствовало то, что они обычно собирались у одного из братьев ложи и братское гостеприимство превращало их в беседу за трапезой.

Первым из заслушанных докладов было сообщение члена ложи бр. Н. Н. Протасьева на тему «К познанию основ... [в источнике пропуск]». Собрание это, происходившее вместе с ложами «Северное Сияние» и «Гермес», собрало многочисленную аудиторию. Докладчик с большой обстоятельностью и объективностью изложил основания этого распространенного за океаном и сравнительно мало знакомого русским людям верования.

23 февраля член бр. В. Л. Вяземский в соединенном собрании лож «Лотос», «Астрея» и «Гермес» прочитал доклад, озаглавленный: «Разрыв германорусского и заключение франко-русского союза в 1894 году, как главная причина войны 1914 года».

Уже само заглавие доклада указывает на большую самостоятельность в разработке темы и постановку вопроса вразрез с господствующим в исторической науке мнением, указавшей, что точка зрения докладчика разделяется далеко не все-

ми. Нужно, правда, прибавить, что обычный срок времени, который может быть предоставлен докладчику для его сообщения, был недостаточным, чтобы иметь возможность докладчику поделиться со слушателями собранным им материалом.

В дальнейшем состоялись 3 доклада, организованные ложей «Юпитер»:

18 марта в собрании 4-х лож «Юпитер», «Гермес», «Гамаюн» и «Лотос» состоялся доклад бр. А. А. Гефтера на тему «Поэзия символов». Программа доклада была нижеследующая:

1. Идеи красоты и совершенства (finalite) помогают проникнуть разуму в тайну мироздания.

2. Красота субъективна и не может быть объектом науки.

3. Красота является символом морали.

4. Дантовский «Intellecto diamore».

5. Слияние с миром и переход в бесконечность вызывается только через страдание и смерть.

6. Глубокая истинная поэзия неотделима от страдания.

7. Великие символы проектируются в вечность.

8. «Влюбленный разум».

9. Символ треугольника.

10. Определение поэзии по Gabriel Boissy.

11. Земное «томление» в поэзии.

12. Гомеровский Гадес как незаконченный треугольник, эллинский пессимизм.

13. Мойра не может служить синтезом.

14. Символ креста.

15. Посты в веригах.

16. Покаяние Раскольникова.

Доклад Г. Г. Шклявера на тему «Человек в международном общении» (новое в международном праве), прочитанный 22 апреля в тех же 4-х ложах, имел следующую программу:

1. Вопрос о человеке в мировом международном общении причастен к основной теме об отношении индивидуума и коллектива.

2. В полном объеме вопрос этот может быть поставлен лишь в современную эпоху, ибо только ныне представление о человеке и о международном общении получило некоторое реальное содержание.

3. Определение подлежащих охране прав человека и гражданина и изыскание способов действительного ограждения этих прав.

4. Соответственные сферы компетенции отдельных государств в международной организации.

5. Постановления классического международного права, уставов бывшей Лиги Наций и Организации Объединенных Наций и практика международных судов в области охраны прав человека.

6. Новое международное уголовное право. Карательные меры в применении к виновным в преступлениях против человека и человечества.

7. Человек как субъект международного права в «становящемся» единстве человеческого рода.

Наконец, доклад С. Б. Гилеловича, прочитанный в собрании лож «Юпитер», «Гамаюн», «Лотос» и «Северное Сияние» на тему «Личность и общество», имел такую программу:

1. Слова, воспринимаемые как лозунги, извращают содержание понятий.

2. Личность как понятие динамическое и количественно-качественное.

3. Противопоставить личность обществу может только возможность осуществления свободной личности.

4. Формальное, внешнее и органическое экзистенциальное понимание свободы.

5. Свобода и возможность осуществления личности в либеральном обществе.

6. Свобода и возможность осуществления личности в социалистическом обществе.

7. Роль и значение масонства в исторической эволюции человеческой личности и общества.

Последние 2 доклада относились к группе докладов об «индивидууме и коллективе», тема, которой давно уже занималась ложа «Юпитер».

2 мая ложа заслушала на французском языке доклад федерального советника бр. Gaston'a Maurice на тему «Sens et portes de la Revolution de 1948». Доклад этот был организован ложею «Гермес», инспектором коей состоит докладчик, при участии лож «Лотос», «Юпитер» и французской ложи.

Многочисленная аудитория с большим интересом выслушала докладчика, повторившего свое сообщение, которое он незадолго перед тем делал в Сорбонне, в цикле конференций Brossolette-Condorcet. Доклад был преподан по правилам французского красноречия, в блестящей внешней форме, которая отнюдь не шла в ущерб содержанию. Русские братья имели возможность ознакомиться с недавней историей Франции, с положением в ту эпоху масонской организации в эпоху перед революцией 1848 года.

После доклада последовал обмен мнениями, во время которого член ложи П. А. Бурышкин отметил, что докладчик, как это бывает часто с представителями французского масонства, слишком идеализирует роль масонской организации и в политической жизни страны, и в подготовке революционных событий.

К числу докладов можно отнести и сообщение бр. Н. Н. Протасьева на тему «О масонской терпимости». Это собеседование имело место 8 ноября, в тот вечер, когда происходили выборы и ложа, естественно, была только в своем собственном составе. Эта беседа явилась своего рода откликом на приведен-

ное ранее заявление дост. маст. Г. Я. Смирнова, поданное им при выборе его вновь после перерыва председателем ложи.

Как обычно стало за последние годы, состоялись несколько собраний, где участвовали все русские ложи шотландского устава. В октябре, под эгидой Совета Объединения, ложи слушали сообщения своих депутатов о происходившем за месяц до того Конвенте Великой Ложи Франции. Братья различных лож собрались в очень большом числе. Вступительное сообщение делал депутат ложи «Лотос» бр. П. А. Бурышкин.

В конце мая состоялось также «пленарное» собрание русских братьев — на этот раз даже при участии братьев из русских лож Великого Востока, — на котором происходило чествование старейшего русского масона — он был посвящен в 1901 году — председателя Оффиса русских беженцев бр. В. А. Макакова, который сделал в этот вечер собравшимся сообщение о своих «еретических мыслях» по поводу современных событий. В этом чествовании братья ложи «Лотос» принимали ближайшее участие: нам. маст. С. Г. Лианозов председательствовал, дост. маст. Г. Я. Смирнов говорил приветствие как оратор Совета Объединения и некоторые братья участвовали в беседе с агапой.

Наконец, состоялся и традиционный праздник Иоаннова дня, прошедший в этом году весьма оживленно и собравший всех активных участников русских мастерских. Особенностью этого года было то, что, несмотря на большой наплыв участников, удалось после собрания устроить общую трапезу, что дало возможность предоставить слово не только, так сказать, «традиционным ораторам», но и всем тем, кто хотел внести свой вклад в общее празднование.

В первую половину 1949 года работа ложи продолжалась на прежних основаниях: торжественные собрания с докладами происходили с участием нескольких лож, иногда даже все 6 мастерских были в полном составе, а семейные собрания, естественно, собирали только членов ложи. Но в них появился некий новый элемент: они стали беседами на чисто масонские темы, на которых все без исключения участники собраний непременно приглашались взять слово и сказать свое мнение; иногда делались краткие вступления, которые давали разговору общее направление. По-прежнему отдельные братья оказывали этим встречам гостеприимство, что способствовало интимному характеру таковых собраний. Такой порядок внутренней работы в ложе немало способствовал сближению братьев между собой.

В 1949 году всего состоялось 20 собраний, из них было 7 семейных и 13 торжественных; из последних 4 были ритуально-административного характера: инсталляция, выборы, опрос профана и 2 посвящения¹. Остальные 9 были посвящены докладам.

¹ На собрании 28 ноября, в день выборов, был доклад бр. Н. Б. Глазберга; в подсчете он отнесен к докладам.

Первое сообщение было сделано членом ложи «Лотос» бр. Н. Н. Протасьевым на собрании 23 декабря при участии лож «Гермес» и «Гамаюн»; темой доклада была книга Lecomte de Nouy «L'homme et sa destines». Докладчик с обычным мастерством рассказал содержание этой книги и высказал мнение, что мысли автора весьма близки идеалам масонства.

27 января собрались все 6 лож, чтобы выслушать впечатления от поездки в Палестину, которое сообщил бр. Б. П. Магидович, дост. маст. ложи «Гамаюн» и заместитель председателя Совета Объединения. Аудитория собралась весьма многолюдная, и сообщение было выслушано с большим вниманием.

17 февраля, опять-таки в составе всех 6 лож, был выслушан доклад нам. маст. ложи «Юпитер» бр. Б. П. Ермолова «Масонство — посвяtitельное общество». Этот доклад, переведенный впоследствии на французский язык и напечатанный в Cahiers de la Grande Loge de France, вызвал среди слушателей большой интерес, но произошедший обмен мнениями показал, что не все братья были согласны с настроениями докладчика.

3 марта в том же составе состоялся доклад бр. П. А. Бурышкина, посвященный недавней истории русского масонства. Он был озаглавлен: «Страница из истории русского масонства. Русское масонство и февральская революция. Дворцовый заговор».

Этот доклад был одним из серии сообщений, посвященных прошлому русских лож шотландского устава. Совет Объединения, приняв несколько времени назад решение написать историю 6 русских лож и общей жизни русских масонов за рубежом, возложил этот труд на особую комиссию под председательством докладчика. В утвержденном комиссией плане работ было решено начать историю зарубежного шотландского масонства с описания деятельности тайной русской масонской организации. Не зная о работе тех лож, которые так или иначе действовали перед революцией 17 года у нас на родине, нельзя себе объяснить тот необычайный успех, коим сопровождалось создание первых лож шотландского устава за рубежом. По этому вопросу докладчиком были собраны огромные материалы, часть которых стала лишь недавно доступной для ознакомления. На основании их было составлено обширное вступление в общую историю русских шотландских лож в Париже. Одной из «страниц» этого вступления и была тема о «дворцовом перевороте». Доклад вызвал чрезвычайно большой интерес среди русских братьев обоих послушаний и после доклада, за агапой, происходил обмен мнениями, вернувший многих участников беседы в их воспоминаниях к тревожным дням, предшествовавшим февральской революции.

Затем ложа «Лотос» участвовала в двух собраниях ложи «Гамаюн», где выступали докладчиками члены сей последней ложи.

28 апреля совместно с «Юпитером» и «Гамаюном» ложа выслушала доклад бр. Э. Н. Райсса «Библия и Пророки», а 16 мая совместно с ложами «Гер-

мес» и «Гамаюн» был заслушан доклад бр. Залкинда на тему, заданную для Конвента, «A la recherche de la morale universelle».

Последним из докладов этого полугодия было сообщение бр. К. П. Каплана «Мысли о поездке в Палестину», заслушанный совместно с ложей «Астрея» 5 июля.

Докладчик начал с воспоминаний детства и воспоминаний жизни в еврейской семье. Он всегда был в курсе и интересовался историей еврейского народа. Он дал картину истории русского сионизма и высказал мнение, что политика Гитлера и война сильно способствовали созданию израильского государства. Затем бр. К. П. Каплан поделился своими непосредственными впечатлениями от своей недавней поездки. Он рассказывает о жизни в Тель-Авиве и описывает жизнь в кибуцце. Заканчивает он свой доклад некоторыми мыслями о социальном и экономическом устройстве Израиля.

Доклад был выслушан с огромным интересом и вызвал живой обмен мнениями.

Выше было сказано, что на семейных собраниях в течение первой половины 49 года происходили собеседования на масонские темы, причем нередко делалось подготовленное вступление в беседу. Посему об этих собраниях следует говорить наряду с докладами.

Первое такое собеседование состоялось в январе (19 числа в квартире бр. В. Д. Аитова), на котором бр. Г. Г. Карганов сделал сообщение о нашумевшей статье бр. Ch. Riandey «Ce que j'ose penser», напечатанной в Le Temple и «La Mission de F. M.», напечатанный в Cahiers de la G. L. D. F. Докладчик успешно справился со своей задачей, что немало способствовало успеху беседы.

14 февраля у бр. К. П. Каплана состоялось следующее семейное собрание, которое также было посвящено беседе на посвятительские масонские темы. Была сделана попытка разобрать некоторые символы ритуала и, согласно традиции «Лотоса», рассмотреть их применительно к современности. Предметом данной беседы был выбран символ «меча»; вступительное слово сказал бр. П. А. Бурышкин: «Первое впечатление профана при посвящении есть шпага. Об этом он слышит первые слова, обращенные к нему с престола: “Шпага, острие которой вы ощущаете...”. В дальнейшей процедуре посвящения и шпага, и меч играют немалую роль. В других ритуалах имеется кинжал. Конечно, нужно помнить, что в масонском обиходе XVIII века шпага появилась как символ известного равенства; в храме ее носили и те, кто не мог ее носить в профанском мире, но само употребление оружия носило определенный символический смысл; в дальнейшем процессе посвящения профан слышит: “Если кровь должна быть пролита, то не иначе, как за правое дело”».

Из всего этого надлежит сделать вывод, что орден допускает пролитие крови “за правое дело”, стоит на точке зрения возможности сопротивления злу силою. А посему толкование, что масонство “par excellence” является па-

цифистской организацией, является несоответствующим его ритуальной сущности и, стало быть, говоря в масонском плане о какой-нибудь борьбе, нужно прежде всего установить, ведется ли она или нет “за правое дело”».

Вступительное слово бр. П. А. Бурьшкина вызвало чрезвычайно оживленный обмен мнениями, продолжавшийся и в следующих семейных собраниях. Позиция докладчика встретила у некоторых братьев ряд сомнений. Представлялось трудным отказаться от традиционной точки зрения, что основная, первейшая задача масонства, единственно ему свойственная, это отыскание мира во что бы то ни стало.

С другой стороны, орден вольных каменщиков не может оставаться нейтральным, когда в профанском мире зачастую ныне попираются те основные принципы, на которых зиждется масонство.

В связи с происходившими обсуждениями второго жгучего вопроса, дост. маст. Г. Я. Смирнов наметил ряд тем, которые могли бы быть сделаны предметами дальнейших собеседований. В собрании 11 апреля он их формулировал в нижеследующей схеме:

1. Масонство как всемирное братство.
2. Национальный характер масонства:
 - а) в пределах национальной культуры;
 - б) в пределах принадлежности к той или иной нации, народности или расы.
3. Совместимость понятия патриотизма с понятием универсальности масонства.
4. Родина в представлении масонства и предписываемая масону ей верность.
5. Масонство и государственная власть.
6. Война и долг масона.

В общем, опыт этих собеседований показал возможность и целесообразность интересных дискуссий в небольшом, замкнутом кругу братьев одной немногочисленной ложи; впрочем, не надо упускать из виду, что они происходили в уютной домашней обстановке.

В 1949 году, по примеру прежних лет, ложа «Лотос» участвовала на общих собраниях русских братьев, устроенных Советом Объединения русских лож. Таковых собраний в данном году состоялись 3.

17 января было устроено собрание на французском языке, где бр. М. Г. Корнфельд прочел составленный им по поручению Совета Объединения общий обзор деятельности всех русских лож в 1948 году. На это собрание были приглашены руководители Федерального Совета и все инспектора русских лож. На собрании председательствовал нам. маст. ложи «Лотос» бр. С. Г. Лианозов, а приветственную речь говорил дост. маст. Г. Я. Смирнов. Собрание прошло с большим успехом; доклад бр. М. Г. Корнфельда был напечатан в «Cahiers de la G. L. D. F.» и через бр. М. С. Мендельсона сообщен американским братьям.

6 июля, как обычно, состоялся Иоаннов день, который в этом году прошел, покрытый дымкой некоторой грусти. На собрании было оглашено приветствие от председателя бр. С. Г. Лианозова, последняя от него весточка братьям перед его уходом на Восток Вечный. У многих было сознание, что ему уже не суждено будет вернуться в братскую среду.

В числе сказанных речей была и речь бр. П. А. Бурышкина «Русское масонство в освещении современных советских историков».

Наконец, 14 октября Совет Объединения собрал всех русских братьев, чтобы почтить память своего председателя бр. С. Г. Лианозова, ушедшего в августе месяце на Восток Вечный. В русской части собрания говорили члены ложи «Лотос» бр.бр. П. А. Бурышкин и Н. Б. Глазберг; во французской — нам. маст. В. Д. Аитов. Братья, собравшиеся в очень большом числе, с душевным волнением вспоминали об одном из самых почитаемых и любимых братьев.

Во вторую половину 1949 года, в связи с изменившейся среди всех русских лож тенденцией, практика совместных собраний прекратилась; многие ложи решили собираться лишь в своем собственном составе, допуская посторонних лишь как гостей. Правда, осенние собрания обычно заняты ритуально-административными делами — выборами и инсталляцией. Семейные же собрания в это время обычно заняты подготовкой торжественных.

В собрании 16 октября бр. П. А. Бурышкин сделал доклад о Конvente; 3 ноября занималось подготовкой выборов, а 28 того же ноября последовали сами выборы. В управлении ложей опять произошли изменения: первый молоток был вручен долголетнему оратору ложи, одному из старейших русских масонов, бр. Н. Б. Глазбергу. На том же собрании вновь избранный дост. маст. сделал сообщение о «Вере как ландмарке в масонстве». Это сообщение было вызвано недавним докладом под тем же заглавием члена ложи М. С. Мендельсона, который незадолго перед тем был им сделан в ложе «Северная Звезда» Вел. Вост. Франции.

Из событий 1949 года нельзя не отметить еще отставку бр. Г. Г. Карганова. Имя этого брата было упомянуто в Палате Депутатов в связи с советскими военными приготовлениями во Франции. Узнав об этом, дост. маст. предложил бр. Карганову впредь до выяснения дела воздержаться от посещения ложи. Бр. Карганов заявил об отставке. После деятельной переписки и объяснений ложа приняла отставку бр. Г. Г. Карганова.

В конце того же года учредитель ложи бр. В. Л. Вяземский и бывший депутат ложи бр. П. А. Бурышкин вышли в отставку.

Собрание 12 декабря закончило первый послевоенный «lustre». Вышло так, что оно было посвящено докладу бр. П. А. Бурышкина по истории ложи «Лотос».

В цикле работ, предложенных Советом Объединения по истории русских лож шотландского устава, история каждой отдельной ложи должна занимать

особое место. Было несомненно, что история ложи «Лотос» представит крупный интерес и в силу ее состава, и в силу ее оживленной деятельности. Председатель историко-архивной комиссии бр. П. А. Бурышкин являлся членом ложи «Лотос». Естественно, что эта задача выпала на его долю. Собрание 12 декабря и должно было дать возможность составителю истории ложи познакомить ее членов *de vive voix* с тем, как эта задача выполнена. К сожалению, небольшое количество времени дало возможность огласить лишь небольшую часть выполненной работы. В состоявшейся после сообщения бр. П. А. Бурышкина беседе присутствовавшие бр.бр. В. Д. Аитов, К. П. Каплан и дост. маст. Г. Я. Смирнов своими воспоминаниями дали яркую картину недавних, но отошедших в «далекое» прошлое дней, когда создавалась ложа. На этой исторической дискуссии и закончился первый «lustre» послевоенного существования ложи «Лотос».

ИЗ АРХИВА ЛОЖИ «ВЕЛИКИЙ СВЕТ СЕВЕРА»¹

№ 1

А. Ф. Жилкин

История и идеология ложи «Великий Свет Севера» (1927)²

Впервые мысль об организации русского масонства в Германии, среди русских эмигрантов, зародилась у канцлера г[-на] Юлия Германа I, который до великой войны состоял на службе в германском посольстве в С.-Петербурге и имел там тесное общение с русскими немногочисленными масонами различных ритор-уставов.

Будучи старым масоном и состоя в высоких градусах, он, с полным знанием вопроса, предпринял в Берлине шаги для учреждения русской масонской ложи.

Возникал вопрос — к какой из Великих Лож Германии наиболее всего было бы удобнее себя подчинить, т.е. под чью юрисдикцию подпасть и чей устав принять.

При разрешении этого важного вопроса были приняты во внимание мотивы национального, религиозного, политического и исторического свойства, — все это было строго продумано и взвешено.

В результате было решено учредить русскую ложу под юрисдикцией Великой Национальной матери-ложи в Прусских Штатах, именуемой «Три Земных Шара» (Grossen National Mutterloge in den Preussischen Staaten genannt “Zu den drei Weltkugeln”), ибо:

- 1) направление и дух ее строго национальны;
- 2) в члены этого союза допускаются лица только христианских вероисповеданий (евреям доступ абсолютно закрыт);
- 3) строгая дисциплина и мощь организации;
- 4) во времена, когда в России насадителями масонства и его видными руководителями были масоны, принадлежавшие как раз к этому именно союзу.

¹ Все документы и материалы этого раздела публикуются впервые.

² АСТМ, фонд Н. Ф. Степанова

Во времена Елагина, Новикова, Лопухина и др. русское масонство было в особенно оживленных сношениях именно с этим союзом.

Ближайшими сотрудниками Ю. Германа в деле организации русской ложи были Веретенников Александр Порфирьевич и Штиглиц Эмилий Карлович.

В конце декабря 1921 года образовался уже небольшой кружок из братьев мастеров в числе двенадцати, т.е. в количестве, достаточном для открытия «правильной» и «совершенной» ложи.

В числе этих бр.: бр.: были:

1. Герман Ю. И. I
2. Герман Э. Ю. II («Три Лилии»).
3. Веретенников А. П. («Frederik und Zorababel»).
4. Штиглиц Э. К. (американская ложа).
5. Элухен А. К. («Kosmos» in Helsingfors).
6. Никифоров Н. Н. («Три Лилии»).
7. Лобанов В. И. («Три Лилии»).
8. Мельгузен.
9. Гофман В.
10. Гессе Г. Ф. («Три Лилии»).
11. Жилкин А. Ф. («Три Лилии»).
12. Лаврентьев А. Д. («Три Лилии»).

На заседании всех перечисленных бр.: бр.: , под председательством Ю. Германа I, состоявшемся 16 января 1922 года, было решено учредить русскую масонскую ложу и назвать ее «Великий Свет Севера».

Эту знаменательную дату, 16 января 1922 года, постановлено считать днем основания ложи и поместить ее выгравированной на оборотной стороне знака ложи «Великий Свет Севера».

Знак ложи представляет собою Мальтийский крест синей эмали с золотым ободком. В середине креста — восьмиконечная звезда (золотая). В золотой звезде красное эмалевое кольцо, а на красной эмали семь звездочек. В середине красного эмалевого кольца изображено северное сияние.

Знак на ленте из русских национальных цветов.

Впоследствии всем бр.: бр.: учредителям и основателям ложи фонда был присвоен особый значок, представляющий собою средину членского знака, с бантиком из ленты русских национальных цветов.

Значок этот носится в петлице, на левой стороне груди.

Торжество «Внесения Света» (Lichteinbringung) состоялось в пятницу 28 апреля 1922 года и происходило в главном храме ложи «Три Лилии», Berlin-Wilmersdorf, W. 15, Emserstrasse, № 12/13.

После короткого промежутка времени ложа «Великий Свет Севера» перешла в дом матери-ложи «Три Земных Шара», Berlin, S. 14. Splitterbergasse, 3, где и происходят ее работы.

Первым досточтимым мастером ложи (Meister von Stuhl) «Великий Свет Севера» был Юлий Герман и заместителями — А. П. Веретенников и Э. К. Штиглиц.

После избрания Ю. Германа в почетные мастера на должность досточтимого м.: л.: был избран А. П. Веретенников.

После отъезда А. П. Веретенникова в Париж Э. К. Штиглиц был избран вторым по счету почетным мастером.

Почти с самого основания ложи «Великий Свет Севера» ее 1-м надзирателем был бессменно А. Ф. Жилкин.

В феврале 1926 года А. Ф. Жилкин, вследствие предполагавшегося его отъезда из Берлина, отказался от должности 1-го надзирателя.

Собрание бр.: бр.: мастеров л. «В. С. С.», состоявшееся 10 февраля 1926 года по поводу отказа Жилкина, имело суждение и запротоколировало:

«Брат Жилкин огласил свое заявление об отказе от должности Первого Надзирателя ввиду предстоящего его отъезда из Берлина. После сего брат Жилкин передает молоток брату Клеберу, своему Заместителю. Единогласно постановлено: выразить глубокое сожаление по поводу его отказа и в знак признательности за его плодотворную работу на пользу Ложи избрать его в Почетные Должностные Лица (Ehrenbeamter) нашей Ложи».

Того же числа состоялось общее собрание всех бр.: бр.: ложи «В. С. С.», на котором и было доложено об избрании бр. Жилкина почетным первым надзирателем. Сообщение было встречено масонским приветствием: 3 — 3.

Марта 17-го 1926 года во время торжественной работы на А. Ф. Жилкина был возложен для ношения по положению знак почетного первого надзирателя.

Свидетельство об избрании в почетные первые надзиратели и о знаке — от 21 апреля 1926 года.

До конца 1925/1926 мас.: года я все же исполнял обязанности 1-го надзирателя. В мае 1926 года состоялись выборы должностных лиц на 1926/1927 мас.: год и избранными оказались, и таким образом, состав бр.: бр.: офицеров л.: таков:

почетный мастер: Штиглиц Э. К.

почетный 1-й надзиратель: Жилкин А. Ф.

почетный шафнер: Гессе Г. Ф.

досточтимый мастер л.: Лаврентьев А. Д.

заместитель д.: м.: л.: Элухен А. К.

первый надзиратель: Прохоров Я. С.

второй надзиратель: Нарожницкий М. А.

первый шафнер: Яковлев А. С.

второй шафнер: Андреев В. А.

казначей: Занвальдт А. А.

секретарь: Вегнер

оратор: Соколов С. А.
распорядитель: Кун
наставник: Штиглиц Э. К.

Для окончания исторического обзора необходимо еще упомянуть об одном весьма важном акте.

Признавая необходимым с полной определенностью указать на особо специфические цели, преследуемые ложей «В. С. С.», а также и на свою будущую роль в деле воссоздания России, и на свои отношения к вопросам власти, религии, Церкви, политики и пр., — ложа «Великий Свет Севера» изложила свое *credo* в особом постановлении.

№ 2

Русская ложа Северного устава

Перед нами один из самых лукавых масонских документов. По данным Н. Ф. Степанова, полученным им от родственников, лиц, принадлежавших к ложе «Великий Свет Севера», он был создан в 1927 с целью закамouflировать преступную деятельность российско-германского масонства в условиях нарастающей враждебности к нему со стороны немецкого народа и государства. Документ был выпущен в виде маленькой брошюрки, в которой приводились стереотипные ответы на допросах при аресте за принадлежность к тайной организации. В случае необходимости он мог быть предъявлен следственным властям, как «настоящий масонский документ»¹.

Общие цели

Общие цели масонства суть три: искание высшей истины, искание высшей добродетели и искание высшей справедливости.

Идя по первому из этих путей, масону надлежит, пробиваясь сквозь толщу человеческих заблуждений, предрассудков и мелких обманных земных «истин», порождаемых человеческой слепотой и умственной модой времени, идти через философское развитие и чуждую человеческих дневных злоб духовную работу к познанию единой высшей Мудрости, которая своим светом должна привести все разрозненные явления мира к высшей гармонии.

Идя по второму из этих путей, масону надлежит сквозь многочисленные формы человеческой морали, изменчивой и зыблемой сообразно эпохам, народностям и господствующим теориям, содействовать выработке единой все-ленской морали, построенной на идее Добра.

¹ АСТМ, фонд Н. Ф. Степанова.

Идя, наконец, по третьему из этих путей, масону подобает, озирая всю бесконечную сложность существующих в мире общественных отношений и социальных устройств, разумно и без крутой и насильственной ломки существующих форм жизни содействовать их правильному развитию и стремиться к достижению в каждом существующем строе наибольшего возможного предела общественной справедливости, прокладывая тем дорогу для высших, еще не предугаданных никакими теориями форм социального бытия, основанных не на вражде и человеконенавистничестве, а на братстве, любви, дружном сотрудничестве и согласии.

Отсюда, из обязанности следования по сим трем путям, для каждого из братьев слагается долг личного духовного самоусовершенствования, повелевающий ему и в личной жизни, и в своем воздействии на окружающий профанский мир быть мудрым, добродетельным и справедливым. МУДРОСТЬ, КРАСОТА и СИЛА — суть духовные светочи, которыми должна быть управляема жизнь масона.

Организация

По своей организации масонство, охватывающее своими ветвями весь земной шар, есть прежде всего союз **ТАЙНЫЙ**.

Хотя во многих странах, в силу бытовых условий, сама принадлежность к ордену нередко не скрывается отдельными братьями (право каждого брата, признанное повсюду, открывать или не открывать профанам, что он масон, при обязанности хранить под клятвой молчания то же самое о всех других братьях) и хотя в огромном большинстве стран само существование ордена известно местным правительствам и ими разрешаемо, тем не менее, как по своему внутреннему быту, так и по своей деятельности масонский орден продолжает быть **ТАЙНЫМ ОРДЕНОМ**.

Масоны не выносят своей работы на площади, не навязывают никому своих истин, ни перед кем не оправдываются и никого не считают своим судьей. Такова всегда была и есть тактика, ибо тайна, их облакающая, справедливо почитается ими лучшим залогом успеха в их внутренней работе, не допуская земному, суетному шуму переступить их порог.

Но раз тайна эта существует, то, с другой стороны, совершенно естественно, что существование ордена окружено целым морем профанских выдумок, кривотолков и злостных легенд, которые рассеются для каждого, кто сам вступит в орден.

Масонство единое во всем мире в смысле символики и основных принципов, им преследуемых, не является, однако, единым в смысле организационной структуры.

Вопреки профанским догадкам о каком-то тайном высшем масонском правящем мировом центре, в действительности в мире существует целый ряд

масонских ритов, или уставов, работающих иногда исключительно, иногда параллельно в различных странах и взаимно суверенных в своих правах.

Некоторые из этих уставов охватывают определенные группы стран, другие распространены своими ветвями по всему миру.

Масонские коллективные организмы, географически определяемые пределами светской державы, где они находятся, именуются «масонскими державами».

Обычно организация того устава, который наиболее распространен в данной стране и по своему духу наиболее близок ее национальному лицу, является «национальной масонской державой» данного государства.

Среди самых мощных уставов следует отметить: 1) Устав Северного масонства (куда входит национальное германское масонство, под юрисдикцией коего существует пребывающая в Германии ветвь русского организованного масонства); 2) Шотландское масонство Древнего и Принятого устава (коего местные ветви образуют в целом ряде стран, под именем «Великих Лож», местные национальные масонские державы); 3) Англо-Саксонское масонство и, наконец, 4) Великий Восток, возникший первоначально во Франции, по типу которого имеются родственные ему организации в некоторых других странах и который, по своему характеру, является левым крылом в ряду существующих в мире масонских организаций, в силу чего не признаваем большей частью из существующих масонских держав, и в частности не признаваем масонством Северного устава.

Таким образом, мировое масонство, при всем своем символическом и общеидейном единстве, административно не является единым и хранит на себе, в зависимости от страны и устава, некоторый особый в каждом случае отпечаток.

Отношение к религии

По вопросу о религии вообще и христианской религии в частности масонство, как таковое, вопреки распространенному профанскому представлению, не враждебно ни религии вообще, ни к Христианству в частности. Значительное большинство масонских лож в мире — определено христианские. Другая часть, исповедуя лишь философский деизм вообще, принимает лиц любых существующих религий.

Наконец, третья (Великий Восток) относится к религии безразлично, считая веру личным делом совести каждого.

В частности, Северное масонство, к которому принадлежит германское национальное масонство и организованное русское масонство в Германии, составляющее до восстановления России его часть, является чисто христианским и, согласно уставу, в русскую ложу могут быть, следовательно, принимаемы только лица христианских вероисповеданий.

Такому взгляду масонства на вопросы религии на первый взгляд как будто противоречит общеизвестный факт враждебности, существующей между некоторой частью масонства и Католической Церковью.

Этот факт существует, но он неверно толкуется. Масонство относится враждебно не к католической вере как таковой, а к воинствующему клерикализму папства, проявившемуся во всей его многовековой истории и не оставляющему до сей поры своих притязаний на **ОБЯЗАТЕЛЬНУЮ** — светскую и духовную — власть над миром.

Масон есть искатель истины и рыцарь свободы духа. Поэтому он не может бороться с религией как таковой.

Но он не может не бороться против попыток той или иной исторической Церкви, вопреки учению Христа, наложить на людей принудительные узы и сделать **ПРИНУДИТЕЛЬНЫМ** законом то, что должно быть вольным выбором души.

Для истинного масона одинаково чужд и воинствующий клерикализм, некогда создавший костры инквизиции, и воинствующий атеизм с его догматом о «религии как опиуме для народа», расстреливающий священников и оскверняющий храмы.

Для масона и то, и другое есть лишь воинствующий догматизм, подавляющий свободу (воли) — веру.

Вот почему истинное масонство, стоя за свободную от гнета государства Церковь, не может само притеснять Церковь, и если под видом борьбы с клерикализмом допускались или допускаются известные крайности, то это объясняется не применением общемасонской мысли, а временным засильем левого, даже не всем масонством признаваемого, масонского крыла (*Grand Orient*).

В частности, отношение русского масонства к Православной Церкви ни в какой мере не похоже на отношение западного масонства к Католической.

Еще давние предшественники теперешних русских масонов, старинные русские организованные вольные каменщики, никогда не были враждебны Церкви своего народа.

Не являются ей враждебными и теперешние, поднявшие после периода долгого ослабления нить древнего русского национального масонства.

Мы хорошо знаем, что Русская Церковь по своей внутренней сущности никогда не была воинствующей, и то положение, какое она заняла после Петра I в качестве послушного орудия правительства, в ее собственном сознании было только закрепощением, а не венцом ее надежд.

Общий дух Православной Церкви всегда был смиренным, подвижническим и созерцательным, а не воинствующим, пропагандным и честолюбивым, и потому в сознании русских масонов она ни в какой мере не является ответственной за церковно-правительственную политику прошлого.

Русские масоны, организованные по уставу Северного масонства, — суть верующие христиане и верные сыны Христианской Церкви, причем за Право-

славную Церковью они признают в России первое место по праву, как за Церковью русского народа, хозяина в государстве Российском.

Масонство и политика

По вопросу об отношении масонства к политике и деятельности политических партий вообще, профану, ищущему вступить в орден, следует усвоить себе следующее:

— Масонство не есть политическая партия.

— Оно есть возвышенный, идеологический орден, союз, стоящий вне партий и выше партий.

— Партии проходят — масонство остается.

— Партии смотрят в сегодняшний и завтрашний день — масонство смотрит в вечность.

Отсюда малопонятная профанам возможность принадлежности к масонству людей различных политических партий, объединяемых, при всем возможном несовпадении их профанской деятельности, на плане некой высшей работы, устремленной к вечным истинам, у пределов которых замирают все споры.

Отсюда та братская простота и братское доверие, которые царят на масонских собраниях и делают мыслимым обсуждение любого вопроса в спокойном и объективном тоне, без всякого духа раздражения и митинга.

На пороге масонской ложи каждый сбрасывает различные доспехи профанского мира и входит в ложу лишь как человек.

Не будучи политической партией, масонство с точки зрения своих вечных целей, бывает, однако, вынуждено, влияя на мир, прикасаться к общим вопросам политической жизни государств в их самом широком понимании.

В этом смысле роль масонства правильно определить как роль «регулятора мировой эволюции».

Оно содействует тому, чтобы эволюция эта повсюду совершалась планомерным порядком, без скачков и ненужных потрясений, в каждой стране — сообразно ее развитию и ее обстоятельствам.

Отсюда вытекает то малопонятное для профанской толпы обстоятельство, что, говоря языком профанов, масонство в разных странах и в разное время может влиять то «прогрессивно», то «консервативно».

Там, где нормальное движение вперед замедлено, оно его ускоряет.

Там, где оно уродливо и неразумно рвется вперед или попадает на ложные пути, масонство стремится его замедлить или даже отвести назад.

Из этого, однако, отнюдь не следует, что все перемены, совершающиеся в мире, есть дело рук масонства и должны быть ему поставлены в счет.

Масонство — большая сила, но оно не всеильно и есть лишь одна из сил, действующих в мире.

Та роль РЕГУЛЯТОРА, о которой говорится выше, есть постоянное стремление общемасонской мысли, а не наличность безусловной, точной, действующей без отказа власти.

Масонство и большевизм

Вопреки распространенным в профанском мире толкам и слухам, масонство, как таковое, не имеет ни малейшего прикосновения к насаждению большевистской власти в России, и внезапный успех там большевизма был для всемирного масонства такую же неожиданностью, как и для всего профанского мира.

Начать с того, что в учении масонства нет никаких решительно черт, роднящих его с большевизмом.

Во всей многомиллионной громаде мирового масонства, конечно, легко могут найтись отдельные люди, сочувствующие идеям коммунизма и неверно представляющие притом их русское осуществление.

Это особенно понятно, если иметь в виду большую терпимость масонства к политическим взглядам своих членов и хорошо знакомую всем нам, русским, иностранную неосведомленность о сложных событиях в далекой и загадочной для иностранцев России.

Но само масонство, как мировое идейное целое, по самому своему духу глубоко противоположно и враждебно большевизму, причем русское масонство испытывает это острее, чем кто бы то ни было.

Масонство и большевизм — суть совершенно различные полюсы мысли.

Масонство есть искатель истины, ради чего оно избегает узкодогматических утверждений.

Большевизм есть учение чисто догматическое, утверждающее, что оно нашло истину, и проводящее ее силой.

Масонство есть фактор мирного убеждения, — большевизм есть фактор кровавого насилия.

Принципы масонства: взаимная терпимость, уважение к себе и другим и совершенная свобода совести.

Принципы большевизма: абсолютная нетерпимость, неуважение ко всякому человеку других взглядов и полное отрицание свободы совести и всех вытекающих из нее гражданских свобод.

Цель масонства — нравственное и материальное улучшение человечества для создания высших форм жизни, к коим мир должен быть подготовляем постепенно.

Цель большевизма — немедленное и насильственное ниспровержение существующего во всем мире строя во имя жестокой диктатуры одного класса над другим, даже если он в меньшинстве.

Масонские средства — проповедь братской солидарности, мирного сотрудничества классов и всеобщей высокой морали, единой для всего человечества.

Большевистские средства — проповедь взаимного разделения, яростной классовой ненависти и отрицание вселенской морали как буржуазной выдумки.

Масонство стремится к гражданской свободе, к равенству прав и к человеческому братству.

Большевизм объявляет гражданскую свободу буржуазным предрассудком, смеется над равенством прав, объявляя лишенными прав целые классы, братство же оставляет лишь для членов своей партии, видя в других лишь париев, подлежащих уничтожению или подавлению.

Масонство вменяет своим членам в священную обязанность любить отечество и защищать его своею кровью в минуту опасности.

Оно стремится не уничтожать национальные границы, а мирными средствами создать на земле гармоническое братство живущих в мире народов, при охранении каждым своего национального облика.

Его мечта — идеально поставленная Лига Наций.

Большевизм стремится уничтожить идею родины и стереть национальные границы, слив человечество в одно пролетарское стадо без роду и без племени, ибо «у пролетария нет родины».

Мечта большевизма — Мировой Интернационал.

Масонство стоит за правильную мировую эволюцию, считаясь с условиями места и времени.

Большевизм есть чистейшая реакция, бесконечно худшая, чем самый крутой абсолютизм.

Он есть деспотия в самой жестокой и примитивной форме.

Он отрицает всякое свободное народное волеизъявление.

Он разгоняет парламенты и принципиально, и при всяких условиях, отказывает народу в праве подымать свой голос.

Масонство есть враг всякого фанатизма.

Именно потому, например, оно и не ладило с папством, что видело в нем прямого наследника воинствующего фанатизма святейшей инквизиции.

Большевизм, восстановивший пытки инквизиции и ее моральный гнет в самых ужасных формах, есть воплощенный фанатизм.

Масонство апеллирует к высшей природе человека.

Большевизм взывает к его низшим животным инстинктам.

Масонство есть стремление вверх.

Большевизм есть стремление вниз.

Таким образом, масонство, как целое, не может органически протянуть руку большевизму.

Сделать это значило бы забыть всю многовековую масонскую историю, зачеркнуть всю масонскую работу, нарушить все масонские клятвы, предать масонские принципы — все до одного.

Обе эти силы в конечном счете стремятся охватить своим влиянием весь земной шар, но для целей абсолютно противоположных.

По всей природе своей они — заклятые враги, и рядом им нет места на свете. Восторжествует одна — должна другая погибнуть.

Русским национальным организованным масонам, чья Родина в руках большевизма, ближе и лучше всех ведаема его темная и зловещая природа, и они видят свою задачу в том, чтобы создать в среде мирового масонства правильное представление о том, что происходит в России, и через все лживые словесные маски большевизма показать своим иностранным братьям его истинную сущность.

Организованное русское масонство, как в Германии, так и в иных странах, и работало и работает в этом направлении.

Подробности этой работы, естественно, не могут быть открыты профану.

Можно на этот счет сказать лишь то, что во многих из неудач, которые большевистская власть в России испытывает в своих отношениях с цивилизованным миром, она должна была не однажды почувствовать незримую руку масонства.

Доказательством того, что она ощутила это, является тот факт, что III Интернационал объявил открытую войну масонству и запретил своим последователям во всем мире быть членами масонских лож.

Таким образом, наши взаимные позиции совершенно ясны.

Будучи противником большевизма до конца, масонство, преследуемое Советской властью, в настоящее время, весьма понятно, стеснено в своей работе в России.

В стране, где всеобщий духовный гнет и жестокий террор парализуют возможность свободных и духовно независимых организаций, широкая и планомерная работа вольных каменщиков невозможна.

Пока Россия не получит свободу, дело русских масонов по отношению к их родине — всемерно готовить пути для ее освобождения, множить свои ряды, копить свои силы и вести подготовительную работу масонского воспитания, чтобы быть готовыми, когда должный час придет.

Ближайшие задачи в России

Когда русское регулярное масонство получит возможность перебросить и развернуть свои организации в России, его первым стремлением будет внести в пожар разгоревшихся страстей успокоение и умиротворение, призывая людей вспомнить, что, несмотря ни на что, они все же братья.

Нет сомнения, что при падении красной власти понятный гнев народных масс, ныне приводимых к молчанию жестоким террором, вспыхнет с огромной силой.

Первым делом масонства, когда в России возникнет организованная власть, будет влиять и на власть первого времени, и на все сознательные элементы русского общества в том направлении, чтобы гнев не превращался в простую месть и чтобы торжествовало правосудие, а не стихийные погромы и самосудные расправы.

Масонство хорошо понимает, что в первое время разгара страстей и долго сдерживаемой горечи возможны эксцессы, возможны роковые ошибки, возможны акты личной мести. Потому оно будет стремиться к тому, чтобы вне миноваемого и законного суда над убийцами и палачами была объявлена всеобщая амнистия.

Вместе с тем масонство примет самое горячее участие в творческой работе по воссозданию России, действуя со всей энергией, чтобы помочь жизни народной как можно скорее войти в свои берега и чтобы влиять в благотворном духе на процесс русского восстановления.

Большевизм есть разрушение, масонство есть созидание, строительство, как показывают и само имя вольных каменщиков, и вся их символика, которая есть символика строительства.

Поэтому оно окажет всякое содействие созидательно-государственной работе будущей Русской власти.

Масонство и русские партии

Масонство вполне учитывает тот несомненный факт, что политические партии вообще, русские же партии в особенности, склонны к нетерпимости, взаимным распрям и вражде, итогом чего нередко является принесение ими в жертву узкопартийным интересам блага целой страны, которому они обязаны служить.

Между тем массы как в русской эмиграции, так и в самой России отрицают только коммунизм, в остальном же жаждут только действительно Русской власти, объединения, порядка и умиротворения.

Масонство, как таковое, не почитает ни одну из партий, обладающую пафосом народного счастья.

Поэтому русское масонство считает, что оно, имея в виду русскую усталость от партий и став выше борьбы партий, грозящей России новыми бедями, должно смягчить эту борьбу и дать разумный выход инстинктивной тяге сознательных слоев к успокоению путем широких формул и широких человеческих лозунгов, какими обладает масонство.

Видя в себе, по словам одного из масонских уставов, «школу, где должны формироваться избранники, мудрецы и мыслители, способные просвещать

своих незнающих братьев», русское национальное масонство мыслит встать в воскрешающей России школою культурных работников, способных беречь не интересы партий, а интересы самой русской государственности, и полезных для всех ступеней государственного механизма, чтобы обеспечить ему сильный и верный ход.

Русское масонство стремится послужить тем цементом, который соединит разрозненные камни русской жизни в одно стройное здание, озаряемое высокими и всем понятными идеалами.

Россия, измученная узкими партийными, сектантскими и фанатическими идеями, разуверившись в их спасительности, будет (в лице своих образованных руководящих слоев) искать инстинктивно широкие всеобъемлющие формулы, одновременно и политические и моральные.

Тайны этих формул нет ни у каких партий.

Она есть только у масонства.

В этом залог его надежд на успех его дела.

Национальный характер русского масонства

Русское организованное масонство, будучи, как то диктуется масонским уставом и масонскою сущностью, совершенно вне политических партий, однако не является безразличным к выбору той общей идеологии, без которой не может жить ни одна государственность.

С падением в России власти, отрицающей понятие «родины» и «нации» и видящей в России лишь станцию на пути к мировой революции, — естественно, падет и вся связанная с нею, обманувшая массы идеология Интернационала, и в России начнется сильнейшее национальное возрождение. Посему русское масонство, как национальное, в согласии с духом народа, намерено идти в русле этого подъема, заботясь о том, чтобы сообщить ему должную культурную широту и не дать ему принять узкий и шовинистический характер.

Коренной масонский идеал, как указано выше, вовсе не есть превращение народов в одну, единообразную человеческую пыль, но гармоническое братство живущих в мире народов, не потерявших свое лицо.

Исходя из этого идеала, но не забывая, как русские, об исторических государственных правах русского народа в Российском государстве, масоны будут стараться способствовать справедливому разрешению вопроса о судьбе малых наций, втянутых всем ходом истории в орбиту жизни 150-миллионного русского народа.

Жизнь доказала неприменимость Вильсоновской фантастики об абсолютном самоопределении народов.

Но этот вопрос должен быть решен на основах действительной, без преувеличения, государственной необходимости, при допущении самых широких автономий, а в особых случаях даже и принципа федерации.

Русские масоны отдают себе полный отчет в том, что в подготовительном процессе, который привел Россию к пропасти, вся русская интеллигенция грешила пренебрежительным отношением к идеям родины и нации.

В этом смысле они не намерены повторять ничьих ошибок.

Минуя долгую полосу уклонений, колебаний, разрозненности и нестройности, в какой масонское дело пребывало в России почти в течение столетия, современное русское организованное масонство намерено поднять преемственную нить старого русского масонства, никогда не забывающего, что оно русское. [...]

Уроки прошлого не должны пройти даром ни для кого.

Русское организованное масонство всею своею деятельностью намерено доказать, что можно быть масоном и в то же время любить Россию и служить России.

Мировое масонство хорошо понимает, что в различных странах и в различных фазах их бытия для приближения к масонским идеалам не может быть единого трафарета.

Потому, в пределах верности общим целям, оно охотно предоставляет своим отдельным национальным «державам», действующим на территории родного им государства, необходимую им духовную и действительную самостоятельность.

Таким образом, грядущий мощный поток национального возрождения должен сочетаться с работой русского масонства.

То же можно сказать и о неминуемом подъеме религиозного чувства после падения большевистской власти.

В этом смысле русское масонство Северного устава, будучи по своему составу само целиком христианским, должно стать верхней струей этого потока и дать культурным элементам русского народа философское увенчание религии со всей масонской символикой, завершаемой идеей Великого Строителя Вселенной, где могут сойтись все искренне верующие, чуждые духу исключительности.

При такой постановке для деятельности масонской не может быть враждебной ни стихия всерусского религиозного подъема, ни сама Православная Церковь, которая после периода гонений познает и оценит, как никогда, истинную религиозную свободу и у которой, в лице ее просвещенных руководителей, масонство, уверено, встретит, по меньшей мере, благожелательный нейтралитет, как это уже было в русском XVIII веке, когда священники бывали братьями масонских лож.

Делая вывод из сказанного, должно сказать, что в будущей России русское организованное масонство, являясь носителем начал культурной эволюции и разумной гражданской свободы, будет в то же время национальным, религиозно настроенным и государственно-мыслящим. [...]

Вот те общие и главные разъяснения, которые русское масонство Северного устава может дать тому, кто еще не переступил его порог и не вошел в его врата.

Сделаем же вывод из разъяснений.

Мировое масонство есть сила, идущая через века.

Не нами оно начато, не нами и кончится.

Оно есть мировой неустрашимый фактор. В его братскую цепь входят миллионы людей.

Всякому русскому, любящему свою Родину и в то же время умеющему проникательно глядеть вперед, необходимо желать, чтобы эта гигантская сила повернула рычаг своей мировой мощи на пользу и активную поддержку будущей возрожденной России.

Красная власть оставит будущей Русской Национальной власти тяжелое наследство, и Россия будет как никогда нуждаться в помощи и сочувствии всего мира, чтобы встать на ноги и исцелить свои раны.

Потому русским культурным людям, в которых рядом с высокими духовными запросами живет и горячая любовь к Родине, надо понять масонство и идти в его ряды.

Искренне ищущий всегда найдет к нам дорогу.

Кто вступит в наши врата, тот познает истину наших слов, как познает и возвращающее значение наших возвышенных ритуальных обрядов, коих не позволено открыть профану, хотя бы и пользующемуся нашим доверием.

О них он узнает лишь в нашем храме, под торжественной клятвой молчания, уже став членом многомиллионной братской семьи, рассеянной по всему земному шару, — семьи, которая всюду протянет брату, куда он ни попал, руку братского сочувствия и братской поддержки. Всякий, признанный достойным вступить в наш союз, при посвящении в вольные каменщики, естественно, должен принять на себя и обязанность — подчиниться существующей в нем дисциплине.

Но пусть он знает наперед, что во имя сей дисциплины от него никогда не может быть потребовано что-либо противное чести или добрым нравам.

Дисциплина, в нашем Братстве применяемая, не слепая, но сознательная, как и подобает дисциплине, добровольно на себя принимаемой свободными людьми.

И каждый масон, выполняя общее решение, знает, на чем оно основано и в чем его цель, ибо и сам он имел вольный голос в его принятии.

.....

Как сказано выше, все предстоящее представляет собою не что иное, как изложение взглядов организованного русского масонства Северного устава на вопросы религии, Церкви, власти и политики.

Принятие такого рода «декларации», где ясно изложены все принципы, должно служить отпором на все небылицы и кривотолки, имеющие место в профанском мире.

Постановлением братьев ложи «Великий Свет Севера» все вышеприведенное отпечатано в особой брошюре и предназначается для раздачи тем из ищущих среди профанов, кои, будучи соответственным образом духовно настроенными, желали бы вступить в орден, но также желали бы знать и принципиальные взгляды ордена на кардинальные вопросы современности.

На сей случай в конце брошюры имеется следующая вставка:

«Если ты, Ищущий, — человек свободный, сознательный, ничем не запятанный, желающий посильно работать для счастья своей Родины и Человечества и стремящийся к духовному усовершенствованию и если ты не влеком ни суетным любопытством, ни расчетом корысти (для движимых этими двумя чувствами, безусловно, закрыты наши храмы), то, прочтя эти строки, спроси себя, находят ли они отклик в твоём уме и в твоём сердце.

Если да, то смело стучись в наши врата.

Они откроются для тебя.

Имеющие уши, да слышат. Имеющие очи, да видят.

Но не может принять истину тот, кто не созрел для истины.

Кто не слышит поступи Будущего, тому не место среди нас, ибо он не сумеет увидеть нашего света.

Того и мы не ищем.

№ 3

Список дол[жностных] лиц ложи «Великий Свет Севера» на 1927/28 мас[онский] год

Почет.: мастер.: Штиглиц Э. К.

Почет.: 1-й надзир.: Жилкин А. Ф.

Почет.: шафнер: Гессе Г. Ф.

Дост.: м.: Лаврентьев А. Д.

Зам. дост.: м.: Элухен А. К.

1-й надзир.: Прохоров Я. С.

1-й надзир.: Мельгузен

2-й надзир.: Нарожницкий М. А.

2-й надзир.: Клобер

Распоряд.: Кун

Распоряд.: Штейнмейер

Секретарь: Вегнер

Секретарь: Хундертмарк
Казначей: Занвальдт
Оратор: Соколов С. А.
Оратор: Сухачев
Наставник: Штиглиц [Э. К.]
1-й шафнер: Яковлев А. С.
2-й шафнер: Татаринов В. Е.

Выборы происходили 13 Апреля 1927 года в Храме.

№ 4

Письмо-отчет российских масонов своим германским начальникам (1922)¹

Берлин, 16 Января 1922.

Достопочтеннейшему Союзному Управлению

Великой Национальной Прародительской Ложи в Прусских Государствах, названной «При трех земных шарах» в Берлине С. 14. Шплиттгербергассе 3.

Препровождая при сем:

1. Список всех присоединившихся Бр. для открытия новой Ложи
2. Протокол учреждения Ложи, выбора должностных лиц и обязательства мастеров

3. Подписанную согласно Приложению А Статутов Союза всеми Бр. учреждаемой новой Ложи декларацию и

4. Рисунок и объяснение выбранного членского знака, ленты, на которой онный должен быть носим, печати ложи, а также и план помещения ложи

просят нижеподписавшиеся разрешение на учреждение ложи под именем «Великий Свет Севера»

в Берлине, с тем чтобы таковая могла быть перенесена в Россию, как только это позволят обстоятельства.

Расходы на учреждение и содержание ложи будут собраны братьями между собою.

Одновременно обязываются нижеподписавшиеся все политические и церковные вопросы из деятельности будущей ложи изъять.

С бр. приветом подписываемся мы всепокорнейше
и в бр. почитании ч. с. н. Ч.!

¹ ОА, ф. 729, оп. 1, д. 2, л. 142.

Подписано:

Ю. Герман

А. П. Веретенников

Эмилий Штиглиц

Эрнест Герман

Николай Никифоров

Мануил Маргулиес

Николай Романов

Александр Мельгузен

Аполлон Жилкин

Густав Клебер

В. Гофман

Василий Лобанов

Александр Элухен

Герман Гессе

Александр Лаврентьев

Алексей Давыдов

Отпускные билеты всех Бр. от их лож будут препровождены впоследствии.

№ 5

Протокол № 1 от 16 января 1922 года¹

Присутствовали:

Канцлер Юлиус Герман,
член Л. «При трех лилиях»
Действ. Ст. Сов. А. Веретенников,
член Л. «Фредерик и Цоробабель ко-
ронованной Надежды»
Консул Эмилий Штиглиц,
член Л. «Звезда на Востоке № 166»
Консул В. Гофман де Мерваль,
член Л. «Виктория»
Лейтенант Александр Мельгузен,
член Л. «Постоянство»
Прис. Пов. Мануил Маргулиес,

член Л. «Полярная Звезда»
Полковник Николай Романов,
член Л. «Манила № 1»
Генерал от Артил. Н. Никифоров,
член Л. «Трех Лилий»
Рантье Герман Гессе,
член Л. «Трех Лилий»
Прав.-Архитектор Г. Клебер,
член Л. «Молчаливость»
Ротмистр Александр Элухен,
член Л. «Космос»
Директор Аполлон Жилкин,

¹ ОА, ф. 729, оп. 1, д. 2, л. 152.

член Л. «Трех Лилий»
Купец Эрнест Герман,

член Л. «Трех Лилий»
Прапорщик Василий Лобанов,
член Л. «Трех Лилий».

Постановили:

в Берлине 16 Января 1922 г. на квартире Канцлера Б[р.] Германа там же, по Шпихернштрассе № 19.

Сегодняшнего числа собрались в вышеуказанном месте слева указанные Бр.Бр., чтобы обсудить основание новой ложи, которая при изменившихся и упорядоченных условиях в России должна быть переведена в Россию.

После приветствия Бр. Германом присутствующих Бр.Бр. и объяснения причины сегодняшнего собрания было приступлено к избранию председателя собрания, причем выбор пал на Бр. Германа, который выбор принял. Секретарем был избран Бр. Штиглиц.

По предложению Бр.Бр. было сообща решено основать новую ложу под именем «Великий Свет Севера» и просить Великую Национальную Прародительницу ложу «При трех земных шарах» учреждение этой Ложи по § 32 Союзных Статутов утвердить.

Как знак ложи был избран мальтийский крест с синей эмалью, в середине на 8-гранной звезде круглый щиток с красным кантом, в котором помещаются семь золотых звездочек, в середине белое поле, из которого на светлоглубое небо исходят солнечные лучи. На обороте знака должно быть выгравировано число учреждения ложи: 16.I.1922.

Лента избрана для знака в 4 см с синим полем, по обе стороны которого должны быть белая, красная и белая полосы.

Как печать ложи решено заказать две печати: одну русскую и одну немецкую, причем как изображение должен служить щиток знака ложи.

Одновременно решено заказать для каждой степени по две протокольных книги: одну для русского, другую для немецкого языков, равно как и еще другие для ведения дел необходимые книги.

Подписано:

Ю. Герман

Э. Штиглиц

№ 6

**Протокол № 2 от 16 января
1922 года¹**

Присутствовали:

¹ ОА, ф. 729, оп. 1, д. 2, л. 150.

Канцлер Юлиус Герман,
член Л. «Три Лилии»
Действ. Ст. Сов. А. Веретенников,
член Л. «Фредерик и Цоробабель ко-
ронованной Надежды»
Консул Эмилий Штиглиц,
член Л. «Звезда на Востоке № 166»
Консул В. Гофман де Мерваль,
член Л. «Виктория»
Лейтенант Александр Мельгузен,
член Л. «Постоянство»

Прис. Пов. Мануил Маргулиес,
член Л. «Полярная Звезда»
Генерал от Арт. Н. Никифоров,
член Л. «Три Лилии»
Рантье Герман Гессе,
член Л. «Три Лилии»
Ротмистр Александр Элухен,
член Л. «Космос»
Купец Эрнест Герман,
член Л. «Три Лилии»

Постановили: 16 Января 1922.

В продолжение сегодняшнего основания Ложи «Великий Свет Севера»
собрались налевоуказанные Бр.Бр. для выбора старшин.

Были выбраны и получили голоса
на место Мастера от Престола
Бр. Юлиус Герман — 8 голосов
на место присоединенного Мастера
Бр. А. Веретенников — 8 голосов
на место втор. присоед. Мастера
Бр. Э. Штиглиц — 8 голосов
на место первого Наблюдателя
Бр. В. Гофман де Мерваль — 8 голосов
на место второго Наблюдателя
Бр. А. Мельгузен — 8 голосов
на место Оратора и приготовл. Бр.
Бр. М. Маргулиес — 9 голосов
на место Секретаря
Бр. Н. Романов — 8 голосов
на место Казначея и Попечит. о бедн.
Бр. Н. Никифоров — 8 голосов
на место первого Руководителя
Бр. Г. Гессе — 8 голосов
на место второго Руководителя
Бр. Г. Клебер — 9 голосов
на место Церемониймейстера
Бр. А. Элухен — 9 голосов

Подписано:

Ю. Герман

Э. Штиглиц

№ 7

Письмо Союзному Управлению германских масонов (1922)¹

Берлин, 16 Января 1922.

Достопочтенному Союзному Управлению
Великой Национальной Прародительницы Ложи в Прусских Государст-
вах, названной «При трех земных шарах»
в Берлине С. 14.
Шплиттгербергассе 3.

Ввиду большой работы при ложе «Великий Свет Севера» выяснилась не-
обходимость второго заместителя мастеру от Престола.

Бр.Бр. ввиду этого избрали вторым присоединенным мастером Бр. Эми-
лия Штиглица и просят Союзное Управление выбор этот утвердить.

Подписано: Юлиус Герман

А. Веретенников.

№ 8

Письмо с просьбой о разрешении выйти из ложи «Три Лилии», чтобы вступить в ложу «Великий Свет Севера» (1922)²

Берлин, 29 Февраля 1922.

Достопочтеннейший Мастер и дорог. Бр.бр.!

Ввиду того, что в сем городе соединились некоторые Бр.Бр., чтобы осно-
вать новую ложу, которая позже должна быть перенесена в Россию, и прини-
мая во внимание, что мы многие годы жили в России, куда и намерены воз-
вратиться по восстановлению нормальных условий, мы в интересах масонства
присоединились к этим Бр.Бр.

Как нам ни тяжело отказаться от Вашего братского круга, надеемся
мы, однако, таким образом оказывать масонству в будущем более деятель-
ную пользу, тем более в местности, в которой масонство еще только долж-
но зародиться.

Смеем уверить Вас, что мы сохраним Вас в доброй памяти и в будущем
останемся Вам верноподданными; просим мы Вас разрешить нам выступ

¹ ОА, ф. 729, оп. 1, д. 2, л. 146.

² Там же. Л. 148.

из ложи «Три Лилии» в Берлин-Вильмерсдорфе и выслать наши отпускные свидетельства в ближайшем будущем Канцлеру Юлиусу Герману, Берлин, В. 15 Шпихернштрассе № 19.

С братским приветом пребываем мы преданные Вам Бр.Бр.

ч. с. н. Ч.!

Подписано:

Н. Никифоров
Аполлон Жилкин
Герман Гессе
Василий Лобанов

Эрнест Герман
Юлиус Герман
А. Лаврентьев
А. Давыдов.

№ 9

Протокол № 4 от 12 апреля 1922 года¹

Написан от руки.

Присутствовали:

1. Веретенников.
2. Штиглиц.
3. Маргулиес.
4. Гессе.
5. Элухен.
6. Никифоров.
7. Мельгузен.
8. Давыдов.
9. Жилкин.
10. Лаврентьев.

В отъезде:

11. Романов.
 12. Герман Юлий.
 13. Герман Эрнест.
 14. Гофман.
 15. Клебер.
- Извинился:
16. Лобанов.

Бр. Посетитель:

1. Немирович-Данченко Вас. Ив.

Заседание происходило на квартире бр.: Давыдова под председательством бр. Веретенникова и началось в 8 час. вечера.

1. Бр.: Штиглиц сделал доклад о затруднениях с получением помещения для будущих работ. Введение Света будет произведено в помещении Гамбургской [ложи] на Emserstr. 12/13. Последующие работы, вероятно, будут производиться в помещении -матери. Принято к сведению.

2. Он же доложил о предложении сделать выбор некоторых предметов, которые нам предполагает подарить -мать. Единогласно постановлено просить ковер для 1-й и 2-й ст.

В дальнейшем следующие постановления прошли единогласно:

¹ ОА, ф. 729, оп. 1, д. 2, л. 127, 127 об.

3. Отпустить 3300 мр. на покупку меча, ковра для 3-й ст., молотков мастеру и 2-м надзирателям и 2-х библий.

4. Послать приглашение на введение Света в Парижскую «Астрея» по адресу Леонтия Дмитриевича Кандаурова и просить ее помочь нам материально.

5. За обед после введения Света не брать плату со следующих лиц: Гроссмейстера бр.: Габихта, Члена Союзного Управления бр.: Купфера и бр.: бр.: Панцера, Рифестала и Шверина и муз. Брр.

6. Послать приглашения на введение Света в Датские , к которым принадлежат бр.: бр.: Веретенников и Элухен.

7. Послать личные приглашения следующим лицам:

Максимову — 156. Boulevard Mals herbes. Paris.

проф. Кулишеру — Евгений Михайлович — Berlin. Snaretsztr. 31 (Charltg).

докт. мед. Поллак — Соломон Григорьевич — Pension Stein Platz

бар. Штейнгелю — Федор Рудольфович — Berlin w. 57. Bulowstr. 411 Litz 3603.

Немирович-Данченко — Василий Иванович — Приглаш. послать на имя бр. Маргулиеса

Ландау — Марк Александрович — Fasonenstr 41. Pension «Fasonen Eck».

8. Выдать статуты бр.: бр.: Маргулиесу и Элухену.

9. Просить бр. Hundertmark'a исполнять обязанности Секретаря 28 апр.

10. Репетиции введения Света произвести 26 и 27 апреля, в 4 час. дня, в помещении на Emserstr. 12/13.

11. Был прочтен для ознакомления ритуал введения Света.

12. Сделаны заявления о предполагаемом предложении к приему новых членов

бр.: Маргулиесом:

I. Прис. Повер-го Бориса Львовича Гершуни.

II. Прис. Повер. Василия Леопольдовича Горн.

III. барона Бориса Леонгардовича Штейнгеля.

IV. Прис. Пов-го Василия Акимовича Авраамова;

бр.: Веретенниковым:

V. Инженера Владимира Владимировича Зенгер.

Заседание было закрыто в 10 час. 30 м. вечера.

А. Веретенников

За делопроизводителя

бр.: ... [неразб.]

№ 10

Письмо Л. Д. Кандаурова мастеру ложи «Великий Свет Севера» А. П. Веретенникову (1922)¹

Париж 22 Апреля 1922.

В.: люб.: бр.:

Александр Порфирьевич,

мною получено приглашение на имеющее последовать в Вильмерсдорфе 28-го с. м. торжество открытия русской симв.: Л.: «Великий Свет с Севера».

Прошу Вас передать бр.: бр.: учредителям нового звена мировой цепи вольных каменщиков мою душевную признательность за высказанное мне внимание, а также мое бр.: пожелание успеха и плодотворной работы. Позволяю себе выразить надежду, что все русские вольные каменщики, рассеянные по земному шару, смогут вскоре объединить свои усилия, дабы всем вместе дружно работать в интересах преуспевания нашего дорогого Отечества.

С бр.: прив.: Кандауров.

№ 11

Анналы Иоанновской ложи «Великий Свет Севера» Востока Берлина на 1923/24 масонский год²

Мы вступили в новый масонский год, с благодарностью взирая на В. А. В. [«Великий Архитектор Вселенной»], который в прошлом году дал нам силы справиться со всем тем, что ему угодно было на нас возложить. Мы твердо верим, что В. А. В. поможет нам достигнуть намеченной нами цели — внести в широкие массы русского народа дух и свет Истины.

Да наступит скорее час, когда нам будет дана возможность вернуться на родину, чтобы с чувством вечной благодарности к нашей возлюбленной Великой Ложе-Матери и к нашим возлюбленным немецким Брр.: продолжать начатую нами здесь при самоотверженном и истинно братском содействии наших немецких Брр.: работу.

В течение лета Брр.: нашей Ложи регулярно собирались по средам в саду нашего Союза для выслушивания докладов и для братских беседований.

¹ ОА, ф. 729, оп. 1, д. 2, л. 100.

² Там же. Л. 7–10.

Тяжелые материальные условия в Германии заставили, к сожалению, некоторых из наших Брр.: еще летом покинуть Берлин для поиска заработка в других странах.

Так выехали:

В. Гофман де Мерваль в Буэнос-Айрес

В. Свободин в Париж

Г. Левинсон в Париж

В. Гутман в Лос-Анджелес (С. Ш. С. А.).

Работы, начавшиеся 29 Августа 1923 года, происходили в следующие дни:

29/8/23 Работа во II [во 2-м градусе], производство

5/9/23 Совещание долж. лиц и братское собеседование

12/9/23 Работа в I, прием

19/9/23 Совещание долж. лиц и братское собеседование

26/9/23 Работа в I, прием

3/10/23 Совещание долж. лиц и выборы

10/10/23 Работа в I, прием

17/10/23 Работа во II, производство

24/10/23 Совещание долж. лиц и братское собеседование

31/10/23 Работа в I, доклад о Масонстве как Истине

7/11/23 Совещание долж. лиц

14/11/23 Совещание долж. лиц и изучение ритуала

28/11/23 Инструкция в I

5/12/23 Работа в I. Доклад о грядущей России с точки зрения Истины

12/12/23 Инструкция в I

2/1/24 Работа во II, производство

9/1/24 Совещание долж. лиц и братское собеседование

16/1/24 Работа в I, празднование 2-й годовщины с основания Л.: , прием

23/1/24 Совещание долж. лиц. Доклад о символике Масонства

30/1/24 Совещание долж. лиц и братское собеседование

6/2/24 Работа в III, производство

13/2/24 Доклад: «Масонство и кризис современного миропонимания»

20/2/24 Работа в I, прием

27/2/24 Доклад о мировой организации масонства

5/3/24 Инструкция в III

12/3/24 Совещание долж. лиц и братское собеседование

19/3/24 Инструкция в I

26/3/24 Инструкция в I

2/4/24 Инструкция в III

9/4/24 Работа в III, производство

16/4/24 Работа в I, прием

23/4/24 Инструкция во II, доклад о молчаливости

30/4/24 Работа в III, выборы должностных лиц
7/5/24 Инструкция в III
14/5/24 Работа во II, производство
21/5/24 Работа в III, выборы 2-го заместителя Мастера Стула
28/5/24 Работа в I, прием
4/6/24 Совещание долж. лиц и братское собеседование
11/6/24 Работа в III, производство
18/6/24 Совещание долж. лиц и братское собеседование
24/6/24 Празднование Иоанновского дня со всеми Ложами.

За это время нижеследующие профаны были приняты в число Брр.: Ложи:

1. Доверенный Э. Вегнер, Берлин
2. Купец И. Ильин, Данциг
3. Купец А. Занвальдт, Берлин
4. Прис. Пов. И. Авдиев, Берлин
5. Прис. Пов. А. Яковлев, Париж
6. Ген.-Майор Ф. Марков, Париж
7. Лейтенант флота В. Янушевский, Берлин
8. Журналист Татаринов, Берлин
9. Помещик М. Нарожницкий, Берлин
10. Фабрикант Я. Прохоров, Берлин
11. Капитан Д. Иванов, Варна, Болгария.

Все иногородние для приема или производства специально приезжали в Берлин.

Был аффилирован:

1. Граф Алексей Бобринский из русской Л.: «Астрей» в Париже. В почетные члены были избраны следующие Брр.: :

1. Бр.: Фритц Гутман при его отъезде в Америку
2. Бр.: Иосиф Вильде в праздник годовщины основания Л.: 16/1/24
3. Бр.: Людвиг Сохачев в тот же день.

Состоялись нижеследующие производства, частью с предварительного согласия Союзного Управления.

Во II: Брр.: Петерсен, Свободин, Ф. Крузенштерн, князь Трубецкой, Лукаш, Ф. Шерфер, Ф. Свешников, Авдиев, Занвальдт, Сазонов, Вегнер, Янушевский.

В III: Брр.: Ф. Крузенштерн, князь Трубецкой, Ф. Шерфер, Лукаш, Петерсен, Авдиев, Янушевский.

Из братьев постоянных посетителей выбыли Бр.: Ф. Гутман вследствие отъезда в Америку, Бр.: адмирал Посохов вследствие отъезда в Париж, Брр.: Сохачев и Элухен вследствие избрания в почетные члены. В самом начале масонского года наша ложа потерпела тяжкую утрату. Профанские обстоятельства принудили нашего Досточтимого Мастера Стула Бр.: Веретеннико-

ва внезапно и совершенно неожиданно покинуть Берлин и отправиться в Париж. Его отъезд 11 Сентября 1923 года был столь внезапен, что он не смог проститься ни с Л.: , ни с возлюбленными Брр.:. Так как вследствие разногласий между Бр.: Штиглиц[ом] и Д.: М.: Веретенниковым, первый еще летом сложил с себя звание заместителя Мастера Стула, то явилась необходимость произвести новые выборы.

Во внимание к заслугам Бр.: Штиглица при основании и развитии нашей строительной хижины Д.: 2-й заместитель М.: Стула Бр.: Давидов предложил братьям избрать Бр.: Штиглица в почетные мастера. На выборах 3-го Октября Бр.: Штиглиц был единогласно избран в почетные мастера. В тот же день мастера избрали заслуженных Брр.: Давыдова первым, а Лаврентьева вторым заместителями мастера стула. Введение в должности состоялось 10 Октября 1923 г.

14 Ноября 1923 г. Д.: М.: Стула Веретенников письмом известил Л.: о том, что он остается в Париже и что посему он не может исполнять обязанности М.: Стула и складывает с себя это звание.

Собрание мастеров Л.: постановило выразить по этому поводу сожаление Бр.: Веретенникову и одновременно решило не замещать освободившуюся должность до конца масонского года и общих выборов.

16 Января 1924 г. с большою торжественностью была отпразднована вторая годовщина со дня основания нашей Л.: Праздник украсили своим присутствием многие Брр.: Великой Л.: и других дружественных ЛЛ.: , особенно много было возлюбленных Брр.: весьма досточтимой Л.: «Три Лилии». Работу почтили своим посещением досточтимейшие члены Союзного Совета Брр.: Купфер и Адлер, а на торжественную трапезу Л.: прибыл также ВЫСОКОЧТИМЕЙШИЙ НАЦИОНАЛЬНЫЙ ГРОССМЕЙСТЕР Бр.: ХАБИХТ.

Во время этого торжества Д.: Бр.: Адлер вручил Бр.: Штиглиц[у] знак отличия и патент на звание Почетного члена Великой Л.: , которое ему было даровано решением Союзного Управления в знак признательности за его работу на пользу Л.: и как члену хозяйственной комиссии. Глубоко тронутый этим знаком братской любви, Бр.: Штиглиц благодарит за оказанную честь Досточтимейшее Союзное Управление, а Бр.: Адлера за обращенные к нему сердечные и братские слова и еще раз подтверждает свою верность Союзу.

Во время торжества председатель Хозяйственной Комиссии Бр.: Вильде, в знак признательности за его многостороннюю и самоотверженную работу на пользу нашего Союза, а также за его постоянные заботы о нашей Л.: , был избран почетным членом нашей Л.: и был украшен знаками отличия ее.

В тот же день в почетные члены нашей Л.: был избран наш Бр.: немецкий Оратор Людвиг Сохачев в знак признания за его заслуги при переговорах, которые велись при основании нашей строительной хижины и за его готовность всегда прийти на помощь нашей Л.: Ему также были вручены знаки отличия нашей Л.:.

30 Января 1924 г. состоялось совещание Мастеров для обсуждения письма Бр.: Веретенникова, из которого явствовало, что Бр.: Веретенников желает иметь влияние на Л.: Это желание было отклонено постановлением собрания Мастеров, о чем соответствующим братским письмом Л.: сообщила Бр.: Веретенникову.

Выборы должностных лиц состоялись 30 Апреля 1924 г. и дали нижеследующие результаты:

- Бр.: Лаврентьев — Мастером Стула
- Бр.: Давыдов — Заместителем Мастера Стула
- Бр.: Соколов — Вторым заместителем
- Бр.: Жилкин — 1-й надзиратель русский
- Бр.: Мельгузен — 1-й надзиратель немецкий
- Бр.: Никифоров — 2-й надзиратель русский
- Бр.: Клебер — 2-й надзиратель немецкий
- Бр.: Ф. Крузенштерн — Оратор русский
- Бр.: Сохачев — Оратор немецкий
- Бр.: Янушевский — Секретарь русский
- Бр.: Андреев — ‘ — немецкий
- Бр.: Авдиев — Казначей русский
- Бр.: Шерфер — — «- немецкий
- Бр.: Лукаш — 1-й Эконом русский
- Бр.: Князь Трубецкой — 1-й — ‘ — немецкий
- Бр.: Петерсен — 2-й — ‘ — русский
- Бр.: Свешников — 2-й — ‘ — немецкий
- Бр.: Элухен — Распорядитель русский
- Бр.: Роде — Надзиратель [зачеркн. и нап. «распорядитель»] немецкий
- Бр.: Хрипунов — Наставник русский
- Бр.: Гарфельд — в — ‘ — немецкий
- Бр.: Короленко — Попечитель о бедных.

При выборах второго заместителя Мастера Стула соотношение голосов оказалось таково, что возникли разногласия. Бр.: Штиглиц обратился за разъяснениями к Д.: Союзному Управлению. По получении этого разъяснения пришлось бы произвести вторичные выборы второго заместителя. Собрание Мастеров решило, однако, второго заместителя пока не производить, так как особой надобности в нем не встречается. Бр.: Соколов вновь занял место русского Оратора, взамен Бр.: Крузенштерна, который, живя вне Берлина, едва ли бы мог исполнять свои обязанности.

Этот инцидент повлек за собою, к сожалению, дальнейшие осложнения. За то, что Бр.: Штиглиц обратился за разъяснениями по поводу выборов к Д.: Союзному Управлению, Д.: Мр.: Бр.: Давыдов счел нужным сделать Бр.: Штиглицу замечание (14 мая 1924 г.) в храме в присутствии должностных лиц.

Д.: Бр.: Штиглицу не было предоставлено слово для объяснений с указанием на возможность обжалования перед Союзным Управлением. Бр.: Штиглиц воспользовался этим указанием. Д.: Союзное Управление разъяснило, что замечание было сделано неправильно, после чего Д.: Бр.: Давыдов сложил с себя звание первого заместителя Мр.: Стула.

До окончания масонского года нижеследующие Брр.: в поисках заработка уехали за границу: Бр.: Скосырев в Данциг, Бр.: Кн. Трубецкой в Брюссель, Бр.: Свешников в Монте-Карло и Бр.: Янушевский в Париж.

Вследствие тяжелых экономических условий в Германии вообще, а среди наших Брр.: в особенности, из коих многие потеряли последние крохи в одном банковском предприятии, касса нашей Л.: закончила год с долгом Великой Л.: Два наших фонда остались без изменения, хотя их капиталы из-за инфляции сделались ничтожными.

На день Св. Иоанна — 24 июня 1924 г. — состав нашей Л.: был нижеследующим:

- 27 действительных членов
- 16 иногородних членов
- 8 почетных членов
- 4 Брр.: постоянных посетителя
- 2 Брр.: служителя.

Число Брр.: из-за вышеизложенного положения эмиграции мало увеличилось, а высокие ставки за приемы очень неблагоприятно отражаются на росте нашей Л.:

Мы, однако, надеемся, что В. А. В. поможет нам и что при поддержке наших возлюбленных немецких Брр.: нам удастся преодолеть все внешние и внутренние препятствия.

Да благословит В. А. В. нашу работу и нашу Л.:
Берлин 26 Октября 1924 г.

№ 12

Анналы Иоанновской ложи «Великий Свет Севера» Востока Берлина на 1924/25 масонский год¹

К Иоанновскому празднику 1924 года состав нашей возлюбленной Л.: представлялся в следующем виде:

- Действительных членов — 27
- Иногородних членов — 16

¹ ОА, ф. 729, оп. 1, д. 4, л. 11–13.

Почетных членов	— 8
Постоянных посетителей	— 4
Прислуживающих Брр.:	— 2

После официального закрытия Мас.: года Брр.: Л.: продолжали каждую среду собираться в саду союзного дома для братских беседований и обмена мнениями как по чисто масонским, так и по иным культурно-философским вопросам.

К сожалению, сердечные Брр.: встречи были омрачены инцидентом с дост.: Бр.: Штиглиц[ем], указанным в конце анналов за 1923/24 г., приведшем дост.: Бр.: Давыдова к отказу от вступления в исполнение должности заместителя Мр.: Л.: Этот же инцидент вызвал подачу Бр.: Соколовым жалобы на дост.: Бр.: Штиглиц[а], каковая жалоба должна была рассматриваться судом чести Л.: , но, к счастью, за примирением Брр.: Соколова и Штиглиц[а] до суда не дошла.

В продолжение года состоялись следующие собрания и работы:

3.9.24 Собрание Мрр.: для сообщения им всего происшедшего в л.: за лето и для выбора членов суда чести.

10.9.24 Работа в I. Введение вновь избранных должностных лиц и членов суда чести в отправление их обязанностей.

17.9.24 Собрание в I. Чтение исторической статьи об отношении Императора Павла I к русскому Масонству.

24.9.24 Собрание в I. Чтение статьи об американском масонстве XVIII века.

1.10.24 Инструкция в I.

8.10.24 Собрание в I. Доклад «О спиритуализме как системе миропонимания».

15.10.24 Работа в I. Прием ищ[ущего] Штейнмейер[a].

22.10.24 Собрание в I. Продолжение доклада «О спиритуализме». Собрание удостоил своим посещением Досточтимейший Национальный Гроссмейстер Бр.: Карл Хабихт.

29.10.24 Инструкция в I.

5.11.24 Работа в I. Прием ищ. Мелких.

12.11.24 Собрание в I. Доклад «Современные взгляды на строение мировой материи».

19.11.24 Собрание в I. Доклад «Восстание против цивилизации и отношение к нему масонства».

26.11.24 Собрание в I. Обмен мнениями по предыдущему докладу.

3.12.24 Работа во II. Возведение во II Брр.: учеников Нарожницкого, Прохорова и Татаринова.

10.12.24 Собрание в I в присутствии дост.: Бр.: Кандаурова из Парижа, возглавляющего русское масонство во Франции, и его доклад «Об организации и работе масонства в России и до революции».

7.1.25 Работа в I. Принятие почетного члена Л.: Бр.: Элухена в действительные члены Л.:

Собрание в III. Выборы в почетные члены Л.: Брр.: Фрикке и Кандаурова и заместителя Мр.: Л.: Бр.: Элухена.

14. 1.25 Собрание в I. Доклад «О Евразийстве».

21.1.25 Работа I. Празднование третьей годовщины открытия Л.: Работу удостоили своим посещением Досточтимейшие Брр.: Фрикке и Петерс, члены Бундесдиректориума и Гроссложи, а также представители других дружественных нам Л.: , как нашей, так и других Гросслож.

28.1.25 Собрание в I. Доклад «Унификация в области промышленности и индивидуализме».

4.2.25 Собрание в I. Доклад «Историко-философское обоснование Русской революции».

11.2.25 Работа в III. Возведение в III Брр.: Пмр.: Занвальдт[a], Вегнера и Прохорова.

18.2.25 Собрание в I. Доклад «О задачах русского масонства в эмиграции».

25.2.25 Братское собеседование.

4.3.25 Собрание в III. Обсуждение разных вопросов внутреннего распорядка Л.:

11.3.25 Инструкция в I.

18.3.25 Инструкция в I.

25. 3.25 Собрание в I. Доклад «Гёте как масон».

1.4.25 Собрание в I. Сообщение о масонстве в Болгарии и доклад «Черты из жизни Императора Петра I».

8.4.25 Собрание в I. Доклад «Об Эгейской культуре».

15.4.25 Выборное собрание в III для выборов должностных лиц на 1925/26 мас.: год. Выбранными оказались нижеследующие лица: (переписать из протокола).

22.4.25 Инструкция в I.

29.4.25 Собрание в I. Доклад «Тайна Хеопсовой пирамиды».

6.5.25 Выборное собрание в III для избрания членов суда чести на 1925/26 масонский год.

Собрание в I. Обмен мнениями по предыдущему докладу.

13.5.25 Собрание в I. Разбор присланного из Парижа Л.: «Гермес» доклада «О путях к экономическому восстановлению России».

20.5.25 Инструкция в I.

3.6.25 Собрание в I. Доклад «О значении числа 3».

10. 6.25 Работа в I. Прием ищ. Серк[a].

15.6.25 Работа во II. Возведение Брр.: уч.: во II Мелких и Штейнмейер[a].

24.6.25 Общая работа в I. Празднование Иоанновского дня и закрытия масонского года.

За это время в число Брр.: Л.: были приняты следующие профаны:
Ремесленник — М. Штейнмейер
Доцент — А. Мелких
Архитектор — Э. Серк.

В почетные члены были избраны в праздник годовщины основания Л.:
Дост.: Брр.: Густав Фрикке и Леонтий Кандауров.

Состоялись нижеследующие производства, частью с предварительного согласия Союзного Управления:

во II степень: Нарожницкий, Прохоров, Татаринов, Мелких, Штейнмейер;
в III степень: Вегнер, Занвальдт, Прохоров.

Из числа постоянных Брр.: посетителей выбыли за отъездом из Германии: Брр.: Поллак и Романов.

Из числа почетных членов Л.: выбыл Брр.: Элухен за переходом его в действительные члены Л.: и избрания его 7.1.25 в заместители Мрр.: Л.:

Из числа действительных членов выбыли за отъездом из Германии и перешли в иногородние члены Брр.: Авдиев, Янушевский, Скосырев, Трубецкой, Свешников.

За возвращением в Берлин из иногородних в действительные члены перешел Брр.: Яковлев.

Таким образом, к Иоанновскому празднику состав нашей Л.: был нижеследующим:

Действительных членов — 6
Иногородних членов — 21
Почетных членов — 9
Постоянных посетителей — 2
Прислуживающих Брр.: — 2.

Примечание сделать в книге: В подсчете числа действительных и иногородних [на этом документ обрывается].

№ 13

Обязательство вступающего в масонскую ложу¹

Обязательство Ищущего.

Союз Масонов имеет, как и всякие общественные учреждения, статуты и законоположения, которые, хотя и не публикуются, однако должны быть в общих чертах сообщены всякому желающему быть принятым в Союз, дабы Ищущий впоследствии не мог извиняться тем, что он, мол, из поспешности

¹ ОА, ф. 729, оп. 1, д. 4, л. 35, 35об.

дал обещание, которое, по ближайшем рассмотрении, он бы не решился на себя принять.

Принятие всех обязательств по отношении Союза Масонов должно происходить по собственному почину того, кто ищет стать членом Союза и по его доброй и свободной воле. От него требуется: торжественное принятие обета молчания относительно всего того, что он в Союзе Масонов увидит, услышит или узнает; далее, что он из общественной жизни не войдет ни устно, ни письменно в пререкание относительно Союза Масонов и вообще не будет издавать без законного разрешения по делам Союза Масонов ни книг, ни печатных произведений, ни рисунков, ни оттисков и т.д.; что он будет вести нравственно-религиозный образ жизни и почитать обряды той религиозной общины, которой он принадлежит, что будет исполнять свой долг в отношении к Правителю Государства и к Государству, [к] законам коего будет относиться с добросовестной верностью, что он не войдет ни в какие иные тайные общества и выйдет из тех, к которым принадлежит, что в частной жизни будет вести себя как нравственно хороший и правдивый человек, будет любить всех людей как братьев и всеми силами стараться творить добро, помогать бедным и нуждающимся не только советом, но по мере возможности и делом, поскольку личные обстоятельства этого допускают, никому умышленно не причинит обиды или страданий и если сделает это неумышленно, то сам протянет руку к примирению; что он стремится быть принятым не с намерением извлечь для себя какую-либо выгоду или иную пользу и будет соблюдать все предписания, какие касаются порядка и поддержания Союза, а в случае нарушения их беспрекословно подчинится решению Союзного Управления.

Так как Союз свободных каменщиков составляется посредством выборов, производимых его сочленами, то в случае отказа Ищущему в приеме он не должен иметь обиды против предложившего его, ни сам считать себя обиженным.

Полные права члена Ложи не даются тотчас после приема, а приобретаются лишь по достижении им степени Мастера.

.....

В подтверждение того, что предстоящее сообщение относительно общих основных положений Союза свободных каменщиков я сам прочел и после этого по своему произвольному желанию хочу быть принятым в Союз, а в частности в члены Ложи

«ВЕЛИКИЙ СВЕТ СЕВЕРА»

Востока Берлина

к этому добавляю, что, если буду принят, то буду подчиняться всему обязательному для свободного каменщика и для члена названной Ложи; все это подтверждаю собственноручной подписью.

Берлин, ... дня..... месяца 192... г.

№ 14

Образец подписки масона хранить масонские тайны¹

Я, нижеподписавшийся, как честный человек, согласно данной мною священной клятве, обязуюсь, что по мере сил и моего разума добросовестно и честно выполнять возлагаемые на меня обязанности, буду держать себя везде, в Ложе и вне ее, как честный и безупречный человек, как верный долгу и готовый на жертвы гражданин, как прямой и честный Брат, как послушный и любознательный Член Союза; также что буду хранить всегда в глубокой тайне все, что касается ритуала, обычаев, внутреннего устройства и дел Масонского Братства и его Членов, а также относительно всего того, что Мастер Ложи поставит мне в обязанность хранить в тайне от всех, в ком я не признаю вольного каменщика этой или другой правильной Ложи. Я заранее изъявляю согласие на полное исключение меня из Братства, если я нарушу мною через рукопожатие торжественную клятву молчания, и на то, чтобы меня считали предателем и недостойным человеком, который не держит свое слово, и чтобы об этом были оповещены все Масонские Ложи всего света.

В этом дана мною клятва, в чем собственноручно подписуюсь при принятии меня в Первую Степень Союза Вольных Каменщиков в правильной и совершенной Ложе « В Е Л И К И Й С В Е Т С Е В Е Р А » в Востоке Б Е Р Л И Н А .

Берлин, ... числа..... месяца 192... г.

№ 15

Тестамент вступающего в масонскую ложу²

Во Имя Великого Строителя Вселенной. Аминь.
Тысяча девятьсот двадцать.... года.... месяца
.... дня, я, делаю настоящим
мой философский духовный тестамент:

Отношение к самому себе:

Отношение к родине:

Отношение к человечеству:

Главная мысль, завещаемая к исполнению людям:

¹ ОА, ф. 729, оп. 1, д. 4, л. 37.

² Там же. Л. 38.

№ 16

Образец обязательства для вступающего в масонскую ложу¹

Обязательство.

Я, нижеподписавшийся, сим обязуюсь полученные мною от Ложы «Великий Свет Севера» в Берлине или какой-либо другой масонской Ложы знаки отличия, одеяние, печатные и письменные произведения в случае моего выступления из Ложы, за исключением моего перехода в другую масонскую Ложу, возвратить в ту Ложу, членом которой я был в последнее время.

На случай моей смерти обязуюсь сделать распоряжение о том, чтобы мои наследники озаботились передать все вышеуказанные вещи и предметы той Ложы, которой я буду в последнее время принадлежать, за исключением тех случаев, когда мною будут сделаны какие-либо иные распоряжения, как-то передача их какой-либо другой признанной масонской Ложе или же какому-либо из Братъев вольных каменщиков.

Эта обязанность моих наследников распространяется также и на все масонские книги и мои личные письма, заметки и т.п. по масонскому вопросу; если бы мои наследники за передачу этих последних предметов пожелали получить какое-либо вознаграждение, то размеры его предоставляю определить соответствующей Великой Ложе.

Берлин, дня..... месяца 192... г.

№ 17

Приглашение на торжественное «освящение» ложы «Великий Свет Севера» (1922)²

Иоанновская Ложа
«Великий Свет Севера»
Берлин

Берлин-Шарлоттенбург,
Грольман улица, № 36.
10 Апреля 1922.

Любезный Бр.

Великая Национальная Ложа-Мать в Прусских Штатах, именуемая «Три Земных Шара», выдала нам Конституцию на открытие нашей Ложы, что мы с радостью доводим до Вашего сведения.

¹ ОА, ф. 729, оп. 1, д. 4, л. 39.

² Там же. Л. 45.

Освящение нашей Ложи Высочтимым Национальным Гроссмейстером
Бр. Габихтом состоится в

ПЯТНИЦУ, 28 А пр е л я 1922, 5 час. подн.

В здании Провинциальной Великой Ложи Гамбурга в Берлин-Вильмерс-
дорфе по Эмзер улице № 12—13, на которое сердечно просим Вас пожаловать.

После освящения Ложи состоится торжественная трапеза, заявления
об участии в каковой принимаются до 24-го с. м.

Бр. Э. К. Штиглиц по вышеуказанному адресу. Телеф.: . [неразб. написа-
но] 5727.

Мы надеемся иметь удовольствие видеть Вас на торжественном освящении.

С бр. приветом

Ю. Герман

Мастер Ложи.

1-й Зам. Мастера.

2-й Зам. Мастера.

В. Гофман

1-й Блюститель.

А. Мельгузен

2-й Блюститель.

Н. Романов

Секретарь.

ИЗ АРХИВА СОВЕТА ОБЪЕДИНЕНИЯ РУССКИХ ЛОЖ ШОТЛАНДСКОГО УСТАВА¹

№ 1

Проект положения Объединительного Совета символических лож шотландского устава²

I. Цели и задачи Об.: Сов.:

1. Об.: Сов.: символ.: ЛЛ.: , собирающихся в 29 ул. Иветт, и ЛЛ.: , сочувствующих русскому ф.: м.: движению, учреждается в целях согласования раб.: ЛЛ.: , принявших настоящее Положение, обсуждения и решения вопросов, представляющих общий для них интерес, а также и тех вопросов, которые он сам признает подлежащими его обсуждению.

II. Состав Об.: Сов.:

2. Об.: Сов.: состоит из: а) ДД.: ММ.: объединенных ЛЛ.: , являющихся членами Об.: Сов.: в силу занимаемой ими в Л.: должн.: , либо их Заместителей (см. ниже, ст. 3); б) членов по избранию и по кооптации.

III. ДД.: ММ.: и их Заместители

3. ДД.: ММ.: в случае невозможности прибыть на собр.: Об.: Сов.: представляются на нем своими Заместителями, избираемыми на сей именно предмет соответствующими ЛЛ.: сроком на один год; Заместители могут принимать участие во всех собр.: собр.: Об.: Сов.: , но пользуются правом решающего голоса лишь в отсутствии замещаемого Д.: М.:

4. Заместители должны отвечать требованиям, предъявляемым членам по избранию (см. ст.ст. 6 и 7).

¹ Все документы публикуются впервые.

² ОА, ф. 730, оп. 1, д. 3, л. 3—4.

IV. Члены по избранию

5. Члены по избранию избираются из объединенных ЛЛ.: , по одному от каждой Л.: , сроком на один год, одновременно с ДД.: Ббр.: в одинаковом с ними порядке.

6. Членами Об.: Сов.: и Заместителями могут быть избираемы лишь ММ.: , не менее трех лет состоящие в 3 гр.: Срок этот сокращается до двух лет для бр.: бр.: , занимавших в течение одного, по крайней мере, года одну из нижеследующих ДД.: [должностей]: 1 Стр.: , 2 Стр.: , Орат.: , Секр.: , Дарод.: , Казн.: , 1 Обряд.: , 1-й Эксп.: или Привр.:

Примечание: Должн.: члена Об.: Сов.: или Заместителя не совместима с ДД.: : Секр.: , Казн.: или Деп.: символ.: Л.:

7. Не могут быть избираемы в члены Об.: Сов.: или в Заместители бр.: бр.: , принадлежащие к фф.: мм.: Организациям, признаваемым Вел.: Л.: Франции нерегулярными, и не состоящими в расчете.: с кассами всех тех ЛЛ.: , к которым они принадлежат (в том числе и ЛЛ.: иных фф.: мм.: Организаций, чем Вел.: Л.: Франции).

V. Члены по кооптации

8. Об.: Сов.: имеет право пополнить свой состав членами по кооптации, число коих не может превышать трех. Члены сии должны иметь гр.: М.: , кооптируются сроком на один год и пользуются равными с прочими членами по избранию правами.

VI. Порядок раб.: раб.:

9. Собрания Об.: Сов.: бывают обыкновенные и чрезвычайные. Дни первых устанавливаются самим Об.: Сов.: , причем рассылка повесток в сем случае не обязательна. Дни чрезвычайных собраний устанавливаются: а) либо самим Об.: Сов.: ; б) либо Председательствующим Маст.: ; в) либо последним по требованию не менее трех членов Об.: Сов.: из числа ДД.: ММ.: или членов по избранию или кооптации тотчас по поступлении означенного требования, и не позже, чем через десять дней.

О дне чрезвычайного собрания члены Об.: Сов.: оповещаются письмен- но не менее чем за пять дней до дня собрания.

10. Не явившиеся члены Об.: Сов.: по избранию ДД.: ММ.: , не при- славшие в случае своего отсутствия своих Заместителей, а также сии послед- ние в случае неявки, учиняют в пользу Об.: Сов.: бр.: пожертвование в раз- мере десяти франков...

11. Об.: Сов.: собирается в 3-м гр.: Собрания его могут быть по реше- нию Председательствующего Маст.: открытыми и закрытыми.

Примечание: на открытых собраниях могут присутствовать в качестве посетителей, но без права слова и голоса, все Мастера объединенных ЛЛ: . О ходе своих работ Об: . Сов: . оповещает последних в пределах, которые признает нужными, через соответствующих ДД: . ММ: . или их иерархических Заместителей на собрании Л: . в случае отсутствия на последнем Д: . М: .

12. Ежегодно в Феврале имеет место открытое собр: . Об: . Сов: . , на котором: а) заслушиваются и утверждаются отчеты Орат: . и Казн: . ; б) проверяются полномочия вновь избранных членов Об: . Сов: . и вновь избранных Заместителей ДД: . ММ: . ; в) избираются сроком на один год и поставляются в ДД: . , Председательствующий Мастер (его предшественником или, в случае переизбрания, предшествовавшим бр: . Орат: .) и ДД: . Бр: . бр: . Об: . Сов: . (вновь избранных Председательствующим Маст: .).

13. Об: . Сов: . собирается не менее десяти раз в году, причем не менее пяти собраний должны быть открытыми. Указанное правило к 1932 году не относится.

14. Решения Об: . Сов: . принимаются простым большинством голосов присутствующих членов, если на то нет особого постановления и кроме случая, предусмотренного в ст. 16. Передоверие голоса, а также заочное голосование не допускаются.

15. Перед голосованием Председательствующий Маст: . запрашивает заключение бр: . Орат: . , после чего обмен мнениями по голосуемому вопросу не допускается.

16. В случае расхождения мнений большинства Об: . Сов: . с заключением бр: . Орат: . по вопросам, касающимся рит: . , внешних сношений, исключений одной из ЛЛ: . из Об: . Сов: . или прекращения деятельности такового, вопрос переносится на следующее собрание, которое может последовать не ранее чем через 14 дней, с обязательной рассылкой, носящей доверительный характер повестки, на которую данный вопрос должен быть поставлен. В случае вторичного расхождения мнений и на сем втором собрании вопрос решается квалифицированным большинством двух третей голосов, причем при исчислении этих двух третей голос самого бр: . Орат: . , голосующего, однако, на общем основании, в расчет не принимается, если он голосует открыто. Для прочих присутствующих по данному вопросу обязательно закрытое голосование.

17. Собрание считается действительным при наличии числа присутствующих, равного числу представленных в Объединении Лож.

18. Об: . Сов: . определяет сам свой внутренний распорядок в соответствии с правилами настоящего Положения.

VII. Должностные Бр: . бр: .

19. Обязательные ДД: . Об: . Сов: . сверх Председательствующего Мастера суть: Первый, Второй его заместители, Орат: . , Помощник такового (если

это возможно, см. ст. 21), Секретарь, Казн.: и Эксп.: , исполняющий обязанности Внутр.: Стр.:

20. Права и обязанности Председательствующего Мастера и ДД.: Ббр.: определяются правилами, существующими для ДД.: ММ.: и ДД.: бр.: бр.: символических ЛЛ.: , принятыми в юрисдикции Вел.: Л.: Франции, поскольку правила сии не изменены настоящим Положением или не дополнены Об.: Сов.: .

21. На должн.: Орат.: или его Помощника могут быть избираемы ДД.: бр.: бр.: , состоящие непрерывно в течение семи лет в гр.: Маст.:

Примечание: Орат.: , лишенный возможности прибыть на собрание, замещается своим Помощником, а буде таковой вовсе не был избран или на собрание не прибыл, Председательствующий Мастер назначает на данное собрание Оратором кого-либо из присутствующих, удовлетворяющих требованию настоящей статьи или не удовлетворяющих, если удовлетворяющих не имеется.

VIII. Средства Об.: Сов.:

22. Средства Об.: Сов.: состояются: а) из ежегодных взносов объединенных ЛЛ.: в размере ста франков с каждой Л.: , вносимых за год вперед, считая неполный год за полный, при открытии действий Об.: Сов.: , а за сим в Январе каждого года; б) из добровольных пожертвований. <...>

№ 2

Бюллетень Совета Объединения русских лож шотландского устава (июнь 1939)¹

ПАМЯТИ БР.: Л. В. фон ГОЙЕРА

30 апреля 1939 г. на 63-м году жизни отошел на Вост.: Веч.: Л. В. фон Гойер. Покойный был принят 17 апреля 1927 г. в Д.: Л.: «Юпитер» Д.: М.: А. В. Давыдовым. Быстро достигнув степени Мастера, бр.: фон Гойер занимал в течение трех лет в этой Л.: должность Орат.: , а затем участвовал в основании Д.: Л.: «Гамаюн», стал ее Дост.: М.: после бр.: П. А. Бобринского. Можно без преувеличения сказать, что бр.: фон Гойер пришел в Орден В.: К.: уже посвященным и искал в нем не столько посвящения, как посвятельную среду, в которой и на пользу которой он мог проявить ранее приобретенную им мудрость. Поддерживая постоянное и широкое общение со всеми русскими В.: В.: К.: К.: Шотл.: устава, бр.: фон Гойер щедро делился с ними богатством своих знаний в области западной и восточной философии и посвятель-

¹ ОА, ф. 730, оп. 1, д. 25, л. 30–35.

ной традиции. Всем памятли его многочисленне доклады и бр.: беседы, которые он вел с русскими братьями в своей гостеприимной квартире.

Русский Ш.: У.: теряет в лице бр.: фон Гойера не только тонкого и чуткого знатока шотл.: посвятительной традиции, но и верного ее стража, отдавшего последние годы и в особенности последние месяцы своей жизни на строительство этого устава для блага нашего Отечества.

Масонская песнь в Траурной Ложе

(приведена в романе Писемского «Масоны» и относится, вероятно, к началу XIX века. Пелась она на мотив «Коль Славен»)

Отец духов, Творец вселенной,
И жизнь, и смерть в Твоих руках.
Прейдя срок, нам определенный,
Мы станем пепел, тлен и прах.
Ты дух, нам вдунутый Тобою,
Зовешь к блаженству и покою.
Ты жизнь возводишь от истленья,
Из тьмы возводишь в вечный свет,
Чудесной силой обновленья
Воздействуешь — и смерти нет.
Дай силы нам и чувства новы,
Да свергнем смертные оковы.
К себе от нас воззвал Ты брата,
Из плоти дух Ты сотворил,
Печальна нам сия утрата,
Но Ты живешь и брат наш жив.
Мы дух его Тебе вручаем,
Отца о брате умоляем:
Прими его, святых святейший,
И в лоне отчем упокой.
Да внидет в Твой чертог светлейший
И пребывает в нем с Тобой.

Масонские конституции

(Доклад, прочитанный в Д.: Л.: «Астрей» в 1938 г.)

Из изучения и сравнения существующих и существовавших мас.: конституций можно создать громадный труд, начертить сравнительные таблицы и диаграммы с объяснительными текстами и построить на них интересные исторические теории в расовом или религиозном аспекте. Но эту задачу, пожа-

луй, лучше всего выполнит профан и недаром наиболее полный исторический и философский разбор конституции Андерсона принадлежит монсеньору Жуэну. Но для нас, масонов, работа даже такого автора с большой эрудицией и критическим умом является всегда неполной, ибо он, как и все прочие профанские авторы трудов о мас.: , все свое внимание направляет только на форму, на ту оболочку, в которой заключены таинственные и неподдающиеся рациональному анализу живые силы — «идеи-силы» и «чувства-силы» масонства. Чтобы говорить о мас.: , надо быть самому масоном. Профаны не могут понять, что вся сущность нашего бытия выражена символом материально пустого ларца, который мы заполняем огромным духовным содержанием — они же все свои изыскания направляют на сам ларец.

Масонские конституции и есть только такой ларец. Предоставим профанам рассматривать их параллелизм и взглянем лишь на их сущность, в их душу живую, которую вложили в них их составители и продолжают вкладывать идущие по пути посвящения.

При сравнительном изучении мас.: конституции масон всегда найдет их сходство между собой, тогда как профан обратит внимание на различия, масон будет стремиться к синтезу, профан — к анализу. Так, напр., профан-исследователь усмотрит противоречие между английской конституцией 1723 г., запрещающей масонам участие в заговорах против государственного порядка, конституцией итальянской л.: «Аузония» (положившей в 1850 г. начало Вел.: Вост.: Италии), где этот пункт сильно затушеван, дабы не мешать борьбе за освобождение Италии от иностранного владычества. Тот же профан остановится на кажущемся расхождении между конституцией В.: Л.: Франции, вменяющей братьям в обязанность подчинение законам страны и готовность на все жертвы ради родины, и конституцией В.: В.: Франции, обходящей этот вопрос молчанием по соображениям стремления к универсальности и либерализму концепций.

Главное разногласие между конституционными формами мас.: заключается в разном понимании В.: ... [неразб.] — Высшего Начала — Бога. К сожалению, не только проф.: исследователи, но и сами масоны в этом вопросе часто смешивают оболочку с сущностью и роют более или менее глубокие канавы между собою; однако и через них перебрасывается мост бр.: цепи и стремления понять друг друга. И в этом отношении изучение конституций должно произвести нас к отрадному заключению: расхождения ступеньваются и выявляется единство духа. И если мы и дальше будем работать над грубым камнем, если еще лучше овладеем резцом и молотом, если отборосим от себя металлы расовых и религиозных предрассудков, то тогда исчезнут не только разногласия между конституциями, но и необходимость самих конституций, и Идея восторжествует во всей своей абстрактной чистоте.

Но Храм наш еще не достроен и возводящиеся стены его еще покрыты временными лесами, имя которым — мас.: конституция. Нам надлежит рас-

сма­тривать их по-масонски, а не по-профански — посмотреть на них изнутри, т.е. так, как видят леса рабочие, тру­дящиеся над постройкой, а не проходящие мимо любопытные люди.

Отбрасывая все менее существенные расхожде­ния текстов, мас.: конституции можно разделить на три группы: 1. Конституция латинская (В.: В.: Фран­ции, В.: Л.: Франции, В.: В.: Бельгии, В.: Л.: Италии, В.: В.: Италии, В.: В.: и В.: Л.: Испании); 2. Конституции англо-американские и 3. Конституции Се­верного Устава (Германия и Скандинавия, за исключением Вел.: Символ.: Ложи Германии, занимающей промежуточное место между первой и второй группами).

Порядок групп взят мною от периферии к центру, с точки зрения стремле­ния к универсальности, т.е. от более широких горизонтов к более ограниченным.

В первой группе конституции В.: В.: Франции и В.: Л.: Франции — са­мые краткие по тексту и самые широкие по замыслу. К первой из них прило­жено в 1876 г. толкование устранения (из обеих конституций) «обязательства признания существования Бога и бессмертия души». В этом прибавлении ука­зывается, что мас.: не должно никак ограничивать пути искания истины и каждый член ордена должен сам искать истину, согласно велениям своей со­вести. Указан и метод искания — глубочайший смысл, сокрытый в мас.: сим­волах, может быть постигнут только посвящением. Основными принципами мас.: являются терпимость, солидарность и любовь к ближнему, а целью — повышение морального и материального уровня человечества и реализация свободы, равенства и братства.

Конституция В.: Л.: Франции обходит молчанием вопрос о Высшем На­чале, но подробно развивает идею морального закона и подчеркивает недо­пустимость социального, расового и религиозного неравенства.

В определении обязанностей масона по отношению к ор.: и проф.: миру все эти конституции следуют предписаниям конституции Андерсона.

Итальянские и испанские конституции мало чем отличаются от фран­цузских.

Во второй группе мас.: конституций — англо-американских — прин­ципы конституции Андерсона сохранены в наибольшей чистоте, без каких-либо «латинских» коррективов. К этой же группе можно причислить конституцию В.: Л.: «Астрей» (1815 г.) и конституцию В.: Симвл.: Л.: Германии (1930 г.), причем первая является почти дословным переводом «Древних Обязаннос­тей» 1723 г., а вторая несет на себе отпечаток французского влияния в его мо­ральном и гуманитарном аспекте, сохраняя обязательство признания символа В.: С.: В.: [Великого Строителя Вселенной].

В третьей группе самой характерной можно считать конституцию В.: Нац.: Л.: «Трех Земных Шаров» — в ней «ландмарки» лишь упоминаются в предисло­вии. Первый параграф ее гласит: членами л.: могут быть лишь свободные люди, второй определяет, что таковыми могут считаться лишь верующие в Бога, третий

допускает в ор.: нехристиан. И только установив такие строгие рамки, конституция указывает, что любовь ко всему человечеству есть главный долг масонов и что Храм есть школа житейской мудрости и самоусовершенствования, откуда германские масоны должны нести свет и любовь всем людям.

Таковы те «леса», которые воздвигнуты вокруг строящихся стен нашего Храма. Пускай не огорчают нас все эти разногласия. Не будем останавливаться на формах, а станем трудиться дальше. За расхождениями кроется синтетическая «идея-сила» масонства и на нее должны быть направлены все наши духовные устремления. Нам, русским, такая работа особенно необходима, ибо нам надлежит наметить пути будущего русского масонства. Вехи этого пути мы найдем тем легче, чем спокойнее и беспристрастнее будем вглядываться во все аспекты Царственного Искусства, тем ближе подойдем мы к их синтезу на пользу мирового мас.: вообще и русского особенно.

Бр.: Д. Вельяшев.

Мас.: терминология в В.: Л.: «Астрея»

Масонская терминология, бывшая в ходу в «соединенных ложах», принадлежавших к послушанию В.: Л.: «Астрея» (эпоха императора Александра I), несколько отличалась от той, которая выработана в наших ложах Шотл.: Устава.

Из конституции В.: Л.: «Астрея» (1815 г.) видно, что тогда ложи именовались «почтенными», слово «градус» не употреблялось, а заменялось более подходящим словом «степень». Братья второй степени именовались не «подмастерьями», а «товарищами» (более точный перевод английского термина). Во главе Л.: стоял Управляющий Мастер, имевший своего заместителя в лице «Наместного Мастера» — у нас, как известно, этот термин соответствует английскому «паст-мастер». Наши «офицеры» назывались тогда «чиновниками», что также является более точным по смыслу переводом английского наименования. Ложа управлялась «Советом Чиновников» из Управ.: Мастера, Нам.: Мастера, I и II Надзирателей, секретаря, казначея, «вития» (наш «оратор»), «первого исполнителя» (обрядоначальника) и «второго исполнителя», или «собирателя подаяний». Иногда к Совету Чиновников присоединялись и «стюарты, или хранители алтаря».

Каждый брат именовался «любезным», мастер — «почетным и любезным», чиновники — «почтеннейшими», управ.: м.: и нам.: м.: — «высокопочтенными», и так же назывались и «Великие Чиновники», управлявшие Великой Ложей. Великому Мастеру присваивался титул «высокопочтеннейшего». Все же масоны назывались «свободными каменщиками».

В отношении характера заседаний ложи бывали «торжественные», «ложи выбора», «совещательные», «поучительные» (наши «инструкционные»), траурные и столовые. Наша «агапа» всегда называлась «бр.: трапезой». Совеща-

тельная ложа решала все административные и финансовые вопросы, заседала в степени ученика, но в ней участвовали только мастера.

Котизация тогда именовалась «приношением», или «податью», аффилиация переводилась весьма удачно — «усыновлением».

В русских Ложах Шотл.: Устава

Нам.: М.: В. Л. Вяземский прочел в Д.: Л.: «Астрея» интересный доклад, посвященный характеристике императора Николая I. По словам докладчика, к изучению истории надо подходить по-масонски, и, отбросив металлы предрассудков и предубеждений, постараться найти объективную истину. В противоположность распространенному мнению, докладчик считает Николая I одним из самых благородных, энергичных, способных и честных русских монархов, который знал действительную, а не воображаемую Россию и нужды русского народа и всю свою жизнь посвятил на проведение неотложных государственных преобразований. От своего предшественника (докладчик сурово характеризует Александра I) Николай I получил тяжелое наследство, и его правление прошло под знаком двух трагических событий — восстания декабристов и польского восстания, — наложивших отпечаток на дела и взгляды императора. Царствование Николая Павловича отнюдь нельзя считать только эпохой мрачной реакции — от действительных реакционеров и фаворитов Александра I Аракчеева и Магницкого он сумел быстро отделаться, провел отделение исполнительной власти от судебной, реформу администрации и подготовил освобождение крестьян, значительно улучшив их участь. Точно так же восточную войну 1854 г. нельзя признать «позорной» — фронт тогда простирался вдоль всех границ России, и враждебной коалиции удалось добиться успеха в Севастополе.

Доклад бр.: Вяземского, прочитанный с большим подъемом и изобиловавший любопытными данными, вызвал оживленные прения.

В Д.: Л.: «Лотос» в присутствии Вел.: Мастера В.: Л.: Франции и многочисленных русских и французских братьев бр.: П. А. Бурьшкин сделал доклад на французском языке о масонской деятельности французских эмигрантов в период Второй Империи. Докладчик провел интересные — и, видимо, неожиданные для присутствующих французских гостей — параллели между тогдашней французской эмиграцией в Англии и Бельгии и теперешней русской. Используя частью неопубликованные, частью всеми забытые материалы, бр.: Бурьшкин обрисовал работу французских масонов в Лондоне в ложах Мемфисского рита и рита Филадельфов, к которым В.: Л.: Англии относилась крайне отрицательно. Бр.: Бурьшкин сообщил чрезвычайно интересные данные об участии французских масонов в образовании I Интернационала.

Праздник Шотл.: Устава

6 июля, в 9 час. веч. Совет Объединения Русских Лож Ш.: У.: устраивает Торж.: Собрание по случаю дня Св. Иоанна — традиционного праздника всего Шотл.: масонства. Программа работ будет объявлена особо. Совет Объединения рассчитывает, что все братья сочтут своим долгом присутствовать на этом собрании.

Император Александр I и масонство

Во французских национальных архивах имеется много совершенно неразработанных материалов по истории французского Мас.: Особенный интерес представляют полицейские донесения префекта полиции министру внутренних дел о работе Лож. При всех режимах, существовавших во Франции, полиция всегда была прекрасно осведомлена о том, что делается в Ложках, и эти ежедневные рапорты являются ценнейшим материалом для историка. В этих донесениях иногда попадаются данные, интересные и для русских братьев.

Так, в рапорте от 26 июня 1826 г. подробно сообщается о совместном заседании Верховн.: Совета и Вел.: Центр.: Ложки Франции от 21 июня, посвященном инсталляции герцога де Шуазеля как главы французского Шотл.: Мас.: На этом собрании была произнесена траурная речь в память известного ученого де Ласепада. После речи адмирал Сидней Слит предложил траурное рукоплескание в память императора Александра I, «который имел большие заслуги и перед королями, и перед народами». Я не знаю, прибавил адмирал, «был ли он масоном, но я присутствовал на конгрессе, где никто не защищал интересы народа с таким красноречием, как почивший император».

Неодобрение некоторых братьев подсказало ответ герцога Шуазеля, который заявил, что не может дать хода предложению адмирала. «Было бы слишком большим благодушием, — заметил тихо один известный масон, — устраивать здесь траурное рукоплескание монарху, который с оружием пришел навязывать нам свои законы».

К этому следует добавить, что во время пребывания Александра I и русских войск в Париже в 1814–15 гг. масонские Ложки Парижа восторженно приветствовали русского монарха и русских офицеров, многие из которых входили в состав этих Лож. Приветствовали Ложки и возвращение законного монарха в лице Людовика XVIII. Об этом свидетельствуют, между прочим, дневник Н. И. Тургенева и А. И. Михайловский-Данилевский, рассказывающий о своих масонских впечатлениях от Парижа 1814–25 гг. Последний историк неоднократно отмечает, что упоминание имени Александра I в Ложках неизменно вызывало бурю восторгов.

№ 3

Письмо Л. Д. Кандаурова П. А. Бурьшкину¹.

Машинопись.

Париж, 16.4.35.

Дорогой Павел Афанасьевич,

В Париже проживает наш соотечественник профессор Николай Карлович Кульман (7, rue Voussioaut, Paris XV-mee), давно интересующийся историей нашего Орд.: и выступавший неоднократно по этому вопросу и в публичных лекциях, и в печати. К нашей Организации он относится нейтрально.

Лет восемь тому назад мы предлагали ему к нам поступить. Он спросил, облегчит ли ему сие изучение нашей истории и сможет ли он оглашать в печати полученные таким образом сведения. Я сказал ответить, что получение сведений, несомненно, было бы облегчено, но что, если они за сим стали бы им оглашаться, то мы, со своей стороны, этому противились бы. Кульман к нам не поступил.

На днях я имел случай с ним беседовать. К. очень постарел, но нашим Орд.: интересуется по-прежнему. Сообщил мне, что имеет много данных по истории русского Ф.М., в печати не опубликованных. Имеет также данные о Л.: «Овидий», при Вост.: г. Кишинева, которые были им напечатаны до войны в «Журнале Министерства Народного Просвещения». Единственный сохранившийся экземпляр соответствующего номера у него есть.

Я сказал К., что попрошу с ним войти в контакт одного из членов нашей организации, знатока русской ф.м. истории, и буду его, К., просить не отказать поделиться с нашим сочленом имеющимися историческими данными. Никакой фамилии я, само собою разумеется, не назвал.

Прошу Вас, если разговор с К. Вам представлялся бы для Ваших исторических работ интересным и если бы Вы не встретили препятствий к тому, чтобы себя таким образом обнаружить, войти с К. в сношения, сославшись на меня.

Искренне Вам пред.: Кандауров.

¹ ОА, ф. 730, оп. 1, д. 53, л. 6–6об.

ПРЕСТУПНАЯ ДЕЯТЕЛЬНОСТЬ МАСОНСКИХ ОРГАНИЗАЦИЙ ПО СЕКРЕТНЫМ ДОКУМЕНТАМ РОССИЙСКИХ И ЗАРУБЕЖНЫХ СПЕЦСЛУЖБ И ПОЛИЦИИ

ДОКУМЕНТЫ ДЕПАРТАМЕНТА ПОЛИЦИИ РОССИЙСКОЙ ИМПЕРИИ

№ 1

Г. Г. Мец

Существо и цели всемирного общества масонов ¹

I. Краткий исторический очерк происхождения масонства

История масонства теряется в глубокой древности, и установить с достоверностью происхождение масонов от одного или другого из многих тайных обществ и сект древности не представляется возможным. Масонству в настоящем его виде предшествовали первоначально противохристианские секты и тайные общества, принципы которых и были главным образом заимствованы современными масонами.

Одной из самых опасных сект для нарождавшегося христианства была секта Гностиков, представителями которой были: Симон Волхв и диакон Николай, оба вышедшие из школы апостолов, Эбион, Сатурнин и пр.

Гностики проповедовали двубожие и признавали Люцифера истинным богом добра, а Христа — демоном зла. Для них все, что в христианском мире считалось пороком, являлось добродетелью и всем догматам христианства они противопоставляли слово «gnosis», что означало «знание».

Их собрания были тайными, и, вызывая на них нечистую силу, они старались подражать чудесам апостолов.

¹ ГАРФ, ф. 102, 1905, д. 12, ч. 2, л. 45—132. Публикуется впервые с незначительными сокращениями.

Базилид из Александрии, живший в начале I столетия после Рождества Христова, проповедовал метампсихоз. Его система и до сих пор имеет приверженцев между некоторыми последователями задних лож масонов. У гностиков, также как и у древних евреев и современных масонов, в большом почете была змея.

Марсион видоизменил учение гностиков, назвав его *Офитизмом*. Офиты обожали [обожествляли]¹ змея. Легенды для первых званий масонства взяты ими от офитов.

Офиты выше всего ставили Софию или вечную мудрость. Полубог Ургос (Великий Архитектор Вселенной) дает жизнь человеку. Этот бог борется с гением зла Иалда-Боохом. Иалда-Боох посылает своего архангела Михаила запретить человеку вкусить плодов разума. Добрый бог Ургос тогда посылает Офита — змея, который убеждает человека не слушать своего бога потому, что разум дает человеку жизнь. После послушания Иалда-Боох (злой бог) жестоко преследует все человечество. Тогда Демиург (добрый бог) посылает на землю часть своего божества Христа, чтобы умиловать злое божество, отдав ему Христа [так в оригинале] в жертву, после чего злой бог обещает прекратить преследование человечества за то, что оно стремилось к разуму. Иуда, предавший Иисуса, чтится офитами как святой потому, что чрез него человечество получило прощение. В такой же почитании и Каин. Евангелие написано архангелом Михаилом, почему и подлежит проклятию, и делать надо все наоборот написанному.

В своих собраниях офиты занимались черной магией и развратом.

Подобного же рода сектами были Коринфиты, Валентиниане, Эбионисты, Каинисты, Николаиты, Адамиты, Стратиготики, Барбелиты и пр. После офитизма наиболее важным преобразователем гностицизма была секта Манихеев. Ман [в современной литературе — Мани] был раб, родившийся в Персии. Он прибыл в Римскую империю проповедовать свою религию, которая составляла смесь религии христианской с культом Зороастра. По его учению, материя была божественна, Сатана — бог богов, София — мать жизни, это душа материи. Битос — бог, состоящий из двух начал добра и зла, вечно борющихся. Он сотворил человека. Злой принцип сотворил тело, а добрый дал душу. Общество это, несмотря на грубость его теории, имело большой успех. Ман разделил сектантов на два разряда — слушателей и совершенных, последние избирались им и были весьма немногочисленны. Это тайное общество имело уже три знака для распознавания членов — пароль, жест и прикосновение. Признавая тело творением злого принципа, а душу — доброго, они учили презирать тело и подвергать его всевозможным излишествами и, как масонские задние ложи, допускали в свои сборища женщин. В общем эта

¹ Здесь и далее в квадратных скобках примечания автора.

секта сильно способствовала падению нравов и скоро охватила все христианство от высших до низших классов. К концу IV столетия она была в полной силе, распространившись на Восток, Галлию и Испанию. Во главе всего этого движения был знаменитый Присцилиен.

В 841 г. манихеи достигли такой силы, что император Иустиниан начал их преследовать. Большая часть их тогда бежала и основалась в Болгарии. В средние века секта была реставрирована неким Павлом, основавшим на горе Агре приют для всех отбросов общества. Религия его представляла собой смесь вероучений манихеев и гностиков, но владели тайнами этой секты и управляли прочими только гностики. Они праздновали свои отвратительные оргии в ночь на страстную пятницу, так же как и современные масоны в звании розы-креста [розенкрейцеры]. На своих сеансах они вызывали Сатану. Они учили, что Бог, сотворив мир, оставил его и пребывает в бездействии; младшего сына он держит у себя на небе, а старшему — Сатане, он отдал мир в управление, поэтому Сатана — истинный бог человечества, и угодить ему можно, делая все наоборот тому, что написано в Евангелии. Последователи этого учения разошлись в большом числе во Франции, где основались в Аквитании, Орлеане и Нормандии. Спасаясь от преследования духовенства, они носили монашескую одежду, наводя ужас на население тайными убийствами и подрывая христианство, так как носили одежду, присвоенную духовенству. В 1017 г. весь Орлеан был в числе их сторонников. Рассеявшись по свету, последователи этой секты — масоны Средних веков — носили различные названия: в Болгарии они назывались Богомилами, во Фландрии Катарами, в прочих местностях Наваринами, Басками, Леонистами, Аррагонцами, Альбигойцами и т.д. Из всех них, альбигойцы были самой развращенной сектой.

Папа Иннокентий III обратил на них внимание. Войны с альбигойцами тянулись с 1210 по 1228 г., и борьба с ними дала начало учреждению Инквизиции в 1229 г.

Альбигойцы уже являлись гонимым элементом: они сами подымали знамя мятежа против Церкви и правительства. Альбигойцы обожали Люцифера и молились его изображению, выставляя его жертвой несправедливости и тирании злого бога, которого исповедуют христиане и они верили, что настанет наконец царство Сатаны. В своих обрядах они закалывали перед идолом Люцифера маленьких детей, прося его дать им золота. В Италии поклонники Люцифера тщательно скрывались под именем «Братьев» («Фратичелли»), посылая многочисленных миссионеров в Германию и, главным образом, в Богемию. Из Богемии Ян Жижка, последователь этой секты, разлил пламя восстания, разоряя монастыри и совершая всевозможные зверства. Яна Жижку современные масоны считают своим предшественником. Вот что пишут они в журнале за 1885 г. («Chain d'Union»). «Это Ян Жижка и Ян Гус положили основание масонству в Богемии. Ян Жижка преследовал реформы [в смысле — проводил, преследовал цели], ре-

лигиозные, политические и социологические, и имел в виду восстановить Сатану. Он его изображал невинной жертвой деспотической власти. Он пошел далее и ставил его выше Бога и Библии. Вместо приветствия «да будет с вами Бог» он говорил: «Пусть приветствует вас тот, к кому были так несправедливы».

В хронологическом порядке противохристианского движения, теперь следует о р д е н Т а м п л и е р о в . В начале своего существования этот орден был предан Церкви. Он был основан Гуго де Пайном и Готфридом Сомер — двумя рыцарями, сопровождавшими Готфрида Бульонского в Палестину с целью обезопасить путь паломников к Гробу Господню и в защиту христиан против сарацин. Бодуа II [в современной литературе — Балдуин], король Иерусалимский, дал им для жительства дворец, построенный на месте бывшего храма Соломона — вот почему они и назывались тамплиерами [фр. *templier*, «*temple*» — храм], почему и ныне все дома, где заседают ложи масонов, называются храмами.

Получив утверждение ордена, Гуго де Пайн, объехав Францию, Англию, Испанию и Италию, собрал средства и привел в Палестину целую армию всевозможных отщепенцев от общества и Церкви. Поверх рыцарского одеяния они носили белую одежду с красным крестом на груди. В первое время своего существования они свято исполняли обет бедности, скромности и послушания, но после прекращения крестовых походов вошли в соприкосновение с мусульманами, и в особенности с И з м а л т а м и , составлявшими тайное мусульманское общество, исповедовавшими культ Сатаны. Принося жертвы идолу Бафомету, тамплиеры долго держали в величайшей тайне секрет своей измены христианству. После смерти Людовика IX тамплиеры потеряли почти все свои завоевания и в 1279 г. у них оставался только город Сидон. В 1291 г. тамплиеры были изгнаны султаном Каира из Палестины и основались на острове Кипр и во Франции, где, благодаря своим огромным богатствам, заняли выдающееся положение в стране. В то время в Париже им принадлежала почти треть города, основательно укрепленная.

В начале XIV столетия они достигли высшего могущества. В Испании тамплиерам принадлежало семнадцать крупных укреплений и они имели связи с самой высшей аристократией тех времен. Вскоре после этого в ордене начались раздоры, и часть их тайн была раскрыта, но всех вводил в заблуждение крест, который они носили на одежде, он и спасал их от подозрений в служении Сатане.

В обществе пока ходили лишь слухи, что орден замышляет свержение всех тронов и установление всемирной республики. Далее начались уже более точные разоблачения их деятельности, и служение культу гностиков и манихеев стало всем известно.

5 октября 1307 г. король Филипп Красивый приказал арестовать всех тамплиеров на французской территории. Несмотря на значительные улики, ввиду заступничества и протеста Папы Климента V, который не поверил в их виновность, Филипп отменил в 1309 г. все распоряжения против тамплие-

ров — сам же отрешил от должности священников, архиереев и инквизиторов, донесших на деятельность ордена, и освободил арестованных.

Папа Климент V начал следствие сам, но, к его величайшему изумлению, Гроссмейстер, Великий Жрец и рыцари ордена дали одно и то же показание, исповедуя свой культ как истинный. Процесс возник во всей Франции, Италии, Англии и Испании. Враги христианской религии обвиняли правительства и апу в желании воспользоваться богатствами ордена, которые в действительности хотя и были отобраны у тамплиеров, но были переданы ордену рыцарей на острове Мальта. [В современном масонстве в обряде посвящения в звание Кадош посылаются проклятия рыцарям Мальты, укравшим богатства тамплиеров.]

В конце концов некоторые тамплиеры заплатились жизнью, но более 40 000, отделавшись духовным покаянием, постом и арестом, пережили и Филиппа и Папу Климента V и продолжали исповедовать свой культ, находя поддержку в связях с самой высшей аристократией во всех странах и выставив преследование их ордена как возмутительное несправедливое гонение.

В 1525 г. в городе Сиенне в Италии родился некто Лелио Социн, который положил основание современному масонству. Вместе с Лютером и Кальвином они подняли восстание против [католической] Церкви и основали в 1546 г. в городе Виченце подобие академии. Общество, посещавшее ее, отвергало Святую Троицу, прародительский грех, воплощение и Вознесение. Даже современные им протестанты находили, что общество шло слишком далеко, потому что они проповедовали полный атеизм.

Венецианская республика, встревоженная новым движением, начала преследование. Юлий Гирлянда и Франциск Руего были казнены, а остальные разбежались и основались в Швейцарии, Германии и Турции. Лелио Социн умер в Цюрихе, оставив в завещание своему племяннику Фаусту все свои сочинения.

Фауст Социн основывает свою религию атеизма. Он говорит, что человек не должен верить ничему, что превосходит его разум, и желает организовать всемирный скептицизм как общую религию, христианство же должно быть преследуемо бесконечной ненавистью, как религия, основанная на рабстве и суеверии.

Общество свое Фауст Социн организовал так, что оно могло действовать и в католических и в протестантских странах: протестанты возбуждались в ненависти к католикам. Католики же заражались атеизмом и впоследствии переходили к культу Люцифера.

В 1587 г. Фауст Социн утвердился в Кракове, где и основал свое общество. Зная сердце человеческое и его стремление к любви, он обманывал тех, кто его слушал, ложной химерой кажущегося «братства», почему и давал своим последователям «социанистам» названия «Союза Братьев Польши», «Братьев Конгрегации», «Братьев Каменщиков» и «Свободных Братьев Масонов». Вскоре преступления и тайные убийства социанистов возбудили к ним

ненависть народа и в 1598 г. краковяне, ворвавшись в помещение общества, вытащили Ф. Социна на улицу и сожгли при нем все его книги. Фауст Социн бежал к своему другу, поляку Аврааму Блонскому, где и умер в 1604 г.

Перед его смертью его мрачное влияние простиралось на Польшу, Англию, Голландию, Францию, Италию, Венгрию, Трансильванию, Моравию, Силезию, Пруссию и Бранденбург. В Англии в особенности были сильны социанисты под названием «независимых», где проповедовали уже всеобщее равенство. В Германии они были известны под названием «Свободных Судей», «Братьев Розы и Креста» и «Иллюминистов». Особенный террор наводило на всех в это время общество «Святой Вемы» («святой мести»), являвшееся исполнительным органом «Свободных Судей». Это общество преследовало своих врагов тайными убийствами, от которых не могли быть избавлены и самые высокопоставленные лица.

Вот как производился суд: в секретном совещании объяснялась вина лица против общества. Выслушав обвинение, Председатель бросал веревку на середину пола и все, встав, плевали на нее, выражая этим смертный приговор, после чего бросали жребий, кому исполнить его. Убитого вешали на проезжей дороге на дерево, а внизу прибавляли кинжалом надпись с обозначением его вины и наказания, наложенного обществом «Святой Вемы».

В 1614 г. орден «Свободных Судей» преобразовался в тайное общество, занимавшееся алхимией и магией под названием «Братьев Розы и Креста» (Розенкрейцеров), исповедовавшее доктрины гностиков, манихеев, тамплиеров и социниан. К этому обществу весьма быстро пристали все другие последователи идей Ф. Социна, и оно проникло даже в придворные сферы: доктор императора Рудольфа и секретарь кардинала Мазарини были его членами. Свое существование общество так тщательно скрывало, что в течение столетия правительство не подозревало его присутствия, между тем все это время в Париже была их ложа.

В 1694 г. в Англии общество социанистов под названием «независимых», желая сделать легальным свое существование и в то же время вести противоправительственную и противорелигиозную пропаганду, измыслило прикрыться деятельностью не только не опасной, но и полезной.

Оно основало общество «Свободных [или вольных] Каменщиков», строителей разных зданий, в особенности храмов в готическом стиле. По уставу, члены этого общества должны были объезжать страны в поисках работы, не занимаясь ни политикой, ни религиозными вопросами. Во всяком крупном городе они имели агента, большей частью трактирщика, который давал им приют и пропитание за счет членов «независимых», живущих в этом городе. Свобода передвижения и совершенствование в работе, составили вскоре этому товариществу «каменщиков» славу, а секреты их искусства сплотили их.

Таково начало современных «Свободных Каменщиков», иначе сказать «Фран-Масонов»¹. Во всех странах они пользовались покровительством и привилегиями. Их собрания назывались л о ж а м и . Знать записывалась в покровители и почетные члены... Но вскоре общество пришло в упадок.

В 1702 г. Гроссмейстер фран-масонов Христоф Вреден, видя, что число лож начинает уменьшаться, отказался от руководства и общество осталось без главы.

Через несколько лет тайное Английское братство «Розы и Креста» решило воспользоваться легальностью положения и репутацией общества братьев масонов.

В 1717 г. образовалось новое общество. Глава его Иоанн Дезагюлье, изгнанный из Франции вследствие Нантского эдикта, ярый враг католической церкви, провозгласил соединение братства масонов с братством «Розы и Креста», назвав это общество «Фран-Масонами».

Ища покровительства у правительства, он пригласил почетными членами нового общества высокопоставленных лиц, которые прикрыли своим именем неизвестную им тайную деятельность этого общества. Вскоре было открыто четыре ложи в разных городах королевства. Эти ложи составили Великую Ложу Англии под руководством Антония Сайера.

В небольшой промежуток времени деятельность английских масонов переходит за пределы королевства, и в 1721 г. в Дюнкирхене основывается ложа под управлением Карла Рад Клиф [Радклифа]. В 1737 г. основывается ложа в Гамбурге, в 1740 г. в Берлине, где Фридрих, друг Вольтера, был ее покровителем, в 1741 г. в Ганновере, в 1749 г. в Праге, в 1774 г. в Вюртемберге и т.д. по всей Германии и Австрии.

В России первая ложа была основана в Москве в 1731 г. [...]

Во Франции масонство привилось весьма быстро: в 1725 г. в Париже основывается ложа в английском трактире Хюре, под предлогом защиты королей Англии. Основатели ее — Лорд Дарвен Вреден и граф Гарнеуст, может быть, и не думали, какую услугу они окажут впоследствии царствующим.

В 1728 г. была основана еще одна ложа принцем Карлом Эдуардом Стюартом в городе Аррасе, под названием «Шотландия Якобистов». Ложа эта была под начальством Л а н ь о и Р о б е с ь е р а , отца будущего председателя Конвента.

Несмотря на отрешение от причастия со стороны Папы, французская знать, привлеченная таинственными и странными обрядами и пышными банкетами, с преступным легкомыслием устремила в ложи, не зная, что впоследствии это будет стоить жизни и ей и королю.

Гроссмейстер ложи, герцог Антенский, впоследствии передает свою власть учителю танцев Лакорну, который превращает ложи из аристократи-

¹ Здесь и далее в тексте используются как современный термин «масоны», так и устаревшие названия: «франмасоны» (в дословном переводе — вольные, свободные каменщики) или «франкмасоны». — *О. П.*

ческих в демократические и наряду с ритуалом «Шотландским» устанавливает ритуал демократический «Великого Востока». Мирабо привозит из Берлина тайны общества «Иллюминистов» и еще более поддерживает демократию. Скоро количество лож во Франции превысило 700 и ко дню революции 1789 г. весь французский двор, кроме короля Людовика XVI и королевы, были членами масонских лож.

Революция свершилась, масонство взяло бразды правления в свои руки и знать, легкомысленно посещавшая ложи, подверглась массовому избиению.

К слову сказать, главы движения, как Марат, Дантон, Робеспьер, Гюллен, Наше, Теруан, Пролу, Прейер, Давид и многие другие — были евреями.

Убив во имя «братства» в первые же дни революции 70 000 граждан и посадив во имя «свободы» 170 000 в тюрьмы, масонство отпраздновало первый успех своей деятельности.

Но в чем же тайна такого успеха? Единственно в проповеди принципов натурализма. «Натура... во всем натура... во всем должны господствовать страсти человека, ничто не должно их сдерживать: ни закон, ни религия, ни власть. Человек сам в себе носит божественное начало, разум — его богиня, дальше земной жизни ничего нет, страсти — его законное забвение». «Долой религию, священников, Папу, долой тиранов-королей, долой магистратуру, полицию и военную силу. В конце концов они атакуют власть, разрушая все, что могут, грабят сокровища и упиваются необузданностью своих страстей... Порок становится добродетелью, а добродетель пороком...»

Мрачный и жестокий Кадош Р о б е с п ь е р , провозгласив как божество «разум», хотел впоследствии видеть религией во Франции культ «Люцифера», что, однако, ему не удалось. На пол е н I, будучи сам масоном, покровительствовал им и посещал ложи. Масоны терпели его в своей среде против своих принципов, но зато, когда его покровительство им было больше не нужно, они составили против него заговор и способствовали его падению. Впоследствии Гроссмейстер масонства Л а ф а й е т возвел на трон Людовика Филиппа, чем заслужил признательность и поддержку короля, доказав этим, что масоны якобы покровительствуют либеральному правителю, но все это было сделано лишь потому, что народ не был готов к республике, и 1848 г. показал, что им нужно было лишь время и слабое правительство, чтобы лучше подготовить новую революцию.

1848—1860 гг. вносят в масонство Франции господство еврейства. Это племя, исторически мешавшееся в революционное движение всех стран и народов, участвовавшее и раньше во всех противохристианских обществах, добилось, наконец, не только равенства, но и господства.

В 1860 г. Адольф Кремье, придя к заключению, что распадение иудейства по государствам может окончиться его гибелью, обратился с могучим словом к евреям мира, призывая их образовать В с е м и р н ы й И з р а и л ь с к и й С о ю з . Его идея осуществилась, и Париж был назначен центром всемирного со-

юза «Хобура-Коль-Израель-Хоберим» с девизом из Талмуда: «Все за одного и один за всех». Ведению союза подлежали все евреи мира. Его высокой опеке одинаково подлежат и полудикий еврей Марокко, и русский еврей, и эмансипированный еврей Франции. Эмблема союза: две руки пожимающие одна другую, под ними земной шар, а над ними скрижали завета. Центральное управление союза состоит из 60 членов, а в каждом государстве есть один комитет.

Образовавшееся в 1863 г. «Общество распространения просвещения между евреями России», по свидетельству Брафмана, известного исследователя еврейства, является тайным филиальным отделением Всемирного Израильского Союза. Всемирный Израильский Союз имеет три цели:

1. Содействовать эмансипации евреев.
2. Поддерживать тех, кто страдает за свое еврейское происхождение.
3. Поддерживать все литературные издания, которые могут содействовать достижению целей, намеченных в § 1 и 2.

В этой программе дух всего племени и деятельность союза политическая в самом широком смысле слова.

В 1863 г. была переписка союза с русским послом во Франции даже по поводу перехода одной еврейки в православие.

Адольф Кр е мь е, создавший Всемирный Израильский Союз, был избран Гр о с с м е й с т е р о м французского масонства. На банкете масонов Великого Совета в апреле 1874 г. председательствующий Кремье изливал свои чувства к Франции, называя ее «чудной родиной свободы еврейства». «Я из той расы, которую все презирали, — говорил он, — и лишь великодушию единственного в мире французского народа мы обязаны тем, что нас, презренных жидов, приняли в широко открытые двери общества и призвали к гражданской жизни. Этот народ облагородил нас, дав нам полные права гражданства. Я, еврей, теперь Великий Гроссмейстер французского масонства». Конечно, власть не ушла из цепких рук еврейства, и настоящее печальное положение Франции всецело этому обязано. Программа секты неукоснительно, неумолимо проводится в жизнь вопреки желанию французской нации. Техника подтасовки голосов при выборах в парламент настолько хорошо поставлена, что немасону почти невозможно быть представителем народа в палате депутатов. Под сенью Франко-Русского союза масонство еще более окрепло и начало открытую войну против христианской Церкви, против милитаризма, и ведет французскую нацию к полному упадку.

Такое положение в любой стране полезно лишь евреям, потому что дезорганизация чужого, ненавистного им правительства, не касается еврейского народа, имеющего свое национальное правительство в лице Всемирного Израильского Союза.

Во всех странах, кроме аристократии и народа, претендующих на власть, является третий конкурент на таковую — м а с о н с т в о . Пример Франции

указывает нам, что либерализм высших сфер подготовил почву для революции, но ни аристократия, ни народ не получили власти. Ее получило масонство. Пользуясь своей вековой тайной организацией, оно руками того же народа уничтожило аристократию как правящий класс и само стало править страной.

Вот краткая история масонства — этого таинственного в с е м и р н о г о общества, представляющего центр революционного движения в каждом из уголков мира, не останавливающегося при достижении желаемых результатов, а неустанно продолжающего свою подпольную работу разложения государственного строя. В абсолютной монархии они подтачивают основы самодержавия, но, достигнув конституционного правления, пользуясь искусно веденной предвыборной кампанией, проникают в новый парламент, стараясь захватить большинство голосов, чтобы иметь возможность проводить в жизнь всевозможные «с в о б о д ы» в законодательном порядке; далее, искусно прикрывая свою деятельность работой, направленной якобы на пользу всего человечества, ведя широкую пропаганду либеральных идей в народе, поддерживая все прогрессивные партии, ведут страну к республике, где становятся во главе правления, и, имея в лице президента подставное лицо, отнюдь не ответственное за ошибки в управлении страной, но пользуются ими, чтобы доказать необходимость демократического правления и всеобщего прямого, равного и тайного голосования. Последнее при возможности подкупа голосов и при соответствующей агитации (предвыборной кампании) позволяет проводить в парламент лиц, желательных масонству. Ближайшей целью масонства является, таким образом, борьба за власть. Как пользуется масонство своей властью, будет видно из дальнейшего.

Взгляды на масонство в обществе до последнего времени были весьма неопределенными. Защитники масонства говорят, что это общество филантропическое, помогающее бедным, так чтобы никто этого не знал, не вмешивающееся ни в политику, ни в религиозные вопросы страны, проповедующее мораль и называющее Бога «Великим Архитектором Вселенной». Противники, наоборот, говорят, что это секта, и секта опасная для внутреннего спокойствия всякой страны, что проповедуя идеи абсолютной свободы человека, которую ему дала природа, создав его таковым, они организуют революционное движение народных масс и под именем Великого Архитектора Вселенной боготворят Люцифера, извращая все понятия о добре и зле, добродетели и пороке, которые приняты в христианском мире.

Все эти вопросы волновали уже многие десятилетия умы выдающихся людей Европы, а неизменно тайная деятельность общества, несмотря на все «свободы», заставляла подозрительно относиться к его деятельности.

Толчок к разоблачениям был дан убийством в Америке в 1826 г. журналиста Уильяма М о р г а н а, опубликовавшего кое-что из доверенных ему тайн. Судебный процесс осветил тогда деятельность братства и публика бы-

ла крайне возбуждена. Массонство торжественно отрелось от убийц, и все постепенно улеглось. Как отголосок этого процесса в других странах начались разоблачения лиц, почему-либо массонству не нужных, которых оно начало преследовать своей мстью, затем многие из достигших высоких званий лиц, увидя, что они ведутся к целям, противным их христианским и нравственным воззрениям, начали покидать орден и документально доказывать крайнюю опасность массонских доктрин и полную неразборчивость их в средствах к достижению целей.

На все нападки массонство отвечало и отвечает до сих пор полным молчанием, никогда не вступает в полемику и в крайнем случае публично отрелается от изменников и скомпрометированных лиц, клеветца на них в печати.

Крупные государственные перевороты, производимые массонством то в одной, то в другой стране, которые массонство открыто признавало делом своих рук, явно выраженная борьба с христианской религией во Франции и Италии привели к тому, что многое такое, что массонствами других стран тщательно скрывалось в символической форме, теперь стало достоянием публики и для большинства мыслящих людей секрета не представляет.

II. Организация массонства

С тех пор как эта секта существует, главными ее начальниками было составлено более 75 различных массонств, 52 ритуала, 30 массонских орденов, 26 женских [орденов] и 6 академий, в общем заключающих до 1400 званий. Многие исчезли. В данное время осталось 10 ритуалов. Ритуалом называется система, совокупность церемоний, имеющих известную последовательность и утвержденных высшей массонской властью. Каждый ритуал имеет определенную иерархию и число членов (званий); но какое бы число званий ни было в ритуале, система для всех ритуалов одна и та же.

1. Сначала два звания испытательные, заканчивающиеся званием «Мастера», все это составляет массонство «г о л у б о е» (символистов). 2. Известное число званий посвящения, заканчивающееся званием «Розы и Креста» или соответствующим ему, — все это составляет массонство «к р а с н о е». 3. Известное число званий совершенствования, оканчивающееся званием К а д о ш (по-еврейски «совершенный»), это составляет «ч е р н о е» массонство. 4. Известное число званий «административных», управляющих действиями подведомственных лож, это составляет «б е л о е» массонство.

Лестница массонской иерархии имеет цель: 1) вербовать новичков и убеждать их в хороших целях массонства; 2) выбирать из них деятелей достаточно убежденных; 3) посвящать окончательно в секреты своей деятельности; 4) организовать, упорядочить и направить ритуал к известной цели сообразно обстоятельствам времени.

Доктрина масонства следующая: равенство и свобода суть неотъемлемые права человека как совершеннейшего существа природы. Первый удар равенству людей был нанесен с о б с т в е н н о с т ь ю . Первый удар свободе был нанесен о б щ е с т в о м и п р а в и т е л ь с т в о м . Единственной опорой собственности и правительства служат з а к о н ы церковные и гражданские. Поэтому, чтобы восстановить человека в его правах на равенство и свободу, данных ему природой, надо начать с уничтожения всяких религий, всякой общественности и кончить уничтожением собственности и учреждением своей религии, основанной на разуме, а не на вере.

Рассмотрим наиболее распространенный ритуал — «С т а р о - Ш о т - л а н д с к и й» и проследим, как эта доктрина проводится в масонстве.

Известно, что существует международное общество, имеющее секретные отделения во всех уголках мира, позволяющее публике знать весьма ограниченное число своих членов, собирающихся в свои ложи тайком и не допускающих к себе никого постороннего. Иногда в публичном месте, на улице и даже в обществе наблюдатель может видеть, как два человека быстро делают непонятный жест, в разговоре, совсем обычном, вставляют странное слово, при известных обстоятельствах также быстро и неожиданно собираются в группы и также быстро и неожиданно расходятся. Говорят они загадочным языком. Эти странные таинственные личности — члены секретного общества франмасонов.

Но как же сделаться масоном? В масонство поступают не желающие, а те, которых масонство само себе вербует. Члены общества изучают круг своих знакомых и намечают тех, которых предполагают полезными для своего общества, ловко зондируют почву, обещая различные выгоды: людям вдумчивым они предлагают религиозные тайны, беспечно-веселым — банкеты и общество красивых женщин, коммерсанту — выгоды и кредит, чиновнику — карьеру, — и советуют испробовать посвящение. «Это, мол, вас ни к чему не обязывает. Вы всегда можете уйти, если общество вам не понравится».

Предложения подобного рода делаются или лицам, имеющим хорошие средства и жуирующим жизнью, или тем, кто имеет данные на влияние в политике и в обществе. § 258 статута общественных постановлений французского масонства: «Ложи должны тщательно избегать посвящения профанов, которые не могут вынести расходов общества». (Профанами они называют всех, не принадлежащих к их обществу.) Масонство не пренебрегает торговцами, старшими мастерами фабричных заведений и даже мастерами, получающими хорошие оклады, но обыкновенный рабочий, приказчик, чиновник конторы и прочий мелкий люд не имеет доступа в ложи. Политические убеждения поступающих не играют роли, также как и их религия. Не мешает, однако, заметить, что лиц еврейского вероисповедания особенно охотно принимают в ложи.

Когда общество получает уведомление от своего члена о том, что известное лицо соглашается принять посвящение, оно спрашивает рекомендуемого

о том, какую пользу может принести обществу новый член, вотируют свое согласие и посылают повестки членам для участия в церемониале посвящения.

Вот как происходило посвящение в звание масона Константина Величкова, депутата Восточной Румелии, приехавшего в Париж с предложением перенести масонскую пропаганду в свою страну. (Величков был главным политическим агитатором в Болгарии и одним из участников переворота 1886 г., когда князь Баттенбергский был выслан за границу. Впоследствии он был министром народного просвещения.)

В 8 часов вечера приезжает за посвящаемым на квартиру посланный, привозит его в ложу и помещает в небольшую комнату, называемую «кабинетом размышления». Стены комнаты совершенно черные, и она освещается небольшим газовым рожком. На столе лежат череп и кости, по стенам видны надписи такого содержания: «Если тебя привлекает сюда пустое любопытство, то уходи», «Если ты боишься разоблачения твоих недостатков, — тебе будет плохо среди нас», «Если ты будешь скрытным, — трепещи, потому что мы прочтем все в глубине твоего сердца», «Если ты хочешь выделиться среди нас, — уходи, этого не должно быть между нами», «Если ты почувствовал охлаждение, — не иди дальше», «Если ты будешь настойчив, то выйдешь из пропасти и мрака и увидишь свет», «От тебя могут потребовать больших жертв, даже жизни, — готов ли ты на это?». На другом столе, покрытом белой скатертью, посвящаемый находит чернильницу, перо и бумагу, на которой отпечатано три вопроса: «Какие обязанности человека к своему отечеству?», «Какие обязанности человека к самому себе?», «Какие обязанности человека к своим ближним?» и оставлено место для ответа и далее отпечатано слово «З а в е щ а н и е» и опять оставлено пустое место. Масон, провожающий посвящаемого в «комнату размышлений», говорит ему суровым голосом: «Вы скоро начнете новую жизнь, напишите ответы на заданные вопросы, а также и ваше завещание». Если принимается лицо, заведомо религиозного направления, то первым вопросом ставится: «Какие обязанности человека к Богу?»

Цель подобной обстановки, конечно, подействовать устрашающим образом на новичка, в особенности если замечают, что он человек впечатлительный. Пока новичок обдумывает свое неприятное положение, в ложе идет обычное заседание, по окончании которого председатель, имеющий титул Высокочтимого, обращается к члену, имеющему название «Брата Ужасов», и говорит: «Спросите у новичка ответы на вопросы и его завещание». «Брат Ужасов» входит в «кабинет размышлений», прокалывает шпагой лист с ответами и передает его «Брату Церемониймейстеру», который торжественно несет ответы в ложу, он же приносит все драгоценные вещи, которые окажутся у посвящаемого. Председатель читает вслух ответы и завещание, после чего «Брат Ужасов» идет к прибывшему и приготавливает его для входа в ложу. Новичку снимают фрак, левый сапог, и обнажают левую ногу до колена, также

левую руку и грудь, и надевают на лицо маску без отверстий для глаз. В ложах, придерживающихся буквы старинных церемониалов, человека раздевают до гола и надевают на шею веревку. Новичка вертят некоторое время на месте, заставляют несколько раз подняться и спуститься по лестнице и затем толкают быстро в запертую дверь, заставляя три раза стукнуться лбом. В это время Председатель обращается к «Первому Наблюдающему» и говорит: «Вы слышали, кажется, стучат в дверь, как профаны». «Первый Наблюдающий»: «Высокочитимый, это действительно профан стучит в дверь». Председатель: «Какая дерзость. Как он смеет мешать нашей работе?» Один из членов приотворяет дверь, приставляет острый конец шпаги к голой груди новичка и говорит суровым голосом: «Кто этот дерзкий, осмеливающийся насильно врваться в храм?» «Брат Ужасов»: «Успокойтесь, мой брат, никто не хочет врваться в это святое место: это профан, который желает света и просит чести быть членом нашей уважаемой ложи». Дверь снова затворяется. «Второй Наблюдающий» обращается к «Первому Наблюдающему» и говорит: «Брат Ужасов просит ввести профана в храм». «Первый Наблюдающий» взволнованно: «Высокочитимый, Брат Ужасов просит принять профана, если он будет признан достойным». Председатель: «Братья, вооружитесь мечами — профан за дверьми храма. Что он хочет? Зачем пришел?» «Первый Наблюдающий»: «Он хочет света, он ничего не требует». Председатель: «Пусть будет так, но он слишком дерзок». «Брат Ужасов» из-за двери: «Братья, этот профан — человек свободный и добрых нравов». Оба наблюдающие повторяют эти слова Председателю. Председатель: «Если это так, то спросите у него его имя, отчество, лета, место рождения, профессию и место жительства». Профана спрашивают и вновь докладывают Председателю, еще раз спрашивают посвящаемого, желает ли он быть масоном, после чего отворяют дверь. Один из «братьев» подражает скрипу большого отодвигаемого засова. Начинается ряд издевательств над личностью посвящаемого, которое происходит, строго придерживаясь ритуала, несмотря на его общественное положение. «Великий эксперт» приставляет к его груди шпагу и спрашивает: «Профан, что вы чувствуете на вашей груди и что у вас на глазах». Все ответы на предлагаемые вопросы подсказываются «Братом Ужасов». Посвящаемый: «На глазах у меня повязка, и я чувствую на груди острие оружия». Председатель: «Профан, это оружие всегда направлено, чтобы наказывать клятвopеступников, это символ угрызений вашей совести, если вы станете изменником тому обществу, в которое вы желаете войти. Повязка, закрывающая ваши глаза, это символ ослепления, в котором находится человек, управляемый страстями и погруженный в невежество и суеверие». После паузы он продолжает: «Достоинства, которые мы требуем, это полная откровенность, полная покорность и постоянство во всех испытаниях. Ответы на вопросы, которые я вам предложу, покажут нам, как мы должны об вас думать». «Брат Ужасов» уже не подсказывает. Председатель продолжает: «Какие

ваши намерения прийти сюда и кто вам дал эту мысль? Не любопытство ли? Какого вы мнения о деятельности масонов? Отвечайте без малейшего лукавства. Готовы ли вы подвергнуться испытаниям? Знаете ли вы, какое обязательство существует между нами? Кто вас представил в ложу? Давно ли вы его знаете? Не предупредил ли он вас о деятельности масонов? Какое впечатление вы вынесли из комнаты размышлений? Что вы думаете о теперешнем вашем состоянии? Что вы думаете об обществе, которое так странно принимает своих кандидатов? Не слишком ли легкомысленно ваше доверие?» — и т.д. в таком же роде.

Особенно настаивают на взглядах на масонство. Получив ответы, Председатель говорит: «Масонство есть самостоятельное учреждение. Свои принципы оно черпает в Разуме. Это общество всемирное, оно имеет взгляды, которые не нужно смешивать с религией, почему оно представляет каждому свободу в верованиях. Твердое в основных догматах, оно прогрессирует и не ставит границ, ища истину». Пауза... «Подумайте, вам предстоит ужасные испытания. Запаситесь мужеством, чтобы преодолеть опасности...»

Если ответ со стороны профана отрицательный, то его уводят, если положительный, то начинается посвящение. Председатель: «Брат Ужасов, уведите профана и проведите его всюду, где смертный, желающий узнать наши тайны, должен пройти». Новичка долго водят с завязанными глазами, устраивая по пути его всевозможные препятствия и неожиданности. Так, например, предупредив его, чтобы он был осторожнее, потому что под ногами его погреб, внезапно толкают его на экран с натянутой папкой [?], после чего он получает иллюзию падения с высоты и т.п. Затем его ставят на колени и предлагают обратиться к милости того, кто правит всем миром. «Братья, преклонимся перед Великим Архитектором Вселенной, — говорит Высококочтимый, — сознаем наше бессилие и его могущество, постараемся нашими делами возвыситься до него. Он единственный и бесконечный, он всеведущий. О Великий Архитектор Вселенной, помоги нам, работникам на пользу человечества, которые собрались здесь в храм, вдохнови их усердие, подкрепи их душу в борьбе со страстями, разожги их сердца любовью к добродетели и дай им настойчивость искать во всем твое имя... Удели часть внимания и этому недостойному профану и поддержи его среди испытаний, которые он должен перенести...» Все говорят: «Аминь».

Обращаясь к новичку, Председатель спрашивает: «Профан, вы еще настаиваете?» После утвердительного ответа он говорит: «Если так, то доверьтесь неизвестной руке, которая вас поведет». Его ведут в храм, где ставят между двух колонн. Высококочтимый, обращаясь к нему, говорит: «Профан, я здесь представитель того общества, в которое вы желаете войти, но, прежде чем вас подвергнуть испытанию, я должен изучить ваше сердце. Отвечайте мне на вопросы. 1. Что такое невежество и почему невежды опасны и упрямы? 2. Скажите ваше мнение о фанатизме и суеверии. 3. Что такое заблуждение? 4. Что такое предвзятость? 5. Что такое ложь? 6. Что такое страсти и полезны ли они

человеку? 7. Что такое нравы? 8. Что такое мораль? 9. Что такое нравственность? 10. Что такое закон и закон природы? 11. Что такое добродетель? 12. Что такое варварство? 13. Что такое честь? 14. Что такое порок?.. Фанатизм, — добавляет Председатель, — это безумие, это святое заблуждение, без него человек не делает ничего великого... но постараемся победить в себе и будем избегать слепого религиозного фанатизма. Суеверие — это религия невежд, и большинство религий не что иное, как суеверие, укоренившееся с детства. Это самый большой враг народов». После удовлетворительных ответов на вопросы, Председатель продолжает: «Профан, мы собираемся в ложи, чтобы подняться выше мелких интересов, которые волнуют мир профанов, и чтобы успокоить наши страсти против общества. Мы неустанно работаем над нашим улучшением, и эта работа приучает наши сердца откликаться только на великое, наш ум — воспринимать только идеи добродетели... только таким путем, регулируя отклонения от добродетели, можно дать своей душе равновесие, которое является мудростью, то есть наукой жизни... Это работа тяжелая, она требует много жертв и вы на нее должны решиться, раз вы между нами, вы должны работать над вашим нравственным улучшением, если вы желаете быть масоном... Готовы ли вы?» (Утвердительный ответ.) Председатель продолжает: «Первый ваш долг — абсолютное молчание, второй — быть самым добрым и нежным братом к своим братьям масонам, третий — повиноваться законам ложи и исполнять все, что вам будет предписано от имени большинства этой уважаемой ложи... Настаиваете ли вы и теперь на посвящении?» (Утвердительный ответ.) «Прежде чем идти далее, я должен подвергнуть вас испытанию. Вы повторите за мной слова клятвы, после чего выпьете воды из кубка, и если вы клятвопреступник, то это кончится для вас печально». Посвящаемого подводят к трону и заставляют повторять за Председателем слова присяги: «Клянусь честью в абсолютном молчании относительно всех испытаний, которым я буду подвержен... (в это время дают посвящаемому в руки кубок с водой и предлагают отпить несколько глотков, после чего незаметно вливают туда горькой микстуры) и если я когда-нибудь нарушу мою клятву, пусть эта вода будет для меня медленным ядом». Сказав это, посвящаемый отпивает из кубка. Невольная гримаса обращает на себя внимание Председателя, который начинает обвинять профана в неискренности и приказывает выбросить его вон из ложи. Профана довольно бесцеремонно толкают и затем подвергают всевозможным издевательствам. Например, заставляют идти по механической лестнице, которая уходит из-под ног, и говорят, что он на высоте нескольких саженей, после чего сталкивают его вниз. Подъем проделывают иногда до получаса, не останавливая механизма, и говорят профану, что он на высоте башни, причем посредством вентиляторов производят иллюзию свежего воздуха и затем сталкивают с высоты двух аршин на матрас, подвергают посвящаемого разрядам лейденской банки и пр. и пр.

В заключение Председатель спрашивает профана о вынесенном им впечатлении и поясняет ему, что все это аллегория жизни человеческой, исполненной страстей, неудач, измен, зависти и страданий; все это переносит человек, исполненный добродетели, и все происходит оттого, что люди не равны между собой. «Будьте мужественны... масонство учит переносить неудачи жизни и дает своим братьям нравственную поддержку».

Новичка вновь ведут, ставят между колон и дают опустить левую руку три раза в воду. В это время остальные масоны производят лязг оружием. Председатель объясняет новичку, что второе путешествие было без препятствий и неприятностей, — это была дорога добродетели. Лязг оружия, который он слышал, должен ему напоминать о той постоянной битве, которую он должен будет вести со злом и страстями. Очищение водой — обряд, ведущий свое начало от древнейших тайн Египта, — должен напоминать ему, что все мы рождаемся уже виновными и всей нашей жизнью должны смывать первородный грех. «Разум и философия, — добавляет Председатель, — уже осветили этот вопрос, долго державший в заблуждении все народы».

После этой речи следует опять ряд вопросов: видел ли посвящаемый в мире профанов «достоинство человеческое», «величие души», «справедливость», «благодетельность», «осторожность»? Получив ответы, профана ведут в третье путешествие, на этот раз совершенно свободно, и приводят к «востоку». «Востоком» называется в ложе то место, где возвышается трон Председателя, — всегда против входных дверей. Как свет идет с востока, так и слова просвещения идут от Председателя. Председатель опять начинает те же вопросы: «Кто идет сюда?» — «Это профан, который хочет быть принятым масонами.» — «Как он мог получить надежду на такую честь?» — «Это потому, что он человек свободный и добрых нравов.» — «Если это так, то пусть он пройдет через очистительное пламя, чтобы у него не осталось ничего, что есть у профанов». Пока посвящаемый подымается по ступенькам на возвышение трона, «Брат Ужасов» обдаёт его с помощью особого прибора пламенем ликоподия (легко сторающая пыль растительного происхождения). «Первый Наблюдающий»: «Высокочитимый, третье путешествие окончено». Председатель: «Профан, ваше путешествие окончено еще с меньшими препятствиями, чем прежде. Это вознаграждение за вашу настойчивость в достижении цели». После небольшой паузы он продолжает: «Общество, которое вас принимает, может потребовать от вас совершения приговора над изменником, и для этого вам, может быть, придется пожертвовать последней каплей крови. Согласны ли вы? Это не пустой вопрос... согласны ли вы, чтобы вам сейчас вскрыли вену?» (Посвящаемый обыкновенно и на это соглашается.) Председатель: «Брат хирург, попробуйте пульс у профана, может ли он выдержать операцию?»

После освидетельствования и удовлетворительного ответа один из присутствующих быстро схватывает руку посвящаемого и сильно колет ее гуси-

ным пером, а другой в это время пускает тончайшую струю теплой воды, отчего посвящаемый получает полную иллюзию истечения кровью. Во время этого испытания многие профаны чувствуют себя дурно. Затем от посвящаемого берут деньги под предлогом благотворительности сообразно его состоянию — 180—300 франков и более — и дают право присутствующим задать посвящаемому самый интимный вопрос, на который он должен ответить публично. Эти вопросы ставят иногда посвящаемых в весьма неловкое положение, в особенности если в его общественной или семейной жизни были какие-либо пятна в прошлом, и часто делают его зависимым от масонства с первых же шагов его нового поприща, потому что масонство впоследствии жестоко мстит, преследует в печати разоблачениями лиц, им почему-либо более не нужных.

Посвящаемого уводят, говоря, что обсудят вопрос принятия и спросят, не скажет ли кто-либо против него. Если вопрос принятия решен в благоприятном смысле, то посвящаемого опять вводят в храм. «Брат Ужасов» учит посвящаемого особой походке, называемой «походкой посвященного», состоящей из трех шагов, после чего подводят его к «востоку». Церемониймейстер дает ему в руку циркуль, и посвящаемый, встав на колено, кладет правую руку на Генеральный Статут общества и готовится к присяге, которую повторяет за Председателем. Вот ее текст.

«Я, такой-то, по своей доброй воле перед лицом Великого Архитектора Вселенной и этого уважаемого собрания масонов клянусь и обещаю с полной искренностью никогда никому не открывать ни одной из тайн масонства, которые будут мне вверены, за исключением своему брату масону и ложе, узаконенной и правильно составленной. Я клянусь и обещаю любить моих братьев и им помогать. Я согласен, чтобы мне перерезали горло, если я когда-нибудь буду виновен в измене, разглашая секрет ордена».

После присяги присутствующие подходят к посвящаемому, уставя против его груди шпаги, снимают с его глаз повязку и вновь пускают на него струю огня. Председатель объясняет, что оружие, направленное против него, показывает, что между его братьями есть мстители за масонство и добродетель, которые всегда готовы наказать клятвopеступника, и что нигде на свете он не уйдет от их мести. Посвящаемого вновь подводят к «востоку». Он становится на колено, кладя руку на статут постановлений масонства и на меч. Все присутствующие делают жест «порядка» (священная поза). Опять начинают чтение присяги, после чего Председатель кладет посвящаемому на голову меч и ударяет по нему три раза молотком, говоря следующие слова: «Во славу Великого Архитектора Вселенной, от имени Верховного Совета, властью мне данной, принимаю и утверждаю вас в звании «ученика» масонства и членом этой уважаемой ложи. Встаньте, мой брат, и получите мой братский поцелуй».

После этого посвящаемому дают знаки масонского ордена: передник (эмблему работы) и перчатки (символ чистоты рук в переносном смысле). Далее

Председатель объясняет, что масоны, для того чтобы узнавать друг друга во всех местах земного шара, имеют определенные секретные слова и жесты. Жестов два — жест порядка и жест признательности.

Жест порядка делается так: став прямо и опустив левую руку, правую подносят к горлу, имея локоть на высоте плеча, четыре пальца вместе, а большой вытянутым перпендикулярно к ним. Этот жест должен всегда напоминать, что масону за измену будет перерезано горло. Жест признательности: после положения руки при жесте порядка, незаметно для профанов, проводят рукой по направлению к правому плечу и затем опускают ее, как бы проведя ножом по горлу. Прикосновение: взяв правую руку лица, большим пальцем касаются первого сустава указательного пальца и незаметным движением ударяют три раза ногтем второго пальца в ладонь руки. Прикосновение это в то же время и требование пароля.

Священное слово, пароль, никогда не говорится целиком, но разбирается поочередно по слогам. Слово это «Б о о ц». Лицо, получившее прикосновение, называет первый слог «бо» другое отвечает ему «оц». Пароль сообщается секретно, на ухо. Пропуск — Т у б а л к а и н .

Пароль говорится также при посещении ложи. На вопрос: «Скажите мне пароль», надо всегда отвечать: «Я не могу это сделать, скажите мне первую букву, а я скажу вторую». На вопрос «Сколько вам лет?» — надо отвечать: «Три года».

После этого объяснения «Первый Наблюдающий», обращаясь к масонам, сидящим у южной колонны, говорит: «Председатель просит присоединиться к нему, чтобы чествовать счастливое избрание нового члена». У южной колонны сидят братья мастера. «Второй Наблюдающий», обращаясь к масонам, сидящим у северной колонны (работникам и ученикам), говорит ту же фразу. Председатель: «Ко мне, братья, по знаку». Он делает знак и все повторяют. «По ударам». Он производит три удара в ладоши, и все ему подражают. «По восклицанию». Все сразу: «Гузе. Гузе. Гузе!» Церемониймейстер просит слова для посвященного. Посвященный благодарит за избрание (опять серия ударов в ладоши и троекратное «Гузе»).

Председатель говорит длинную речь, объясняя символическое значение четырех элементов: Земли, Воздуха, Воды и Огня. После него говорит брат Оратор.

По окончании его речи Председатель обращается к «Первому Наблюдающему» со словами: «Брат Первый Наблюдающий, довольны ли братья работники этого храма и удовлетворены ли они?» — «Да, Высококочтимый», — отвечает Первый Наблюдающий. Председатель — ко Второму Наблюдающему: «Сколько вам лет?» Ответ: «Три года, Высококочтимый». — «Сколько времени работают масоны?» — «От полудня до полуночи». Председатель — к Первому Наблюдающему: «Который час?» — «Полночь» (на этот вопрос, как и на прочие, всегда отвечают так). Председатель ко всем: «Так как теперь полночь, то закончим, братья, наши занятия. Братья Первый и Второй Наблюдающие, пригласите братьев ваших колонн присоединиться ко мне, чтобы закончить

работы нашей уважаемой ложи привычным порядком». Наблюдающие повторяют слова братьям масонам, после чего Председатель говорит: «Встаньте, братья, и к порядку», и ударяет три раза молотком по столу. Наблюдающие повторяют удары. Председатель: «Ко мне, братья, по знаку» (все повторяют его знак). «По ударам». Все повторяют удары. «По восклицанию». Все: «Гузе, Гузе, Гузе!» Председатель: «От имени Верховного Совета объявляю, что уважаемая ложа (например) “Братство Народов”, принадлежащая к Старо-Шотландскому ритуалу Франции, закрыта. Поклянемся хранить молчание и уйдем с миром». Все молча расходятся, протягивая руку вверх в знак согласия.

В ту минуту, когда посвящаемый покидает ложу, Церемониймейстер дает ему маленькую брошюрку. «Это ваш катехизис, — говорит он, — вы должны его знать наизусть». Катехизис состоит из ряда вопросов и ответов. Знание ответов на определенные вопросы служит тоже одним из доказательств, что известное лицо есть истинный масон, а не профан, случайно узнавший пароль, прикосновение, жест и пр.

Для полноты изложения необходимо привести некоторые из них.

Вопрос: Что общего между мною и вами?

Ответ: Истина.

Вопрос: В чем состоит эта истина?

Ответ: В существовании Великого Архитектора Вселенной, сотворившего Вселенную, все то, что было и будет.

Вопрос: Почему вы это знаете?

Ответ: Потому, что высшее существо дало мне разум для познания добра и зла.

Вопрос: Достаточно ли разума, чтобы отличить истину от лжи, добро от зла?

Ответ: Да, если разум управляется здоровой моралью.

Вопрос: Вы масон?

Ответ: Мои братья меня считают таковым.

Вопрос: Что от вас требовали, чтобы быть масоном?

Ответ: Чтобы я был свободен и добрых нравов.

Вопрос: Как вас посвятили в масоны?

Ответ: Меня раздели, взяли все драгоценное и металлическое и лишили зрения.

Вопрос: Что означает эта аллегория?

Ответ: Лишение одежды должно мне напомнить то время, когда человек был в первобытном состоянии, мрак, который я ощущал, должен напоминать мне тот мрак, в который погружен невежда и профан, не знающий просвещения.

Вопрос: Что делают в вашей ложе?

Ответ: Плетут короны добродетели и куют оружие пороку.

Девиз масона в звании ученика: «Великая заслуга быть полезным человечеству».

Посвященный не знает, какой смысл скрывается за всеми этими по видимому невинными вопросами и ответами, и понимает все в буквальном смысле слова.

Работа на пользу человечества, о которой так много говорят, представляется ему совершенно неясной, так же и то, в чем состоит добродетель и порок в масонском смысле слова. Об этом общество дает ясное представление лишь в 30-м звании К а д о ш .

Во всяком случае, посвященный, несмотря на свое иногда даже очень высокое положение в мире «профанов», испытал: 1) бесцеремонное отношение к себе братьев масонов и выслушал много раз по своему адресу слово «профан» и 2) дал дважды клятву не изменить обществу под страхом смерти, обрядность же наложила на него незаметно д и с ц и п л и н у, которой он невольно будет и далее подчиняться с течением времени.

Бесцеремонность обращения и всевозможные шутки с причинением боли и страха тоже введены не без основания; не говоря о том, что таким обращением масонство до некоторой степени устрашает своего нового члена, оно, кроме того, вербует их себе, как показал опыт, на 80% и более. Основывается оно на всем известной слабости людей к злорадству. Каждый посвященный, испытав на себе все неприятности посвящения, старается заставить другого из своих близких знакомых испытать то же самое, чтобы иметь удовольствие быть свидетелем его глупого положения.

Занятия в ложе «учеников»

Прежде чем перейти к описанию заседаний, необходимо познакомиться с устройством помещения, называемого «л о ж е й», а также с постоянным штатом должностных лиц, принимающих в них участие.

Ложа представляет собой удлиненное здание, имеющее фасад на улицу в три окна. Остальные три стены его не имеют ни дверей ни окон. В части ложи, прилегающей к выходу на улицу, расположены десять комнат: комната «брата сторожа», вестибюль, костюмерная, библиотека, архив, два «кабинета размышлений», две «комнаты страха» и так называемый «перистиль». Эти комнаты отделяются от храма большой комнатой, называемой «Pas-Perdu», где собираются масоны перед тем, как войти в храм, там же они расписываются каждый раз в книге. С правой стороны ложи, почти во всю ее длину идет коридор (галерея). Храм, составляющий главную часть ложи, устроен так: часть его, противоположная входу, несколько возвышена на высоту трех ступеней, на ней находится на высоте еще трех ступеней трон Председателя и стол. Это место называется «в о с т о к о м». На стене за тронем висит «Священный треугольник», освещенный изнутри, правее его транспарант, изображающий «солнце», левее — «луну». Под ними полукругом расположены скамьи для гостей. С пра-

вой стороны стоят стол и кресло «Оратора», с левой — «Секретаря», перед столом Председателя — треугольный стол, называемый «Жертвенником».

В невозвышенной части храма с правой стороны почти во всю длину тянутся три скамьи, на которых сидят масоны в звании «Мастеров», сзади них по стене расположены колонны юга. С левой стороны такие же скамьи для «Работников» и «Учеников» и сзади них колонны «севера».

У дверей храма на «западе» сидят: слева «Второй Наблюдающий» у колонны «В» и слева «Первый Наблюдающий» у колонны «1». Перед дверью, спиной к ней, «Брат Привратник» и правее его два «Эксперта». На «востоке», у возвышенной части ложи, с правой стороны храма место «Церемониймейстера», с левой — «Великого Эксперта», который во время посвящения называется «Братом Ужасов». У концов скамеек «Учителей» сидит «Казначей» и у противоположной ему стены «Брат Благодетель» (подробности в прилагаемом плане ложи).

Расположение комнат в ложе таково, что снаружи никоим образом нельзя видеть, что в ней происходит, кроме того, с наступлением темноты наружные окна плотно затворяются ставнями и ложа имеет совершенно необитаемый вид.

Постоянный состав ложи следующий:

1) Председатель ложи с титулом «Высокопочтимого», состоит в одном из высших званий масонства;

2) 1-й Наблюдающий, его эмблема — уровень;

3) 2-й Наблюдающий, его эмблема — угольник;

4) Оратор, его эмблема — открытая книга;

5) Секретарь, его эмблема — два пера и чернильница;

6) Казначей, его эмблема — два ключа;

7) Великий Эксперт, его эмблема — коса и песочные часы;

8) Хранитель печати, его эмблема — сверток и печать;

9) Благодетель, его эмблема — рука с кошельком;

10) Распорядитель банкетов, его эмблема — рог изобилия;

11) Архитектор, его эмблема — две линейки;

12) Привратник, его эмблема — булава.

Эти эмблемы должностей в виде золотых брелоков носятся внизу на масонской перевязи.

Все эти должностные лица занимают высокое положение в масонстве и под их незаметным руководством и наблюдением проходят занятия в ложах.

Масоны съезжаются в свою ложу в известный час, исполняя все формальности для входа в нее, надевают знаки своих званий в «костюмерной» и собираются в храм. При входе Председателя все занимают свои места. Председатель, взойдя на свое место, ударяет молотком по столу. Этот удар повторяют 1-й и 2-й Наблюдающие. Водворяется полная тишина. Брат Привратник затворяет двери. Председатель, обращаясь к 1-му Наблюдающему, спрашивает, какая его главная обязанность. «Высокопочтимый, главная обязанность 1-го На-

блюдающего следить, закрыты ли двери и все ли собравшиеся — масоны». — «Удостоверьтесь, мой брат». 1-й Наблюдающий к Главному Эксперту: «Брат Главный Эксперт, удостоверьтесь, заперта ли ложа и исполните ваши обязанности». Главный Эксперт, вооруженный мечом, идет из храма, обходит все закоулки ложи, приказывает брату Служителю запереть наружные двери и не впускать никого, кто не ответит на все вопросы, которые требуются для входа в ложу. В это время 1-й и 2-й Наблюдающие проходят по рядам масонов и проверяют, нет ли между ними не членов ложи. Эксперт, удостоверившись, что никого в ложе нет и все собрались в храм, возвращается и докладывает об этом 2-му Наблюдающему, а последний — Первому, прибавляя, что все сидящие у северной колонны — масоны. 1-й Наблюдающий докладывает Председателю, что ложа заперта и все присутствующие — масоны. Председатель ударяет молотком и спрашивает 1-го Наблюдающего: «Какая вторая обязанность Наблюдающего за ложей?» — «Высокопочтимый, удостовериться, все ли присутствующие в порядке». После удара молотка 1-й и 2-й Наблюдающие командуют: «К порядку, братья, и лицом на восток!» Присутствующие, встав, поворачиваются вполборота лицом к Председателю и делают «жест порядка». Председатель видит всех, но каждый присутствующий не видит жеста своего соседа и поэтому, если попадается в ложу немасон, он непременно будет замечен, потому что не сумеет сделать правильно жеста. После этого присутствующие садятся и Председатель через посредство Наблюдающих приглашает присутствующих присоединиться к работе.

Председатель: «Ко мне, мои братья, по знаку! (Все делают знак.) По ударам! (Все ударяют три раза в ладоши.) По восклицанию!» — «Гузе! Гузе! Гузе!» Председатель: «Во славу Великого Архитектора Вселенной, властью, мне данной Высшим Советом, ложа Учеников Масонов под названием (например) "Друзей чести и славы Франции" объявляется мною открытой. Садитесь». Все садятся. Секретарь читает отчет предыдущего заседания. Если кто-нибудь желает сказать свое мнение, то он подымает правую руку, глядя на своего Наблюдающего. Никто не имеет права раскрыть рот, не спросив на то разрешения. Наблюдающий докладывает Председателю, и этот последний, опять-таки через Наблюдающего, разрешает. Говорить можно, обращаясь только к Председателю, но отнюдь не к ложе, а также можно говорить лишь о вопросе, но не о редакции его. Когда все мнения выслушаны или когда никто не возразил, Председатель ударяет молотком по столу. Удар повторяется 1-м Наблюдающим, который, обращаясь к Председателю, говорит, что молчание царствует в обеих колоннах. Тогда Председатель просит Оратора высказать свое заключение. Оратор: «Я заключаю о необходимости принятия доклада». (Это его обычная фраза — всегда без объяснения мотивов.) Председатель: «Принимая во внимание молчание ложи и заключение нашего брата Оратора, доклад считаю принятым, прошу утвердить его одобрением». Все поднимают

правую руку и быстро ударяют ею по ноге выше колена. Такова неизменная обрядность каждого заседания. На заседаниях, называемых «Семейной работой», могут участвовать только члены ложи, — члены других лож не допускаются и ожидают в других комнатах под наблюдением брата Служащего.

По окончании заседания они допускаются в храм после проверки в знании пароля, знаков и обрядностей. Входят они в храм ложи особой походкой, сообразно званию каждого, и, сделав ряд символических приветствий, садятся на места, соответствующие их званиям, на скамьях гостей, расположенных правее и левее трона Председателя ложи. Попасть профану в ложу, не будучи обнаруженным, невозможно, потому что надо знать не только символические знаки, но и условные ответы на вопросы. Ученики участвуют в «Обыкновенных заседаниях», на которых им говорится о масонстве, внушается мысль, что это общество старо как мир, что оно единственно распространенное по всему земному шару и при случае упоминается о какой-то таинственной личности — Хираме, герое масонства древности. «Обыкновенные заседания» — это школа для учеников, незаметно настраивающая их ум и действия в известном направлении и подстрекающая любопытство к познанию дальнейших тайн. Говорит в ложе брат Оратор. Общие заседания учеников происходят по программе, выработанной старшими чинами масонства.

Вопросы, предназначенные для обсуждения, возбуждаются постепенно во всех ложах ритуала и всегда касаются политики, религии и масонского символизма. Говоря о политике, обсуждают вопросы данного момента и отношение их к масонству, причем указывается, как должно пользоваться обстоятельствами времени. Говоря о религии, учат отрешаться от суеверий и предубеждений детства и следовать не внушениям веры, а разума. Ученики участвуют на масонских обрядах: крещении (новорожденных детей масонов), свадьбах и похоронах. Для учеников устраивают в ложе праздники, на которые приглашаются и их жены. Эти банкеты установлены для того, чтобы успокоить недоверчивых жен относительно их мужей, часто отсутствующих по вечерам, и отчасти чтобы сгладить дурное впечатление, которое производит на общество секретность их собраний. О том, что существуют женские масонские ложи и о том, что кроме своей жены масон может иметь нескольких жен по масонскому обряду, ученик узнает лишь впоследствии.

Звание 2-е — «Работник»

По окончании каждого заседания, на котором участвуют ученики, Председатель ударяет молотком по столу и говорит: «Братья, наша уважаемая ложа открывает теперь заседание для второго звания, и ученики должны удалиться». Это подстрекает их любопытство, и уже после нескольких заседаний является желание проникнуть в дальнейшие тайны ложи и получить скорее второе звание.

По прошествии некоторого времени в ложе появляется объявление, в котором говорится, что в самом непродолжительном времени будет отдельное собрание братьев работников и мастеров и что те из учеников, которые желают «увеличить плату», приглашаются заявить об этом. Объявление это служит намеком на то, что желающие получить следующее звание должны подать об этом заявление. Ученик, пробывший пять месяцев в этом звании, не пропустивший ни одного заседания и имеющий возможность внести 50 франков, допускается к подаче прошения.

Собирается заседание братьев работников и мастеров. После обычного церемониала проверки, все ли масоны 2-го и 3-го звания и нет ли кого за дверьми храма, присутствующим раздают шары и производится баллотировка. Забаллотированным Церемониймейстер объявляет, прося удалиться из помещения ложи и выждать более благоприятного времени. Те, которые признаны достойными, приглашаются в храм, в котором они получают посвящение.

Храм ложи убран иначе: на возвышении, где находится Председатель, поставлены два глобуса: земной, который обвивает змея, и небесный. Над Председателем висит звезда, ярко освещенная изнутри, с буквой G посередине. На столе перед Председателем лежат инструменты для работы: угольник, уровень, молоток, циркуль и двенадцатидюймовая линейка — и стоит кусок необделанного камня.

Посвящаемых по очереди вводят без повязки на глазах. Каждого из них заставляют сделать пять «путешествий» и объясняют значение пяти чувств человека. Потом подводят к «пылающей звезде» и объясняют, что написанная буква G обозначает для него слово «геометрия», но что впоследствии он узнает ее настоящее значение. Брат Эксперт заставляя посвящаемого встать на колени и вместе с ним поклониться звезде. Потом объясняют посвящаемому, что его новое звание будет «Работник», что работа в руках масона должна быть плодотворной и что плату за нее он, как и все масоны, должен получить здесь, на земле. Тогда же ему говорится о свободе, о борьбе за свободу и т.п. Затем начинается присяга, причем посвящаемый клянется не выдавать никакой тайны никакому масону ниже его по званию, за измену же своему слову согласен лишиться жизни. После присяги он получает право работать над необделанным камнем, который символически изображает народ.

В этом звании масон должен пробыть не менее пяти лет. Посвященному говорят, что существуют ложи женщин масонок и что хотя они и не допускаются в ложи мужчин, но масоны в его звании уже могут посещать эти ложи.

Масон, имеющий жену и привязанность к семейному очагу, с этого момента оказывается в очень неприятном положении. Естественно, что частые отлучки мужа по вечерам возбуждают беспокойство жены, ревность и подозрения, тем более что муж не может объяснить ей того, что происходит на заседаниях. Во всяком случае, успокаивая ее, он мог с чистой совестью сказать, что там нет женщин.

Главы масонства знали жизнь и слабости человеческие, и учреждение женских лож дало им средство или оторвать своего члена от семьи, где он мог бы проговориться, или же признать его недостаточно преданным масонству. Поэтому за посещением масона в звании работника женских лож особенно тщательно следят и если находят, что он посещает их неохотно, то он перестает получать повышения и остается в ложе только для политических дел. Если же он от этого не отказывается, то ему предстоит впоследствии обширное поле деятельности, в особенности если он относится индифферентно к христианской религии.

Новому брату работнику также дают при выходе из ложи катехизис, который он должен выучить наизусть.

Отличительные признаки этого звания.

Жест порядка: правую руку кладут на сердце, пальцы согнуты к ладони и большой палец под прямым углом к руке.

Знак: из первого положения кисть правой руки ведут к правому боку и опускают незаметно руку.

Прикосновение: подавая руку, кладут ее в руку другого лица вместе с большим пальцем, после чего лицо, взявшее руку, нажимает ногтем большого пальца на первый сустав и, сказав пропуск, называет первую букву священного слова, после чего это слово разбивается на буквы, произносимые поочередно.

Священное слово: И а к и н (по-еврейски — стойкость).

Пропуск: Ш и б о л е т ы (по-еврейски — колос).

Вопросы для входа в храм и распознавания друг друга.

Вопрос: Вы работник?

Ответ: Да, испытайте меня.

Вопрос: Где вы избраны работником?

Ответ: В ложе постоянных работников.

Вопрос: Когда вы входили, что вас спросили?

Ответ: Кто там.

Вопрос: Что вы ответили?

Ответ: Ученик, который отбыл свое время и хочет быть работником.

Вопрос: Сколько вам лет?

Ответ: Пять лет.

Вопрос: Что это значит?

Ответ: Это значит, что человек начинает свою работу в зрелом возрасте и должен вести ее до глубокой старости.

Удары: о-о-о-о-о.

В звании работника нет отдельных заседаний, потому что это еще звание испытательное. В общих заседаниях с мастерами Оратор продолжает развивать историю масонства и его отношения к папской власти, извращая историю в пользу масонства.

Звание 3-е — «Мастер»

После пятилетнего испытания некоторым масонам в звании работника намекают, что они могут иметь шансы на дальнейшее повышение, желающие подают заявление и вносят не менее 100 франков. Список кандидатов прочитывается в собрании мастеров, утверждается и назначается день для посвящения. Об этом Председатель с радостным видом объявляет новому кандидату и предлагает ему приготовиться к экзамену, который он должен выдержать. Храм ложи убирается совершенно иначе. Все стены затягиваются черной материей с белыми рисунками, изображающими черепа с костями и слезы. У председательского возвышения ставятся погребальные урны и около каждой кладется ветка акации. Храм освещается восковыми свечами. Это место собрания уже носит название не ложи, а «Средней Палаты». Посередине залы недалеко от эстрады стоит гроб, в котором лежит один из последне-принятых в звание мастеров масонов, ногами к востоку, имея лицо, покрытое окровавленным платком. Сам он накрыт черным сукном и в ногах у него лежит: угольник, циркуль и ветка акации. Все присутствующие одеты в черное, имея на рукаве креп. Сначала посвящаемый находится в «комнате размышлений», где его заставляют снять обувь и обнажить левую сторону груди. В храме в это время Председатель ведет с собравшимися масонами обычную церемонию, спрашивая Наблюдающих: закрыты ли двери, все ли масоны в звании учителей, и делают проверку их по знаку, восклицанию, жестам и ударам. По окончании проверки посвящаемому надевают на шею веревку и ведут его в храм ложи. Он изображает убийцу того человека, который лежит в гробу. Председатель спрашивает его, зачем он сделался масоном. Не для того ли, чтобы поступить в их общество и, узнав тайны его, предать их, не он ли виновник смерти их брата? Задаёт вопросы из «катехизисов», которые он ранее получил; и посвящаемый должен отвечать слово в слово. После этого его подводят к столу, на котором лежит череп, освещенный изнутри, и Председатель говорит речь, в которой указывает на то, что все люди не знают, откуда они пришли и куда уйдут. Перед природой все равны и никто не может сказать, принадлежит ли этот череп царю или рабу. Потом посвящаемого подводят к гробу и заставляют его, в знак невинности в смерти лежащего там товарища, перешагнуть через гроб несколько раз особенным образом. Шаги, сделанные при этом, составляют походку масонов в звании учителя. Далее Председатель продолжает свою речь, говоря, что «брат масон, которого они теперь оплакивают, погиб жертвой возмутительного заговора врагов ордена масонов, которые хотели вырвать у него насильно секреты его звания. Это сделали три негодяя, посвященные в первое масонское звание. Им стало невыносимо послушание, необходимое во всяком обществе, и они хотели проникнуть в тайны звания учителя силой. Для этого они вошли в храм, когда там был наш Великий Учитель Хирам. Их было трое:

Юбела, Юбело и Юбелум. Они вошли в три двери и заняли их. Хирам подошел и спросил одного из них, что ему нужно. Тот отвечал, что он хочет повышения, потому что ему надоело быть работником. Хирам ему отказал и получил удар по горлу тяжелой линейкой. (Посвящаемый в это время получает такой же удар от 1-го Наблюдающего.) Тогда Хирам идет ко второй двери, но его встречает второй работник и ударяет его в сердце угольником. (Посвящаемый получает тоже удар.) Тогда, направившись к третьей двери, Хирам получает удар от третьего работника в голову молотком. (Посвящаемый получает такой же удар, и его бросают в гроб, из которого лежавший ранее человек своевременно уходит.) Так умер человек, верный своему долгу до смерти. Три работника, чтобы скрыть следы преступления, отнесли труп Хирама за город и закопали его возле леса, воткнув на могиле ветку акации. Трое убийц исчезли. Работники, узнав о смерти Хирама собрались в храме, в средней комнате, которую обтянули в знак печали черной материей. После его смерти мы бродим как во тьме. Он унес с собой в могилу тайну начатого им дела».

После этой речи Председателя братья масоны, вооруженные мечами, обходят три раза ложу, изображая поиски останков Хирама, находят ветку акации и собираются возле гроба, в котором лежит посвящаемый. Председатель берет его за руку и произносит слово «Б о о ц», потом, выпустив руку, говорит: «Ах, Боже мой. Мак-Бенак» (что по-еврейски значит «тело отстает от костей»). Мак-Бенак — это священное слово, пароль в звании учителя. После этого посвящаемого вынимают из гроба и он дает клятву в том, что не разоблачит ни одной из тайн своего звания ни братьям-работникам, ни ученику, ни профану. Посвящаемому надевают знаки его нового достоинства, сообщают ему: знак, прикосновение, священное слово, пропуск, объясняют ему походку мастера, знак отчаяния и ответ на вопрос — сколько ему лет. Присутствующие идут на свои места. Председатель через Наблюдающих призывает их, говоря: «Ко мне по знаку, по ударам, по восклицанию». После этого посвящаемый садится на скамью с мастерами, а Председатель сообщает легенду о Храме, строителе Храма Соломона. Легенда эта служит основой и источником аллегорий при посвящении в последующие звания «к р а с н о г о» масонства, поэтому необходимо привести ее вкратце.

Еврейский царь Соломон в период наибольшего своего могущества пожелал выстроить храм Богу, которого он называл Е г о в о й [библейский Иегова]. Архитектором этого храма был некто Х и р а м , загадочная личность, которую царь Тирский, поклонник бога Молоха, прислал Соломону. Самоуверенная гениальность Хирама быстро выдвинула его над всеми окружающими, которые невольно подчинялись таинственной воле того, кого все прозвали «Мастером». Лицо Хирама одновременно носило на себе отпечаток гения света и гения тьмы. Великий архитектор Хирам пользовался огромной властью: он имел под своим начальством более 300 000 работников всех языков и наречий, собранных со всех концов

земли. Однажды царица Савская, заинтересованная грандиозной постройкой, которую предпринял Соломон, посетила царя и пожелала увидеть самого строителя храма. Соломон привез ее к храму. Хирам вышел на возвышенное место и сделал какой-то таинственный знак в воздухе. По этому знаку огромная масса народа, стоявшая на площади, пришла в движение, построилась в три правильные колонны — учителей, работников и мастеров — и быстрым шагом как туча понеслась на стоящих внизу царя Соломона и царицу Савскую. При виде этой могучей толпы Соломон пришел в ужас и побледнел. Хирам сделал другой знак. Толпа повернулась, смешалась и рассеялась. Могущество Хирама и робость Соломона произвели впечатление на царицу Савскую, которая с тех пор отдала свое сердце Хираму. Могуществом Хирама был народ. И великий царь, получивший от своего Бога мудрость и власть, понял, что этого мало. Соломон понял, что есть другая сила, большая, чем его, которой он и не подозревал. После этого случая в Соломоне зародилась и ненависть и ревность к Хираму.

Хирам, основатель масонства, принадлежал к расе, выделявшейся из всего человечества. Когда Ева была еще в раю, «ангел света» не мог видеть равнодушно ее красоты, и Ева не могла устоять перед его любовью. Родился Каин. Его душа, носившая в себе часть «ангела света», была полна огня и возвышалась над душой Авеля, сына человека. Бог Иегова Адонай, завидуя гению Каина, решил наказать Еву за измену Адаму и изгнал их обоих из рая. Адам и Ева ненавидели Каина, как причину их несчастья. Дочь их Аклиния полюбила Каина, но была отдана в супружество Авелю. В порыве справедливого гнева Каин, не обладавший рабской душой Авеля, убил последнего. От Каина, носившего в себе божественное начало «ангела света», произошли: Эблис, который выучил человечество земледелию; Енох, который выучил общественной жизни; Мафусаил, научивший письму; Ламех, давший пример многоженства; Тубалкаин, научивший обработке металлов и пр. Нохема, супруга Тубалкаина, выучила человечество ткать материи. Хирам был потомок Каина, в нем был гений «ангела света», вот почему он жил так замкнуто среди потомков Адама и почему не желал никому открывать своего божественного происхождения.

При посещении царицей Савской Соломона Хирам должен был показать свое искусство, отлив для храма огромную купель из бронзы. За несколько дней до этого три работника — Юбела, Юбело и Юбелум просили Хирама о прибавке платы и о переводе их в разряд мастеров, но получили отказ. Желая ему отомстить, они испортили форму, в которую он должен был отливать металл, положив в нее куски сернистой лавы из озера Гоморры. Молодой работник Бенони предупредил Соломона об измене, но Соломон, ревнуя Хирама к царице Савской, сам был доволен возможности неудачи. В назначенный час в форму пустили струю расплавленного металла. Произошел взрыв, и много народу погибло. Сконфуженный Хирам пришел в отчаяние. Тогда из пламени появился дух его предка Тубалкаина, взял его и увлек в преисподнюю, говоря: «Иди ко мне в цар-

ство Эблиса и Каина, туда, где нет завистливой тирании Адоная. Я твой предок, внук Каина... я Тубалкаин». В преисподней Хирам увидел своего предка Каина, который ему сказал, что потомство его, Хирама, будет всегда выделяться над потомками Адама, что своей смелостью и талантами они покорят весь мир, будут им управлять и научат людей поклоняться «ангелу света». Они-то и уничтожат тиранию королей и их сановников, которые суть не что иное, как воплощение злобы Адоная. В заключение он дал Хираму волшебный молоток, которым, возвратясь на землю, он исправил неудачную отливку купели. После всего этого царица Савская окончательно пленилась Хирамом и отдалась ему. Трое недовольных рабочих, продолжая следить за Хирамом, застали его с царицей Савской и донесли об этом Соломону. Соломон дал свое согласие на убийство Хирама, и они исполнили это, войдя к нему через три двери его жилища. Но прежде чем его убить, они хотели узнать от него секретное слово звания мастера, потому что товарищи мастера все равно не приняли бы их иначе к себе. Хирам отказался им выдать тайну. Они его убили, вынесли за город и закопали возле леса, воткнув в могилу ветку акации. Царица Савская внезапно уехала, и Соломон, чтобы отвлечь от себя подозрение в убийстве, приказал разыскать тело Хирама.

На этом пока заканчивается легенда. Посвящаемому объясняют, что она заключает в себе три идеи: 1) идею морали и политики, основанную на страшной силе народа, которую будет иметь народ, познавший свою силу, 2) идею научную и 3) идею философскую. Последние две идеи посвящаемый узнает впоследствии.

Посвящаемому объясняют также, что хотя в масонстве и есть высшие звания, чем звание мастера, но эти звания выдуманы исключительно для удовлетворения человеческого тщеславия и когда-то имели значение, — теперь же званием мастера заканчивается деятельность масона. Новопосвященному дают катехизис, состоящий из ряда вопросов и ответов, который он должен выучить наизусть.

Через месяц новопосвященного мастера призывают в особое совещание, на котором присутствуют высшие чины 32-го и 33-го званий [градусов] и здесь заставляют его высказаться относительно того, что больше всего остановило его внимание в легенде о Хираме.

Девять человек из десяти говорят на первую тему — морально-политической идеи: о могуществе народа и о том, как вся огромная масса работников устремилась к царскому трону, окруженному фаворитами и священниками. Заключение — народ не сознает своей силы и его надо вразумить. На такое объяснение все, не исключая и высших чинов, аплодируют и поздравляют нового мастера.

Если экзаменуемый выбирает вторую тему, научную, и старается аллегорически изобразить в лице Хирама солнце, его таланты, дары природы и т.д., то он получает такое же одобрение, и один из членов «Розы и Креста», которые всегда бывают на этих заседаниях, оценит его как будущего поклонника «Культа природы», и он пойдет далеко.

Случается, но очень редко, что посвященный говорит, что все три темы произвели на него впечатление — и аллегория власти народа, и идея научная о том, что природа должна быть объектом особого поклонения, и религиозная о культе «ангела света», и если при этом он мрачен, фанатичен, с черствым сердцем и ненавидящей душой, то быстрая карьера его в масонстве обеспечена.

Те, которые высказались только относительно политической власти народа, никогда не пойдут дальше звания мастера. Те, которые обратили внимание на культ природы, имеют шансы быть в звании «Розы и Креста». Если же посвящаемый обратил внимание на культ «ангела света», то он наверное будет одним из тех мрачных Кадошей, которых прототипом был Прудон, чей девиз — «Гекам Адонаи» (месть Адоною), иначе сказать — месть христианскому Богу. Звание «Рыцаря Кадош» достигается путем долгого обучения, ряда испытаний и постоянной подготовки. Масонство приводит своих избранных к познанию своих тайн с большой осторожностью.

Званием мастера оканчивается так называемое «Голубое масонство». Это масонство действует непосредственно на толпу. Члены его организуют революционное движение, руководят им и принимают деятельное, активное участие в предвыборной агитации, прилагая все силы к тому, чтобы депутатом от известного района был назначен один из масонов.

Красное масонство (Капитулы)

В звании мастера масон может оставаться неопределенное время, если высшие чины не усмотрят надобности дать ему повышение. В случае, когда он удостоивается повышения, он получает письмо без подписи, но за масонской печатью, в котором ему предлагаются разные вопросы, как, например: «Какое его мнение о господствующей в государстве религии? Как понимать принцип вечного добра и зла? Какова истинная мораль природы? Какое отношение имеют к человеку бесплотные духи?» и т.п. Если запрашиваемый дает удовлетворительные ответы, то один из масонов в звании розенкрейцера приглашает его к себе и объясняет ему, что масонство заключается в высших чинах, что об этом не говорят им для того, чтобы не возбуждать тщеславия, потому что избираются только достойнейшие.

Затем объясняется система званий. Система эта следующая:

1 класс:

1 — Ученик	}	Звания символические
2 — Работник		
3 — Мастер		

2 класс:

- 4 — Секретный Мастер
- 5 — Совершенный Мастер
- 6 — Интимный Секретарь
- 7 — Судья
- 8 — Смотритель Зданий

3 класс:

- 9 — Учитель, избранный из 9-ти
- 10 — Знаменитый, избранный из 15-ти
- 11 — Превосходный Рыцарь-Начальник 12 колен

4 класс:

- 12 — Великий Учитель Архитектор
- 13 — Рыцарь Королевского Ковчега
- 14 — Великий Шотландец

5 класс:

- 15 — Рыцарь Востока
- 16 — Принц Иерусалима
- 17 — Рыцарь Востока и Запада
- 18 — Превосходный Князь Розы и Креста

Далее намеченному мастеру объясняют, что не все эти чины одинаковой важности и что главное ему достичь 18-го чина «Розы и Креста», до которого он может сравнительно скоро прийти. Это звание в Красном масонстве соответствует званию мастера в масонстве Голубом.

Звания Красного масонства от 4-го до 18-го, в общем, имеют мало значения в смысле подготовительном для познания тайн масонства, но зато их существование имеет большой практический смысл. В составе лож всегда находится много лиц, поступивших в общество отчасти, а иногда и главным образом для карьеры и отчасти с целью разоблачения. Лица эти стремятся получить последующие звания. Зная, что существуют высшие чины, они настойчиво просят «увеличения платы». Не удовлетворить их — значит приобрести врагов. Тех, которых масонство не считает особенно полезными, заставляют проходить последовательно все звания. Ритуалы посвящений в некоторые звания иногда носят характер забавы и имеют целью разочаровать стремящегося к повышениям и доказать им, что в ложе символистов работа более серьезная, чем в капитулах, а также, что над ними высшего начальства, кроме Председателя ложи, нет.

Если кому-либо случайно и удалось бы узнать что-либо относительно настоящей деятельности капитулов, то он, пройдя 14 лишних званий, окажется совершенно сбитым с толку. Немалую услугу оказывали эти промежуточные звания и в тех случаях, когда правительства, желая проверить деятельность

лож, требовали принятия в состав масонства должностных лиц. Не говоря о том, что лица эти, получив сразу высшее назначение, не понимали символического смысла слов, они были поражены невообразимой глупостью обрядов, и масонство становилось вне подозрений.

Тех, кого масонство наметило как полезных деятелей, оно проводит, минуя промежуточные звания, в высшие звания классов, т.е. в 8, 11 и 14-е и затем посвящает в 18-е — Розы и Креста.

Для того чтобы не прерывать цельности представления, изложу возможно коротко ритуал и смысл каждого звания.

Звание 4-е — «Секретный Мастер»

Дается тем, кого желают удержать в ложах. Основной ритуала служит продолжение легенды о Хираме.

Зал затянут черной материей, на которой изображены слезы из серебра. Председатель изображает Соломона и носит титул «Трижды Могущественного». Единственный Наблюдающий изображает Адонхирама — помощника Хирама. Он заявляет Соломону, что после смерти Хирама работы остановились, нужно семь специалистов по различным отраслям искусства, но найдено лишь шесть. Соломон тогда назначает седьмым посвящаемого. Посвящаемому говорят, что первые три звания масонства доказали, что творения в буквальном смысле слова не было, что природа была вечно и что все происходит от зарождения, а четвертое звание покажет, что в смысле размножения человек является исполнителем высшей воли, но воля эта находится в нем же самом. Оратор читает ему речь на тему о совести, говоря, что совесть — это голос природы, что человек должен черпать свои вдохновения от природы, потому что только природа нас наталкивает на действия, полезные для человечества. Человек не должен иметь над собой никакой власти, кроме своих желаний, и он имеет право повиноваться лишь своим инстинктам. Нельзя принимать за голос совести то, что иногда бывает результатом воспитания, основанного на суеверии и предрассудках.

Четвертое звание характеризуется учением, что совесть — настоящий судья человеку и что воспитание профанов совершенно извращает смысл понятий о чести, добродетели и справедливости. Далее Председатель объясняет, что в четвертом звании три священных слова: **И о д** — это буква еврейского алфавита, в каббалистическом смысле обозначает «Принцип Божества»; **А д о н а й** — это имя божества, которому поклоняются; **Д и и** — обозначает по-латински слово «боги». **Иегова** — это имя божества, соединяющего в себе добро и зло.

Четвертое звание, также как и прочие, имеет свой катехизис — знак, жесты, прикосновение, удары, пароль и походку.

Звание 5-е — «Совершенный Мастер»

При посвящении зал обтянут зеленой материей, в углах ставят 4 белых колонны. Зал освещается 64 огнями. Председатель изображает Адонхирама, 1-й Наблюдающий — Зубуду — начальника полиции царя Соломона. 1-й Наблюдающий, подойдя к Председателю, говорит, что его розыски трех убийц Хирама увенчались некоторым успехом, — он узнал, что настоящие имена их: Стеркин, Отерфут и Абибала, а не Юбело, Юбела и Юбелум. Посвящаемого ведут в комнату, где стоит урна, и таинственно заявляют ему, что там находится и сердце Хирама, после чего его заставляют дать клятву в верности ордену. Оратор объясняет, что останки Хирама похоронены в священном мавзолее, место которого хранится масонами в глубокой тайне, и что также тщательно должны масоны скрывать от профанов те принципы истины, которыми масоны владеют.

Пятое звание характеризуется учением, что существование человечества должно быть вечным. Долой религии, которые говорят, что будет конец человечеству. Напрасно уверяют, что Бог может, если захочет, прекратить жизнь Вселенной. Забывают, что божество состоит из двух принципов — добра и зла, и если то божество, которое все называют добрым, говорит, что будет конец мира, то оно не доброе, а злое, и, следовательно, не оно будет торжествовать, как говорит религия, а то божество, которое теперь называют «злым», потому что оно не желает уничтожения человечества.

В смысле политическом работы этого звания стараются доказать, что человек, будучи существом законченным, все же не мог бы пользоваться тайнами природы, ни создавать науку и искусства, если бы он не был под непосредственным влиянием высшего существа. Отсюда они выводят то, что люди все братья, все свободны и все одинаково должны пользоваться продуктами земли, ибо все носят в себе одно и то же божественное начало. То божество, которое внушает разум человечеству и двигает его на пути прогресса, и вечно борется с тем Богом рабства и суеверия, которому теперь верят люди, — это ангел света — Л ю ц и ф е р .

Секретное слово пятого звания — И е г о в а — олицетворение того, что как Бог, так и человек, есть соединение двух начал — добра и зла.

Звание 6-е — «Интимный Секретарь»

Посвящение основано на продолжении легенды о Хираме. Царь Тира поставил для постройки храма кедры с горы Ливанской, взамен чего Соломон уступил ему двадцать городов Галилеи, но по прошествии некоторого времени царь Тира нашел, что уступленная ему земля не приносит достаточно дохода. Он пришел к Соломону без доклада, будучи пропущен стражей. Тогда один из близких Соломону лиц, секретарь Иохабен, подошел к дверям, подслушал разговор и вошел во время горячего спора, чтобы защитить свое-

го господина. Посвящаемый изображает секретаря, которого заставляют войти в комнату, где происходит спор между двумя переодетыми в королевские одежды масонами.

Шестое звание в масонстве — служить в качестве агентов в мире профанов; проникая во все сферы общества, они держат масонство в курсе всего, что происходит, и помогают ему извлекать из этого пользу.

Звание 7-е — «Судья»

При посвящении в это звание Председатель изображает Городима — начальника 3600 префектов, которому были вверены обязанности разбирать тяжбы между рабочими, участвовавшими в постройке храма Соломона. Церемониймейстер приносит огромной величины ключ от священного мавзолея Хирама, и посвящаемый, став на колена, должен его поцеловать. Это звание одно из не имеющих значения.

4, 5, 6 и 7-е звания учат, что так как послушание инстинктам, вложенным природой, составляет единственный закон для человечества и так как существование человечества будет вечно, то надо пользоваться в с е м и средствами войны против врагов масонства, чтобы с и л о й заставить их принять закон природы, единственный, признаваемый масонами.

Ритуал седьмого звания говорит, что работа судей масонов заключается в том, чтобы внушить народу, что право диктовать законы и их выполнять принадлежит только ему под тайным руководством масонства.

Звание 8-е — «Смотритель Зданий»

При посвящении в это звание зал обтянут красной материей и освещен 27 огнями, распределенными на три группы. Перед Председателем 15 огней. Перед 1-м Наблюдающим — семь и перед 2-м Наблюдающим — пять. Председатель изображает Соломона. Он одет в мантию и на голове имеет корону. Ритуал основан на продолжении легенды о Хираме. Соломон после смерти Хирама старается заместить его и назначает нескольких руководителей из рабочих. Впоследствии этим рабочим он раздал высшие должности в государстве, но вскоре пришел к заключению, что эта мера была неудачной. Таким образом, заключает оратор, всякое официальное покровительство неинтеллигентным работникам оказалось вредным. Посвящаемому показывают треугольник с тремя символическими знаками (символ — Работы, Свободы и Собственности). Значение этих знаков он узнает лишь впоследствии.

Относительно восьмого звания ритуал говорит, что находящиеся в этом звании должны изучать все основания, на которых покоится человеческое общество и особенно обратить внимание на значение работы и собственности.

Великий капитул (чины 9, 10 и 11-й)

9, 10 и 11-е звания служат переходной ступенью к званиям философским Черного масонства.

Шестое звание масонства — это была школа шпионства, теперь будет школа убийства.

Звание 9-е — «Мастер, избранный из 9-ти»

Зал затянут в черное с белым. На столе лежат кинжал, циркуль, Библия, молоток и черный шнур. Посвящаемого до входа в зал вводят в «приготовительную комнату». В этой комнате стол, стул и свеча. На стенах три надписи: «Преступление не может остаться безнаказанным», «Совесть самый верный судья», «Без законного приказания месть — преступление». Пока посвящаемый там находится, в ложе разыгрывается комедия. Председатель изображает царя Соломона. К нему подходит царь Тира и просит мести за смерть Хирама. Соломон ему обещает. 1-й Наблюдающий обходит всех присутствующих масонов и поворачивает их по очереди, обходит все остальные комнаты ложи и докладывает Председателю, что чужих нет. Председатель обращается к Наблюдающему и спрашивает: «Который час?» Тот отвечает: «Занимается заря — Люцифер — звезда света нас озаряет». Тогда Соломон (Председатель) ударяет восемь раз молотком и на девятом кричит: «Гекам! Гекар!» (Гекам — по-еврейски «месть», Гекар — «он получил удар»). Все повторяют восклицание. Председатель берет кинжал и подносит к своему левому плечу, делая жест приготовления к удару. Все вынимают кинжалы из ножен и делают жест, как бы ударяя себя в сердце... Вводят посвящаемого. Председатель говорит ему, что у него руки в крови и что он, должно быть, и есть убийца Хирама. Чтобы проверить посвящаемого Председатель велит ему подойти к трону девятью шагами: три шага ученика, три шага работника и три шага мастера, после чего посвящаемый становится на колени, кладет руку на Библию и дает клятву. Характерная особенность этой клятвы в сравнении с другими та, что посвящаемый клянется не только не выдавать секретов своего нового звания, но и исполнять поручения общества, хотя бы это ему стоило последней капли крови. Он обещает мстить за поруганную правду, за преследуемую добродетель и за измену кого-либо из братьев масонов своему ордену. После присяги все вынимают кинжалы и кричат: «Гекам — Гекар!» Председатель возлагает на посвящаемого поручение — совершить акт мести, говоря: «Мой брат, наказание за измену должно быть всегда прикрыто мраком ночи, иди... исполни твою работу, пользуясь мраком, и докажи, что ты достоин того выбора, который на тебя пал». Наблюдающий берет посвящаемого, у которого глаза завязаны, обводит его несколько раз, заставляя пятиться, вокруг зала, после чего, выйдя из зала, подводит его к гроту. В гроте сидит человек и пе-

ред ним горит свеча. Масон, приведший сюда посвящаемого, объясняет ему, что это убийца Хирама и что он должен отомстить, убив этого человека, и голову его принести в храм. Посвящаемый берет фонарь, снимает с глаз повязку, подходит к человеку, который, конечно, искусно сделанный манекен, ударяет его кинжалом, снимает с него голову и несет в общий зал. Перед входом туда ему вымазывают руки, передник и кинжал чем-либо красным наподобие крови.

Председатель говорит ему, что он с честью исполнил свой долг, и дает ему пару белых перчаток, что обозначает, что руки его остались незапятнанными, потому что совесть его не может упрекнуть, — он исполнил свой долг.

Посвящаемому объясняют знаки, прикосновение и прочие отличительные признаки его нового звания, после чего начинается длинный диалог, состоящий из ряда вопросов и ответов, которые подсказываются посвящаемому одним из братьев. Например:

Вопрос: Что заставило вас искать посвящения в новое звание?

Ответ: Желание изучить искусство наказывать изменников, мстя за смерть Хирама.

Вопрос: Как вы прошли на место мести?

Ответ: Темной дорогой, неизвестными путями, под покровом мрака ночи.

Вопрос: Кто вас провел?

Ответ: Неизвестный.

Вопрос: Что это значит?

Ответ: То, что наказание клятвопреступника или ложного брата должно исполняться тайно, так чтобы исполнители мести не знали друг друга.

Вопрос: Что вы сделали с телом убитого?

Ответ: Я отрезал ему голову, чтобы доказать Соломону, что я исполнил акт мести.

Вопрос: Какой смысл этой легенды?

Ответ: Что измена не должна остаться безнаказанной, месть — это акт добродетели, раз она является приказанием свыше. Совесть масона остается нетронутой. Один Великий Архитектор Вселенной нам судья.

После окончания этого диалога Председатель ударяет семь раз молотком, говоря: «Братья, месть совершена. Совет избранных может разойтись. Капитул закрыт».

Практический смысл этого посвящения — приучить посвящаемого к мысли, что он имеет право и даже обязан совершить убийство, когда масонство изберет его мстителем. Месть — от добродетели. Убийство должно быть под прикрытием мрака, сообщник не должен быть известен, убийство должно застать изменника врасплох. Символически Хирам изображает человечество, три его убийцы — тиранию, религиозный фанатизм и невежество.

Политическая миссия девятого звания — изыскание способов избирать людей, на которых возлагать исполнение воли народа и управлять ими; иначе

сказать — подчинить своему влиянию депутатов и прочих выборных лиц в палате депутатов.

В смысле религиозном статут девятого звания говорит, что все, что бесплодно, добровольно должно быть стерто с лица земли. Все это бесполезно для размножения и не должно существовать, а так как священники, монахи и монахини бесполезны в этом отношении для человечества, то они должны навсегда исчезнуть.

Звание 10-е — «Знаменитый, избранный из 15-ти»

Ритуал посвящения основан на продолжении легенды о Хираме. После наказания одного из убийц Хирама двое остальных бежали в страны Гет, где царствовал Моака. Соломон потребовал выдачи и послал за убийцами 15 человек. Через 15 дней убийцы были найдены и привезены 15 числа следующего месяца. Им были распороты животы и они были положены на солнце, после чего им отрубили головы и выставили на городских воротах. Посвящаемого уводят в погреб, где дают ему две головы манекенов. Одну из них он протыкает кинжалом и вносит в храм, после чего дает клятву.

Ритуал десятого звания говорит, что работы Знаменитых, избранных из 15, заключаются в рассмотрении и изучении международных вопросов касательно свободы, равенства и ораторства, право на которые имеют все народы всех наций. Десятое звание разбирает вопросы успеха революционного движения всех стран и всех народов и ведет борьбу с деспотизмом власти.

Звание 11-е — «Превосходный Рыцарь»

Посвящение очень короткое. Основание — продолжение легенды о Хираме.

15 человек, на которых было возложено поручение поймать и привести остальных двух убийц Хирама, возвратились в Иерусалим. 12 из них получили в награду управление 12-ю коленами Иудейскими. Мораль та, что добродетель была вознаграждена. Политического значения это звание почти не имеет, но зато оно служит для подготовки масонов к воззрениям гностиков.

Звание 12-е — «Великий Мастер Архитектуры»

Это одно из тех незначущих званий, о которых было упомянуто выше, цель которых — удовлетворить честолюбие «символистов», но отнюдь не допустить до тайн капитулов. Те, которых масонство признает достойными и в которых нуждается, получают повышения без посвящения в эти звания — простым уведомлением.

Ритуал основан на продолжении легенды о Хираме. После казни трех убийц Хирама работы по постройке храма не могли все-таки продолжаться. Начальники колен, назначенные Соломоном, злоупотребляли властью, и казна народная была пуста. Работы храма остановились при начале постройки третьего храма. Тогда Соломон велел избрать из каждого колена по одному архитектору, которые должны были представить архитектурный план и способ восстановить финансы и облегчить народ. Тот, кто представит на конкурсе лучший план, должен был получить звание Великого Учителя Архитектуры и преемника Хирама.

Посвящаемому рассказывают о недостатках существующих религий. Иудеи ждут своего мессию и всемирного царства. Христианство — тоже неудавшаяся религия, хотя Христос и был великий человек, но учение Его плохо было понято необразованными рыбаками — Его апостолами.

Франкмасонство исповедует единственно истинную религию гностиков, признает двубожие, т.е. олицетворение в одном лице принципов добра и зла. Они поклонники Каина, Ханаана, Коре, Натана, Авирона, их апостол — это Иуда, измена которого была актом философии и добродетели, они не осуждают пороков Содомы и Гоморры, признавая их актом мудрости.

Посвящаемого заставляют стать на колени и проделать пародию на святое причастие — он принимает сердце Хирама в виде теста из муки, масла и вина. После чего идет пародия исповеди, причем посвящаемый должен сказать о своих масонских грехах, так, например: о неправильном посещении ложи, ссорах с братьями и сестрами масонами, непослушании членам ложи и пр. Посвящаемого заставляют целовать звезду, на которой изображена буква G, которая на этот раз обозначает не геометрию, а гностику.

Гностика, поясняется посвящаемому, говорит язычникам: у вас нет ни религии, ни философии, вам осталась только ваша мифология и скептицизм; евреям: ваше учение неполно потому, что вы признаете только одну часть божества — вы не постигли высшего божества и не знаете его законов, что доказывается уже тем, что вы ждете мессию, который должен помочь вам выйти из вашего положения среди других народов; христианам: хотя Создатель вашей религии и был человеком высшего ума, но апостолы не поняли Его учения и извратили его. Вот почему масонство, как высшая религия, не имеющая недостатков других религий, должно быть всеобщей религией и охватить весь мир. (Вне ложи новопосвящаемому впоследствии объясняют суть религии масонства подробнее.)

После этого начинается экзамен знания правил предыдущих званий, пройденных посвящаемым, и затем ему объявляют, что его удостоивают чести быть принятым в новое звание. Оратор читает речь, в которой объясняет аллегорический смысл легенды, служащей основанием для посвящения в двенадцатое звание, причем говорит, что делегация от 12 колен и конкурс 12 архитекторов надо понимать в том смысле, что в делах, в которых заинтересован народ, т.е. в сборах податей и налогов, которые должны идти для народного бла-

га, главным участником должен быть сам же народ через своих представителей, но никакая другая власть, которая всегда будет злоупотреблять своим правом и приведет народ к нищете и разорению.

Это объяснение Оратором легенды указывает на деятельность масонства в двенадцатом звании. Работы двенадцатого звания заключаются в изучении с теоретической стороны прав народа и приведение в действие этой теории тогда, когда масонство будет иметь в своих руках власть над собственностью, капиталом и трудоспособностью государства.

С точки зрения религиозной, с двенадцатого звания начинается применение в масонстве доктрины гностицизма.

Звание 13-е — «Рыцарь Королевского Ковчега»

Посвящение в это звание происходит в подвале ложи, не имеющем ни дверей, ни окон, вход в который идет изнутри ложи. Место это называется «Царской ложей», или «Коллегией». Потолок подвала поддерживается девятью арками, на каждой из которых написаны имена девяти архитекторов, выбранных из народа: Иод, Иахо, Иох, Емиах, Елиах, Иахеб, Адонай, Ель-Ханаан и Иобель. Посреди зала стоит колонна, на которой висит светящийся треугольник с тремя еврейскими буквами «иод», а посреди них — финикийские буквы, соответствующие букве Г (G).

Президент носит титул «Трижды Могушественного Учителя» и изображает из себя царя Соломона. Он одет в царскую мантию. Вице-президент изображает царя Тирского (Хирама), Великий Казначей — 10-го архитектора Завуллона, Великий Секретарь — 11-го архитектора Иохабена и Великий Инспектор — 12-го архитектора Стольфкина. Все участвующие в церемонии посвящения входят в подвал по приставной лестнице, которая убирается. Посвящаемые, которые должны быть по церемониалу в количестве не менее трех, спускаются в подвал на веревке, по слову Председателя: «Солнце встает!» Это слово означает пропуск третьего звания.

Легенда для посвящения следующая. Пророк Енох, вдохновленный чудесным сновидением, спрятал под девятью арками, носящими каждая на себе название одного из свойств Великого Архитектора Вселенной, треугольник из агата, на котором он золотыми буквами изобразил настоящее имя божества. Под эти же арки он спрятал и две колонны, на которых он выгравировал состояние человеческого развития и науки, которые были до всемирного потопа. Соломон приказал разыскать спрятанное пророком Енохом трем архитекторам: Завулону, Иохабену и Стольфкину, которым удалось найти где-то под землей девять сводов, причем под 9-й аркой они нашли треугольник и одну из колонн, но они не нашли другую, на которой было написано объяснение, как произносить Божье имя, потому что во время потопа она была отбита волнами и занесена зем-

лей. По слову Председателя «Солнце встает» спускают на веревках трех посвящаемых с завязанными глазами. Им снимают повязки после сообщения им выше рассказанной легенды, и Председатель, делая жест благословения, читает над ними молитву, которая заканчивается словами: «О Великий Архитектор Вселенной, дай нам разум отличать добро от зла, чтобы мы могли узнать тех, которые имеют истинное стремление к совершенствованию, сделай так, чтобы мы не имели другой цели в жизни, как славу и желание всемирного царства масонства». По окончании молитвы все говорят: «Аминь».

Согласно ритуалу деятельность тринадцатого звания определяется так: сообразно взглядам, которые масонство установило по вопросу о начале всех начал (иначе сказать — о Божестве), члены масонства в тринадцатом звании должны разрабатывать вопросы улучшения образования народов в благоприятном для масонства направлении.

Звание 14-е — «Великий Шотландец Священной Арки»

Посвящение происходит во втором подвале ложи, соединенном с первым подвалом длинным и узким коридором. Второй подвал называется «Священным». При входе во второй подвал есть небольшой, но глубокий ров, через который проходят по доскам, посвящаемые же должны через него перепрыгивать. В городах, где заседают Верховные Советы масонства, эти помещения имеют полную обстановку, предназначенную для посвящения во все дальнейшие звания.

«Священное подземелье» все обтянуто изнутри красной материей с изображением языков пламени и освещено 24 огнями. Над тронем Председателя висит тот же треугольник с таинственными знаками. В помещении стоит стол, на котором лежат 12 хлебов и кувшин с вином, и у входа чучело льва с мечом в зубах. Участвуют в посвящении десять лиц. Президент изображает Соломона, вице-президент — царя Тирского, остальные — различных лиц того времени. Посвящаемый входя должен перепрыгнуть ров и войти в зал, который стерегут Привратник с мечом в руке и лев. Тотчас же после входа Председатель его экзаменует по всем тринадцати званиям, которые он прошел, после чего рассказывает легенду звания, изложенную Иаковом VI, королем Английским, который учредил это звание.

Имя Высшего Существа, написанное пророком Енохом, не знали как прочесть, потому что колонна, на которой было объяснение, была затеряна во время потопа. Высшее Существо в своем откровении объяснило его Моисею, который его выгравировал на золотой медали и положил в Ковчег Завета. Но после поражения, нанесенного евреям, Ковчег Завета попал в руки сириян. Когда они везли Ковчег через пустыню, появился огромный лев, который разогнал людей, и они бросили Ковчег в небольшой роще. Тогда первосвященник при-

шел за львом и тот подал ему в зубах ключ от Ковчега. Благодаря этому случаю имя истинного Бога стало известно человечеству, и произносить его надо так: «Хих-Хох». После легенды Председатель читает небольшую речь, говоря, что, несмотря на то, что посвящаемый прошел тринадцать званий, он еще далек от света, к которому стремился и который масонство ему обещало, потому что он не прошел настоящих испытаний, и предлагает прочесть про себя текст присяги, который если он согласен, то должен повторить вслух. Ему дают лист бумаги, на котором изображен следующий текст: «Клянусь всеми моими пятью чувствами, моим разумом, моей свободной волей, что я буду хранить свято все секреты, знаки и тайны, которые мне до сих пор открыты и будут открыты в будущем, и заявляю от чистого сердца, что не имею ни малейшего раскаяния в том, что сделался масоном. Я обещаюсь и клянусь не участвовать ни в каком собрании и не принимать такового у себя иначе как 1) с разрешения и согласия моих братьев, «совершенных масонов» этого уважаемого общества, 2) в случае удаления от сего места на 25 верст и более с разрешения, данного мне местным Великим Главным Инспектором или одним из его депутатов в звании 32-м или же таким же другим обществом, Капитулом Совершенствования утвержденным и правильно составленным, как и этот. Если я буду виновен в неисполнении моей клятвы и если я выдам что-либо из секретов, мне доверенных, то я согласен...» и т.д., здесь посвящаемый перечисляет все муки и пытки, которым он согласен подвергнуться. Председатель, видя, что посвящаемый прочел текст присяги, предлагает ему повторить ее вслух. Если посвящаемый не желает принять на себя такое обязательство, то с ним поступают согласно 303-й статье ритуала, т.е. два Наблюдающих быстро обходят и, став сзади него, приставляют острие шпага к его спине. Остальные заставляют его быстро перевернуться на месте 27 раз и обойти 18 раз вокруг ложи, затем насильно ведут к крану и обливают холодной водой, после чего изгоняют из ложи как трусливого человека. Если он соглашается, его поздравляют и после произнесения клятвы ведут к бассейну и, окропив водой из него, говорят: «Будьте очищены».

Посвящение долгое и описывать его нет надобности. В политическом смысле работа в звании четырнадцатом заключается в распространении идеи абсолютной свободы совести, мысли и слова как неотъемлемого права человека (в тесном смысле нужно понимать — свободы печати и речей в собраниях), в данном случае это должно являться средством уничтожения христианства для замены его гностицизмом. Оратор в длинной речи знакомит с вопросом возможности общения масонов задних лож, постигших тайны оккультических знаний, с духами и загробным миром. «Гении доброго духа помогут вам, — говорит Оратор посвящаемому, — достичь нравственного и умственного совершенства».

Каждый член в четырнадцатом звании носит на руке кольцо в виде обручального, на внутренней стороне которого выгравированы следующие слова: «Добродетель соединяет то, чего смерть не может разделить».

Великий Совет

Звание 15-е — «Рыцарь Востока и Шпаги»

Посвящение происходит в двух комнатах — одна затянута светло-зеленой материей, другая — красной. Каждая комната освещается 70-ю огнями по 7 в каждом подсвечнике. Зеленая комната изображает двор Сируса, царя Ассирийского. Легенда этого звания следующая.

Евреи делают всевозможные усилия, чтобы вновь выстроить свой храм, разрушенный Навуходоносором, который увел еврейский народ в рабство. Иудейский царь Иехония, бывший также в плену, имел сына Зоровавеля, который на 70-м году рабства добился у преемника Навуходоносора, царя Сируса, разрешения возвратиться в Иерусалим, чтобы продолжать постройку храма. Зоровавель увел с собой 7000 рабочих, которые принуждены были работать с оружием в одной руке и инструментом в другой, будучи постоянно тревожимы самаритянами — народом, питавшим ненависть к евреям. Посвящаемый разыгрывает роль Зоровавеля. Царь Сирус видит сон, во время которого голос говорит ему, что если он не освободит евреев, то его корона перейдет в другие руки, тогда он решается отпустить для постройки храма 7000 еврейских каменщиков (масонов), которых и отправляет.

Посвящение. Вторая комната представляет разрушенный Иерусалим. Там Зоровавеля встречает тот же Председатель, но изображающий начальника свободных каменщиков, избегнувших плена Вавилонского и укrywшихся от преследования в развалинах храма. Начальник спрашивает Зоровавеля, кто он такой. Тот объясняет и говорит, что знаки милости Ассирийского царя, которыми тот его наградил, он потерял в сражении с самаритянами перед входом в Иерусалим. Начальник говорит на это, что ему нечего жалеть потерянного, потому что в глазах истинных масонов эти знаки не имеют никакой цены, и что ему надо только радоваться, что он попал в среду товарищей, которые 70 лет укrywались и сохранили в неприкосновенности свои тайны. После этой сцены Председатель задает вопросы, на которые должен ответить посвящаемый. 1. Каковы права народа? 2. В чем состоит свобода? 3. Могут ли быть совместимы два понятия — монархия и свобода? И прочие. Посвящаемого заставляют дать вновь клятву в сохранении тайн, после чего Оратор излагает сущность тринадцатого звания. Человек по закону природы рожден для свободы, следовательно, если деспот предъявляет своим подданным какие-либо требования, последние не должны ему повиноваться и их единственный долг — завоевать себе абсолютную свободу. В действительности, если деспот показывает себя либералом, то это лишь потому, что он принужден к этому силой. Так и Сирус освободил Зоровавеля под влиянием страха, который ему причинил угрожающий сон, который является символом народа, стравливающего с себя зависи-

мость и требующего свои права. Человек со свободным сердцем, который поневоле находится в рабстве, должен прежде всего заботиться, чтобы в нем не заглохло чувство, вложенное самой природой. Он не должен прельщаться благополучием, которое деспот может ему обещать, и если он решается принять от него почести, то только для того, чтобы лучше осуществить свое освобождение от его деспотизма. Подобно масонам, скрывавшимся 70 лет в развалинах храма, человек неустанно должен работать для освобождения и ждать часа, когда он добьется его.

Работа масонов в пятнадцатом звании имеет целью проводить ту идею, что человек рождается свободным от природы. Личная свобода достигается законно только тогда, когда закон применяется с полной гармонией как к единичной личности, так и к человеку в обществе. Работайте всегда, чтобы восстановить храм свободы, разрушенный тиранами человечества. В пятнадцатом звании масонам лицемерно рекомендуется стремление к закономерности и только впоследствии, при достижении ими высоких званий, им открывается цель масонства.

Звание 16-е — «Князь Иерусалима»

Это одно из малозначущих званий.

Основой посвящения в это звание служит продолжение легенды о Зоровавеле. Иудеи не могли восторжествовать над самаритянами, и Зоровавель отчаивался уже видеть восстановление храма иерусалимского. Тогда он отправил посланников к Дарию, преемнику Сируса, чтобы просить помощи, и Дарий принял Зоровавеля под свое покровительство и приказал самаритянам подчиниться евреям. Тогда Зоровавель, опираясь на власть Дария, заставил самаритян платить ему подати.

Собрание чинов масонства шестнадцатого звания называется Великим Советом. Зал освещен 25-ю огнями и разделен занавесою на две половины. Одна изображает Иерусалим, другая — Вавилон. Посвящаемый изображает посла, его ведут в Вавилон, где он просит заступничества Дария, который принимает его и дает ему титул «Князя Иерусалимского». Когда он возвращается обратно в Иерусалим, его встречают радостными криками. Посвящаемому объясняют, что неравенство людей имеет непосредственным результатом свободу и независимость нации, представляющих из себя не что иное, как группы людей, живущих обособленно лишь вследствие исторических или географических причин. Когда человек будет восстановлен в своем праве на свободу, границы государств должны исчезнуть, ибо все люди будут равны.

Работа в шестнадцатом звании заключается в распространении идеи интернационализма и в уничтожении патриотизма как одного из ненужных заблуждений.

Звание 17-е — «Рыцарь Востока и Запада»

Это звание исключительно гностическое, и взято масонами от тамплиеров. Легенда следующая.

После взятия Иерусалима римлянами израильтяне бросили Иудею за ее неплодородную почву и пошли искать страны, где они могли бы добиться уважения к своей личности и к правам человека. Не найдя такой страны, они основали общества Терапевтов, Шотландцев, Иоханитов. С иоханитами сошлись крестоносцы, которые долгое время служили им опорой. В церемонии посвящения новичку объясняют таинственное значение цифры 7 в каббалистике и древней магии: в природе — $4 \times 7 = 28$ дней — лунный месяц, 7 дней в неделе, в религиях 7 жертв, необходимых для сошествия духа на землю, 7 пророческих колец браминов, 7 ступеней тайн каббалы, 7 пирамид Лаконии, 7 алтарей Озириса, 7 идолов Бонзы, 7 капищ Молоха, 7 голов Амиды, 7 сыновей Феи, 7 дочерей Астарты, 7 дверей храма Солнца, 7 Циклопов, 7 Титанов, 7 дней творения мира, 7 таинств христиан, 7 пророческих животных Иосифа, 7 херувимов, 7 месяцев всемирного потопа, 7 тайн гностиков, 7 страстей Христа, 7 страданий Божией Матери, 7 смертных грехов, 7 холмов Рима и 7 небес гностиков и т.д. — перечисление идет более 15 минут. Посвящаемого обводят семь раз вокруг зала, после чего Оратор читает историю возникновения секты Иоаннитов и нападает на правительства и Пап, которые запретили собрания гностиков, иоаннитов и тамплиеров, так много трудившихся, чтобы просветить человечество светом разума.

Работы семнадцатого звания заключаются, согласно ритуалу, в домогательстве у правительств прав на свободу собраний и на учреждение тайных и явных обществ.

Звание 18-е — «Розы и Креста»

Это одно из наиболее важных званий в масонстве. Восемнадцатое звание — это камень преткновения для огромного большинства. Минимальное время, необходимое для получения этого звания после звания мастера — это два с половиной года. Собрание масонов в звании «Розы и Креста» носит название Капитула и происходит не в масонской ложе, а в особом помещении, имеющем «Зеленую», «Черную», «Красную» и «Адскую» комнаты. Постоянный состав для исполнения всех формальностей состоит из 15 человек: 1) Председателя, 2) 1-го Великого Смотрителя, 3) 2-го Великого Смотрителя, 4) Оратора, 5) Канцлера (Секретаря), 6) одного из представителей Верховного Масонского Совета, 7) Великого Эксперта, заведующего посвящением, 8) и 9) двух Церемониймейстеров, 10) Казначая, 11) Благотворителя, 12) Заведующего Банкетами, 13) Заведующего Архивом, 14) Смотрителя Храма и 15) При-

вратника, — все эти должностные лица избираются на один год. Присутствующие на сеансах члены уже не сидят на скамьях, как в ложах, а на креслах.

Посвящаемый, придя в капитул, приносит с собой литературную работу в виде сочинения, написанного им, в котором он излагает свои взгляды на масонство сообразно с теми сведениями, в которые он был посвящаем до восемнадцатого звания. До открытия заседания, как и в ложах, два Наблюдающих проходят между присутствующими и проверяют их по знаку, прикосновению, паролю, походке и пр., после чего Привратник, вооруженный мечом, осматривает все остальные комнаты помещения и затем только присутствующие получают разрешение сесть. Как и в ложах, Председатель перед началом работ говорит: «Ко мне, мои братья рыцари, по знаку, по ударам, по восклицанию». После чтения доклада присутствующие утверждают его не ударом руки по колену, а поднятием мечей острием вверх.

Посвящаемого вводят и его сейчас же экзаменуют по всем семнадцати званиям. После чего Председатель читает весьма длинную речь, объясняя значение каждого из 17 званий в масонстве. Переходя на религиозную почву, он говорит: «Масонство — это храм, открытый для всех добрых чувств и стремлений, это передовой пункт прогресса и цивилизации, но, чтобы сделать свое учение более скрытным от непосвященных профанов, оно облекло его в символы и эмблемы и распределило его по классам и званиям, чтобы можно было легче наблюдать развитие своих приверженцев и дать им образование сообразно их способностям и силам».

Метод был весьма прост. Признав необходимым сообщить своим последователям историю всего человечества не с точки зрения событий, но в смысле влияния верований и развития нравственных и личных свойств человека, масонство нашло способ, не требуя долгих и утомительных изучений, дать постепенно своим слушателям в каждом звании те сведения, которые им необходимо было получить. Живя среди народа, который черпал все свои религиозные верования в библейской истории, масонство почерпнуло все свои символы, мифы и легенды из еврейских книг.

Исходя из признания одного божества, которое масонство называет «Великим Архитектором Вселенной», и не сходя с этого пути, но следуя лишь за человеческим умом во всех его религиозных отклонениях, масонство от еврейской религии переходит к сектам, которые сопутствовали ей для того, чтобы остановиться на учении чистой философии, т.е. на разуме. Желая дать своим адептам пережить жизнь человечества во все эпохи его истории до настоящего времени, масонство разделило свое обучение на три периода:

- 1) период Иудаизма и Великой Архитектуры;
- 2) период Религиозный — со всеми вариантами культов;
- 3) период Научный и Философический, которым теперь мы не будем заниматься.

Период иудаизма включает в себе 16 первых званий масонства.

Здесь легенды и лица, буквы, пароли и все прочее — все еврейское.

До сих пор масонство занималось и следило за расой, происходившей от детей С и м а и признававшей и исповедовавшей Единого Бога, но оставляло без внимания народы, происходившие от детей Иафета, которые все исповедовали религии многобожия. Когда христианство охватило Восток и вера в единого Бога стала общим достоянием всего цивилизованного мира, тогда масонство создало 17-е звание «Рыцаря Востока и Запада». Оно оставило иудаизм и перешло ко второму фазису, к манифестации материального культа.

«Жизнь человечества полна заблуждений. Ища истину, оно использовало и языческую религию, потом веровало в Единого Бога, затем, дав волю воображению, стало боготворить человека от избытка любви к нему, веря, что он открыл для них врата вечной жизни. Человечеству мало верить, ему нужен культ боготворения от избытка чувств признательности к тому началу всех начал, которое ему дало жизнь. Не говорите человечеству о разуме и логике — вас не поймут, у него есть вера, которой предаются народы со всем пылом, на которую способна только молодость.

Мы в зрелом возрасте. Греко-римская культура исчезла. Весь свет покрыт мраком непроницаемого невежества. Сила — это все. Права не существует, все находится в хаосе нравов, обычаев, законов, оставшихся по традиции, от падения Римской империи. Между слабыми и сильными нет даже борьбы — есть только уничтожение первых. Существует только ненавистное и незаконное неравенство между господами и слугами, победителями и побежденными, владыками и рабами, благородными и плебеями. Все это фиктивное право животной, грубой, слепой силы — и это право, которое не что иное, как несправедливость, будет существовать до тех пор, пока не появится истинное право, право вечное, основанное на нравственном развитии и на разуме.

Среди тирании и бесправия феодального режима образовался класс людей, принявших под свою защиту угнетенных, — это был класс рыцарей. Этот класс посвятил себя делам великодушия и любви к человечеству, которые они возвели в догмат. Рыцари посвятили себя защите слабых, способствовали смягчению нравов, относились к женщинам с почтительной любовью, к безоружному врагу — с уважением и великодушием. Так должны поступать и вы, благородные Рыцари Востока и Запада».

Окончив речь, Председатель дает сильный удар молотком по столу. Все встают. Посвящение в это звание слишком долго, чтобы его описывать. Речи Председателя и Оратора длинны и порой бессодержательны. Все члены Розы и Креста имеют символический знак — крест и посреди него на пересечении линий — розу. Но крест этот не христианский знак. Символически он изображает следующее: вертикальная линия — это жизнь, горизонтальная — смерть. Роза — это символ оплодотворения, таким образом крест с розой посередине

изображает человечество, вечно рождающееся, и умирающее, и все же вечно существующее благодаря акту оплодотворения. Пеликан, кормящий своих детей, это символ благотворительности, одна из эмблем звания «Розы и Креста». (Изображение это можно видеть на наших русских игральных картах.)

Посвящение оканчивается присягой, и затем посвящаемым сообщают пароль, жест, прикосновение, походку и прочие отличительные признаки звания, а также дают выучить катехизис.

Перед окончанием сеанса вносят в комнату стол, на котором лежат хлеб и кувшин с вином. Председатель, переломив хлеб, произносит молитву Великому Архитектору и дает всем есть от одного хлеба и пить из одного кувшина вино. В общем, это кощунственная пародия Тайной Вечери. После чего капитул расходится в полном молчании по домам.

Обыкновенные занятия капитулов

Восемнадцатое звание «Розы и Креста» заканчивает серию званий Красного масонства и играет в нем такую же роль, как звание «Мастера» в Голубом; как для работы лож необходимы мастера, так для работы капитулов необходимо звание розенкрейцера. Чтобы образовать капитул, требуется не менее девяти членов в 18-м звании. Образованный таким образом капитул вербует себе членов из мастеров, признанных достойными для дальнейших повышений. Все посвящаемые в 18-е звание, входящие в состав нового капитула, дают обязательство платить известные взносы не менее как на три года.

Капитулы имеют не менее шести обязательных собраний в году, на этих собраниях бывает и посвящение. Заседания эти не носят чисто политического характера, это скорее сеансы, на которых обсуждаются результаты секретного наблюдения за деятельностью отдельных лиц и лож, также агентурные сведения от масонов же по порученным им наблюдениям вне лож. На них также читаются диссертации о пантеизме и гностицизме, цель которых — приготовить изобранных к учению Черного масонства. Один из сеансов предназначается также для выбора на следующий год постоянного состава должностных лиц капитула.

Капитулы еще более, чем ложи, окружают себя предосторожностями. Чтобы проникнуть в ложу, нужно только доказать, что лицо имеет звание мастера какого угодно ритуала. Чтобы проникнуть в капитул, необходимо быть принятым в тот ритуал, к которому принадлежит капитул, для чего нужно представить свои масонские документы, которые должны быть заменены новыми по наведению самых точных справок.

Единственным развлечением капитулов служат банкеты. Эти банкеты прежде всего отличаются тем, что носят кощунственный характер. Вообще заседания капитулов так же часты, как и в ложах. За несколько дней до заседания в подведомственных капитулу ложах капитул собирается, чтобы обсудить

вопросы, которые должны быть на рассмотрении в ложах, и сообщает Председателям лож, как эти вопросы должны быть решены.

Главное занятие звания «Розы и Креста» — это наблюдение за масонами в ложах.

Банкеты капитулов

1. Банкет Избранных — для 11-го звания и выше.
2. Банкет Шотландцев — для 14-го звания и выше.
3. Банкет Рыцарей Востока — для 17-го звания и выше.

На этих банкетах все подчиняются строгой дисциплине. Пьют определенное число тостов по команде. В общем, они недостаточно интересны, чтобы их описывать. Остановлюсь на банкете «Розы и Креста».

4. Банкет «Розы и Креста» бывает один раз в год, в ночь со Страстного четверга на пятницу. Зал капитула роскошно убран — стены завешены красной материей. В глубине зала стоят три креста. Стол — тоже в виде креста, и в центре его стоит семисвечный канделябр. Бокалы сделаны в виде чаш для причастия. Перед входом в зал масоны проделывают пародию Тайной Вечери, раздают хлеб и дают вино из одной чаши, говоря: «Пейте и ядите». В зал все входят, держа руки скрещенными на груди, и садятся за стол. Когда Главный Эксперт по предложению Председателя удостоверится, что никого постороннего за дверями храма нет, то в зал вносится пригвожденный к кресту жареный ягненок, на голове которого венок из терновника. Председатель предлагает одному из членов отрезать нечистые места, чтобы посвятить их огню. Ягненку отрезают голову, половые органы и те места ног, которые пригвождены ко кресту, и бросают в жаровню с угольями. Остальное съедают. При тостах по команде делают кубками с вином крестное знамение, после чего вино залпом выпивают.

Ареопаги

В 18-м звании «Розы и Креста» масонам говорят лишь то, что божество не одно в своем существе, а состоит из двух принципов, враждебных по своей натуре, из принципа добра и принципа зла. Им остается узнать, кто гений добра и кто гений зла, какое божество почитать и какое ненавидеть. Дальнейшие звания покажут, что бог зла, мрака, суеверия, заблуждения, бог, преследующий человечество, это Адонай — Тот, Кого почитают в Библии и Евангелии, и наоборот, «ангел света» — бог труда, добра, гений правды, отец человечества, Великий Архитектор Вселенной, жертва несправедливости злого бога Адоная — это С а т а н а .

Первая ступень для подготовки к принятию учения культа Сатаны — это девятнадцатое звание.

Звание 19-е — «Великий Первосвященник Небесного Иерусалима»

Основанием посвящения служит легенда Апокалипсиса о том, как шла борьба между Богом и Демоном за обладание Небесным Иерусалимом. Транспарант на востоке зала изображает Апокалиптический Небесный Иерусалим с тремя воротами. Посвящение неинтересно. Достойна внимания речь Председателя, в которой он говорит, что «утраченный человечеством рай может быть возвращен тогда, когда человек будет руководствоваться только разумом, единственно которым познается истина, но не верой, которую проповедует церковь. Поэтому, когда народ будет воспитан в неверии и будет руководствоваться только разумом, для него наступят хорошие дни. Нужно сделать так, чтобы запрещение злого Адоная касаться дерева познания добра и зла не имело никакой силы. Вот почему потомки Эблиса, Каина и Хирама должны идти на приступ Небесного Иерусалима, чтобы лишить власти ненавистного злого Адоная. Тогда нами завоеван будет земной рай, тогда мы назовем Адоная падшим Богом».

Звание 20-е — «Великий Патриарх»

Основанием посвящения служит легенда о Зоровавеле, который, возвратившись из Вавилона в Иерусалим и найдя там скрывающихся масонов, признается последними быть достойным посвящения в их тайны. Председатель изображает Асуеруга — главу иерусалимских масонов. После церемонии посвящения Председатель подводит посвященного к транспаранту, изображающему звезду в облаках. Ему говорят, что это утренняя звезда под названием «Люцифер», что древние халдеи ее боготворили и служили ей в пустыне. «Будьте, как эта утренняя звезда, которая возвещает наступление дня, идите и несите человечеству свет святым именем Люцифера, вырывайте с корнем суеверие и невежество!» — восклицает Председатель.

Работа 20-го звания, согласно ритуалу, состоит в следующем. Масоны 20-го звания должны поддерживать всеми возможными средствами права всех людей на равенство перед правосудием и на равенство в смысле пользования всеми правами, данными природой.

Звание 21-е — «Рыцарь Пруссии», или «Ноашит»

Посвящение в 21-е звание вдохновляется кровавыми воспоминаниями общества Св. Вемя в Пруссии, о котором было упомянуто в начале доклада. Но в Черном масонстве посвящаемый увидит, что теперь ему придется употребить кинжал не для того, чтобы закалывать манекенов, изображающих библейских лиц, как это было в Голубом масонстве. Секта начинает сбрасы-

вать маску. Теперь она открыто преследует аристократию и духовенство. Посвящение в 21-е звание одно из самых интересных.

Это звание учреждено известным Фридрихом II Прусским, другом Вольтера. Он назвал это звание «Ноашит», таково было имя строителя Вавилонской башни.

Собрание масонов в 21-м звании носит название Великого Капитула. Помещение их должно, согласно статуту, иметь зал с одним большим окном, расположенным так, чтобы в зал попадал свет луны. Всякое другое освещение строжайше запрещается ритуалом этого звания. Заседания их бывают каждый месяц в полнолуние. Зал должен быть убран по возможности в средневековом вкусе. Присутствующие одеты в черные плащи, имеют передники и перчатки желтой кожи и черную перевязь, на лице же у всех маски. При посвящении в 21-е звание Председатель не присутствует. Масы Великого Капитула собираются под временным начальством Инспектора. Когда все наденут маски и сядут на свои места, раздается три медленных удара в дверь. Является человек в маске, не известный капитулу. Ему отворяют дверь. Неизвестный объявляет, что он прислан Верховным Советом, чтобы председательствовать на собрании. Брат Инспектор приказывает воздать ему почести. Присутствующие образуют из шпаг арку, под которой проходит прибывший, который изображает короля Фридриха II Прусского, идет на председательский трон и объявляет собрание открытым. «Носитель Знамени» говорит: «Если кто-нибудь наказан несправедливостью сильного, тиранией могущественного, если кто-нибудь был жертвой незаслуженного обвинения, попал в руки несправедливых судей, испытал на себе злоупотребление силой, — пусть тот придет к нам и свободно расскажет нам свои жалобы, потому что этот Великий Капитул отдаст ему полную справедливость». В это время вводят посвящаемого, которого представляют обществу, говоря: «Это Адольф Саксонский, учитель, масон и рыцарь “Розы и Креста”. Он пришел искать правосудия». При том рассказывает, что, отправившись в Палестину с Фридрихом Барбароссой, он заложил свое имение графу Рейнфреду и епископу города Вены. По возвращении он потребовал имение обратно, но Рейнфред отказался от денег и сказал, что имение было ему продано и показал подложный акт. Посвящаемый просит правосудия у общества Св. Вемы. Председательствующий спрашивает посвящаемого, так ли это. Посвящаемый говорит, что то, что сказал его проводник, верно. Тогда один из присутствующих встает, подходит к посвящаемому, срывает с себя маску и говорит, что он граф Рейнфред и что посвящаемый лжец, потому что документ не подложный. Проводник берет бумагу и, поднеся ее к окну при свете луны, замечает, что на печати выставлен год, не соответствующий году, когда сделана подпись. Граф Рейнфред обличен. Его изгоняют из общества и вотируют, что против его фамилии в списке будет постав-

лено слово «умер». Вместо графа Рейнфреда принимается Адольф Саксонский, т.е. посвящаемый.

Клятва посвящаемого.

«Я клянусь всегда и везде хранить секреты этого звания. Я клянусь на практике применять все обязанности, которые на себя принял, и все, чему я научился со времени моего нахождения в звании масона. Я клянусь никогда не отказываться от исполнения приказа, возложенного на меня по приговору, вынесенному этим Великим Капитулом, а также и всяким другим. Я клянусь подчиниться всецело суду Рыцарей Пруссии, Ноашитов, если я совершу проступок или преступление».

Клятва дается на скрещенных шпаге и кинжале. После этой клятвы посвящаемого просят вежливо удалиться и сторожить снаружи двери, пока он не приобретет полного их доверия. Председатель встает и уходит, сохраняя свое инкогнито. Он представляет собой олицетворение не ведомой никому власти Верховного Совета.

Объяснение этого звания, согласно ритуалу, следующее. Судопроизводство, свободное неподкупное и независимое, необходимо для истинного прогресса. Для того чтобы достигнуть этой цели, судья должен судить лишь согласно своему взгляду и совести, не будучи зависимым ни от желаний властей, ни от каприза народных масс. Все же авторитеты как политические, так и религиозные — враги человечества, всякий, будь он из духовенства или из неверующих, который сумел возвыситься до власти, является эксплуататором народных масс, — вот почему духовенство и аристократия должны навсегда исчезнуть.

Звание 22-е — «Князь Ливана»

Во время посвящения посвящаемому показывают топор и говорят, что он должен им срубить огромный ствол дерева, на котором питаются нетерпимость, двуличие, суеверие и эгоизм, — так же как на горе Ливана рубили деревья для постройки храма Соломона, чтобы помочь лучам истины достичь ума человеческого и просветить его. Оратор говорит речь о Соломоне: «Говорят, что масоны не хотят простить Соломону смерть Хирама, но, с тех пор как он наказал трех убийц этого святого человека, он оставил своего бога Адоная, чем искупил свою вину, тело Хирама он поставил в храм Молоха, гения огня, бога, которому поклонялся Хирам, и приносил ему ежедневно жертвы». Посвящаемому говорят, что 22-е звание — это последнее в серии званий каббалистических.

Работа 22-го звания, согласно ритуалу, заключается в восстановлении пролетариата под управлением Коллективистов, имея численность их как средство достижения цели, а масонство как религию. Пролетариат должен составить промышленную федерацию.

Звание 23-е — «Начальник Скинии Завета»

От 23-го до 27-го звания следует вторая серия Черного масонства — званий Философических.

Основанием для посвящения служит легенда о Хираме. Посвящаемый изображает сына Хирама и царицы Савской. Ему говорят, что Адонай, чтобы обесславить культ тирского бога Молоха, сделал жителей Тира слишком фанатичными и заставил их приносить человеческие жертвы. Тот же Адонай, чтобы сделать божество египтян ненавистным, дал крокодилам Нила особую кровожадность, которой они и отличаются. Посвящаемого заставляют поклясться, что он уничтожит в сердцах людей «Бога-Крокодила» и опрокинет окровавленный жертвенник, на котором людей приносят ему в жертву. «Если люди все же должны быть принесены в жертву, чтобы отомстить за вашего отца, то это не должны быть несчастные рабы и не военнопленные, но изменники, двуличные и порочные». (Под последними подразумевают духовенство.) Бог же христианский — это и есть тот чудовищный крокодил, который пожирает человечество, и все же будущее принадлежит не ему, а Эблису-Люциферу. Никто не знает, когда настанет час его торжества. Это секрет, загадка судьбы, но чем более фран-масоны будут набирать воинов армии Люцифера, спасителя человечества, тем скорее настанет час освобождения.

Работа звания, согласно ритуалу, заключается в следующем. Суеверие должно быть искореняемо с большим искусством и ловкостью. Надо направить политику правящих сфер так, чтобы они сами объявили войну суеверию, и таким путем сделать торжество истины.

Это звание служит началом культа Л ю ц и ф е р а . Председатель носит титул Великого Жреца и одевается так, как в древности одевались жрецы «ангела света».

Звание 24-е — «Князь Скинии Завета»

Из обряда посвящения интересна речь оратора, который говорит, что Соломон, переменяв культ, порвал все с Адонаем, но от этого несколько не стал чувствовать себя хуже, — наоборот, потому что он приобрел в «Каббале» необыкновенную науку и стал автором замечательных книг о тайнах магии и мог быть до конца своих дней в непосредственном общении с «Духом огня».

В этом звании объясняется система дуализма божества и показывается изображение, составляющее основу знаний масонства: двух перекрещивающихся треугольников, двух старцев каббалы — «Макропрозона» и «Микропрозона», Иеговы черного и белого. Посвящаемому дают первоначальные понятия высшей магии и оккультических наук.

Звание 25-е — «Рыцарь Медного Змея»

Посреди зала из камней сделано подобие холма, на вершине которого поставлен род креста, который обвивает змей. Присутствующие обходят с факелами вокруг холма, который изображает С и н а й. Посвящаемому рассказывают, что это эмблема «ангела света» — Эблиса-Люцифера, который исцелял евреев в пустыне. Он сжалился над народом за то, что он приносил жертвы Золотому тельцу, который был символом природы, и за то, что в народе было много потомков Каина, которым он покровительствовал. Змея, кусающая свой хвост, изображает символ вечности человечества. Змея на кресте символизировала истинного спасителя, исцеляющего человечество от его ран. И не Голгофа, а Синай — святое место. Люди, которых змей исцелял, были укушены чудовищами: тиранией, нетерпимостью и суеверием. Мы, масоны, не чтим Адоная и не его называем в своих ложах Великим Архитектором Вселенной. Нет. Если мы обратимся к Библии, то увидим, что Адонай занят непрерывным преследованием человечества, он выгоняет его из рая и отдает смерти, он его топит, он его сжигает, он отдает его на произвол диких зверей. «Ангел же света», наоборот, всегда является на помощь человечеству, которое его детище потому, что Каин был сыном «ангела света», воплотившегося в змея, и Евы. Потомки его — это воплощение человека во всей его духовной и физической красоте. Потомки же Авеля — это вырождение, рабы, невежды, деспоты и суеверные. Вот с каких пор идет разница между потомками Каина и Авеля. Как Адонай преследует Эблиса, так и порочные потомки Адама и Авеля тиранят и преследуют добродетельных потомков Каина. Но всегда ли зло будет торжествовать над добром? Конечно нет! Добродетель восторжествует над пороком, и наступит конец преследованиям Адоная. Это будет тогда, когда масонство охватит собою весь мир, тогда же и человечество завоюет свой рай. Рыцари масонства, заключает свою речь Оратор, дадут народу полную свободу. Но эта свобода будет достигнута не иначе как тогда, когда смело и безжалостно будут порваны цепи деспотизма гражданского, духовного, военного и экономического.

Звание 26-е — «Князь Милосердия»

Это одно из незначущих, комических званий, которые даются, как было упомянуто выше, тем честолюбцам, которых желают держать в неведении. Если для одних истина, о которой говорилось так много, представлена в образе Эблиса-Люцифера, то для этого рода масонов она предстает в виде совершенно нагой женщины. Эту роль играет одна из сестер-масонок. Посвящаемому привязывают крылья, заставляют подняться на девять ступеней по лестнице и сталкивают вниз на полотно, которое держат несколь-

ко масонов. Ему объявляют, что он находится в пространстве, где вращаются планеты. Опять повторяют с ним то же самое и говорят, что он на втором небе, обжигают ему немного руку свечкой, говоря, что это жар солнца, потом подбрасывают, говоря, что он перешел на третье небо и т.д. После чего устаивают его видеть «Истину», которую представляет из себя нагая женщина, выходящая из декоративно устроенного колодца. Все удаляются, и посвящаемый остается некоторое время с ней. Когда все возвращаются, Оратор говорит посвящаемому, что он должен всегда ставить себя выше предрассудков, суеверия и ложных доктрин, чтобы всегда быть в трех небесных сферах, которые называются «Благоразумием», «Совестью» и «Разумом» и соответствуют нуждам человечества — политическим, социальным и экономическим.

Звание 27-е — «Властительный Начальник Храма»

Все члены при посвящении одеты в костюмы тамплиеров. В зал вносят посвящаемого, привязанного к носилкам, и несколько раз обносят кругом при похоронном пении. Затем развязывают веревки и объясняют, что он был связан, чтобы мог наглядно понять разницу между человеком свободным и несвободным. Оратор говорит посвящаемому, что он должен помогать масонам защищать их доктрины и принципы для того, чтобы помочь им судить всех одинаково и заместить правительственных властей в мире профанов тогда, когда придет время. Он должен быть непосредственным представителем свободных ассоциаций, роль которых в то время будет — следить за исполнением предписаний от высших чинов масонского ордена.

Объяснение звания согласно ритуалу. Работы 27-го звания имеют целью убедить посвященных в необходимости ответственности правящих за нарушение прав управляемых перед высшей судебной палатой, в которой всякий за свое нарушенное право мог бы привлекать к ответственности всякую власть. Масонство в действительности считает себя вправе быть тайным судьей действий правительств и народов.

Великая ложа

Звание 28-е — «Рыцарь Солнца»

С точки зрения каббалистической, это звание служит дополнением к званиям 24-му и 22-му.

Вот что о нем говорит ритуал. «Под непроницаемым покровом это звание скрывает философские истины. Это школа специальных наук, в которой изучают великую книгу природы, здесь изучают законы, стараются проник-

нуть в ее тайны путем глубокого анализа. Здесь изучается сила человеческой воли и доказывается, что чудеса есть в сущности не что иное, как недостаточно известные нам законы природы. Доктрины каббалы-герметизма и алхимии являются предметами особо тщательного изучения. Синтез тот, что все мыслители и ученые, будучи антихристианами, достигли высших оккультических знаний потому, что они руководствовались только всемогущим разумом человеческим».

В общем, это звание чисто каббалистическое, и в заседаниях, не посвященных избранию новых членов, члены 28-го звания занимаются сеансами спиритуалистического и оккультического характера. Необходимой принадлежностью их мрачных заседаний служит магическая лампа, устроенная по особым правилам, посредством которой направляют луч света на облако дыма от смолы и прочих трав, сжигаемых на жертвеннике при заклинаниях и вызовах нечистой силы.

Политического значения это звание почти не имеет и служит подготовительной ступенью к дальнейшим тайнам оккультизма.

Звание 29-е — «Великий шотландец»

Посвящение недолгое, — посвящаемому много говорят о тамплиерах и о том, что они занимались оккультизмом, и о тайнах, которые перешли от них к масонам. Девиз этого звания — «Верность ордену тамплиеров». Посвящаемый дает клятву бороться до последней капли крови за всякий пост, на который он будет назначен, и действовать против узурпации властей, какова бы эта власть ни была — светская, военная или духовная. После посвящения в зал торжественной процессией вносят идола **Б а ф о м е т а**. Посвященный преклоняет перед ним знамя. Оратор в своей речи говорит, что тамплиеров напрасно обвиняли в поклонении Бафомету. Здесь ничего дурного не было. Бафомет есть изображение пантеистическое и магическое. Факел, помещенный между рогов, — это символ уравновешенного ума. Голова его, представляющая соединение черт козла, собаки, осла и быка, и человеческие руки — символ святости его работы. Знаком эзотеризма, который он показывает правой рукой, он приглашает почитателей к своим тайнам. Крест с розой, который у него на груди, — это символ вечности человечества. Формы женские — символ материнства, размножения и т.д. Идол Бафомета пользовался почетом в древнейшие времена. Он изображал бога Пана Александрийской школы. Это был бог Спинозы и Платона — бог первой школы гностиков. Как видно, появлением Бафомета перед посвящаемым масонство сняло покрывало со своей тайны.

Но это еще не все. Следующее звание 30-е (Кадош) открывает все, весь культ Люцифера и деятельность масонских Ареопагов.

Звание 30-е — «Кадош» («Совершенный»)

Как прежде, при посвящении в звания, предшествующие званию Кадош, масонство призвало к мести за смерть Хирама (народ), так теперь оно призывает к мести за смерть Жака Бургиньона Моле, Гроссмейстера ордена тамплиеров.

Легенда о Хираме служила предлогом преследования Адоная (она облегчала развитие известной теории), легенда о Жаке Моле будет служить для выполнения на практике преследования папства, христианской религии вообще и королевской власти. Титул 30-го звания тройной: «Великий Избранник», «Рыцарь Кадош» и «Совершенный Посвященный». В масонском смысле слово «Избранник» значит — предназначенный для исполнения акта мести, таковы были звания 9, 10 и 11-е. Великий избранник — это человек, предназначенный для крупных актов мщения. Девиз 30-го звания — «Гекам Адонай» (месть христианскому Богу). Здесь слово «Люцифер» уже не означает название «утренней звезды» — это имя «ангела света». До 30-го звания символом божества был священный треугольник, расположенный над тронем Председателя вершиной кверху. В 30-м звании символом божества служит треугольник, обращенный вершиной вниз. Сочетание этих двух треугольников дает знак масонского ордена. Это символ двубожия: треугольник вершиной вверх — это Адонай, вершиной вниз — Люцифер. Адонай — бог зла, Люцифер — бог добра и «ангел света». Во всех трактатах по оккультизму — треугольник, обращенный вершиной вниз, — это символ С а т а н ы .

Посвящение продолжительно, но на нем необходимо остановиться подробнее, так как это наиболее важное звание масонства.

Посвящение происходит в четырех помещениях: в черном зале, белом, голубом и красном. Должностные лица ареопага, числом 12, носят звания Великих: Великий Учитель (Председатель), Великий Оратор, Великий Судья и пр. Первый зал (черный) соединен с погребом, в котором стоит гроб и перед ним на подушке три черепа. Средний череп украшен лаврами, это череп Жака Моле, сожженного живым по приказанию короля Филиппа Красивого, левее его — череп, украшенный короной, — это череп короля Филиппа, и правее — череп Папы Климента V с тиарой. На стене висит большая надпись: «Только тот, кто может перенести страх смерти, может получить право быть посвященным в Великие Тайны». Посвящаемый долго остается один в этой комнате. В это время внезапно из гроба подымается человек, изображающий Жака Моле, и спрашивает, зачем посвящаемый пришел нарушить его покой, и затем незаметно исчезает. Входит Председатель, становится на колени перед черепом Жака Моле и заставляет сделать то же самое посвящаемого. Затем говорит ему: «До сих пор ты видел в масонстве лишь символы. Пришло время познаться с действительностью. Способен ли ты топтать ногами те предрассуд-

ки, рабом которых ты был, и повиноваться беспрекословно приказу на благо всего человечества». После утвердительного ответа посвящаемый делает земной поклон перед черепом Жака Моле и говорит: «Клянусь моим богом и даю мое честное слово никогда не открывать никому из тех тайн, которые я узнаю, и беспрекословно повиноваться приказу ордена». Оба встают. Председатель берет кинжал и ударяет череп с тиарой, говоря: «Ненависть клеветникам! Смерть преступникам!» Посвящаемый ему подражает. Став опять на колени перед черепом Моле, Председатель говорит: «Вечная слава мученику добродетели. Пусть его мучения будут нам примером. Соединимся, чтобы раздавить тиранию!..» Встав, Председатель подходит к черепу с короной и, ударив его кинжалом, говорит: «Ненависть тирании! Смерть преступникам!» Посвящаемый ему подражает. После этого оба покидают подземелье.

Председатель идет в голубой зал, где собрались высшие масонские чины, и там открывает заседание при церемониале, несколько похожим на церемониал лож. Он объявляет собранию о том, что предполагается произвести посвящение, и спрашивает, не имеет ли кто-либо чего против этого. Посвящаемому закрывают голову черной материей и ведут в соседний зал (белый). Этот зал освещен небольшой лампочкой, в которой горит спирт. На троне сидит Великий Жрец. Над троном расположен треугольник вершиной вниз, к которому привешен двуглавый орел с мечом в лапах. Посвящаемый делает земной поклон. Великий Жрец читает молитву, в которой просит Высшее Существо очистить и вразумить посвящаемого в тех делах, которые он будет творить в угоду ему. Посвящаемый вливает в вазу-жертвенник какую-то эссенцию и его ведут в голубой зал. Встречающий масон приставляет к его груди кинжал и говорит угрожающим голосом: «Я не препятствую твоему посвящению, но знай, что если ты, сделав первый шаг, отступишь, то ты погибнешь. Выбери — идти вперед или отступить». Если в посвящаемом замечают малейшее колебание, то его уводят. В противном случае накрывают голову черной материей и ведут дальше. Председатель обращается к проводнику посвящаемого и говорит: «Ты понимаешь, мой брат, что для того, чтобы посвятить этого рыцаря св. Андрея в наши последние тайны, нам необходимо испытать не только его верность нам, но и его мужество и силу воли. Если ты сомневаешься в нем, не подвергай его опасности». Брат Великий Проводник говорит, что он отвечает за посвящаемого, как за самого себя. Два Великих Судьи берут урну и обходят сидящих членов, которые все время тщательно наблюдали за посвящаемым, и они баллотируют принятие или отказ в принятии посвящаемого. В благоприятном случае Председатель говорит: «Объявляю Ареопагу, что посвящаемый должен подчиниться своей судьбе. Отведите его туда, куда призывает его долг, и пусть он вооружится твердостью». Разыгрывается возмутительная сцена, показывающая, что те, кто достигли звания К а д о ш , действительно люди, на все способные: посвящаемого ведут в черную комнату, где Председа-

тель, дав ему в руки кинжал, говорит: «Брат, когда ты был посвящен в звание Избранного, ты символически мстил за смерть Хирама. Теперь дело заключается не в том, чтобы наносить удары манекенам или пронизывать твоим кинжалом головы, давно лишённые жизни. Ты знаешь, что нет такого прекрасного учреждения, в котором не было бы изменников. Один презренный, принадлежащий к нашему обществу, изменил нам, и мы должны от него отделаться. Он там — его последний час настал. Ты слышишь его хрипение и тщетную попытку освободиться. Крепко связанный, он желал бы хоть крикнуть нам свое последнее оскорбление, но он бессилён перед нашей безжалостной мстостью, его рот завязан. Брат, на тебя выпала честь исполнить акт правосудия». Посвящаемого подводят к месту, откуда раздаются стоны, и кладут его руку на теплое живое тело, в котором трепещет сердце. «Ощупай то место, в которое ты должен ударить. Смерть ему!» И кинжал посвящаемого вонзается на этот раз в живое тело. Посвящаемый был подведен к высокой скамье, на которой лежал связанный баран, грудь которого была выбрита, почему производила полную иллюзию человеческого тела. Один из братьев в это время подражал стонам связанного человека. Посвящаемого немедленно уводят и затем приносят ему окровавленное сердце жертвы, которое он подает Председателю на острие своего кинжала¹. После такого доказательства мужества посвящаемый почти наверно будет избран.

Звание Кадош в современном масонстве соответствует званию Э п о п т а в мистических религиях древности. Эпопты, будучи посвящены во все тайны культа, предназначались исключительно для исполнения актов мщения, которые всегда заключались в убийствах.

Посвящаемый идет умыть руки, после чего возвращается, и его ведут в четвертое помещение, которое называется Сенатом. В этой комнате посредине стоит усеченная пирамида, на вершине которой стоит урна, покрытая крепом и украшенная лавровым венком. Справа от нее корона и слева — папская тиара. Между пирамидой и востоком стоит мистическая лестница, имеющая с двух сторон по 7 ступеней. На левых ступенях написано: Грамматика, Риторика, Логика, Арифметика, Геометрия, Музыка и Астрономия, на правых — ряд непонятных слов: Тседака, Шор-Лабан, Матхок, Емуна, Хамал-Сагги, Саббал, Шемуль-Бенан-Тебухан. (Посвящаемые в магию персы, почитатели Ормузда-Люцифера, тоже должны были всходить на мистическую лестницу, подобную этой.)

Посвящаемый дает вновь клятву — присягу верности — и обещает посвятить всю свою жизнь для поддержки ордена на благо человечества и выполнить все, что ему предпишет мистическая лестница. Его подводят к ней. Первое сло-

¹ Великий Шотландский Ритуал (см. с. 78 «Священного Ритуала “Кадош”»; 252-страничная брошюра, содержащая текст на французском и английском языках, отпечатана по приказанию Верховного Совета).

во Т с е д а к а , т.е. «правосудие», означает то, что не надо останавливаться ни перед чем для того, чтобы вести человека к счастью, на которое он имеет право, и если кто-либо становится поперек дороги к прогрессу, то он должен быть уничтожен, — таково неумолимое правосудие. Посвящаемый становится на первую ступень — Ш о р — Л а б а н , т.е. «белый бык». В древности приносили в жертву богу белого быка, символ чистоты и невинности. Также были отданы в жертву тамплиеры варварами жертвоприносителями — королем и Папой. Посвящаемый становится на вторую ступень — М а т к — «мягкий». Это свойство очищенного ума, который только и может выносить соперничество; будем мягки, хотя мы еще и не восторжествовали над нашим врагом. Посвящаемого ставят на третью ступень — Е м у н а , что значит «наша вера». Будем в ней тверды, будем избегать лжи священников, будем бороться с заблуждением и суевением, которое заставляет людей обожать злое начало, самого жестокого тирана человечества. Х а м а н - С а г г и — «великая работа», т.е. размножение людей людьми же. Для этой цели нужно, по словам мудрого Гермеса, только достать зерно из скорлупы. Иначе сказать, надо лишь очиститься от предрассудков и пороков и предаться великому делу, которому наука древних философов дала определенную форму. С а б б о л — «вес». Массонство нас учит, что высокие звания не есть облегчение — наоборот, это тягость, возлагающая новые обязанности. Это слово нам показывает также, что мы должны терпеливо переносить недостатки наших братьев. Ш е м у л ь — Б и н а н — Т е б у х а н — «среди непостоянства — осторожность». Тайственность и ловкость — наибольшая добродетель философа. Массон в высоких чинах нуждается в особой осторожности. Свет передается рабству, гордости, невежеству, тщеславию, ложной науке, волнуемым страстям, ненависти, зло ставится за добро, ложь за правду, пороки за добродетель. Массонство должно уничтожить это мрачное рабство, и только потому, что мир профанов привык к этому беспорядку, массонство, чтобы достигнуть цели, рассеять этот мрак, должно было окружить себя тайнами, которые оно открывает постепенно с каждым новым званием. «Ты, мой брат, должен взять на себя активную роль культа истины. Обещай вести себя осторожно». Посвящаемый, дошедший до верха лестницы отвечает: «Обещаю». — «Восхождение на лестницу было символом твоей моральной работы. Спуск — будет символом материальной». Посвящаемый спускается и ему объясняют, что Грамматика — это искусство хорошо читать и писать, Риторика — искусство добиваться цели путем слова, Логика — искусство отличать добро от зла, Арифметика — путем чисел постигать бесконечное и т.д. Всеми этими науками он должен широко пользоваться как средствами. Посвящаемого подводят к пирамиде и говорят, что в этой урне прах Жака Моле, Гроссмейстера тамплиеров, святой жертвы тирании королевской и духовной власти. Как эта жертва лежит здесь между своими мучителями, так и всегда обманутый народ находится между властью тиранов и духовенства и сам же питает своих мучителей.

«Чтобы доказать, что ты будешь работать в пользу масонства как истинной религии, возьми эту корону и эту тиару и растопчи их ногами». Посвящаемый исполняет приказание. Приносят череп, украшенный лаврами, и посвящаемый дает над ним свою клятву, все присутствующие стоят, делая жест «порядка». Председатель целует посвящаемого и дает ему кинжал, говоря: «Пользуйся этим оружием правосудия и истины только в законных случаях». Следует далее объяснение Председателя обязанностей звания Кадош, приводить которые излишне. Достойны особого внимания следующие слова: «Когда равновесие весов не может быть восстановлено шпагой справедливости, то кинжал Кадоша должен показать силу масонского закона».

В катехизисе Кадоша характерны следующие вопросы и ответы.

Вопрос: Что ищешь ты?

Ответ: Света.

Вопрос: Какого света?

Ответ: Света свободы.

Вопрос: Еще чего?

Ответ: Мести.

Вопрос: Против кого?

Ответ: Против всех тиранов светских и духовных.

Вопрос: Что ты топтал ногами?

Ответ: Короны царей и тиары пап.

Кадош клянется никогда не подчиняться никакому «похитителю власти», чтить память мучеников за свободу и масонскую веру и стараться подражать им, помогать невинным, слабым и гонимым (т.е. преследуемым властью за политические убеждения) и вести пропаганду идей либерализма на погибель тирании и деспотизма. Кадош должен любить и ненавидеть безгранично, уважать и презирать без меры.

Административные звания

«Судья-Философ, Великий Тайный Руководитель»

Кадоши посвящены во все тайны, но они не знают лишь, при каких условиях происходят выборы в высшие административные звания. Минимум для получения высшего звания для Кадоша, признанного достойным, это шесть лет, из них три года искуса. Но так как для того, чтобы быть во главе управления, недостаточно быть фанатиком, но нужно отличиться способностями, то кандидаты подвергаются трехлетнему испытанию (искусу). Существование искуса тщательно скрывается даже от ареопагов.

Таким образом, звание Судья-Философ, Великий Тайный Руководитель — это не звание в тесном смысле слова, а это состояние Кадоша, выдер-

живающего искус. Когда Кадош, нравственные качества которого достаточно изучены главенствующими чинами, удостоивается повышения и признается заслуживающим получать самые ответственные поручения, один из масонов 31-го звания сообщает ему о существовании искусства (Новисиата) и показывает ему значок, который ему должен предъявить избранный неизвестный человек, за которым он должен следовать.

Ритуал посвящения в Новисиат следующий. Зал заседания находится в подвале ложи, вход в который идет из внутреннего помещения по приставной лестнице. Зал освещен одним источником света. Посвящаемого спускают по лестнице с завязанными глазами, потом, проверив его в знании всех званий и их обязанностей, Председатель говорит ему речь: «Большинство званий, через которые вы прошли, чтобы очутиться здесь, говоря откровенно, служило забавой, которая завлекала больших детей, приговоренных прозябать на блестящих банкетах масонства, истинные цели которого остались для них непонятными. Масонство, удовлетворяя любопытство одних, тщеславие других, давая выгоды третьим, ищет среди профанов людей, способных стать настоящими масонами. Если в ложах символистов мы употребляли часто необыкновенные и странные обряды, странный язык, то это лишь для того, чтобы легче заметить дурные, не подходящие нам элементы и избежать выбора их в дальнейшие должности. Вы были долгое время объектом нашего наблюдения и изучения, и вы должны гордиться нашим приемом, тем более что принятых очень немного. У нас нет более символизма, нет повязки на глазах, и я говорю правду. С той минуты как вы примете обязательство, вы больше себе не принадлежите — даже ваша жизнь — собственность “приказа”. Полное повиновение и немедленное, быстрое, без рассуждения исполнение поручений, которые дает вам Высшая Власть, будет вашим главным долгом. Клятвопреступникам предстоит самая ужасная казнь. С точки зрения “приказа” даже самое ничтожное неповиновение власти или непослушание преступно, потому что в масонстве нет ничего неважного. Я успокою вас, сказав, что никогда приказ не будет противен вашим обязанностям к обществу. С нашей помощью вы перешагнете тот барьер, который не может перешагнуть ни один из смертных. Искус, который вы пройдете, откроет вам книгу жизни, научит читать в нашей книге. Присоедините ваши усилия к усилиям ваших братьев, и вы ускорите наступление всеобщего блаженства. Ваше новое назначение налагает на вас страшную обязанность формировать людей и вознаграждать признанные вами добродетели. Вы выучитесь, чем и как можно связать руки и ноги узурпаторов прав человека, управлять и властвовать человечеством не страхом, а уважением к вашим добродетелям. Вы всецело посвящаете себя “приказу”, который взял на себя труд восстановить человека в его первоначальном достоинстве. Ваша власть в истине, мудрости и разуме. наших братьев много — мы распространены во всех даже отсталых странах, все же

ведомых нашей невидимой силой. Мы работаем для Великого Перерождения. В нас в данную минуту вы видите часть тех никому не ведомых инквизиторов, инспекторов, командиров, которые управляют массой масонства. Мы даем отчет только Высшему Совету. Подражайте нам, и вы заслужите уважение Владыки, Великого Главного Инспектора, который нами управляет.

Согласны ли вы, наш брат, быть достойным сохранить права природы и нашего “приказа”? Если вы — истинный брат, вы ответите утвердительно, если же вы брат фальшивый, — то берегитесь нашей мести, она вас всюду найдет. Подумайте и дайте ответ. Я жду. Отступление невозможно». Дается согласие. В присяге посвящаемый клянется, пользуясь своим положением в обществе, покровительствовать всем несправедливо обвиненным, всегда работать против тиранов для обновления общества и никогда не склонять голову не только перед властью, но и перед сильными. «Теперь вы принадлежите к высшей касте руководителей работ, которая идет много веков для счастья человечества». Посвящаемый клянется и приставляет к сердцу кинжал. Председатель толкает его руку и слегка ранит его. «Теперь вы Судья-Философ, Великий Неизвестный Командир».

Упражнения посвящаемого в звание Судьи-Философа, Великого Неизвестного Командира состоят в наблюдении всего окружающего и в изучении членов, принимаемых в ложи, до поступления их и после, а также во взаимном наблюдении равных себе членов Новисиата.

Всякий поступивший дает отчет тому, кто его посвятил, перед которым он и сохраняет повиновение и подчиненность. Член Новисиата должен посвящать все время специально изучению искусства понимать, судить и оценивать людей по внешнему виду, по чертам лица, вкусам, манерам и т.д.

Таким образом, Кадош, поступивший в Новисиат для получения высшей власти, должен вполне освоиться со странной наукой физиономистикой, которой масон Лаватер дал известные правила. Изучению посвящается три года. Внимательно наблюдают выражение лица, движения тела, звук голоса, предрасположения, склонности и т.п. Все это дает им возможность впоследствии путем приобретенной прозорливости сделаться полицией особого рода. На сеансе посвящения Председатель излагает вкратце систему Лаватера. Это начало изучения той книги, о которой говорилось посвящаемому.

Прежде всего рекомендуется изучать обыкновенные манеры человека и хорошо схватывать черты его лица. Каков взгляд: пристальный или блуждающий, живой или темный, величественный, жгучий или утомленный. Выносит ли он твердый взгляд. Весел ли он. Склонен ли опускать или поднимать глаза, морщит ли лоб даже при сильных ощущениях, болтлив ли или замнут. Кому он обязан образованием, был ли под надзором родителей, какое получил образование, путешествовал ли и где. Постоянен ли в решениях, чем можно его увлечь: похвалами, раболепством, женщинами, деньгами, друзьями или мис-

тицизмом. Любит ли сатиру, что заставляет его смеяться, любит ли хорошее тело. Скромнен ли, обжора или чувственный. Скрытен или болтлив в попойках и т.д. Все эти наблюдения записываются тщательно Судьей-Философом о каждом наблюдаемом лице. Легко видеть, что, наблюдая так людей, они находят фанатиков, которыми пользуются. В общем, под предлогом физиономистики Кадоши исполняют роль шпионов по всем правилам искусства и являются прекрасными помощниками для выполнения масонской мести. Посвящаемому говорят, что таким путем он достигает великой мудрости, хотя остается еще много, чего ему нельзя теперь объяснить и что он узнает через три года.

Через три года один из масонов 31-го звания объявляет находящемуся в Новисиате масону, что он может быть утвержден в 31-м звании Великого Инквизитора, Инспектора-Командора, и назначает ему день посвящения, причем за неделю ему предлагает представить «Суду Властелинов» 31-го звания письменное сочинение о том, как он себе представляет три высших административных звания. Это сочинение тщательно разбирается, и если оно не удовлетворяет требованиям, то ограничиваются тем, что представившему сочинение рассказывают конец истории тамплиеров и говорят, что это все и что 31-е звание он получит в очередь при открытии вакансии. Такие случаи, впрочем, редки. Кадош, пройдя Новисиат, большей частью не сомневается в истинной цели масонства. Посвящение совершается масонами 33, 32 и 31-го званий. В своих действиях масоны 31-го звания руководствуются «Секретным Статутом» в 34 параграфа.

Высший трибунал

Власть Высшего Трибунала разделяется между тремя остальными званиями: 31-е звание исполняет верховные судебные функции, 32-е звание — верховные исполнительные и 33-е представляет собой Верховное Управление Ритуалом.

Звание 31-е — «Великий Инквизитор, Инспектор-Командор»

Кадош, пробыв определенное время в Новисиате, т.е. Судьей-Философом, посвящается в 31-е звание. Давая присягу, он клянется не выдавать секретов звания и быть вне влияния властей и богатства, считая всех людей равными. Масоны 31-го звания, кроме прочих поручений, исполняют разные функции над членами ложи и профанами. Когда же они собираются отдельно, тогда собрания их носят названия «Верховного Трибунала». Оттуда-то и выходят приказы об исключении масонов из ордена и о мести. Не все посвященные обладают кротким темпераментом и не все склонны подчиняться Председателю ложи даже на сеансе посвящения. По мере прохождения званий увеличивается и количество упрямых. Но масонство не напрасно расставляет сети, и попавшие в них должны получить определенное направление. Прежде всего

избавляются от людей с независимым характером. В Верховный Трибунал подается анонимная жалоба (анонимная уже потому, что имя доносчиков не подлежит оглашению). Обвиняемый не знает сути обвинения, но ему дают понять, что он в подозрении. Если жалоба поддерживается, то обвиняемому приходится бороться с невидимой силой, и когда ему удастся оправдаться, то немедленно является новое обвинение. Начинается борьба, в которой жертва погибает. Если дело касается лишь упрямства и неуместного протеста, то обвиняемого подвергают унижению в присутствии чинов ложи или временно лишают права на повышение, прав призрачных, потому что никто не знает, в чем они состоят. Если же лицо не поддается дисциплине, тогда уже ему нет пощады. Он подвергается всевозможной клевете, и имя его заливается грязью в печати. Измученный борьбой, он проклинает секту и людей, втянувших его в нее. С этого момента он становится уже открытым врагом и его начинают преследовать ненавистью в его гражданской жизни и не довольствуются уже исключением. Подобное преследование идет уже от Верховного Трибунала. Вот как оно происходит. Лицо, могущее повредить обществу, подвергается наблюдению Судьи-Философа (Кадоша в искусстве), который выясняет его чувства к ордену. Канцлер Великий Секретарь собирает все, что может служить к обвинению, записывает, и этот секретный циркуляр переходит из рук в руки между всеми членами 31-го звания, живущими в известной местности в районе ложи. Прежде всего получает Председатель ложи, который и рассылает его членам в алфавитном порядке, а последний по алфавиту возвращает циркуляр Председателю. Собирается Трибунал (заседание 31-го звания) лишь тогда, когда все Кадоши (30-го звания) высказывают мнение о вредности данного лица, поэтому и приговор бывает всегда обвинительный.

Заседание Трибунала бывает очень короткое. Из клятвы, данной обвиняемым, берут подходящий к обстоятельствам дела текст. Донесение сжигается. Если враждебный член не угрожает ложе немедленной опасностью, то Председатель дает заключение: «Такой-то должен быть обеспечен навсегда». Если же наоборот, то говорит: «Такой-то должен быть исключен из числа честных людей». Председатель делает три удара шпагой. Члены поднимают руки. Если правую — обеспечен, если левую — погибель. Решения большей частью бывают единогласными. Председатель в первом случае разбивает хрустальный кубок, изображающий честь брата, и с этой минуты член теряет свою репутацию и честь везде, где бы он ни был. Во втором случае, когда суд приговаривает члена к смерти, Председатель ломает на колене шпагу и бросает ее на середину комнаты. После этого и в первом, и во втором случае Председатель говорит: «Иседака» (по-еврейски «правосудие»). Главный Секретарь и Оратор отвечают: «Мискор» (по-еврейски «справедливость»), и все присутствующие говорят: «Аменз» (по-еврейски «так и будет»). После этого, по сигналу Председателя, все вместе ударяют правой рукой по предплечью левой девять раз так: 1—2, 3, 4—5, 6, 7, 8—9 — то знак траура 31-го звания.

С этого дня масонство действительно считает такого члена мертвым, в первом случае «мертвым для чести», а во втором — «мертвым для общества». Мститель выбирается среди Кадошей (30-го звания), и если он не всегда наносит удар, то всегда до последней минуты руководит убийцей. При этом 31-е зорко следят за выполнением казни и устраивают ловушку. Лица, которым Верховный Трибунал поручает акт мести, называются «ультионистами».

Врагами секты считают уже тех, которые явно высказывают разочарование и критикуют действия «приказа». Таких обещивают. Все, что им может вредить, идет в ход. Коммерсанта и промышленника разоряют, лишая кредита, на человека общества клеветают в прессе и другими путями. Не надо терять из виду, что и умеренная и радикальная печать находятся почти исключительно в масонских руках. Чтобы довести человека до нищеты и разорения, не брезгают ничем.

Тех же, кто преследует активно масонство в печати и кто разоблачает что-либо о масонстве, — тех приговаривают к смерти, и редко, когда им удается избежать кинжала или яда Кадоша. Жертву подстерегают необыкновенно терпеливо, и убийство почти всегда приводят в исполнение.

В исключительных случаях секта торопится мстью, и суд идет упрощенным порядком. Так были убиты: принцесса Ламбаль, аббат Ле-Франк, Людовик Орлеанский, агент полиции С. Бальмонт, проникший на заседание в ложу, генерал Квеснел, герцог Берри, Уильям Морган, Эмилий Лацопеши, граф Росси, маршал Прим, президент Республики Эквадор Гарций Морено, Леон Гамбетта и пр. Факт убийства их масонами удостоверен судебным следователем.

Звание 32-е — «Принц Королевской Тайны»

Ритуал посвящения основан на следующей легенде.

Армия масонов, состоящая из посвященных во все звания, предпринимает поход, чтобы идти в Иерусалим и восстановить храм Соломона, но отнюдь не во славу Адоная. В ожидании последней атаки армия эта, состоящая из 15 корпусов, расположена в портах Неаполя, Мальты, Родоса, Кипра и Иафы, чтобы, соединившись, двинуться на Иерусалим. Три соединения армии уже были — остается два. Каждое соединение должно происходить по выстрелу орудия, произведенному Верховным Шефом. Перед тем как объяснить эту легенду, посвящаемому производят три взрыва петарды, и «Властелин Властелинов» (титул Председателя) объясняет следующее: первый выстрел орудия и первое соединение последовало тогда, когда Лютер стал во главе революции интеллигенции, второй выстрел и второе соединение — когда Америка признала, что все человеческие правительства зависят от воли народа, третий выстрел и третье соединение было тогда, когда во Франции была провозглашена доктрина «Свободы, Равенства, Братства». Четвертого и пятого

выстрелов еще не было, и соединений армий не было. После пятого выстрела и соединения армий наступит «Царство Святой Империи», т.е. царство «Разума, Истины и Справедливости».

Обращаясь к 1-му Наблюдающему, он спрашивает: «Когда мы должны начать работу?» 1-й Наблюдающий: «В пятом часу после заката солнца». — «Почему не раньше?» — «Потому что мы должны работать во мраке». Посвящаемого подробно экзаменуют в обязанностях каждого звания, им пройденного. После чего посвящаемый дает шесть клятв.

32-е звание чрезвычайной важности. Собрание 32-х носит название «Консистерии» и имеет постоянное общение и наблюдение за офицерами и унтер-офицерами армии и флота, состоящими членами масонских лож. «Консистерия» ведает пропагандой среди войск и имеет отделения во всех колониях. Для заведывания ложами, находящимися далеко от метрополии, имеется отдельная Консистерия, заменяющая Верховный Совет.

Звание 33-е — «Владыка Великий Главный Инспектор»

Собрание масонов 33-го звания носит название Верховного Совета.

Ритуал посвящения чрезвычайно сложный и продолжительный. В речах Оратор ясно говорит, что враг человечества — это Закон, Собственность и Религия и что девиз масонства двойной: «Deus meumque jus» и «Ordo ab Chao». Первый девиз — «Бог мое право» (бог — т.е. Люцифер), поддерживает разрушение во имя натурализма всех идей нравственности, принятых в христианском мире; а второй — «От хаоса к порядку», объясняет работу масонства восстановлением человечества в его правах и выводом его из того хаоса политического и религиозного, в котором оно теперь находится благодаря тиранам и священникам, почитающим Адоная.

В руках Верховного Совета сосредоточивается все управление ритуалом. Он инспектирует работы лож, капитулов, советов, великих лож и ареопагов (собрания 30-х), верховный трибунал (собрания 31-х) и консисторий (собрания 32-х), которые дают ему отчеты непосредственно.

Никто не может достигнуть 30-го звания ранее 30 лет от роду и 33-го ранее 40 лет.

Книга, которая ведется в Верховном Совете, находится в железном шкафу, запертая тремя замками, ключи от которого находятся у трех высших должностных лиц, и копий с постановлений делать не разрешается. Таким образом, все управление ритуалом находится всецело в руках Верховного Совета и ложи, которые считают себя автономными единицами, — это в полном смысле слова рабы Совета.

Чтобы еще более замаскировать тайное управление ритуалом и не дать возможности догадаться, что ложи не самостоятельны, Верховный Совет учредил

промежуточную инстанцию — «кость, которую могли бы грызть», т.е. Великую Ложу, в действительности лишенную самостоятельности. В состав этой ложи входят прежде всего члены Верховного Совета, затем все масоны ритуала в звании 33, 32, 31 и 30-м и депутаты каждой ложи, капитула, трибунала и консистории. Ее назначение утверждать лишь то, что уже решено Верховным Советом.

Форестьеры, или карбонарии (в России — «лесные братья»)

Кроме лож, которые работают в массе народной, проводя известные идеи через своих агитаторов и пропагандистов, масонство обладает реальной силой, армией, состоящей исключительно из братьев, известных горячим политическим темпераментом. Эта армия во Франции называется ф о р е с т ь е р а м и , а в Италии — к а р б о н а р и я м и .

Масоны при посвящении в 3-е звание мастера и прочие служат объектами наблюдения высших чинов 30-го звания Кадошей, отбывающих Новисиат (искус) под именем Судей-Философов. Если посвящаемый видит в масонстве лишь политическую сторону, его оставляют в ложе и не дают повышения. Среди таких людей попадаются энергичные, фанатичные характеры, которые не понимают действий секретного общества иначе как в смысле активной деятельности. Такой элемент рекрутируется для активных действий — это армия секты. Они составляют нижнее масонство, подчиненное Консистории (собранию 32-х). Не переставая быть членами своих лож, они становятся форестьерами (карбонариями).

Вот как это происходит. Один из высокопоставленных масонов, большей частью 30-го звания (Кадош), получив соответствующее указание от своего начальства, обращает внимание на одного из мастеров ложи, сообщает ему о существовании карбонариев и говорит, что здесь он может проявить больше активной деятельности.

«Венты» карбонариев так же неизвестны масонам, как и женские ложи масонам, посвящаемым в звание работников.

Карбонарии организованы иначе, чем масонские ложи. Единицей служит «вента», состоящая не более как из 20 человек, тогда как число членов ложи не ограничено. Кроме того, масон может посещать другие ложи не только своего, но и другого ритуала, тогда как члены венты, под страхом смерти за измену, не смеют искать сближения с другой вентой.

Венты бывают: 1) обыкновенные, 2) центральные, 3) высшая. Высшая вента состоит из масонов 32-го звания.

Система организации следующая. 20 членов в звании 32 и 33-м формируют высшую венту, каждый из них набирает 19 верных братьев масонов и, становясь во главе их, образует центральную венту. Каждый член центральной венты формирует вокруг себя 19 верных масонов и, становясь во главе их, образует обыкновенную венту.

В обыкновенной венте может быть и меньше членов, но в высшей может быть от 21 до 23-х. На практике число членов высшей венты не переходило 20-ти.

При такой системе каждый член высшей венты управляет 20-ю человеками, будучи известен лишь 20-ти членам, составляющим высшую венту. Каждый член центральной венты управляет 400-ми человеками, будучи известен 20-ти членам центральной венты, и каждый член обыкновенной венты управляет 19-ю человеками. Каждый карбонарий знает только 20 человек членов своей венты и не знает ни общего числа вент, ни того, кто ими управляет. Самое большое, что может предположить карбонарий, это то, что вент 20, т.е. всего 400 карбонариев, которые имеют 20 представителей в центральной венте. Такая система делает карбонариев слепыми орудиями в руках неизвестных руководителей. По такой системе может формироваться армия, находящаяся в распоряжении Верховного Совета, численностью до 160 000 (20x20x20x20). Высшая Вента избирает от себя трех членов, которые имеют сношения с консistorией, и по одному слову главы масонства эта армия готова к действию. Справедливость требует сказать, что карбонарии в обычное время не действуют, и высшие чины их не формируют, тогда когда масонство у власти. Они действуют тогда, когда масонство добивается власти и не находит покровительства. В царствования королей Людовика XVIII и Карла X карбонарии действовали во Франции наиболее активно, и в это время более 12 000 масонов в одном только Париже были в то же время карбонариями. Генерал Бертон, полковник Карон, доктор Каффе и пр. в 1822 году были карбонариями. Перед Второй республикой масонство организовало многочисленные венты, чтобы поддерживать агитацию и сохранить власть, которая от них ускользала.

Периодом самого сильного карбонаризма было время Коммуны до избрания М. Греви. В это время действовало 800 вент, т.е. 16 000 самых отчаянных головорезов. Как Кадош — мститель масонства, так карбонарий — солдат его. Драгоценность Кадоша — кинжал, карбонария — ружье. Каждый член венты должен иметь при себе постоянно винтовку и 50 патронов.

Карбонарии бывают двух ритуалов: «старого», распространенного везде, и «нового» — только в Италии.

Каждая вента состоит из 20 человек. Девять из них занимают должности и находятся в звании масонов не ниже мастера. Остальные 11 набираются из низших званий. Должностные лица венты: 1) отец хозяин, 2) 1-й наблюдающий, 3) 2-й наблюдающий, 4) оратор, 5) секретарь, 6) казначей, 7) эксперт, 8) церемониймейстер и 9) привратник. Эксперт, церемониймейстер и привратник на заседаниях вооружены ружьями.

Заседания вент происходят большей частью в лесах, почему во Франции они и назывались форестьерами.

Все члены венты называют друг друга не братьями, как в масонстве, а «добрыми двоюродными братьями» («Bons Cousins»). На заседаниях они располагаются следующим образом:

Председатель

Секретарь

Оратор

Казначей

Новичок

1-й Эксперт

1-й Церемониймейстер

Большей частью председателем венты в центральной венте бывает Секретарь.

Во время заседания присутствующие в венте французские карбонарии имеют следующие отличительные знаки. Через правое плечо ленту цвета вялого листа, внизу которой привязан маленький кусочек дерева, (председатель имеет две ленты крест-накрест). Передник желтой кожи, похожий на передник угольщика, и в петлице узкую шелковую ленточку цвета вялого листа, обшитую зеленым кантиком, на которой привешен маленький золоченый топорик и деревянный свисток. Во время революции все эти знаки не носят и одежда их ничем не отличается от общепринятой. Переписка тоже отсутствует. О времени сбора дается знать, посылая кусок дерева с надрезами, которые указывают число и час. Эта палочка, называемая «образчиком», обходит всех членов и возвращается председателю венты.

Посвящение новичка происходит по известному ритуалу, причем производят ему своего рода экзамен, расспрашивая подробно о его семейном положении, об отношении к властям, кого он считает врагом народа, какие главные обязанности правительства, какого человека нужно уважать и какого презирать, какова цель и каковы права народа в стране. После того как ответы признаны присутствующими удовлетворительными, новичок становится на колени, кладет правую руку на хлеб, который держит секретарь, а левую — на бутылку вина, которую держит оратор, и дает клятву: «Клянусь честью на этом хлебе и вине никогда ни при каких обстоятельствах ничего не говорить никому об обязанностях карбонария. Я обещаю дать каждому брату приют, хлеб, суп и половину моего дневного заработка, если я его буду иметь. Я обещаю его скрыть, если будут преследовать, защищать его всеми средствами и стараться возратить ему свободу. Пусть топор дровосека отрубит мне голову, если я окажусь клятвopреступником».

После этого новичка принимают в первое звание «дровосека», сажают рядом с экспертом, дают ему съесть хлеб и выпить вино и показывают ему, как делать тайный знак и как отвечать на предлагаемые ему вопросы.

Посвящаемому рассказывают легенду о св. Тибо, который, желая подражать Христу, вел жизнь полную лишений, причем говорят, что хороший кар-

бонарий должен всегда стараться вести такую же жизнь. Через девять дней его посвящают во второе звание «хозяин, добрый брат». В обряде посвящения посвящаемый изображает Сына Божиего, Христа, Которого приводят на суд Пилата, обвиняя в желании поднять народ, чтобы Самому деспотически править, и в том, что Он называет Себя Богом Живым. Присутствующие в венте изображают еврейский народ. Церемониймейстер спрашивает посвящаемого: «Кто ты?» — «Сын Бога». Все: «Вы слышите?» Далее идет пародия суда над Иисусом Христом. Посвящаемого бичуют и привязывают к распятию. Председатель, указывая на него, говорит: «Се человек». После чего умывает руки. Остальные кричат: «Кровь его на нас и детях наших!» Посвящаемого заставляют нести тяжелый крест. Здесь пародия оканчивается. За него просят братья. Председатель заставляет прочесть клятву и посвящает в звание «хозяина».

Третье звание карбонариев, «великий избранный брат», дается обыкновенно в помещении масонской ложи. При открытии сеанса председатель призывает братьев к работе во имя: 1) Высшего Существа, управляющего миром, 2) Христа Спасителя, Который пришел на землю для установления свободы, равенства и братства, 3) Его святых апостолов, 4) святого Тибальда, учредителя карбонариев, 5) всех, кто борется с притеснителями, 6) борьбы на погибель тиранов и 7) для достижения святой беспредельной свободы. После каждого провозглашения присутствующие рукоплещут.

Давая клятву, посвящаемый обещает бороться с тиранией за равенство и свободу и в случае нарушения клятвы соглашается, чтобы его раздетого распяли на кресте, как Христа Спасителя, положив на голову терновый венец. Ритуал посвящения сложный и приводить его нет надобности.

Четвертое звание, «великого мастера доброго брата», дается обыкновенно в тот же день. Посвящение требует известной театральной обстановки.

Посвящаемого обвиняют в измене и приговаривают к смерти через распятие, раздевают и привязывают к кресту вместе с двумя братьями, которые изображают разбойников. Последних приговаривают к смерти за то, что во время речи председателя, когда тот говорил, что скоро наступит власть народа, они будто бы кричали: «Раньше погибнете вы все!» После распятия в зал врываются другие братья, одетые в полицейскую форму. Их встречают холостыми выстрелами, после чего карбонарии убегают в глубь ложи, за кресты. Если распятый на кресте, испытывающий страдания, обращается к помощи этой переодетой полиции, то его к концу сеанса безжалостно убивают на месте же. Так практиковалось в острые периоды революции. В обыкновенное же время его изгоняют с позором и затем спустя некоторое время убивают, заманив в ловушку. Если распятый не обращается к полиции, то братья, дав залп, возвращаются с криками «Да здравствует свобода!» и коварная комедия оканчивается принятием посвящаемого в 4-е звание.

Членов 3 и 4-го звания знакомят с инструкцией, в которой говорится о центральной венте.

Символизм допущен в ритуалы простых вент, в центральной и высшей его уже нет и там приступают к делу прямо.

Вот выдержки из регламента высшей венты «Молодая Италия», основной М а ц ц и н и :

§ 2. Узнав ужасные недостатки не только абсолютного самодержавия, но и монархий конституционных, мы должны работать для установления республики единственной и нераздельной.

§ 30. Кто ослушается приказа общества или раскроет его секреты, тот должен быть немедленно заколот кинжалом.

§ 31. Секретный Трибунал вынесет приговор и назначит одного или двух исполнителей казни.

§ 32. Если кто откажется привести в исполнение казнь, то сам должен быть убит как клятвопреступник.

§ 33. Если виновный скроется, он должен быть преследуем безостановочно.

§ 34. Великий Секретный Трибунал имеет право судить не только своих виновных членов, но и всех, кого он предаст анафеме.

По этим выдержкам из регламента можно судить не только о карбонариях, но и масонстве вообще, потому что в состав карбонариев входят масоны не выше 3-го звания (мастера).

Характерен циркуляр высшей венты в Италии, разосланный по группам карбонариев 20 октября 1821 года.

Вот одна из выдержек: «Наши отцы слишком поторопились и проиграли партию, мы постараемся ее выиграть. От неудач постепенно приходят к победе. Следите все время за всем, что происходит в Риме. Лишайте популярности духовенство всеми средствами. Сформируйте в центре католичества тело — мы будем его крыльями. Агитируйте, говорите на улицах, имея предлог и не имея его, все равно, но агитируйте. В этом весь ваш успех. Самый лучший заговор тот, который больше всего в движении и который компрометирует наибольшее число лиц. Имейте мучеников, имейте жертвы — мы всегда найдем людей, которые поставят их на пьедестал.

Проникнутый такими идеями, М а ц ц и н и , известный агитатор, имея всего 22 года от роду, собрал в 1830 году своих товарищей по изгнанию в маленьком трактире в Марселе и сообщил им свой проект основания высшей венты «Молодая Италия», которая вновь возродила карбонаризм, более ужасный, чем когда-либо.

Не забудем все же, что карбонаризм составляет лишь вспомогательное средство обыкновенного масонства.

Карбонарии — это застрельщики, авангард, боевая дружина секты.

Карбонарии имеют соответственно званию жесты, прикосновение и удары (стуки).

Достоин замечания то обстоятельство, что во время восстания в Прибалтийском крае в 1905–1906 гг. банды вооруженного народа носили название «лесных братьев».

В отчете Ромерсгоф-Сиссегальского комитета значится: «В феврале, марте и апреле действовали отдельные шайки, громившие трактиры и убивавшие шпионов, численностью человек в двадцать».

В отчете Пограничного комитета указано: «В лесах ютятся группы около 20 человек, большая часть из них имеет сношения с организацией, только некоторые из сознательных товарищей, живущих в лесах (Праулен и Фридрихсвальд), стали хулиганами».

В отчете организации «Свет» в Верхней Курляндии значится: «В лесах ютятся 20 членов лесной братии, из коих некоторые, не состоя членами, не подчиняются партийной дисциплине».

В местностях Сиссегаль и Донданген лесная братия была правильно организована и имела устав. Цель этой организации, согласно уставу, была:

- 1) обзавестись оружием и средствами к существованию;
- 2) вести организованную партизанскую борьбу;
- 3) заботиться о том, чтобы хулиганы и полиция не учиняли бесчинства именем лесной братии и социалистов вообще.

В § 6 «Нормального устава» организованной милиции лесной братии сказано: желательно, чтобы при составлении групп таковые не превышали бы 1015 членов.

Кроме террора на «серых баронов» (буржуазию), таковой направлялся главным образом на духовенство, что также характерно, потому что борьба с «религиозным суеверием и фанатизмом» составляет главную основу масонства.

Сестры масонки. Женские ложи

Вторым вспомогательным средством масонству, кроме карбонаризма, который действует периодически, служат женские ложи масонок, действующие непрерывно. Ложи эти находятся под управлением мужчин.

Женские ложи, по словам масона Клавеля, основаны в 1730 г. во Франции; эти общества приняли окончательную форму в 1760 г., утверждены и приняты масонством в 1774 г. В настоящее время сестры-масонки работают во всех странах, где есть ложи, параллельно с братьями.

В 1779–1787 гг. в Германии эти ложи подвергались преследованию. Полиция обнаружила при этом обширную переписку, главным образом, секретаря Вейсгаупта, профессора права в Ингольштадте, одного из наиболее ярких пропагандистов масонства в Германии. Много высоких лиц было скомпрометировано, между ними — барон Дитфур, Ветцлар, Цвак и барон Книгге, основатель ритуала «Электриков» во Франкфурте. Корреспонденция велась под

псевдонимами. Дитфур называл себя Миносом, Вейсгаупт — Геркулесом, Цвак — Катонем и Книгге — Филоном. Дитфур, заведовавший работой лож в провинции, докладывал Верховному Совету о состоянии дел и при этом сопровождал доклад Вейсгаупта следующего содержания:

«Геркулес задумал учредить школу Миневры. Этот проект заслуживает самого серьезного отношения. Я сам об этом часто думал и говорил с Филоном. Женщины имеют слишком большое влияние на мужчин, и нельзя реформировать мир, не реформировав женщину. Но как это сделать? Разве матери, преисполненные всяких суеверий, позволят нам заняться воспитанием своих дочерей? А нам ведь нужны женщины уже в известном возрасте. Геркулес советует воспользоваться женой Птолемея. Я предлагаю четырех своих родственниц. Это славные девицы: старшая красива, начитана, ей 24 года и религиозные убеждения ее — как и мои. Мои родственницы имеют много знакомых, и под руководством жены Птолемея кружок может быстро сформироваться. Но нужны правила, которые их связали бы, нужен ритуал принятия в число членов, какие-либо тайны. Кружок нужно направить к цели и в то же время увлечь их. Нужно пять или шесть званий. Мужчин не надо допускать. Супруга Птолемея будет сноситься со своим мужем, а старшая из моих родственниц — со мной, но кто же установит звания женщин-масонок?.. Ведь есть уже такой ритуал (видимо, французский). Отчего бы им не воспользоваться? Если мне перешлют такую рукопись, я вам обещаю все организовать в короткий срок».

В другом отчете, пересылавшемся Цваком, написано: «В ордене женского масонства будет два класса, причем каждый из них должен сформировать отдельное общество, имеющее разные секреты. Первое общество будет из женщин добродетельных, второе из красивых, легкомысленных и сладострастных. И те и другие не должны знать, что ими управляют мужчины. Мужчины, которые будут их обучать, оставаясь в неизвестности, будут подготавливать первых чтением хороших книг, таких как Гельвеций, Руссо, Дидро, Вольтер, Мирабо и т.п., а вторых — приучать доводить до совершенства искусство тайного удовлетворения страстей. Выгода для ордена несомненная, так как это позволит нам получать деньги не только за принятие новых сестер-масонок, но и получать плату также и за тайны, в которых их будут посвящать. Кроме того, это поможет нам узнавать через них многие секреты, найти нам покровителей и даст возможность завлекать и удовлетворять братьев, падких на женщин».

К этому плану, подписанному псевдонимом Катон, Цвак приложил характеристику 95 дам и девиц города Мангейма, на которых Вейсгаупт и его единомышленники могли бы положиться, чтобы основать новую разновидность масонства. Асман Нет опубликовал в свое время эти документы.

В Италии в 1822 г. была опубликована переписка между главой итальянских карбонариев Пиколо Тигре и масоном Виндиче. Вот что он писал 18 января 1822 г.: «Главное — это оторвать человека от семьи и заставить потерять

нравственность. Мужчина и без того по своему характеру охотно избегает хозяйственных забот, охотно ищет легкомысленных удовольствий и запретных увлечений. Он любит болтовню в кафе и зрелища. Увлекайте его, приучите его к мысли, что его ежедневный труд скучен и таким путем, оторвав его от жены и детей, вы покажете, как тяжел был его дом. Он захочет тогда другой жизни. Мужчина рожден непокорным. Раздувайте это пламя непокорства до пожара, но вовремя его остановите. Когда вы посеете в его душе отвращение к семье и религии, тогда замолвите осторожно слово, которое заставило бы его пожелать быть членом одной из соседних лож. Тщеславие быть принятым в ложу масонства, этого всемирного общества, так велико, что не удивишься людской глупости. Один из моих друзей смеялся над нашими проектами и сказал: «Чтобы уничтожить религию, надо привлечь на свою сторону женщину». Это верно. Но раз мы не можем привлечь ее, то развратим ее. Цель заманчивая, в особенности для таких людей, как мы. Не будем останавливаться перед единичными случаями личной мести. Лучший кинжал, чтобы ударить Церковь в сердце, — это разврат. За дело, и пойдем до конца».

В своей истории Великого Востока Франции масон Р е б о л ь д , «Великий Офицер» Национальной ложи, смеется над своими коллегами, которые, говоря речи, называют ложу «местом света и порядка, где царствуют мир и нравственность», по поводу последнего он говорит, что ложа их более походит на храм Венеры.

Карл Фовети — Председатель ложи «Возрождение», протестуя, говорил братьям, что храм масонства ныне уподобился древним храмам Вавилона и Венеры Милосской, где женщины расточали свои ласки мужчинам. Масонство и проституция идут рука об руку.

Проекты Вейсгаупта и Дитфура относительно разделения полов в масонстве не были приняты, хотя было принято разделение женщин на порядочных и непорядочных. Учреждено было два ритуала: «Палладический» и «Избранниц».

Ритуал «Палладический» формирует женщин для высших политических интриг, туда же, кроме выдающихся масонок ритуала «Избранниц», попадает так называемый «синий чулок» демократии, дамы-литераторы и салонные дамы, известные как руководительницы общественного мнения, имеющие свой «салон». Что касается «Избранниц», то ложи их служат местом полового разврата и всевозможных излишеств. Это гарем секты. В эти ложи вербуют скромных и красивых девушек, не умных, которые после падения были брошены своими соблазнителями. Детей их секта берет и воспитывает в своих учебных заведениях, а матери становятся игрушкой в руках своих покровителей.

Каждая мужская ложа имеет право сформировать себе ложу «Избранниц», которую и посещают. В собраниях братьев и сестер этого ритуала под названием «Таинственные увеселения» практикуется свальный грех по обряду празднеств Венеры. (Подробности культа натурализма, который там пропове-

дуются, описаны в книге масона Фовети и приводить их нет возможности по безнравственности.)

Слово «масон» в переписке заменяется тремя точками (...) слово «масонка» — пятью.

Масонство «Избранниц»

Собрания масонок происходят в помещениях, построенных подобно обыкновенным масонским ложам, которыми обыкновенно для экономии и пользуются, изменяя лишь обстановку и названия мест. Так, например, место, называемое в ложах востоком, называется страной Азией, запад — страной Европой, юг — Африкой, север — Америкой. На месте страны Азии находятся рядом два трона под одним балдахином и против них жертвенник, на котором лежат молоток, шпага и статут. С боков расположены восемь аллегорических статуй, изображающих: Мудрость, Осторожность, Силу, Умеренность, Честь, Благотворительность, Справедливость и Истину. Зала обтянута красной материей и освещается канделябром в пять свечей. Сестры никогда не собираются одни — их ложи всегда доступны братьям не ниже 2-го звания. Председатель носит титул Великого Мастера и сидит на троне Азии вместе с Великой Мастерницей, около 1-го Наблюдающего сидит 1-я Инспектриса, около 2-го Наблюдающего — 1-я Блюстительница и т.д. Около Оратора — сестра Оратор. Сестры, не состоящие в составе администрации ложи, сидят на боковых скамейках: с левой стороны «ученицы», а с правой «подруги»; «мастерицы» же — на обеих сторонах; за каждым рядом их сидят братья, имея шпаги в руках. Сестры, одетые в городские костюмы, — в белых платьях и имеют, как и братья, маленькие передники из белой кожи, вышитые и подбитые голубым шелком. Все в белых перчатках. Подруги имеют на голове вуаль из белого газа, чем и отличаются от учениц. Мастерницы имеют маленькие золотые брелочки в виде пылающего сердца, в середине которого яблоко. Все сестры, кроме учениц, имеют на левой руке перевязь, на которой вышиты слова: «Молчание — это добродетель». Мужчины во фраках, с отличительными знаками своих званий, имеют, кроме того, голубой шнурок с брелоком, изображающим лестницу в пять ступеней.

Посвящаемую вводят в «комнату размышлений», обставленную, во избежание напугать, менее мрачно. Все же она обтянута черной материей и на столе лежит череп. Всего этого совершенно достаточно, чтобы прогнать веселые мысли, которые могли быть у прибывшей. На столе — лампа, бумага, чернила и перо. На листе бумаги поставлен ряд вопросов, на которые нужно ответить: «1. Какие обязанности женщины в отношении отца и матери? 2. Какие обязанности в отношении мужа и детей? 3. Какие обязанности к друзьям и обществу?» Сестра Церемониймейстер, которая приводит посвящаемую в эту ком-

нату, спрашивает ее, хочет ли она действительно быть принятой членом этой, всеми уважаемой ложи, советует запастись мужеством и, получив утвердительный ответ, снимает с ее левой ноги подвязку и заменяет ее голубой лентой, также снимает ее драгоценные украшения и затем удаляется, предложив ей ответить на заданные вопросы.

В зале начинается заседание. Великая Мастерница ударяет молотком пять раз и говорит: «Сестры Инспектриса и Блюстительница, Высокочтимый Великий Мастер и я просим наших братьев и сестер Африки и Америки присоединиться к нам, чтобы открыть работу сестер масонок города Парижа (например), состоящих под покровительством ложи “Свободных братьев”, исполняя наши обряды с помощью цифры 5». Сестра Инспектриса ударяет пять раз, Блюстительница тоже. После чего, обращаясь к колоннам сидящих братьев и сестер, приглашает их к работе.

По первому удару молотка Председательницы и команде к порядку встают братья и сестры «Азии» и делают жест порядка. По третьему удару и команде сестры Блюстительницы подымаются сестры и братья «Америки». Затем идет обычный, как и в мужских ложах, опрос. Какие обязанности братьев и сестер? Сестра Инспектриса отвечает, что они должны наблюдать, чтобы ложа была заперта. На вопрос, какие обязанности сестер-учениц, Блюстительница отвечает: «Слушать, работать, повиноваться и молчать». Великая Мастерница: «Ко мне, братья и сестры, — к порядку!» Все встают и делают жест сестры-ученицы. Затем все кричат: «Ева! Ева! Ева!» После чего Великая Мастерница (она же и Председательница) говорит, что работа ложи «Избранниц» началась. Эти слова повторяют Инспектриса и Блюстительница (заведующие колоннами братьев и сестер), и тогда все садятся. Сестра Секретарь читает доклад о предыдущем заседании. После этого сестра Оратор вносит в зал ответы посвящаемой, которые Председательница читает вслух. Получив согласие на принятие посвящаемой, Председательница говорит: «Благословим нашу работу, нам предстоит поддержать ее на пути добродетели». Все ударяют пять раз в ладоши и кричат три раза «Ева!» В это время в «комнате размышлений» находится брат Оратор, который говорит ей патетическую речь о добродетели. Его речь прерывает сестра Оратор, которая входит к ним и, завязав посвящаемой глаза, вводит ее в зал ложи.

Посвящение весьма длинное и состоит из вопросов, ответов и речей о самоусовершенствовании, добродетели и напоминает по церемониям посвящение профана. Посвящаемой предлагают дать клятву, текст которой следующий: «Перед лицом Великого Архитектора Вселенной, который и есть бог, и перед этим высоким собранием я обещаюсь и клянусь сохранить секреты масонства, которые могут быть мне доверены, под страхом быть презираемой и обесчещенной как клятвопреступница. Чтобы предохранить меня от этого, пусть частица божественного разума сойдет в мое сердце, осветит и очистит его для служения добродетели. Да поможет мне в этом Великий Архитектор Вселенной. Аминь».

Посвящение в первое звание производят с большой осторожностью, чтобы не напугать и не оттолкнуть посвящаемую. Наоборот — она становится центром всеобщего внимания и по ее адресу расточается много лести. О том, что под словами любви к религии она должна подразумевать ненависть и что под словами любви к человечеству она должна понимать чисто плотские отношения, она узнает лишь впоследствии.

Во время посвящения ей все же дают понять, что если невинность и считается добродетелью для женщины, то это только среди людей с предрассудками, и что хорошая масонка должна быть выше их. Относительно нравственности говорят, что это зависит от нравов народа, другой народ — другие нравы, другие взгляды, и что скромность должна быть для женщины наукой, основанной на изучении поз и движений, но не результатом инстинкта.

Секретные знаки в звании «Ученицы»

Поза порядка: обе руки скрещивают на груди так, чтобы правая рука лежала на левой и два указательных пальца образовали бы угол.

Отличительный знак (символически выражает лестницу Иакова): правой рукой слева сверху направо вниз проводят в воздухе уступами линию и затем ведут ее наоборот. Масон или масонка, увидевшие такой знак, должны ответить, взяв большим и указательным пальцем правую ноздрю.

Удары: о о о о о.

Пропуск: Ева.

Пароль: Феикс — Феакс (школа добродетели).

2-е звание — «Подруга»

Перед началом посвящения происходит обычное заседание, но ученицы в нем не участвуют. Обстановка в зале почти такая же, как и при посвящении в 1-е звание, но устроено, кроме того, две комнаты: «земной рай», где среди зелени стоит картина, изображающая Адама и Еву, и перед ней жертвенник и древо познания добра и зла, на котором висит змея из каучука, и «комната преступления», обтянутая черной материей, в которой лежат черепа и кости. Там находится картина, изображающая Бога, проклинающего Каина. Наверху имеется надпись: «Преступление победило невинность».

Посвящаемая, изображающая Еву, вкусившую запретный плод, вводится в «земной рай» с завязанными глазами, и там один из масонов, более или менее близкий ей человек, пользующийся ее доверием, оставшись наедине, подвергает ее исследованию, позволяющему ему определить, знаком ли ей порок, и снимая привязанное к дереву яблоко, дает ей откусить, после чего в «раю» подымается шум и входит Председательница. Посвящаемую выводят из «рая»,

брат Оратор упрекает ее в грехопадении и показывает присутствующим откушенное яблоко. Посвящаемую отводят во вторую комнату и показывают ей картину и надпись «Преступление победило невинность». После этого ей говорят длинную речь, в которой ее прощают за грехопадение, как результат слабости человека над своими страстями, и советуют и ей самой также прощать слабости своих братьев и сестер и затем заставляют дать клятву, подобную первой клятве, но с добавлением слов «прощать слабости своих братьев». Далее Оратор говорит речь, в которой проводит мысль, что Бог обещал человечеству бессмертие и что человечество действительно будет бессмертно только в том случае, если оно будет размножаться, что было бы невозможно, если бы Ева не вкусила запретного плода. Она должна была уступить искушению, и эта слабость извинительна. Она вкусила плода, познала его прелесть и пожелала поделиться с Адамом, что вполне естественно. После изгнания из рая — любовь осталась утешением для людей.

Далее происходит диалог между Председательницей, задающей вопросы, и Инспектрисой, ей отвечающей. В этих вопросах и ответах символически выражаются обязанности сестер звания «подруги». После это посвящаемой сообщаются:

Жест порядка: такой же, как в 1-м звании;

Отличительный знак: большим пальцем и мизинцем правой руки дотрагиваются до левого уха. Увидавший этот жест должен ответить, прикоснувшись ко рту указательным и средним пальцами левой руки, имея большой палец под подбородком;

Прикосновение: подают друг другу правые руки так, чтобы большие пальцы переплелись;

Удары: как в первом звании;

Пропуск: Ламма-Себактани;

Пароль: Вельба.

3-е звание — «Мастерица»

Посвящение в это звание не имеет характерных особенностей. В клятве, которую дает посвящаемая, прибавляется фраза: «Обещаю любить, покровительствовать и помогать моим братьям и сестрам».

После обряда посвящения и ряда аллегорических речей Оратор говорит, впервые затрагивая религиозные вопросы, причем называет Авраама, хотевшего принести в жертву Исаака, негодяем, слишком послушным свирепому Адонаю, говорит, что Адонай, пославший потоп, желал истребить весь род человеческий, и что только благодаря покровительству доброго бога Ной и с ним род человеческий спаслись от истребления. Относительно крушения Вавилонской башни он говорит, что это тоже дело злого бога, который разделил человечест-

во на группы и национальности, и что добрый бог Еблис вновь соединит их в одну общую семью. Под конец происходит диалог между Председательницей и Инспектрисой, состоящий из вопросов и ответов, представляющих собой катехизис звания, который впоследствии посвящаемая должна выучить наизусть.

4-е звание — «Совершенная Мастерница»

Четвертое звание соответствует 18-му званию в мужских ложах, т.е. званию «Розы и Креста» (розенкрейцера), и собрание «Совершенных Мастерниц» представляет собой капитул женского масонского ритуала «Избранниц».

При посвящении Председатель изображает Моисея, Председательница — его жену Сефору, сестра Инспектриса — Марию, сестру Моисея, 2-й Наблюдающий — Аарона, брата Моисея. Председатель и 2-й Наблюдающий одеты в театральные костюмы священников того времени. Все остальные присутствующие — во фраках, имея присвоенные званию знаки.

Сеанс начинается вопросом Председателя, обращенным к сестре Инспектрисе: «Высокопочтимая сестра Инспектриса, какие обязанности Совершенной Мастерницы?» — «Помогать братьям и сестрам, любить их и наставлять на путь добродетели». Председатель: «Будем любить друг друга, помогать и наставлять на путь добродетели. Вот для чего наш капитул и начинает свою работу». Все ударяют в ладоши семь раз — о о о о о — о и кричат пять раз «Ева!». Посвящаемую вводят в зал и экзаменуют в знании правил и катехизисов трех пройденных званий, после чего ей говорят, что она должна будет более чем когда-либо работать во имя добродетели.

Посвящаемой делают испытание и, чтобы узнать, насколько она привыкла повиноваться и подавлять чувство любопытства, дают ей в руки вазу, в которой заключена птичка, говоря, что ваза не заперта, но посмотреть, что там есть, нельзя. После чего уводят в другое помещение и оставляют ее одну. Если посвящаемая не в силах совладать с собой и откроет вазу, то сеанс прекращается и посвящение в следующее звание не происходит. Но это случается редко, потому что ко времени производства в 4-е звание женщины в достаточной мере привыкают к подчинению. В благоприятном случае посвящаемую вводят в зал с завязанными глазами и со связанными цепью руками. Братья и сестры становятся в ряд, изображая расступившееся Черное море, и посвящаемую проводят до трона Председателя, который срывает с нее цепи и говорит: «Дорогая сестра, пора порвать ваши цепи — выйдите из рабства, в котором вы находитесь, вы заслуживаете полной свободы». После этой фразы он приказывает ей встать на колени перед Председательницей, которая ей говорит: «Дорогая сестра, заблуждения и предрассудки, которые у вас могли быть по отношению к масонству, должны рассеяться. Весь наш символизм станет вам понятен, и свет истины озарит вас своим блеском». Всех призывают к порядку, братья держат шпаги

вверх, сестры на правом плече — легкие палочки. Посвящаемая, стоя на коленях, дает клятву: «Перед лицом Великого Архитектора Вселенной, сохраняющего все живущее и мстящего за преступление, и перед лицом этого уважаемого общества я обещаю и клянусь ничего не открывать из того, что я узнаю, никому: ни мастерице, ни подруге, ни ученице. Я обязуюсь выполнять все акты добродетели, которые мне будут предписаны под опасением заслужить презрение и ненависть всякого доброго масона и масонки. Чтобы предохранить себя от такого несчастья, я прошу помощи Великого Архитектора Вселенной. Аминь».

Посвящаемой предлагают сделать акт благотворительности, дают ей вазу и предлагают открыть. Птичка вылетает. Ей говорят, что так она должна поступать и в будущем: «Сильный, который лишает свободы слабого, не достоин жить в человеческом обществе». После нескольких формальностей и речей посвящаемой дают пару подвязок из белого атласа, на одной из них вышито: «Добродетель соединяет нас», на другой — «Небо нас вознаградит». Далее происходит диалог между Председателем и сестрой Инспектрисой, в котором Инспектриса отвечает на вопросы. Диалог этот проводит мысль, что 1-я масонская ложа была основана в раю Адамом и Евой в период их невинности, 2-я — во время потопа в ковчеге Ноем, 3-я — когда Бог послал трех ангелов к Аврааму, 4-я — когда ангелы спасли Лота во время гибели Содомы и Гоморры, 5-я — когда Иосиф, найдя Вениамина, собрал братьев; что впервые ложа имела устройство и правила при Иосифе, когда он, празднуя возвращение Вениамина, поставил перед ним в 5 раз больше блюд, чем перед братьями, дал ему 5 платьев и представил 5 своих братьев фараону, и что с тех пор число 5 священное в ложах «Избранниц». «Счастливы те, которые получают 5-е звание, если сердце их настолько чисто, что они могут перенести тот ослепительный свет истины, который их озарит».

Посвящаемой сообщают все слова и знаки 4-го звания.

5-е звание — «Прекрасная Шотландка»

Как 4-е звание соответствует званию «Розы и Креста», так 5-е соответствует званию Кадош.

Заседание начинается диалогом между Председателем и сестрой Инспектрисой. На вопрос: «Что ее заставило добиваться звания Прекрасной Шотландки?» — она отвечает: «Желание освободить моих братьев и сестер». — «Кто же был тиран?» — «Олоферн — генерал армии Навуходоносора». — «Как вы привели в исполнение ваш план?» — «Бодрствуя, надеясь и молясь». Председатель повторяет: «Будем бодрствовать, надеяться и молиться. Начнем наше служение согласно привычному обряду». Все берут левой рукой за волосы и правой делают жест, как бы отрезая голову, ударяют пять раз в ладоши и кричат: «Юдифь! Юдифь!»

Посвящаемая в это время находится в приготовительной комнате, в которую входит сестра Оратор и дает ей безнравственное объяснение значения пяти чувств человека, согласно статуту (приводить его здесь невозможно). После этого развешивает перед ней картину долины Бетулии (тоже весьма неприличного характера) и поясняет, что такого характера должна быть вообще помощь масонки по отношению к брату масону. Далее ее экзаменуют в звании катехизисов предыдущих званий и вводят в зал.

Она изображает собой Ю д и ф ь , из колена Симона, пришедшую к первосвященнику, прося открыть ей двери осажденного Олоферном города, чтобы выйти из него. Она просит народ молиться за нее пять дней, надеяться и не сдаваться. Посвящаемая раздевается донага, и на шею ей надевают ожерелье и поливают волосы духами, после чего, надев легкие одежды, ее уводят в приготовительную комнату, убранную в восточном вкусе, где на диване лежит один из братьев, изображающий Олоферна. Посвящаемая падает перед ним на колени, и они остаются вдвоем. Сеанс в ложе временно прекращается до звонка, который подает Олоферн из комнаты. Тогда входит сестра Оратор, передает посвящаемой мешок, в котором находится раскрашенная картонная голова, и подходит с ней к двери зала. Посвящаемая кричит за дверьми: «Победа! Победа!» Когда ей открывают, она говорит: «Великий Архитектор Вселенной не покинул меня. Надеюсь на него, я, презренная слуга, убила сегодня ночью врага нашего народа». После этого она показывает всем голову. Она подходит к Председателю, ступая на 7 перекладин положенной на пол лестницы, говоря при каждом шаге: «Дружба... Согласие... Подчинение... Благоразумие... Верность... Осторожность... Умеренность...» После чего передает голову Церемониймейстеру, который протыкает ее копьём и ставит около трона Председателя.

Присяга посвящаемой почти такая же, как и в 4-м звании, но с добавлением слов: «Я клянусь любить моих братьев и покровительствовать сестрам во всех случаях, даже жертвуя моей жизнью».

После клятвы посвящаемую принимают в 5-е звание и Оратор подробно рассказывает легенду о Юдифи и Олоферне, поясняя, что настоящая ее роль теперь и будет стать Юдифью, которой она должна подражать. Далее идет диалог между Председателем и сестрой Инспектрисой, который представляет собой катехизис 5-го звания. Например, на вопрос Председателя к Инспектрисе: «Вы совершенная мастерица?» — следует ответ: «Да, я вышла из рабства». — «Вы Прекрасная Шотландка?» — «Да, долина Бетулии меня признала таковой». — «Кто был тираном ваших братьев и сестер?» — «Олоферн, генерал армии Навуходоносора». — «Какая была ваша цель?» — «Убить его». — «Когда вам представился этот случай?» — «Когда Олоферн, заснув под влиянием вина, был оставлен своей стражей. Тогда я взяла его же меч и отрубила ему голову» и т.п.

После всего этого посвящаемой показывают отличительные знаки ее звания, говорят пароль и пр.

Из представленных вкратце ритуалов посвящения видно, с какой постепенностью перед масонками раскрывается их настоящая роль, а также дается понять, что скрывалось под словом «добродетель», о которой так много ранее говорилось.

Масонство «Палладическое»

Как карбонарии в обыкновенном масонстве представляют собой подбор людей для известной цели — активных вооруженных действий, так и масонство «Палладическое» представляет собой подбор женщин, предназначенных для политических интриг.

Вот что говорит ритуал: «Система эта не ищет последовательниц, она не проповедует никакого вероучения или правил. Она старается соединять искателей истины и добродетели и любителей природы, чтобы вырвать людей из того одиночества, в котором они находятся, благодаря своему высокому положению в обществе. Все же орден принимает последовательниц, не иначе как очистив их прохождением через масонские звания».

Это масонство в свою очередь распадается на два: 1) орден «Семи Мудрых» и 2) «Верховный Совет Мудрости», в который попадают женщины из масонства «Избранниц», которым желают предоставить известную роль.

Орден «Семи Мудрых»

Масоны, принимающие на себя руководство этим орденом, собираются по семи. Каждый из них берет имя и девиз одного из семи мудрецов Греции. Каждый кружок «Мудрости», или «Палладиум», совершенно изолирован и не может быть известным другому такому же кружку. В нем нет ни церемоний, ни испытаний, ни ритуалов при приеме последователей. Читают только семь желаний для самоусовершенствования, причем после каждого посвящаемый говорит: «Я принимаю».

Работа производится так. Собравшиеся садятся в круг и председательствуют по очереди. Каждый по очереди говорит речь на тему о нравственности, науке, истории, или говорит слово в оправдание какого-либо лица, близкого и нужного масонству. В общем, заседания носят характер интимных разговоров. В кружках этих происходят первые совещания о том, о чем впоследствии говорюны масонства докладывают в ложах.

При закрытии заседания присутствующие собираются вокруг Председателя и он назначает Председателя на следующее заседание. Затем расходятся.

На этих заседаниях носят обычные знаки масонства, сообразно званиям, кроме того, все имеют перевязь через правое плечо из белой широкой шелковой ленты, на которой изображена голова Медузы, и под ней семь кисточек, се-

ми цветов радуги. Кроме таких интимных заседаний, бывают и специальные, цель которых направлять работу Великих мастериц, Инспектрис, сестер Ораторов и прочих масонок, способности которых обратили на себя их внимание.

Орден «Верховного Совета Мудрости», или «Палладия»

Состоит из двух мужских званий и одного женского. Первое звание — «Адельф» и второе — «Товарищ Улисса». Женское единственное звание — «Подруга Пенелопы».

Посвящение в первое звание «Адельф» и второе — «Товарищ Улисса» не представляет собой ничего характерного, и цель основания этого ордена — дать возможность интимно собираться избранным братьям масонам с масонками в высоких званиях, которых посвящают в звание «Подруги Пенелопы». При посвящении в последнее звание дается клятва «сохранять все вверенные тайны и никогда о них не говорить ни с кем, кроме как с “Подругами Пенелопы” и “Товарищами Улисса”». Благодаря этому отдельные поручения, которые даются масонкам, принадлежащим к этому ритуалу, не могут быть известны масонам и масонкам в соответствующих званиях, не состоящим в ритуале «Палладия».

Банкеты

Помимо собраний в ложах для «работы» и для посвящений, как для мужских лож, так и для женских, существуют собрания, называемые б а н к е т а м и . На этих банкетах, строго придерживаясь ритуала, произносят тосты, едят и пьют, и поют масонские песни. Все это делается для более интимного сближения членов лож. На банкетах звания «Розы и Креста» под названием «вечер» происходит кощунственное надругательство над распятым на кресте ягненком, изображающим Христа, а на банкетах Кадошей при тостах, перед тем как выпить бокал вина, присутствующие поднимают кинжалы острием вверх и кричат «Гекам Адонай!» (т.е. «Месть богу Адонаю!»). На этих банкетах масоны бывают в отличительных знаках своего звания согласно ритуалам (банкеты происходят в помещениях лож или ареопагов). Такие же банкеты происходят и в женском масонстве, но всегда совместно с мужчинами масонами, причем каждый масон имеет свою даму масонку, против которой и сидит. В собраниях 1–3 званий женского масонства участвуют масоны до 18-го звания. В собраниях 4-го звания женского масонства, соответственного званию «Розы и Креста», допускаются мужчины не ниже этого звания, и банкеты эти называются «вечерей». На банкетах 5-го звания женского масонства допускаются мужчины в звании Рыцарей Кадош. Характерная особенность их банкетов та, что при тостах присутствующие берут бокал в левую руку и, ударя два раза по шейке бокала, кричат «Победа! Победа!» — изображая этим удар, нанесенный Юдифью Олоферну.

Таинственные увеселения

Таинственные увеселения и составляют, в сущности, работу женских лож. Они состоят из спектаклей, после которых следует банкет и бал. Сюжет спектакля большей частью выбирают из языческой мифологии. Пьеса бывает в акта три и весьма легкомысленного содержания. Назначение этих увеселений, как было указано выше, — оторвать масона от семьи и дать ему возможность проводить время в среде женщин единомышленниц и без предрассудков.

Ритуалы женского масонства

Кроме описанного общепринятого ритуала «Избранниц», существует еще несколько ритуалов.

1. Ритуал «Шотландок», имеющий 10 званий и дающий возможность более точной классификации женщин.

2. «Египетский», или «Калиостро», соответствующий еврейскому ритуалу «Мицраим». Он характеризуется спиритическими сеансами и кощунственными обрядностями, во время которых поются христианские молитвы, возмутительно переложенные. Ритуал имеет три звания.

3. Ритуал «Мон-Табора», по происхождению французский, в котором проповедуется многобожие. Имеет семь званий.

4. Ритуал «Мопса», по происхождению германский, хотя распространен везде. Отличается грубой безнравственностью. Презрительным словом «мопс» масоны вообще называют своих временных подруг масонок.

5. Ритуал «Блаженства». Имеет четыре звания. Там практикуется утонченный флирт. Характерен отличительный знак 3-го звания. Мужчина подходит к женщине, держа руки в карманах и оттопырив локти. Масонка отвечает ему, полуоткрыв рот и двигая быстро кончиком языка, причем смотрит пристально в глаза.

6. Ритуал «Разрывающих обязанности». Имеет одно звание. В политическом отношении не играет роли и служит для «украшения банкетов карбонариев».

7. Ритуал «Настойчивости». Остался только во Франции. По происхождению ритуал этот польский. Во многом он похож на ритуал «Избранниц» и играл большую роль во Французскую революцию.

8. Ритуал «Рыцарей и Нимф Розы». Имеет, как и ритуал «Мопса», одно звание. Согласно ритуалу, «любовь и таинства» — главные занятия приверженцев этого ритуала.

9. Ритуал «Любителей Удовольствия» имеет одно мужское и одно женское звание, характер деятельности указывает само название.

Из всех этих ритуалов женского, вернее двуполого масонства, ритуалы «Блаженства» и «Рыцарей и Нимф Розы», несмотря на их кажущуюся пустоту, имели наибольшее значение для пропаганды идей равенства и для подготовки почвы для основания масонства «Избранниц».

Все эти ритуалы имеют знаки, пароли, прикосновения и прочие отличительные признаки, соответственные тайным сообществам.

Ритуалы мужского масонства

Описанный выше ритуал мужского масонства называется «Шотландским старой обрядности» — он распространен во Франции, Италии, Англии, Шотландии, Ирландии, Бельгии, Пруссии, в Гамбурге, Баварии, Саксонии, Гессене, Люксембурге, Венгрии, Греции, Испании, Португалии, Швейцарии, Республике Либерии, Соединенных Штатах, Канаде, Мексике, на острове Куба, в Сан-Доминго, Гаити, Бразилии, Чили, Колумбии, Перу, Аргентине, Уругвае и Венесуэле.

Кроме этого ритуала, есть еще девять, отличающихся обрядностями и количеством званий, но преследующих одну и ту же цель: 1) завлечь новичков и их испытать, 2) произвести выборы достойных, 3) посвятить их в свои тайны, 4) организовать и направить работу ритуала к определенной цели.

Ритуалы эти следующие.

1. Ритуал «Французский» («Великий Восток Франции»). Имеет 33 звания, в общем весьма схож со «Старо-Шотландским», разница та, что для более быстрого движения вперед звания от 4 до 11-го соединяются в одно под названием «Избранный», 12, 13 и 14-е — тоже, под названием «Шотландец», 14, 16 и 17-е соединяются под названием «Рыцарь Востока». Звания 19 и 20-е считаются приготовительными для посвящения в 30-е звание — «Кадош».

2. Ритуал «Иорка», или «Королевской Арки», не имеет такого распространения как «Шотландский», но характеризуется огромным количеством членов. Это излюбленный ритуал Англии и Соединенных Штатов. Он имеет 30 званий, разделенных на пять классов, которые делятся в свою очередь на четыре серии. 1–3-е звания составляют Голубое масонство, 4–11-е — Красное, заканчивающееся званием «Розы и Креста», 12–27-е — Черное, заканчивающееся званием «Рыцаря св. Михаила», соответствующим званию «Рыцаря Кадоша», и 28–30-е — Белое масонство. С 27-го звания тоже практикуется культ Люцифера.

3. Ритуал «Хирама», или «Кильвинга». Самый старый ритуал, основанный Кильвингом в Шотландии в 1286 г. в честь строителя храма Соломона Хирама. Он имеет 25 званий, разделенных на семь классов. Три звания «Посвящения»: «Ученик», «Работник» и «Мастер». Шестнадцать званий «Подбора», пять званий «Совершенствования» и одно звание «Административное». 19-е

звание «Первосвященник Небесного Иерусалима» соответствует званию «Розы и Креста», а 24-е — «Командора Белого и Черного Орла» — званию «Рыцаря Кадоша». Этот ритуал практикуется в Шотландии, где имеется 118 лож, подчиненных ложе «Трех Глобусов» в Берлине, 19 лож в Германии и Венгрии.

4. Ритуал «Старо-Шотландский» реформированный. Сначала имел звания как в ритуале Хирама, но потом, чтобы слиться с «Великим Востоком Франции», принял в 1783 г. звания от этого ритуала. Практикуется в Бельгии (Брюссель) и в Гааге.

5. Ритуал «Шотландский Философический». Имеет 14 званий. Практикуется в Швейцарии, имея центральное управление в Винтертуре.

6. Ритуал «Цинендорфа», или «Иоаннитов». Имеет семь званий, разделенных на три класса. I класс — звания св. Иоанна: «Ученик», «Работник», «Мастер». II класс — красные звания: «Ученик», «Работник Шотландский», «Мастер Шотландии». III класс — капитулярные звания: «Наперсник св. Иоанна», «Избранник». Третье звание соответствует званию «Розы и Креста», а шестое — званию «Кадош». Практикуется этот ритуал в Германии, где имеет 91 ложу, управляемую «Великой Национальной Ложей Германии» в Берлине.

7. Ритуал «Эклектиков». Основан бароном К н и г г е . Имеет всего пять званий, из них четыре соответствуют званию «Розы и Креста», а 5-е — званию «Кадош». Практикуется во Франкфурте-на-Майне.

8. Ритуал «Шведский» — Сведенборга. Основан в 1773 г. знаменитым мистиком Сведенборгом. Имеет двенадцать званий, разделенных на четыре класса. Этот ритуал распространен только в Швеции и Норвегии и имеет главное управление в Стокгольме.

9. Ритуал «Мицраима и Мемфиса», или «Египетский». Имеет 90 и 92 звания. По своим обрядностям он самый странный. Основан в конце XVIII столетия евреем К а л и о с т р о в городе Абрुцце в Италии, где им был учрежден в 1811 г. капитул розенкрейцеров под названием «Конкордия». В 1814 г. группа евреев перенесла этот ритуал на французскую территорию под названием ложи «Последователей Зороастра», где, имея Председателем известного химика Г а н н а л а , терроризировала посвящаемых всевозможными фантазмагориями. В настоящее время этот ритуал и с к л ю ч и т е л ь н о е в р е й с к и й , имеет шесть лож во Франции, из которых одна, имеющая 92 звания, называется ложей «Мемфиса», и затем несколько в Англии и Америке, а также и в других частях света. В Америке самая влиятельная из них называется «Бнай-Брит». Ложи Франции управляются из Парижа, Англии — из Манчестера и Вашингтона, Канады — из Торонто и Онтарио, Италии — из Рима, Египта — из Каира, Румынии — из Бухареста, Америки — из Нью-Йорка.

Тот же Калиостро насаждал этот ритуал масонства и в России при императрице Екатерине Великой.

Все ритуалы, вместе взятые, представляют собой масонство — грандиозное тайное сообщество, и в то же время секту, раскинувшую свои сети на весь земной шар. Каждый ритуал в своей внутренней жизни является автономным и управляется советом из высших чинов, имеющих Председателя, т.е. главу известного ритуала. Но организация масонства на этом не останавливается. Вице-президент французского масонства Л и м у з е н читал в Париже в 1907 г. доклад о современном масонстве, из которого видно, что масонство ныне сорганизовано в независимые федерации (державы). Во Франции, например, две державы: «Великий Восток Франции» и «Великая Ложа Франции» (Старо-Шотландского ритуала). В Германии восемь держав, в Аргентине четыре и т.д. Всего держав — 106. Из них в Европе — 24, в Америке — 58, остальные — в Азии и Африке. Во Франции 477 лож и 32 000 членов; в Англии 4069 лож и 215 000 членов; в Германии 475 лож и 52 765 членов; в Америке 12 880 лож и 1 000 000 членов. Еще интереснее сведения дает отпавший в 33-м звании масон М а р д ж и о т а .

Организация всемирного масонства

Как было уже сказано ранее, масонство проникло на материк Европы из Англии в 1717 г., где известный королевский физик Д е з а г ю л ь е вместе с Кингом, Кальвертом, Модденом, Пайком и Андерсоном образовали «Великую Ложу Англии». На совещании в гостинице «Яблоня» они решили предоставить организации «Свободных Каменщиков» продолжать свои профессиональные работы и параллельно с этим начать постройку символического храма самоусовершенствования, переняв все обрядности от средневековых «свободных каменщиков». Чтобы сделать масонство вопросом моды, они пригласили в качестве «мастера» высокопоставленное лицо, а английские аристократы стали распространять масонство в других странах Европы. Великий мастер, граф Ст р а т м о р , поручает одиннадцати немецким аристократам устроить ложи в Германии, секретарь английского посольства Ф у л ь м а н устраивает ложи в Швеции, лорд Г а м и л ь т о н — в Женеве, герцог Мидльсекский — во Флоренции и на всем севере Италии, лорд Койлеран — в Гибралтаре и Мадриде, Гордон — в Лиссабоне, Миних — в Копенгагене, где посвящает русского посла барона Корфа, в доме которого и устраивается ложа, Карл Ратклиф — во Франции и капитан Ф и л и п с — в Петербурге, Москве, Ярославле и Архангельске. В короткий срок Европа покрывается сетью масонских организаций, причем в каждой стране во главе масонства стоит «Великая Ложа», подчиненная управлению в Лондоне. На ритуалах лож читают молитвы за короля Англии, и все государства как бы становятся английскими провинциями. Лорду Пальмерстону, как главе масонов, тогда подчинялись Г а р и б а л ь д и

в Италии, Кошут в Венгрии, Маццини, основатель карбонариев, в Италии, и даже Наполеон III во Франции.

Объединением всех масонов того времени служило лишь то, что бога они называли Великим Архитектором Вселенной и все добивались «восстановления человека в его правах, данных ему природой», т.е. свободы. Во внутренней их жизни царил хаос.

В это время начинает усиливаться американское масонство. Там была основана система «Высоких степеней» евреями Морином, Геом, Франкеном, Дакоста и Когеном. Во главе их стал Великий Мастер — еврей Исаак Лонг. Он измыслил для объединения масонов дать храму божество, которого недоставало, для чего поехал в 1795 г. в Европу и в 1801 г. привез из Шотландии в город Чарльстон идола Бафомета, которому когда-то поклонялись тамплиеры, писанный устав их религиозного культа и череп казненного главы тамплиеров — де Моле. Сам ритуал масонства получил название «Старого Шотландского реформированного». О найденных реликвиях он заявил, что считает их залогом победы над христианством. С тех пор Чарльстонская ложа стала называться Верховным Советом. В период с 1804 по 1846 гг. такие Верховные Советы распространились по всей Европе.

В 1859 г. вместо умершего Лонга был избран Альберт Пайк, человек весьма способный и с чисто американским размахом. Он решил соединить мир в одну духовную державу, для чего необходимо было собрать все разновидности масонства в одно целое и под одной властью. В 1866 г. он входит в оживленную переписку с главой итальянских карбонариев Маццини, который 22 января 1870 г. писал Пайку следующее:

«Оставим существовать все федерации такими, как они есть, сохраним обряды, центры управления и способы переписки, принятые между высшими степенями каждого обряда. Но создадим высший культ, который должен остаться тайным и в который мы посвятим масонов по нашему выбору, обязав самой строгой тайной по отношению к их остальным братьям. С помощью этого высшего культа мы будем управлять всем масонством; в нем будет находиться центр вселенной и тем он будет могущественнее, чем менее будет известен».

20 сентября 1870 г., в день вступления в Рим итальянских войск под предводительством масона Кадорна, Маццини и Пайк подписали тайный протокол, согласно которому для объединения масонства всех стран учреждался высший масонский культ, причем Альберт Пайк назначался Верховным Патриархом, а Маццини — его помощником по политической части.

Таким образом, в день падения Папского престола в Риме в Чарльстоне воздвигался новый престол духовному владыке мира — антипапе Альберту Пайку.

Объединение масонства, произведенное Альбертом Пайком, представляет собой настолько важное явление, что необходимо остановиться на личности этого человека более подробно. Альберт Пайк, сын бедных родителей, ро-

дился в Бостоне 29 декабря 1809 г. и окончил курс в Гавард-Коллегии, получив солидное образование. В 1833 г. он сошелся с неким Леонидом П о л ь к о м , пастором, протестантом, бывшим впоследствии командиром 2-го корпуса армии рабовладельцев, убитого затем в битве 5 марта 1864 г., и был привлечен и посвящен в масонство в Великую Ложу в городе Литтль-Рок. К концу 1833 г. он получил 3-е звание Учителя, а в 1856 г. 22-е звание Князя Ливана в городе Чарльстоне. В Новом Орлеане в 1857 г. он получил 33-е звание и был избран членом Верховного Совета в Чарльстоне, душой которого был в то время его друг М а к к е й и главой — Джон Х о н у р .

Еще ранее, т.е. в 1837 г., Пайк и Маккей познакомились с Лонгфелло, шотландским масоном, приехавшим в Соединенные Штаты Америки хлопотать о присоединении к секте и утверждении главой тогдашнего масонства Моисеем Х о л ь б р о к о м ритуала общества «Одд-Феллов», основанного в Лондоне в 1788 г. и запрещенного за его мятежный характер. Это общество все же продолжало там существовать, меняя названия, до 1809 г. В 1813 г. оддфелловцы сформировали самостоятельный ритуал и основались в городе Манчестере, а в 1819 г. перенесли свою деятельность в Америку, где некто В и л ь д е й основал в городе Балтиморе ложу «Вашингтон № 1». Благодаря энергии Вильдея, идеи общества быстро распространились в Канаде и Соединенных Штатах. Лонгфелло и Хольброк, обменявшись взглядами относительно каббалы, составили проект создать ритуал с а т а н и з м а , члены которого были бы посвящены в тайны черной магии, но смерть Хольброка, составившего к тому времени обряды святотатственного служения «мессы адонаисидов», прервала на время их проект. Лонгфелло покинул Чарльстон и в 1854 г. приехал к Вильдею в Гамильтон, где решено было прибавить к существующей организации «Одд-Феллов» второе звание, исповедующее втайне культ Сатаны. Но Вильдей, боясь утратить свое влияние на ритуал, отказал впоследствии в этом, и Лонгфелло обратился в 1857 г. с этим же предложением к Пайку и Маккею. Встретив в лице Пайка союзника, в лице же Джона Хонура он нашел противника, который не хотел официально вводить в Верховный Совет Шотландского ритуала культ Люцифера. В конце концов соглашение состоялось на том, что было разрешено добавить обществу «Одд-Феллов» 2-е звание, но с условием, чтобы ритуал их был абсолютно секретен.

В 1859 г. Альберт Пайк, не встретив конкуренции, был избран членом Верховного Совета, Великим Мастером Верховного Совета города Чарльстона и стал главой Шотландского ритуала. Заняв такое высокое положение, он явился необыкновенно талантливым организатором и скоро подчинил своей власти мелкие раздробленные ритуалы, затеяв с ними отчаянную борьбу.

В 1866 г. глава итальянского карбонаризма Маццини вступает в переписку с Пайком об объединении всего масонства. В результате учреждается особый ритуал для высших чинов под названием «Нового Реформированного Паллади-

ческого» («Palladium» по-русски — кумир, и кумиром признается Бафомет — Люцифер). Решено было, что новый ритуал должен быть совершенно секретным и что ни ложи, ни капитулы, ни ареопаги других ритуалов не должны о нем совершенно знать. Набирать последователей в этот ритуал предполагалось сначала исключительно из высших званий распространенного в Америке Старо-Шотландского ритуала (основанного евреем Исааком Лонгом).

Вообще в масонстве принято, что каждый масон, даже другого ритуала, может присутствовать на работах лож не только чужой федерации, но и чужой страны, лишь бы он был действительным масоном. Например, масон Розы и Креста, т.е. 18-го звания, путешествуя по любой стране, может посещать ложи и капитулы равного с ним звания, но он не может посещать ареопагов Кадошей (30-го звания) даже своего ритуала. Масон 33-го звания может посещать зато все заседания (кроме секретных) во всех странах и во всех ритуалах. Пользуясь этим обычаем, Пайк поручил посвященным в 33-е звание масонам набирать последователей Палладизма. Такая предосторожность была необходима потому, что новый Палладический ритуал был исключительно люциферный. Эта религия представляет собой неогностицизм манихеев, проповедующий двубожие, причем Люцифер считается равным Адонаю, но Люцифер — бог света и добра, борющийся за человечество против бога мрака, насилия и рабства — Адоная.

Поставив эти принципы в основу религии «Треугольников» (так назвал он помещения, где собирались члены ритуала «Палладия»), он сорвал последнее покрывало с религии, которую признавали высшие чины прочих масонских ритуалов, показав, кого именно должны почитать под именем Великого Архитектора Вселенной.

С другой стороны, поручив 33-м комплектовать «Треугольники Палладизма» из высших чинов лож, получивших уже подготовку и исповедующих уже, хотя не в полной мере, культ Люцифера, Пайк установил возможность управлять ритуалами через тех же членов «Палладизма», которые, оставаясь в своих ритуалах, проводились на высшие должности. В течение всего последующего времени Альберт Пайк неутомимо работал, поражая своей энергией. Будучи 74 лет от роду, он предпринял путешествие с целью обревизовать организованное им масонство и преодолел в шесть месяцев 23 185 километров... Он умер 84 лет от роду [в 1893 г.].

«Палладизм», основанный им, к тому времени был организован следующим образом. Совершенно независимо от ритуалов, совершенно тайно, высшие представители этих ритуалов привлекаются в «Треугольники», которые бывают трех степеней: 1) «Треугольники», 2) «Великие Треугольники» и 3) «Совершенные Треугольники».

«Совершенный Треугольник Палладизма» иначе называется «Ложей-Матерью». Общепринятое их название «Лотус». Таких «Лотусов» — 33.

В Европе их девять: 1) «Лотус Англии» в Лондоне — управляет и организует работу 37, 38, 39, 40 и 41-й «треугольных» провинций; 2) «Лотус Шотландии» в Эдинбурге — управляет 42 и 43-й провинциями; 3) «Лотус Ирландии» в Дублине — 44-й провинцией; 4) «Лотус св. Германа» в Кельне — 45, 47, 50 и 51-й провинциями; 5) «Лотус св. Фридерика» в Берлине — 46, 48 и 49-й провинциями; 6) «Лотус Франции, Швейцарии и Бельгии» в Париже — 52, 53, 54 и 55-й провинциями; 7) «Лотус Виктории» в Риме — 56 и 57-й провинциями; 8) «Лотус Иберии» в Мадриде — 58, 59 и 60-й провинциями и 9) «Лотус Дуная» в Будапеште — 61, 62 и 63-й провинциями.

«Треугольники» имеют членами масонов «Кадошей Палладизма» и масонов в звании «Избранниц Палладия».

«Великие Треугольники» имеют членами масонов в звании «Иерарха Палладия» и масонов в звании «Мастериц Храма».

«Совершенные Треугольники» имеют членами масонов в звании «Избранный Маг» и масонов в звании «Властительной Мастерницы Храма».

К 20 сентября 1890 г. организация Всемирного Масонского Союза была следующая.

Во главе всего масонства мира стоял Альберт Пайк (масонское имя Лимуд Энхоф), имея «святейший престол» в городе Чарльстоне в Америке. При «Патриархе» состоял «Святейший Великий Совет» из десяти масонов. Являясь жрецами нового культа, эти лица образовали «Высшее Догматическое Управление».

«Патриарху» подчинялись:

1. «Высшее исполнительное управление» во главе с Верховным Шефом политических действий Адрианом Лемми (по-масонски Оккабис, за секретным № 461) и при нем три помощника. «Могущественный престол» его в Риме.

2. «Высшее административное управление», во главе которого «Верховный уполномоченный по делам финансов» банкир Блейхредер (по-масонски С л о м а х), имеющий «Совершенный Королевский Престол» в Берлине.

3. «Верховный делегат по делам пропаганды» Финдель (по-масонски А к с е л ь) в Лейпциге.

Кроме того, вся поверхность земного шара, как территория нового всемирного государства, разделена на 77 «треугольных провинций», каждая под начальством Великого Мастера. Провинции эти для удобства управления сведены в группы, подчиненные Центральным Управлениям.

«Треугольные провинции» № 1–26 (включительно), обнимающие Северо-Американские Соединенные Штаты Америки, Канаду, Центральную Америку и Вест-Индию, имеют Центральное Управление в городе Вашингтоне.

Провинции под № 27–36, обнимающие собою Южную Америку, подчинены управлению в городе Монтевидео.

Главному Центральному Управлению города Неаполя подчинены провинции с № 37–63, захватывающие Европу. Из них в состав 46-й Берлинской

провинции входит весь Западный край России с польским населением, кроме Подольской губернии, а в состав 62-й Екатеринославской провинции входит Румыния, вся Европейская Россия и Кавказ.

Остальные 14 провинций обнимают собою Азию, Океанию и Африку, имея Центральное Управление в Калькутте, причем для облегчения управления придано два помощника: один для Австралии в городе Сиднее, а другой — для Африки на острове св. Маврикия.

Кроме этих 77 провинций, по секретному договору Верховного Управления города Чарльстона в лице Альберта Пайка с масонской ложей «Бнай-Брит» еврейского ритуала «Мицраима и Мемфиса», подписанному 12 сентября 1874 г., тайные еврейские союзы были организованы в совершенно самостоятельную конфедерацию, ставшую связующим звеном между обыкновенным масонством и «Палладизмом». Высшее Управление Конфедерации находится в городе Гамбурге на улице Валентинскампф. Означенный договор настолько важен для освещения всего масонского вопроса, что на нем необходимо остановиться подробнее. Текст его следующий.

«С одной стороны, знаменитый всемогущий брат Лимуд Энхоф (Альберт Пайк) — Великий Мастер, Хранитель Священного Палладизма и Великий Первосвященник Всемирного Масонства, в качестве Великого Главы Ордена, с одобрения Великой Коллегии заслуженных масонов, с другой стороны, знаменитый совершенный брат Натаниел Калуп-Абиях (Арманд Леви), делегат Великой Центральной Директории в Неаполе, почетный член Федеративной Консistorии Бнай-Брит в Германии, действуя в качестве уполномоченного от Консistorии Англии и Америки, давших ему полную власть, заключили настоящий договор.

Верховная Догматическая Директория Всемирного Масонства признает еврейские ложи в том виде, в каком они существуют в главнейших странах. Из них будет организована Конфедерация, в которую войдут ложи “Бнай-Брит” американские, английские, немецкие и пр.

Центром управления будет Гамбург, и Глава Ритуала примет на себя титул Верховного Патриаршего Совета.

Еврейские ложи сохранят свою автономию и будут зависеть только от Верховного Патриаршего Совета.

Чтобы принадлежать к ним, достаточно принадлежать к одной из лож официально принятого масонского ритуала. Тайна существования Конфедерации должна строго сохраняться всеми членами Высшего Масонства, которым Верховная Догматическая Консistorия найдет полезным ее существование сообщить.

Ни Великий Патриарший Совет, ни одна из лож, ему подведомственных, не должны никогда и нигде упоминаться в ежегодных отчетах Великой Административной Директории, но Великий Патриарший Совет будет посылать

Великой Директории ежегодный взнос в размере 10% от личных взносов с членов еврейских лож, иначе сказать — одну четвертую часть сумм, собираемых в Гамбурге на пропаганду Конфедерации, с тем чтобы Чарльстон не налагал добавочной платы за посвящение.

Ритуал будет установлен тот, который принят в еврейской ложе № 1 в Нью-Йорке, утвержденный Верховным Патриаршим Советом после одобрения его Верховной Догматической Директорией.

Посвящения в еврейских ложах в звания не будет.

Масон, принадлежащий к другим ритуалам, или профан, уже принятый в масонство, получает полное посвящение после удовлетворительного испытания и, кроме того, получит специальную инструкцию и особые знаки для первых символических званий еврейского масонства уже впоследствии.

Никакой брат масон какого-либо официального ритуала, не будучи по рождению и религии евреем, не может иметь доступа в еврейскую ложу, каково бы его звание ни было. Только Избранный Маг, 3-е мужское звание Высшего Ритуала (Палладического), принадлежащий к “Совершенному Треугольнику” того же города или к “Совершенному Треугольнику”, находящемуся с этим “Треугольником” в непосредственных сношениях, может посетить ложу в качестве гостя. Число таких посещений не будет ограничено. Будут иметь право посетить еврейскую ложу, но не более двух раз в год, Великий Главный Инспектор Палладия, имеющий определенное поручение, и Главные Инспектрисы, но единственно “Властительные” среди Мастерниц Храмовников, женского 2-го звания Высшего ритуала.

Лишь Президент и Президентша “Лотуса” будут всегда иметь право входа во все еврейские ложи, расположенные на территории их трангуляционной провинции. (Из чего можно предположить, что означенные лица должны быть непременно евреями.)

В Верховный Патриархальный Совет в Гамбурге все Избранные Маги и все Властительные Мастерисы Храма будут иметь вход в качестве гостей не по праву, а в знак добрых отношений, по просьбе, обращенной к Великому Патриарху, к какому бы “Совершенному Треугольнику” они ни были бы приписаны.

Ложи Конфедерации могут принимать и посвящать сестер евреек, не испрашивая ничьей санкции, кроме как Великого Патриаршего Совета в Гамбурге.

Подписано в долине Тибра, на Великом Востоке Рима, в 5-й день луны Низан, 24-й день 1-го месяца 000874 года Истинного Совета —

Натаниель Калуп-Абиам.

Подписано в Верховном Востоке Чарльстона на глазах Всемогущего Божественного Учителя в 1-й день луны Тишри, 12-й день 7-го месяца 000874 года Истинного Совета —

Лимуд Энхоф».

На основании означенного договора конфедерация в первые годы своего существования вносила ежегодно в кассу Чарльстона до 18 000 000 франков.

Последний договор весьма характерен. Еврейство и здесь выделилось в самостоятельную единицу. Как в революционном движении в России мы видим обусловленную партию «Бунд», поставляющую главарей движения и руководящую им, так и во всемирном революционном движении среди масонства мы видим отдельную конфедерацию ритуала «Мицраима и Мемфиса» и отдельное Патриархальное Высшее Управление в Гамбурге, не подчиненное главе всемирного масонства.

С 20 сентября 1903 г. всемирное масонство выдвинуло явного представителя в лице Андриана Леми, и его «Антипапский престол» перенесен из Чарльстона в Рим во дворец Боргезе, построенный Папой Павлом V. Пылая ненавистью к христианству и желая ознаменовать свое вступление чем-либо выдающимся в смысле кощунства, он приказал устроить клозеты так, чтобы нечистоты сливались на алтарь домашней часовни. Когда же архитекторы отказались строить, мотивируя, что это будет негигиенично, Леми приказал повесить у входа св. распятие вверх ногами и прикрепить надпись: «Прежде чем выйти отсюда, плюньте на изменника. Слава Сатане!»

Что деятельность масонства действительно носит противохристианский характер, указывают официальные речи представителей этой секты. Вот характерная речь-тост президента Совета Французского Масонства сенатора Дельпеша, произнесенная 9 марта 1903 г., которую газета «Le Correspondant» от 10 марта 1903 г. с негодованием приводит.

«Триумф Галлилеянина продолжался 20 веков. Но, в свою очередь, он приходит к концу. Таинственный голос, который на горе Эпир предвещал смерть Пана, предвещает теперь конец Богу-обманщику, который обещал эру справедливости и мира тем, кто ему поверит. Иллюзия держалась слишком долго, и она исчезает в свою очередь. Бог лжец! Он уйдет, чтобы опять соединиться в пыли веков с другими божествами Иудеи, Египта, Греции и Рима, которые видели также много созданий, преклонявшихся перед подножием их жертвенников. Братья масоны[!]. Нам приятно свидетельствовать то обстоятельство, что мы не чужды падению этих лжепророков... С политической точки зрения франкмасоны часто менялись, но во все времена масонство было твердо в следующем принципе: «Война всякому суеверию, война всякому религиозному фанатизму!..»»

Вышедшая на днях брошюра Копен-А л ь б а н с е л л и под заглавием «Окультурная власть против Франции» освещает вопрос и с другой стороны, она с неопровержимой ясностью доказывает, насколько грозна и могущественна эта власть, управляющая масонством и через него всем миром и создающая все крупные политические события. Франкмасонство, по словам автора, — это не что иное, как исполнительный орган в руках тайных руководителей. Задача этой власти — истребление в государствах традиций политических и религиозных. По-

сле подрыва всех традиций следует подрыв национализма, вследствие чего нация, теряя свои характерные особенности, перестает существовать, как нечто целое и самостоятельное. В этой брошюре проводится мысль, что в настоящее время оккультная власть англофильная, т.е. способствует могуществу Англии в ущерб другим государствам. Таким образом, если масонство в руках этой власти представляет собой орган для производства внутреннего разлада во всех странах, то Англия в ее руках — это реальная сила, обладающая армией и флотом. В этой брошюре автор подробно разбирает такие события, как Англо-бурская война, Марокканский инцидент и отношения Англии к Германии, но размеры настоящего изложения не позволят подробно коснуться этих вопросов.

Разбирая книгу Альбанселли, Габриэль Сулякруа пишет в журнале «Разоблачение масонства» (1908, № 19, с. 313) следующее: «Главный тезис Альбанселли тот, что за видимым масонством скрывается ассоциация невидимая, создавшая всемирное масонство, которая управляет им незаметно, проникая до самых лож через все высшие организации, и через ложи производит давление в политическом мире. Эту ассоциацию Альбанселли и называет “тайной властью”. Разве здесь есть что-либо нового[?] Нисколько, и эта тайная власть есть не что иное, как “Палладизм”, об этом нам еще ранее говорили Таксиль и д. Гакс Батайль. “Палладизм” — это высшее масонство, действующее во всех ритуалах и во всех странах.

Конфедерации — это опять другое масонство, находящееся под непосредственным контролем только “Палладизма” и работающее параллельно с обыкновенным масонством каких бы то ни было ритуалов, наблюдая за последним и проводя в него требования “Палладизма”. Оно так же замкнуто, как и “Палладизм”, и вход в него лицу нееврейской расы положительно невозможен. Это то же что и 2-й класс “Одд-Феллов”. Отсюда видно, до какой степени бывают одурачены масоны, недостаточно посвященные».

О внутренней жизни и связи масонства с еврейством

1. Масонская благотворительность

Прежде всего, масонство учреждение не благотворительное, как оно старается себя выставить даже среди своих братьев. § 238 Французского ритуала говорит: «Ложи должны строго воздерживаться посвящать профанов, не могущих выдержать расходов, налагаемых ритуалом». § 326 Шотландского ритуала говорит: «Ложи не должны принимать профанов, которых общественное положение не позволяет вынести расходов, взимаемых согласно общим и частным правилам ритуала». И действительно, масонство эксплуатирует, но не дает себя эксплуатировать. Из людей несостоятельных членами лож могут быть лишь военные, учителя и, в исключительных случаях, старшие мастера круп-

ных фабрик и заводов. Военные принимаются, как лица, имеющие влияние на дух войск, а учителя, как руководители подрастающего поколения. Пролетариат же их благосклонностью не пользуется. Вот что говорит Рагон, 33-го звания, по поводу масонской благотворительности на конференции капитула Розы и Креста в Париже в июне 1858 г.

«Вспомним, братья, что масонство это не есть учреждение, где одна часть братьев живет на счет других. Эти нищие, делающие из своей бедности профессию, могут ли объяснить, зачем они старались быть принятыми. Они дерзко приходят, заявляя о своей нужде. Эта язва французского масонства показывает преступную небрежность лож, в особенности города Парижа. Допускайте в масонство только тех людей, которые могут вам подать руку, но не протянуть ее за подаванием».

Масон, не могущий внести вовремя ежегодной платы, подвергается неприятному напоминанию Председателя в храме ложи, убранном во время заседания в траур в знак печали, которую испытывают все братья, что среди них находится лицо, пренебрегающее своими обязанностями. При неуплате и после этого на такого брата начинают смотреть как на отступника и применяют к нему во всей строгости обычное преследование.

2. Масонская предусмотрительность

В период покоя масонство предается внутренним раздорам: каждый старается пробраться выше и секте ежеминутно угрожает опасность разоблачений. Этому стараются помешать широко организованным шпионством. Как было уже изложено выше, каждый масон подвергается постоянному наблюдению своих братьев в высших чинах, но, кроме того, за ним наблюдает и секретная государственная полиция, которая во Франции, например, заполнила ложи в качестве членов, с тех пор как начальник общей и политической полиции М. Кобе, бывший сам масоном, стал вице-президентом Совета Великого Востока Франции (он же составитель катехизиса для учеников, работников и мастеров). Присутствие агентов полиции в ложах позволило ему с успехом бороться с людьми, принадлежащими к политическим партиям, уничтожить которые масонству было желательно. В настоящее время, когда масонство во Франции в полной силе, вся полиция, исключая наружную, носящую форму, и жандармерию, привлечена в ложи и естественно стоит на страже масонства.

3. Масонская тактика

Так как главная цель работы масонства — это захват власти, то стремление к ней сначала выражается в организации в стране революционных партий, действующих непосредственно в народе. В период революции, пользуясь су-

мятицей и растерянностью властей, они выставляют готовую, строго организованную партию, состоящую далеко не из пролетариата, а из граждан с известным, даже высоким положением в обществе. Чтобы угодить низам, от которых зависит число голосов, эта партия прикрывается названием «демократической», не имея сама ничего общего с демократией. У нас, например, появилась конституционно-демократическая партия, иначе сказать, кадеты.

В Италии ныне у власти прогрессивно-демократическая и т.д. Партии эти отличаются своеобразной тактикой, заключающейся в чрезвычайной приспособляемости к обстоятельствам сообразно тому, на чьей стороне сила. Эта тактика чисто масонского характера. Чтобы не быть голословным, приведу исторический пример. Так, например, после революции 1848 г. во Франции Великий Восток Франции, собравшись в экстренном заседании 3 марта, вотировал следующий адрес членам республиканского правительства М. М. Кр ем ь е и Гар н ь е - Па жу :

«Во славу Великого Архитектора Вселенной!

Великий Восток Франции — Республиканскому Правительству.

Граждане! Великий Восток Франции от имени всех лож заявляет о своей тесной связи с настоящим правительством. Будучи поставленным своими статутами вне политической борьбы, французское масонство все же не может не выразить своих симпатий великому народному движению, которое происходило. Масоны всегда носили на своих перевязях слова “Свобода”, “Равенство”, “Братство”. Видя теперь эти слова на знаменах Франции, они с восторгом приветствуют то обстоятельство, что эти принципы проведены масонством. Они восхищаются вашим мужеством, с каким вы приняли на себя великий труд основать на принципе свободы счастье народа. Сорок тысяч масонов, работающих в 500 ложах, составляющих одно тело и одну душу, обещают вам свою помощь для выполнения великого дела возрождения народа, так славно начатого. Да здравствует Республика!»

Через три года Луи Наполеон Б о н а п а р т совершил переворот 2 декабря 1851 г. Тот же самый Великий Восток Франции собрался в экстренном заседании 9 января 1852 г. и приветствовал падение республики и 15 октября того же года в торжественной обстановке поднес Луи Наполеону адрес следующего содержания:

«Во славу Великого Архитектора Вселенной!

Великий Восток Франции — Принцу Луи Наполеону Бонапарту.

Ваше Величество!

Масонство — это организация чисто благотворительная. Оно ставит целью своей деятельности поддержку учреждений и лиц, старающихся делать добро. Оно учит семейным добродетелям, любви и вере в Бога и строго запрещает всем своим членам какие-либо обсуждения политических вопросов. Но может ли подобное запрещение в данное время закрыть наши сердца впол-

не естественному чувству признательности. Никогда, Принц, мы не забудем того, чем мы обязаны Императору — Вашему дяде, который нам покровительствовал. Как только Вы, Принц, благодаря Вашему редкому мужеству спасли Францию, тотчас же мы поспешили избрать главой французского масонства знаменитого Принца Люсьена М ю р а т а .

Вас, Принц, одушевляет истинный свет масонства. Мы никогда не забудем великих слов, сказанных Вами в Бордо. Они нас вдохновляют, и мы будем гордиться и считать себя под Вашим руководством солдатами человечества.

Франция Вас приветствует. Не останавливайтесь в своих добрых начинаниях, дайте счастье всем, возложив корону Императора на Ваше благородное чело. Примите искреннее почтение и позвольте крикнуть от всего сердца — Да здравствует Император!»

Эти две речи чрезвычайно характерны.

Расставляя свои сети в какой-либо стране, масонство старается подчинить своему влиянию правящие классы, которые прежде всего и привлекаются к масонскому сообществу — гласно или негласно, прямо или косвенно. Иногда в ложи привлекают, просто подстрекая любопытство. Позабавившись безобидной таинственностью, высокопоставленные лица, не видя ничего дурного в деятельности общества, начинают хорошо относиться к масонству и, таким образом, сближаются незаметно с теми деятелями, на которых возложено поручение произвести известное влияние на такое лицо. Особенный интерес для масонства представляет дипломатический корпус, и вопрос пригодности известного лица для международных сношений нередко находится в тесной связи с проявляемыми им симпатиями или антипатиями к масонству.

Характерной особенностью организаций, носящих масонский характер, и самого масонства, начинающего свою пропаганду в стране, можно признать:

1. Интернациональный характер сообщества, обещание взаимной поддержки членам в других странах.

2. Особое попечение об улучшении нравов и развития народа совершенно чуждой страны.

3. Стремление поднять в обществе религиозные вопросы, также привить мистицизм, а при случае даже показной патриотизм.

4. Как масонство, так и учрежденные ими общества стремятся создать корпоративный дух среди своих членов и носить характер организации.

5. Те же общества охотнее всего прикрываются названием христианских, евангельских, говорят о любви к человечеству, к отечеству и пр.

6. В своих уставах такие общества особенно подчеркивают, что занятие политикой строго воспрещается членам. Таковое воспрещение вполне логично уже потому, что партийность нарушала бы прежде всего целостность организации масонского учреждения и не давала бы возможности вести работу в известном нужном направлении. Масонство объединяет все партии, все религии

и все национальности, масонство перевоспитывает и преобразовывает людей — но для себя и для своих целей. Особое внимание оно обращает на подрастающее поколение.

Масонство сильно не только своей дисциплиной, при помощи которой оно внушает посвященным свои символы и традиции, но также искусством группировать вокруг себя общества и лиги, которые оно вдохновляет и ведет в нужном масонству направлении. Жизнь масона — это непрерывная проповедь. Во Франции масонство создало следующие вспомогательные общества, распространенные в каждом округе: 1) общества народных собраний; 2) комитеты республиканских реформ; 3) лиги республиканцев; 4) союзы республиканской молодежи; 5) братские союзы по участкам, которые представляют собой выборные комитеты, составленные из действительных масонов, и 6) общества воспитания граждан.

Кроме этого, секта является душой следующих обществ: 1) Лиги образования; 2) Национального общества народных собраний; 3) союзов любителей искусства (филотехнических); 4) Общества народных университетов с преобладающим влиянием еврейства; 5) Общества первоначального образования; 6) Демократического союза воспитания граждан; 7) Народного кружка светского образования; 8) Лиги прав человека и пр., также кружков солдат и моряков.

Около каждой масонской ложи есть отдел Лиги прав человека, Лиги образования, народного университета и Национального общества народных собраний. Масон д-р Савуар, член комиссии пропаганды, говорил в 1900 г. следующее: «Чтобы помочь развитию этих обществ, надо, чтобы масонство воздействовало на них тайно. Достаточно будет, чтобы известное число масонов вошло бы в советы каждого из этих учреждений в таком количестве, чтобы иметь большинство на своей стороне. Эти братья периодически будут собираться у Великого Востока и там под руководством Верховного Совета будут вырабатывать общий план действий, изучать предметы собраний, составляя их так, чтобы у слушателей являлись наши идеи. Нечего и говорить, что эти братья всегда найдут в наших ложах прекрасных ораторов, которые сильно облегчат им их задачу».

Россия уже имеет типичные масонские Лигу образования и народный университет, под флагом всевозможных психологических и общеобразовательных обществ внедряются постепенно и остальные. Не менее типичным является и общество «Маяк».

Не вдаваясь в детальный разбор деятельности этого общества, достаточно привести цитаты из официально изданных ими брошюр, которые могут навести на размышление. В брошюре «Седьмой год деятельности “Маяка”» (с. 87) значится: «Рассеянные по всему миру учреждения христианских ассоциаций молодых людей, к типу коих принадлежит и наш “Маяк”, связаны между собою общей жизнью. Все они являются как бы ветвями одного живого дерева.

Члены отдельных обществ этого рода в разных странах могут быть рассматриваемы как члены одной обширной семьи. Юноши, принадлежащие к одному из этих учреждений на своей родине, явившись в подобные же учреждения в другой стране, принимаются не как чужие, а сразу попадают в дружескую среду таких же молодых людей других национальностей, расположенных оказать им всяческую и помощь и поддержку». (Здесь слово «братство» лишь заменено словом «дружество».)

«В этом создании готовой почвы для международного общения заключается, между прочим, немалое преимущество — принадлежность к учреждениям христианской ассоциации для коммерсантов.

Для лиц, активно работающих в учреждениях христианской ассоциации, поприщем их деятельности служит весь земной шар. Сближение работников этого рода, принадлежащих к различным национальностям, происходит на почве частых международных конгрессов, на которых они встречаются как братья и как товарищи, обмениваются ценными сведениями и сообщением друг другу результатов приобретенного им опыта».

Рассказывая на с. 88 о кругосветном путешествии, американец Морз сообщил 14 июня «Маяку», что путешествие свое до Петербурга он разделил на три приблизительно равные части: 5000 миль по Америке, 5000 миль по Великому океану и 5000 миль — Япония, Корея, Филиппины, Китай и Маньчжурия. Посетив в этих пяти последних странах 27 городов, он встретил в большинстве из них учреждения христианской ассоциации, подобные нашему «Маяку», причем в 16 ассоциациях руководителями были секретари, которые все оказались, подобно г-ну Гэ й л о р д у в Санкт-Петербурге, посланными из Америки. Эти американские секретари вырабатывают новых секретарей из среды местных жителей, и имеется уже до 25 таких секретарей из туземного населения. В 12 других городах также создана потребность в образовании таких же учреждений, и жители этих городов обращались к г-ну Морзу с просьбами прислать им секретарей из Америки.

Устав «Маяка» (с. 93): «§ 4. Обществу предоставляется поддерживать сношения с подобными ему учреждениями за границей.

§ 7. Управление всеми делами общества сосредоточивается в Совете, состоящем из 15 членов, из коих трое могут быть иностранными подданными.

Три члена Совета избираются американским гражданином Джемсом Стоксом».

Из книжки «Устав и общая инструкция»: «§ 22. Посторонние, не принадлежащие к числу постоянных посетителей лица, желающие ознакомиться с деятельностью “Маяка”, допускаются в помещение последнего не иначе как с разрешения Главного Секретаря или Председателя Совета Общества. (Это указывает на конспиративность собраний.)

§ 23. Молодые люди, желающие поступить в число посетителей, должны лично явиться в канцелярию “Маяка”, где они получают печатный бланк, на ко-

тором отмечают свое имя, отчество, фамилию, подданство, вероисповедание, год рождения или возраст, степень образования и цель вступления в число посетителей. (Соответствует листу, который дается профану перед посвящением.)

§ 25. При вступлении в число постоянных посетителей молодые люди дают письменное обязательство подчиняться всем положениям Устава Общества, постановлениям Совета и распоряжениям Главного Секретаря, не внося своим поведением в среду “Маяка” направлений, противных его духу и основному назначению». (Соответственно клятве посвящаемого.)

Из книжки «Физическое развитие общества “Маяк”» (1909 г., с. 13): «§ 7. Все занимающиеся в гимнастическом зале должны быть в специальных форменных гимнастических костюмах». (Судя по приложенной фотографии, на костюмах имеется на груди треугольник. В ложах вместо костюма надевают для занятий масонский фартук.)

В брошюре «Общество “Маяк”» (1908 г., с. 1): «Кроме того, г. Стоксу посчастливилось найти себе сотрудника — руководителя будущего учреждения, который блестяще зарекомендовал себя деятельностью в аналогичном учреждении в Париже».

(С. 5.) «Даже подвальные комнаты хорошо приспособлены для классных аудиторий... Пока мы осматривали эти помещения, мы услышали звучный голос лектора. С трудом проникнув в помещение, мы увидели лектора, молодого православного священника с энергичным лицом, говорившего перед многочисленной внимательной аудиторией о Евангелии и социализме».

(С. 7.) «Благодаря любезности Главного Секретаря я имею возможность сообщить несколько интересных данных из отчета “Маяка”: более 5000 молодых людей, принадлежащих к составу общества за время его существования, и очень большое число уже вышедших из него по разным причинам не порывают связи с учреждением, ставшим им дорогим, поддерживают переписку с управлением общества, которое, в свою очередь, следит за их карьерой и нередко оказывает посильную поддержку... Хотя “Маяк” официально не состоит в группе обществ христианской молодежи, но поддерживает с ними отношения — посылает своих делегатов на общий съезд в 1905 г. (Последнее указывает на то, что эта уже прочная организация посылает в революционное время зачем-то своих делегатов в Париж.)

Наиболее преуспевшие в немецком языке получают премию в 150 рублей на поездку в Берлин для усовершенствования в разговорной речи».

«Маяк» возник в 1901 г. на средства главаря Всемирной христианской ассоциации — заграничного капиталиста Джемса Стокса, пожертвовавшего 150 000 рублей. Кроме того, в России была собрана сумма в 54 000 рублей» (с. 36 брошюры «Седьмой год деятельности “Маяка”»).

Направление, в котором ведутся члены этой христианской ассоциации, можно видеть из списка тем воскресных лекций, часть которых с заглавиями,

отвечающими сути предмета, могут быть перечислены (с. 72 брошюры «Седьмой год деятельности “Маяка”»): «Любовь к человечеству», «Любовь — единение» «В. Соловьев и социализм», «Л. Толстой и анархизм», «Гуманизм и либерализм», «Эволюция и революция», «Революция и воспитание», «Мораль господ и мораль рабов», «Не грех ваш — ваше довольство вопиет к небу», «Быть великими и в то же время малыми», «Трудовой союз в Санкт-Петербурге», «Евангелие и социализм».

Перед перечислением тем имеется следующее изречение: «Человек, который хочет быть вполне достойным этого звания, не может оставаться только человеком — в нем должна жить и разгораться искра высшей божественной природы, поднимающей его над средой людской повседневности».

В общество «Маяк» принимаются молодые люди от 17-летнего возраста (в масонство — от 21 года) и здесь, как и на занятиях учеников, дается лишь известное направление, приучают к масонской дисциплине, к солидарности и взаимной поддержке, изолируя незаметно от всех тех, кого впоследствии они будут считать профанами.

Не менее характерным признаком можно считать и то обстоятельство, что «Маяк», как и масонство, прикрывает свою деятельность, став под покровительство высокопоставленных лиц, которым настоящее направление его вряд ли понятно.

Подобно «Маяку» существуют и другие организации для перевоспитания молодежи в известном, нужном масонству направлении. Вот что сказано в газете «Новое Время» от 21 февраля 1909 г. под рубрикой «В учебных заведениях»:

«20 февраля в частной квартире происходило ознакомление студентов и курсисток петербургских учебных заведений с прибывшим в Петербург Генеральным Секретарем Всемирного студенческого союза Дж о н о м М о т т .

После взаимных приветствий Джон Мотт поделился своими впечатлениями от поездки в Юрьевский университет, куда его пригласила группа студентов. По его словам, в Юрьеве и Петербурге его поразила глубокая искренность в стремлениях русской молодежи найти разрешение волнующих их религиозных вопросов. По просьбе слушателей Мотт высказал свое мнение об условиях, от которых зависит успех или неуспех в организации в России христианских студенческих кружков.

Условия у с п е х а он сгруппировал следующим образом: 1) наличие больших затруднений в организации кружка, как фактор, укрепляющий и воспитывающий характер к достижению намеченной цели; 2) присутствие в кружке основного ядра (состоящего, по-видимому, из тех лиц, которые и пригласили г-на Мотта) и 3) близость руководителей кружка ко всем его членам и единение их с однородными организациями всего мира».

Связь масонства с еврейством

Тесный союз масонства с еврейством не представляет в настоящее время больше секрета ни для кого, потому что если этот союз и скрывался раньше, то теперь он официально обнаружен. Автор «La République Universelle» посвящает вопросу об общности еврейства и масонства несколько страниц, которые небезынтересно прочесть: «Теперь нам кажется странным, что наши отцы, относившиеся с таким недоверием к евреям и так долго не желавшие давать им прав гражданства, не замечали, что все в масонских ложах носило отпечаток, который выдавал непосредственное участие и руководство евреев. Длинные легенды, которые рассказывают посвящаемым в масонство и истинное значение которых объясняется лишь в высших званиях, — всецело еврейские.

Легенды эти основаны на истории постройки Соломоном храма в Иерусалиме при участии царя Тирского, который доставлял ему лес и прислал искусных рабочих. Масонская легенда о Хираме, главном строителе храма, приписывает ему полную власть над всеми рабочими, основанную на необыкновенном умении властвовать над толпой и подчинять ее своей воле и, кроме того, наделяет его талантами архитектора, скульптора и искусного литейщика.

Отпечаток еврейства виден во всех обрядностях посвящения в первые звания масонства — единственные, куда доступ неевреям свободен. Как легенда о Хираме, так и секретные слова в этих званиях взяты с еврейского языка.

Другое заимствование из Библии, дорогое для евреев, — это история Мардохея, которая является для них символом и пророчеством того торжества, о котором они мечтают. Мардохей, повесивший Амана, его 10 сыновей и своих врагов в количестве 40 000, является для масонов предвестником того, что в день, когда они станут владыками мира, они будут также вешать, расстреливать и гильотинировать, приводя наконец в исполнение кровожадные угрозы своих спутников-социалистов. Именно в таком смысле один из главарей прусских социалистов писал Бисмарку, раньше бывшему верным агентом немецкого масонства, впоследствии противодействовавшему развитию еврейского социализма в своей стране. В «Архивах Израиля» от 16 октября 1890 г. еврей Зингер писал Бисмарку: «Я Вам советую прочесть прекрасную книгу «Есфирь», где вы найдете типичную историю Амана и Мардохея. Аман, всемогущий министр, — это Вы, милостивый государь, «Assuerus (?)» это Вильгельм, а Мардохей — это немецкий социализм, освященный Марксом и Лассалем и распространенный моим однофамильцем и единоверцем Зингером. Вы хотите принизить и уничтожить Мардохея — и это Вы, великий канцлер, который будете его жертвой». Известно, что праздник Пурим справляется евреями каждый год 14 февраля, в память их освобождения от тирании Амана усилиями Есфири и Мардохея.

Чтобы размножить свои ложи в христианских странах, масонство постаралось возможно лучше скрыть свое еврейское происхождение. Во Франции, например, было время, когда в масонство мог быть посвященным только католик и дворянин или принадлежащий к высшей буржуазии. Мы имеем перед глазами список лож XVIII века, где встречаются почти исключительно имена кавалеров орденов и духовной знати. Но чем ближе подходит время к эпохе революции 1789 года, тем более эта фальшь сглаживается, хотя еще в списках членов лож встречаются имена дворян, членов магистратуры, богатых граждан и, во всяком случае, людей, готовых скорее умереть, чем отказаться от Бога и изменить королю. Они доказали это, пав под ударами убийц и на гильотине. Только в царствование короля Людовика Филиппа начал проявляться еврейский характер масонства. В кровавые дни 1848 г. и во время Коммуны 1871 г. даже для близоруких людей это стало ясно. Все благородные и великодушные порывы патриотов были парализованы роковым влиянием евреев, занятых исключительно одной мыслью — подготовкой почвы для Всемирной Республики».

То же самое было в Германии и в Англии в 1862 г. В «Исторических и политических листках» в Мюнхене опубликованы важные разоблачения, сделанные одним из недовольных масонов, о преобладающем влиянии евреев в ложах.

«В Германии, — писал он, — существует тайное общество масонов, подчиненное не известным никому руководителям. Члены этого сообщества в большинстве евреи. Христианские обряды в этом обществе приняты только для формы, и оно пользуется христианской религией лишь для того, чтобы кощунствовать над ней и прикрывать свои тайные планы и интриги. Заговорщики уже более не остаются в тени, они открыто заявляют себя нашими братьями и стараются искать покровительства наших князей и даже привлекают их на свою сторону. В последнее время (т.е. в 1862 г.) евреи были изгнаны из некоторых лож, но в настоящее время они приняты зато во всех ложах мира. Теперь, кроме того, они основали особые ложи исключительно е в р е й с к и е , куда доступ другим национальностям совершенно закрыт. В Лондоне в настоящее время находится главный очаг революции под руководством лорда Пальмерстона, также находятся и две еврейские ложи, никогда не видевшие в своих стенах христиан. В этих-то ложах и обсуждаются все революционные вопросы, которые приводятся в исполнение другими ложами».

«Как Лондон, — писал прусский масон-патриот, — Рим тоже имеет ложу, составленную исключительно из евреев. Это там, как в телеграфном бюро, стягиваются все нити революционных, замышляемых заговоров в ложах различных стран. Оттуда эти заговоры приводятся в исполнение под руководством неведомых начальников. Таким образом, большинство революционеров в христианских странах не что иное, как марионетки, приводимые в движение

евреями. В Лейпциге и в Гамбурге есть также постоянные еврейские ложи, вход в которые масонам неевреям закрыт».

Вот что было раскрыто прессой в 1862 г. Автор, оканчивая статью, выражает желание, чтобы правительство обратило внимание, что это тайное масонство имеет только одну цель — «революционизировать народы в интересах иудейства».

Приведем еще несколько выдержек, опубликованных тем же автором в 1862 г.

«Согласитесь, что среди 17-миллионного населения Пруссии евреев всего 600 тысяч. Смотрите, с каким жаром эта раса работает, чтобы захватить в свои руки все административные посты, с каким жаром эти торговцы деньгами стараются разорить наших граждан ростовщицеством и спекуляциями.

Евреи отказываются слиться с массой народа, они это делают только со знатью. Они надеются управлять нами в качестве министров, президентов, губернаторов, офицеров... никогда они не захотят остаться в ряду рабочих».

В первых числах мая 1893 г. в газете Креста в Берлине были опубликованы весьма поучительные цифровые данные по поводу интересного открытия, состоявшего в том, что в одном из заседаний суда в Берлине оказалось, что судьи, секретари, адвокаты и все прочие должностные лица, исключая двух жандармов и обвиняемых, — все были евреи.

Газета Креста удостоверяет, что в судебной палате в Берлине из 54 адвокатов 36 были евреи. В судах первой инстанции на 502 адвоката — 345 были евреи. В Берлине 1 650 000 жителей, и евреи не составляют и 8%. Относительно захвата евреями всех свободных профессий существует следующий интересный документ.

«В 1489 г. евреи города Арль, получив приказ короля, в котором им предлагалось или выселиться за пределы государства, или принять христианство, написали в Верховный Еврейский Совет, находившийся в Константинополе, прося сообщить, что им делать.

Ответ был следующий:

— Вы говорите, что король Франции заставляет вас принять христианство, исполните это, потому что вы не можете поступить иначе, но сохраните закон Моисея в своих сердцах. Вы говорите, что хотят завладеть вашим имуществом — сделайте ваших детей купцами, чтобы путем торговли разорить христиан. Вы говорите, что угрожают вашей жизни — сделайте ваших детей докторами и аптекарями, чтобы они могли отнимать жизнь у христиан, не опасаясь преследований. Вы говорите, что вас вообще преследуют — сделайте из ваших детей адвокатов, нотариусов, чиновников, — таким путем вы сами будете управлять христианами, вы захватите их земли и вы отомстите за себя.

Подписано “V.S.S.Y.E.F. Prince des Juifs de Constantinopol-le 21 de Casleu”».

Шестьдесят лет тому назад немецкое масонство формулировало свою программу так: «Лишить престола всех германских князей, оставив у власти короля Прусского, дать ему корону императора Германского и установить демократическую конституцию». Конечно, это не пророчество после свершившегося факта, потому что сказанное мы почерпнули из источника, опубликованного за восемь лет до провозглашения Германской Империи и вторично изданного в 1867 г.

Как мы уже сказали раньше, поражение Франции и триумф Пруссии, по словам Альбена, как и все ныне происходящее в Европе, — дело рук еврейского масонства. Все восстания, заливающие кровью Европу в течение столетия, имеют только одну цель — расстроить существующий строй, привести к анархии и подчинить с помощью французского масонства все народы евреям.

На конгрессе масонов, созванном Великим Востоком Франции в 1889 г., где вместе с депутатами от лож Франции сидели делегаты от Бельгии, Португалии, Испании, Венгрии, Греции и Италии, ясно выражались надежды видеть в скором времени ниспровергнутыми революцией все троны государей Европы и приветствовалось наступление Всемирной Республики, о которой с таким энтузиазмом пророчествовал Д и з р э л и .

Вот подлинный текст тостов, произнесенных ораторами конгресса:

«— Своей неустанной работой масонство покажет, что этот международный союз работников, соединенных без различия сословий, без предрассудков, стремится к своей цели, не признавая границ.

— Постоянным изучением и работой над социальным бытом народов мы расчищаем путь к республике. Социальная же революция — это та мина, которая взорвет всех тиранов Европы и всего мира, как об этом пророчески сказал в 1835 г. Генрих Ге й н е .

— Вы скоро услышите такой скрежет, перед которым ужасы революции 89-го года покажутся игрой детей.

— Придет день, и он близок, когда погибнут все монархии и религии у народов, у которых не было ни XVIII столетия, ни 1889 года. Это тот день, которого мы ожидаем...»

Когда замолкли аплодисменты, которыми награждали слушатели ораторов, президент конгресса, вступив в обязанности главы масонства, встал и, провозгласив тост за процветание Франции, сказал: «Я пью не только за Францию, как за дружественную нацию, но и за независимость народов и, позвольте мне сказать все это в двух словах, — за Всемирную Республику».

Великое дело масонства, как это слышали из уст председателя Европейского Конгресса Масонств в 1889 г., — это та самая социальная революция, которая выражается по всей Франции криками «Долой отечество! — Да здравствует социальная революция!»

Всемирный Израильский Союз

Существование этой тайной ассоциации, основанной еврейским Лойолой, Адольфом Кр ем ь е в 1860 г., дает ключ к объяснению свершающихся событий.

Обещание Талмуда о пришествии мессии и о всемирном владычестве евреев за последнее время выразилось, наконец, в новом учении о «собирательном мессии», под которым подразумевается не появление одного пророка-завоевателя, а наступление такого времени, когда всемирное владычество евреев станет открытым и бесспорным. Ближайшим средством к осуществлению этого учения является в настоящее время «Хобур-Кол-Израэль-Хоберим» («Союз всех еврейских союзов») с девизом из Талмуда «все за одного и один за всех» и эмблемой в виде земного шара, и над ним две пожимающие друг друга руки, и сверху скрижали Завета.

Печатный орган, посредством которого Всемирный Израильский Союз проводит свои теории и волю, издается в Париже и называется «Archives Israelites» («Архивы Израиля»). Он же является и важным источником для изучения современных взглядов еврейства. В одном из номеров этого журнала в 1860 г. по поводу открываемого союза напечатано следующее: «Союз, который мы ныне открываем, не есть ни французский, ни английский, ни швейцарский, — но израильский всемирный. Остальное человечество распадается на нации, мы одни имеем не граждан, а лишь религиозных последователей. Не раньше еврей станет другом христианина и мусульманина, как в то время, когда свет израильской веры, единственной здоровой религии, будет светиться повсюду. Рассеянные между народами, которые враждебны нашим понятиям, нравам и интересам, мы тем не менее и невзирая ни на что, останемся евреями. Наша национальность есть религия наших отцов, и другой мы не признаем никакой. Обитая на чужбине, мы не можем обращать внимание на изменчивые и случайные выгоды и расчеты окружающих нас иноверцев, пока наши собственные материальные и нравственные задачи будут в опасности. Но в предназначенный к тому день еврейское учение должно наполнить весь мир. Израильтяне, рассеянные по всем краям земли, пребывайте же тверды и непоколебимы, как члены избранного народа. Если вы убеждены, что религия ваших предков — ваш единственный патриотизм; если вы верите, что вопреки своим внешним национальностям вы пребываете одним и нераздельным израильским народом; если вы не сомневаетесь, что лишь еврейство представляет религиозную и политическую истину; если вы сознаете твердо, что вы граждане вселенной, — то внимайте нашему призыву и окажите нам содействие, ибо дело наше велико и свято, а успех обеспечен. Католицизм, наш исконный враг, лежит пораженный в голову, и теперь без помехи каждый день будет расширяться сеть, распрос-

тертая нами по земному шару, и священные пророчества наших книг исполнятся. Настанет пора, и Иерусалим делается истинным домом молитвы для всех людей, а знамя еврейского единобожия будет развеваться во всех концах земли. Пользуйтесь же всеми обстоятельствами, наше могущество велико, — учитесь применять его к делу. Чего нам страшиться?.. Уже недалек момент, когда все богатства земные окажутся исключительным достоянием сынов Израиля и он будет единым владыкой».

Итак, с открытием Союза ясно поставлена цель — всемирного владычества путем денег.

Кроме Всемирного Израильского Союза (Хобур-Кол-Израэль-Хоберим), основанного в Кр е м ъ е в 1863 г., в 1865 г. было учреждено всемирное «Братство, пробуждающее дремлющих», преследующее те же чисто политические цели. Членами его состоят наиболее влиятельные финансисты-евреи — Ротшильд, Монтефиоре и пр. За два года существования это общество имело в составе своих членов 12 000 самых богатых евреев и из них 500 русских евреев: банкиров, докторов и коммерсантов. Члены этого общества, так же как и Всемирного Израильского Союза, составляют главный контингент высших степеней масонства. Производя силой капиталов давление на промышленность и международные отношения, они держат в своих руках всю печать мира, проповедуют либеральные идеи, обостряют и улучшают отношения народов сообразно надобности. Параллельно с этим издают популярные книжки для еврейского народа, проповедующие патриотическую обособленность. Одной из таких книжек является, например, «Указатель талмудической литературы» и пр. (Брафман. Кагал и Евреи. С. 28—34).

К числу всемирно-еврейских обществ принадлежат также «Братство заселения евреями Св. Земли», проповедующее и поддерживающее сионизм, основанный Герцлем, и «Братство вспомоществования евреям, эмигрирующим в Англию и Америку».

Все эти братства, имея мировое значение, тесно связаны как между собой, так и с масонством.

После учреждения специально еврейских всемирных обществ, объединяющих как низшие классы еврейства, так и высшую финансовую знать, установления отдельных масонских ритуалов и появления 12 сентября 1874 г. еврейского сверхправительства в лице «Высшего Патриархального Управления» в Гамбурге еврейство явилось сплоченной и организованной силой.

Уже с 1863 г., после учреждения Всемирного Израильского Союза, деятельность всего масонства подпадает всецело под руководство евреев и события идут ускоренным темпом. Проведением в законах всех стран «свободы собраний и союзов» обеспечивается и легализуется присутствие вредной тайной масонской организации, которая, будучи интернациональной, как

и само еврейство, подготавливает и проводит в жизнь уже крупные политические международные события. Разлагая государственный строй проповедью социализма, внося зависть и злобу в классовые отношения, организуя революционные партии, дезорганизуя правящие классы и подстраивая политические осложнения с другими государствами, еврейство добивается поразительных результатов.

20 сентября 1870 г., все масонство объединяется Альбертом Пайком, а в 1871 г. возникает война между Францией и Германией и одновременно с ней революция. То и другое, обогатив Ротшильдов, укрепило в значительной степени власть евреев во Франции, которая при помощи еврейских банкиров уплатила Германии 5 миллиардов франков.

В 1877 г. Россия втягивается в войну с Турцией и лишается плодов своей победы, потеряв и деньги, и людей, причем открытым врагом ее является еврей лорд Биконсфильд. Одновременно с этим в России усиливается революционное движение, каковое заканчивается царевубийством.

Последний внутренний переворот в России также связывается с внешними затруднениями с Японией, тщательно подготовленный с китайской кампании, а может быть, и еще ранее. Деньги на войну щедро ссужаются и одной, и другой стороне, в сущности, из одного и того же еврейского кармана, но война продолжается ровно столько, сколько нужно было, чтобы унижить Россию как державу и чтобы дать почву для брожения среди народа в пользу революции.

Во все время русско-японской войны вся западная масонская пресса открыто выражала сочувствие Японии и сообщала всякое передвижение наших войск и флота, но ни слова не писала о передвижении нашего противника. Россия в лице Японии боролась со всемирным масонством, которому нужно было нанести ей удар чужими руками, чтобы свергнуть Самодержавие и проникнуть-таки в страну хоть силой, дабы основаться на легальном положении, так же как и во всех странах.

В результате война и последующие события явились для Всемирного Кагала не чем иным, как крупной выгодной финансовой аферой, разорившей две страны и истребившей, кроме того, сотни тысяч человеческих жизней. Здесь и русские, и японцы оказались теми самыми профанами, о которых так презрительно упоминается в ложах.

В общем, можно сказать с уверенностью, что в настоящее время масонство представляет для Всемирного Еврейского Кагала средство разрушения всех традиций, на которых основана жизнь всех государств, и средство заставить работать на пользу евреев другие народы.

Вторым таким же средством является такой же международный, как и масонство и еврейство, социализм, измышленный евреями Карлом Марксом и Лассалем ...

О членах масонско-оккультных кружков Санкт-Петербурга¹

**В ДЕПАРТАМЕНТ ПОЛИЦИИ
Начальник Отделения по охране общественной
безопасности и порядка в Санкт-Петербурге**

*21 марта 1914 г.
№ 6094.
За № 107017 — 1913 г.
По особому отделу
Совершенно секретно
34326*

Лица, упоминаемые в справке, приложенной к записке за № 107017, в качестве членов масонско-оккультических кружков в С.-Петербурге в 1906 г. по негласно собранным сведениям оказались следующими.

I. Кружок Арсеньева

1) Арсеньев, Константин Константинович, 73-х лет, отставной действительный статский советник, академик, редактор политического журнала «Вестник Европы», живет в Царском Селе, по Московской улице, в доме Сутугиной. Вместе с ним живет его жена Евгения Ивановна Арсеньева, 64-х лет, председательница общества «Единение», каковое общество, согласно уставу, имеет целью общение между его членами на основах Православной Церкви, христианской любви и содержит на ст. Плюсса, С.-Петербургско-Варшавской железной дороги приют «Семейный очаг» на 17 девочек в возрасте от 3 до 15 лет.

Названные Константин Константинович и Евгения Ивановна Арсеньевы вместе с их дочерью Марией, 20-ти лет, в период времени до весны 1906 г. в течение нескольких лет жили в д. № 43 по набережной реки Мойки, где они снимали квартиру № 4 из 7 комнат. Ежедневно по разным дням около 8 часов вечера у них собиралось общество в числе до 30 человек на беседы мистического характера. Эти беседы продолжались каждый раз по три часа, но точный характер их ныне не мог быть выяснен. Как дознано, в беседах принимали участие некая графиня Игнатъева и княгиня Гагарина, по-видимому, вдова генерал-адъютанта графиня София Сергеевна Игнатъева, известная благотворительница, интересующаяся религиозными вопросами, и вдова шталмейстера княгиня Вера Федоровна Гагарина, 68-ми лет. Последняя большую часть года живет за грани-

¹ ГАРФ, ф. 102, 1905, д. 12, ч. 2, л. 6 15об.

цей и известна как покровительница второй общины евангельских христиан в С.-Петербурге, объединившей, так называемых «пашковцев» и «толстовцев».

В квартире Константина Константиновича Арсеньева наездами жили и его сыновья, есаул Терско-Кубанского полка Евгений Арсеньев и надворный советник Борис Арсеньев, дипломат, но участия в собраниях не принимали.

По поступившим сведениям, подобные собрания с участием высокопоставленных лиц у Константина Арсеньева происходят и теперь, к выяснению характера этих собраний и участвующих на них лиц — меры приняты.

2) Арсеньев, Евгений Константинович, 41-го года, флигель-адъютант, полковник лейб-гвардии Уланского Ее Величества полка, живет в д. № 17 по Кирочной улице, в кв. 46, занимаемой состоящим по Военному ведомству подполковником гр. Владимиром Васильевичем Адлербергом, 39-ти лет, братом с.-петербургского губернатора графа Александра Васильевича Адлерберга.

В квартире Арсеньева и Адлерберга собраний по определенным дням не бывает. Из числа же лиц, поддерживающих с ними более частые отношения, известны офицеры того же полка: полковник, князь Владимир Михайлович Андроников, ротмистр Михаил Александрович Осоргин, лейб-гвардии Конно-Гренадерского полка ротмистр Константин Николаевич Скуратов, лейб-гвардии Конной артиллерии полковник Александр Оскарович Гриппенберг и флигель-адъютант Александр Николаевич Линевиц, некие ротмистр Старосельский и Линдер, бывший офицер лейб-гвардии Уланского полка.

3) Арсеньев, Борис Константинович, 37-ми лет, камергер Высочайшего Двора, статский советник, состоит первым секретарем Императорского Российского посольства в Румынии. Был в С.-Петербурге проездом с 11 по 13 ноября 1913 года и останавливался в гостинице «Астория».

4) Арсеньева, Мария Константиновна, на жительстве в С.-Петербурге не значится.

Профессор Московского Университета, князь Евгений Николаевич Трубецкой — умер.

5) Война-Панченко, Сергей Константинович, 34-х лет, полковник лейб-гвардии Конной артиллерии, адъютант при великом князе Сергее Михайловиче, живет вместе с женой Елизаветой Ивановной, 34-х лет, и их тремя малолетними детьми в д. № 3, кв. 14 по Конно-Гвардейскому бульвару. Война-Панченко — люди очень богатые, имеют в С.-Петербурге три собственных дома и имения в Полтавской и С.-Петербургской губерниях; занимают квартиру из 16 комнат в доме тестя отставного гвардии ротмистра Ивана Александровича Лемана. Они имеют большой круг знакомств, но собраний по определенным дням у них не бывает, а по праздникам от 7 часов вечера их посещают гости: мужчины и дамы, большей частью из военного круга.

6) Оболенский, князь Алексей Дмитриевич, шталмейстер, тайный советник, член Государственного Совета, 57-ми лет, живет в д. № 11 по Миллион-

ной улице, кв. 37; при нем находятся жена Елизавета Николаевна, 42-х лет, и дети: Дмитрий 19-ти лет, Николай 17-ти лет и две малолетние дочери. Оболенские ведут богатый и широкий образ жизни и изредка устраивают балы, на которые собираются до 50 человек из числа высокопоставленных лиц. Правильных собраний по определенным дням у них не бывает.

7) Оболенский, князь Николай Дмитриевич, Свиты Его Величества генерал-майор, умер 23 декабря 1912 года.

8) Ковалевский Максим Максимович, статский советник, профессор, член Государственного Совета по выборам, 61-го года, живет в д. № 32 по Моховой улице, кв. 1, вместе с сожительницей, австрийской подданной Луизой Леренцини, 41 года.

Максим Ковалевский состоит издателем журнала «Вестник Европы» и почти ежедневно с 9 до 12 часов вечера у него собираются 5–6 человек из состава сотрудников и членов редакции названного журнала. В числе этих лиц бывают: отставной тайный советник Владимир Иванович Ковалевский, присяжный поверенный Эдуард Владимирович Завадский и некий Дементьев.

По понедельникам, от 11 часов утра до 1 часу дня, у Максима Ковалевского бывают приемы лиц, имеющих к нему надобность; на этих приемах бывает много народу, преимущественно из учащейся молодежи.

9) Ковалевский Владимир Иванович, тайный советник, 57-ми лет, бывший товарищ Министра Торговли и Промышленности, ныне председатель Императорского Русского Технического общества, живет в д. № 96/38 по Каменноостровскому пр. вместе с женой Марией Григорьевной, урожденной графиней Гендриковой, по первому браку Бекарюковой и по второму браку Иловайской, 52-х лет. При них находятся две взрослые дочери последней, Анна Васильевна Бекарюкова и Татьяна Ивановна Иловайская, и малолетний сын.

Ковалевский состоит директором санкт-петербургского вагоностроительного завода и участвует в нескольких горнопромышленных предприятиях.

Семья Ковалевских образ жизни ведет тихий, собраний у них не бывает, и посещают их несколько человек родственников, в том числе мать Ковалевской — графиня Гендрикова.

10) Кокушкина Вера Александровна, 54-х лет, дочь статского советника, в период времени 1905–1910 гг. содержала в д. № 3 по Надеждинской улице, в кв. 1, корсетную мастерскую; 8 февраля 1910 г. выехала в Москву, затем в последнее время с 13 по 30 сентября 1913 года снова жила в С.-Петербурге в д. № 9, кв. 2 по 12-й линии Васильевского острова, откуда выехала в Тамбов. По последнему адресу Кокушкина проживала в гостях у своих родных — капитана лейб-гвардии Финляндского полка Николая Евгеньевича барона Вольф-Людинкгаузена, при котором находятся жена Мария Иосифовна и мать, вдова полковника Александра Александровича баронесса Вольф-Людинкгаузен, 60-ти лет. Одновременно с Кокушкиной в той же квартире жила дочь тайного

советника Мария Михайловна Вейсберг, 47-ми лет, прибывшая 13 сентября 1913 г. из Царского Села и выбывшая 30 сентября также в Тамбов. Лакей Антон — есть крестьянин Витебской губернии Лепельского уезда Бодыничской волости деревни Терешнева Антон Михайлов Кособуцкий, ныне 29-ти лет, служивший в 1905 г. лакеем у вышеназванного академика Константина Константиновича Арсеньева. Кособуцкий 8 июня 1906 г. отмечен выбывшим на станцию Плюсса С.-Петербургско-Варшавской железной дороги и в настоящее время на жительстве в С.-Петербурге не значится.

II. Массонский кружок мартинистов

11) Мусина-Пушкина Ольга Ивановна, 50-ти лет, отставная артистка Русской драматической труппы Императорских с.-петербургских театров, существует на пенсию, последний раз жила в С.-Петербурге с 20 февраля по 26 марта 1913 г. в д. № 27/24 по Бассейной улице, в кв. № 10, занимаемой отставным генерал-лейтенантом Евгением Никифоровичем Ширинкиным, 72-х лет, с которым она находится, по-видимому, в родстве, и выбыла в город Курск. Во время пребывания в означенной квартире никаких собраний у Мусиной-Пушкиной не замечено.

С 13 сентября 1903 г. по 25 октября 1905 г. названная Ольга Мусина-Пушкина жила по Захарьевской улице в д. № 31, кв. 2, значится прибывшей из Херсонской губернии и выбывшей на станцию Иваново. За давностью времени и сменой домовой администрации установить образ ее жизни и сношения не представляется возможным. Вместе с нею в той же квартире жили: дворянка Московской губернии Александра Сергеевна Гаусман, 54-х лет, прибывшая по последней прописке из города Херсона, ее сын, причисленный к Министерству Внутренних Дел, откомандированный к Канцелярии Сената, Михаил Эмеринович Гаусман, 28-ми лет, и дочь Мария Эмериковна Гаусман, 24 лет; все православного вероисповедания.

12) Левшин, Дмитрий Федорович, ныне полковник Кавалергардского Ее Императорского Величества Государыни Императрицы Марии Федоровны полка, проживал по Захарьевской улице в офицерском доме полка и с 13 июня 1913 г. значится выбывшим за границу.

13) Леман, Борис Алексеевич, сын титулярного советника, 30-ти лет, с малолетства живет у своего дяди, правителя дел Юго-Восточных железных дорог, инженера путей сообщения, титулярного советника Николая Николаевича Домогацкого, 68-ми лет, занимающего квартиру по Знаменской улице в д. № 131, кв. 28. Там же живут две взрослые дочери последнего: София, 25-ти лет, и Екатерина, 24-х лет, малолетняя дочь Ирина, 13-ти лет, и родственница, дочь статского советника Глафира Дмитриевна Домогацкая, 31-го года. В гостях у Домогацких запросто бывают племянники Николая Домогацкого: сын

отставного надворного советника Владимир Александрович Турчанинов и помощник делопроизводителя Управления государственного коннозаводства, поручик запаса армейской кавалерии Константин Николаевич Анненков. Правильных собраний в квартире не замечалось.

Борис Леман служил ранее в Министерстве Торговли и Промышленности, а в настоящее время нигде не служит, учится музыке и изредка посещает с.-петербургскую консерваторию.

14) Жерар Энкос, доктор оккультических наук, и аббат Филипп на жительстве в С.-Петербурге не значатся.

15) Лица с инициалами «П. Н.», «М. Н.» и «Н. Н.» — не выяснены. Инициалы «П. Н.» и «М. Н.» могут относиться к ниженазванным братьям Петру Николаевичу и Михаилу Николаевичу Семеновым, а «Н. Н.» — к инженеру путей сообщения Н. Н. Домогацкому.

3. Массонская фракция «Денница»

16) Ольга Ивановна Мусина-Пушкина, 50-ти лет, отставная артистка Русской драматической труппы — сведения о ней помещены выше.

17) Дондукова-Корсакова — не выяснена.

18) Витковская — не выяснена.

19) Шапиро, Берко (Борис) Лазаревич, лекарь, 40-ка лет, сын купца города Рогачева, практикует по внутренним и венерическим болезням; живет в д. № 42/152, кв. 8, по Английскому пр.; при нем находятся: жена Анна Савельевна, 32-х лет, и родственница, мещанка города Рогачева Этка Лейзеровна Шапиро, 27-ми лет, по занятию приказчица. Все иудейского вероисповедания. Каких-либо собраний в неприемные часы в квартире Шапиро не замечено.

20) Доможирова Мария Ивановна, вдова контр-адмирала — умерла 28 октября 1913 года.

21) Никольский, Борис Владимирович, отставной коллежский секретарь, магистр римского права, частный поверенный, 42-х лет, живет вместе с женой Екатериной Сергеевной, 35-ти лет, и тремя их малолетними детьми в д. № 3 по Офицерской улице, где занимает квартиру за № 9 из 15 комнат с платой по 3600 рублей в год.

Никольский состоит преподавателем в Императорском училище правоведения и на статистических курсах Министерства Внутренних Дел. Собраний в его квартире не замечается, а по средам от 2 до 5 часов дня бывают приемы лиц, имеющих в том надобность. Названного Бориса Никольского изредка посещают великие князья Гавриил и Олег Константиновичи, Министр Юстиции, статс-секретарь, сенатор Щегловитов, вице-директор Департамента общих дел Министерства Внутренних Дел Николай Петрович Харламов и сенатор, тайный советник Николай Андреевич Зверев.

22) Протоиерей И. Восторгов на жительстве в С.-Петербурге не значится, а в городе Москве живет известный протоиерей Иоанн Иоаннович Восторгов,

издатель религиозного журнала «Верность», состоящий на службе в Московском духовно-цензурном комитете.

23) Спиридонова Мария Афанасьевна, жена действительного статского советника, 57-ми лет, живет вместе с мужем Николаем Владимировичем Спиридоновым, 61-го года, в собственном доме — особняке за № 58 по Фурштадтской улице. Спиридонов имеет имения в Псковской губернии и Финляндии; служил раньше Директором на Николаевской железной дороге, ныне числится на службе в Главном управлении земледелия и землеустройства и лично знаком с главноуправляющим этим ведомством, статс-секретарем Александром Васильевичем Кривошеином, который изредка его посещает.

Никаких собраний у Спиридоновых не бывает, а иногда бывают гости с визитами.

24) Семенов Петр Николаевич, действительный статский советник, гофмейстер, 47-ми лет, в 1906 г. жил по Галерной улице, в д. № 4, кв. 2; 31 мая того же года переехал на Б. Конюшенную улицу, в дом № 15, кв. 4, а отсюда в январе 1912 г. выбыл за границу, где умер.

Вместе с ним на Галерной улице жили его мать, вдова сенатора Надежда Павловна Семенова, 70-ти лет, и его брат, поручик запаса Гвардейской пехоты, коллежский асессор Михаил Николаевич Семенов, 39-ти лет, который в мае 1906 г. выбыл в имение при селе Урусово в Рязанской губернии и в настоящее время на жительство в С.-Петербурге не значится.

25) Шаховской, М. Л. — с такими литератами значился на жительство в С.-Петербурге потомственный дворянин Михаил Львович Шаховской, живший в д. № 3 по Песочной улице, который 28 апреля 1912 года умер.

26) Домашнев — флотский механик, на жительство в С.-Петербурге не значится и не выяснен.

27) Домашнев — член «Всемирной Лиги» — есть сын отставного ротмистра, Николай Федорович Домашнев, ныне 31-го года, который с 6 июня по 21 июля 1913 г. жил по Садовой улиц, в д. № 124, кв. 27, вместе с сожительницей, дочерью старшего инженер-механика флота Еленой Петровной Должинской, 21 года. 21 июля был задержан жандармской полицией на товарной станции «С.-Петербург» С.-Петербургско-Варшавской железной дороги за покушение на изнасилование девочки 10-ти лет, и 23 июля был передан в распоряжение судебного следователя 7-го участка С.-Петербургского окружного суда.

В 1906 г. названный Николай Домашнев, проживая по набережной Фонтанки в д. № 5, кв. 19, именовал себя председателем Санкт-Петербургского организационного комитета «Великой Всемирной Лиги Святого Креста», ввиду чего был заподозрен в принадлежности к масонству и по распоряжению Особого отдела Департамента полиции от 29 сентября 1906 г. за № 17903 30 сентября того же года был обыскан и арестован. На расследовании выяснилось, что Домашнев отношения к всемирному масонству не имел, жил без средств

и определенных занятий и с мошеннической целью личной наживы предпринял открытую вербовку членов в несуществовавшую, выдуманную им организацию, выманивая от доверчивых людей денежные взносы, но успеха не имел. Ввиду этого Домашнев был вскоре освобожден из-под стражи с отображением от него подписки о прекращении деятельности по учреждению означенной «Великой Всемирной Лиги», и сведений о возобновлении им этой деятельности не поступало.

В 1909 г., по сведениям с.-петербургской сыскной полиции, тот же Николай Домашнев обвинялся в мошенническом присвоении залогов, взятых им с лиц, которые им набирались в качестве служащих в контору несуществующего, якобы редактируемого им журнала «Коммерческий Листок»; дело было направлено по подсудности, но чем закончено, сведений не имеется.

28) Барон С. С. Таубе, состоявший якобы вице-председателем означенного с.-петербургского организационного комитета «Великой Всемирной Лиги», оказался при расследовании личностью апокрифической, выдуманной Домашневым ради престижа несуществовавшей организации.

Кроме того, из числа вышеназванных лиц в делах отделения имеются сведения о нижеследующих.

1) Отставной действительный статский советник Константин Константинович Арсенев выяснялся отделением по требованию директора Департамента полиции от 28 января 1892 г. за № 491 ввиду сведений о том, что, находясь в Воронежской губернии, занимался чтением лекций, в которых преувеличенно, в тенденциозном виде, изображал бедственное положение населения, пострадавшего от неурожая. В 1904 г. он принимал участие в известном съезде земских деятелей в С.-Петербурге, поднявшем вопрос о необходимости привлечения к законодательной деятельности представителей от населения.

2) Член Государственного Совета, статский советник Максим Максимович Ковалевский по убеждениям своим ныне принадлежит к конституционно-демократической партии. Он упоминается в 24-й книге обзора важнейших дознаний, производившихся при жандармских управлениях за 1900 г., как принадлежавший к народовольческому кружку в Париже. В ноябре 1905 г. Ковалевский участвовал на неразрешенном собрании, происходившем в квартире баронессы Икскуль фон Гильденбант.

Кроме того, из совершенно секретных документов, препровожденных при записках Особого Отдела 1910 г. за № 118435 и 1911 г. за № 97388 усматривается, что Максим Ковалевский принимал участие в общественном движении в связи со смертью писателя графа Л. Н. Толстого и в создании дома-музея имени Толстого в С.-Петербурге, а из такого же документа, присланного при записке 1911 г. за № 99512, — что он оказывал денежную помощь находившемуся в Париже известному Георгию Степановичу Носарю, он же Хрусталева.

В настоящее время Максим Ковалевский состоит: председателем правления общества имени Шевченко, председателем с.-петербургского отделения Общества Мира, председателем комитета дома-музея имени Л. Н. Толстого в С.-Петербурге, председателем литературно-общественного кружка имени А. И. Герцена и председателем С.-Петербургского Юридического общества. Был выяснен по сношениям наблюдаемых отделением лиц: в 1907 г. кр. Минской губернии, Борисовского уезда, Виктора Станиславова Юревича (военная организация эсэров); в 1909 г. — английского подданного Жозефа Эдуардовича Фиц-Патрика (та же организация) и в 1913 г. — лекаря Федора Ильича Гурвича (СДРП).

3) Тайный советник Владимир Иванович Ковалевский был председателем Императорского Русского Технического общества в 1907 г., когда было замечено особое стремление общества уклоняться от своих специальных задач в сторону увлечения политическими вопросами и на заседания приглашались посторонние лица, не имеющие никакого отношения к Обществу, читались доклады по политическим вопросам, между прочим, о бюджетных правах Государственной Думы, о безработице и т.п. Кроме того, общество, под предлогом выяснения экономических нужд, входило в сношения с рабочими организациями и допускалось посещение собраний общества рабочими.

4) Жерар Энкос (Анкос), еврей, известный под псевдонимом Папюс, как усматривается из записки Особого отдела от 14 июня 1910 г. за № 111851 и приложенного к ней совершенно секретного документа, является председателем Верховного Совета масонского ордена мартинистов, находящегося в Париже, и по делам ордена бывает в России наездами. По разработке означенного документа оказалось, что секретарем Генеральной Делегации ордена мартинистов для России в означенное время был австрийский подданный Чеслав фон Чинский. Около двух лет Чеслав фон Чинский жил по Кузнечному переулку в д. № 16/19, кв. 2, где снимал две комнаты у вдовы присяжного поверенного Евгении Константиновны Лосской, был прописан по билету с.-петербургского градоначальника от 3 апреля 1910 г. за № 3769 и 11 июня того же года выбыл в Финляндию на дачу, в местность Куокалло. Фон Чинского посещало много лиц разных профессий, причем при входе его спрашивали по разному: дома ли «хиромант», «доктор», «профессор», «оккультист», а раза два-три в месяц у него собиралось общество мужчин и женщин до 10 человек, для сеансов.

В настоящее время ни Жерар Энкос, ни Чеслав фон Чинский на жительстве в С.-Петербурге не значатся и сведений об их местопребывании не имеется. Евгения Лосская в последнее время жила по Кабинетской ул., в д. № 17, откуда 2 ноября 1913 г. выбыла отметившись в Новгородскую губернию.

5) Сын титулярного советника Борис Алексеевич Леман, как усматривается из совершенно секретного документа, приложенного в записке Особого отдела от 4 октября 1912 г. за № 107098, являясь адресатом письма из Мюнхе-

на в С.-Петербург за подписью Тифонезников, принимал участие в оккультско-масонском кружке, существовавшем в С.-Петербурге в то время.

10 октября 1913 г. кружок легализовался под именем с.-петербургского отделения Русского Антропософического общества, каковое общество зарегистрировано в г. Москве 8 мая 1913 г. и на основании п. 7 § 3 и § 24 имеет право открывать отделения в разных местностях Империи, при наличности не менее восьми членом общества, заявивших о желании открыть отделение.

По уставу (§ 1) Русское Антропософическое общество «имеет целью братское объединение людей на почве признания общих духовных основ жизни, совместную работу над исследованием духовной природы человека и изучение общего ядра в мировоззрениях различных времен и народов», осуществляя таким образом задачу всемирного масонства — создать всемирную религию и подчинить себе человечество.

Как усматривается из представляемой при сем копии означенного совершенно секретного документа, под именем названного общества, скрывается не что иное, как масонская организация, руководимая из-за границы, быть может, упоминаемым в нем неким Д. Прикрываясь именем общества, действует, по-видимому, одна из тайных великих русских масонских лож, получившая патент на открытие от одной из саксонских лож неизвестного ордена. Насколько можно судить по официальному уставу общества, ложа эта имеет свой знак и принадлежит к числу так называемых Иоанновых лож, т.е. придерживающихся символизма трех степеней совершенства для братьев ложи: ученик, подмастерье, мастер, чему по уставу (§ 6) соответствуют члены-соревнователи, действительные и почетные члены. При этом обращает внимание, что, согласно § 8 того же устава, члены-соревнователи (ученики) имеют право посещения только открытых собраний общества и в делах такового не пользуются правом голоса. Они принимаются в члены общества при условии рекомендации со стороны двух действительных членом и одного из членом совета общества, и поэтому агентурное освещение деятельности общества этим путем трудно осуществимо, тем более что обществу предоставлено право устраивать и закрытые собрания членом.

Соображения о принадлежности Русского Антропософического общества и его с.-петербургского отделения к всемирному масонству подтверждается тем, что упоминаемая в письме Тифонезникова к Леману некая Елизавета Ивановна, которая, по словам письма, является «официальным лицом» означенной организации для С.-Петербурга, как выяснено настоящей разработкой, есть жена инженера путей сообщения Елизавета Ивановна Васильева, 25-ти лет, и состоит одной из учредительниц, а также и председательницей совета с.-петербургского отделения общества.

Васильева живет при муже, инженере путей сообщения Всеволоде Николаевиче Васильеве, 30-ти лет, по Невскому пр., дом № 119, кв. 16, где, по ее заявлению полиции, имеет местопребывание также и совет отделения.

Избрание Елизаветы Васильевой председателем совета отделения состоялось 2 февраля с. г. на первом учредительном собрании членов отделения. На том же собрании в состав совета отделения избраны: секретарем — названный Борис Леман, казначеем — жена окончившего СПб. университет Лидия Павловна Шаскольская, урожденная Брюллова, 26-ти лет, живущая отдельно от мужа по 5-й линии Васильевского острова, в д. № 46, кв. 12, и членами совета: жена штатного преподавателя Центрального училища рисования барона Штиглица, Агнесса Федоровна Форсманн, живущая отдельно от мужа, находящаяся ныне за границей, в Берлине (Berlin, Hospiz des Zentrums Holzgartenste 9–10), и дочь генерал-лейтенанта Ольга Яковлевна фон Сиверс, 50-ти лет, живущая по Загородному пр., в д. № 54, в офицерском флигеле лейб-гвардии Семеновского полка, при брате капитане Федоре Яковлевиче фон Сиверсе, 34-х лет, у которого в том же полку служит еще другой брат, полковник Яков Яковлевич фон Сиверс, 44-х лет.

Инженер Всеволод Николаевич Васильев состоит на службе при Министерстве Путей Сообщения и прописан по бессрочной паспортной книжке, выданной из канцелярии названного министерства 7 января 1912 г. за № 2/164, а его жена — по бессрочной паспортной книжке, выданной той же канцелярией 12 февраля 1912 г. за № 6/1566. По отметкам в домовых книгах видно, что супруги Васильевы часто бывают за границей. Из них Всеволод Васильев 29 апреля 1912 г. был отмечен в городе Иркутске, а 27 октября прибыл из-за границы; 8 мая 1913 г. выбыл за границу и 28 ноября того же года прибыл из города Самарканда; 20 декабря 1913 г. снова выбыл за границу, откуда вернулся 15 января 1914 г. Его жена — Елизавета Ивановна Васильева 2 мая 1912 г. была отмечена в Москву, а 28 мая прибыла из города Риги, затем три раза отмечалась за границу: первый раз — 21 августа 1912 г., возвратилась 27 октября вместе с мужем (отметка подтверждает ее тождество с личностью Елизаветы Ивановны, находящейся в означенное время за границей); второй раз — 22 мая 1913 г., а возвратилась из города Риги 16 сентября того же года и третий раз — 20 декабря 1913 г. вместе с мужем и вернулась оттуда вместе с ним 15 января 1914 г.

Супруги Всеволод Николаевич и Елизавета Ивановна Васильевы занимают квартиру из четырех комнат, в которой живут одни, вместе с одной женской прислугой.

Название местной масонской ложи, прикрывающейся названием с.-петербургского отделения Русского Антропософического общества, состав ее членов и круг деятельности негласным путем пока не выяснены. Кроме выше-названных членов совета возможно, что в деятельности названной ложи принимают участие: двоюродные братья Бориса Лемана — выше-названные Константин Анненков и Владимир Турчанинов, его двоюродная сестра София Домогацкая; братья Ольги Сиверс — лейб-гвардии Семеновского полка капитан Федор фон Сиверс и полковник Яков фон Сиверс, брат инженера Всеволода

Васильева — младший врач 147-го пехотного Самарского полка Петр Николаевич Васильев, 29-ти лет, и его жена Клавдия Николаевна, 25-ти лет, живущие по 5-й линии Васильевского острова, в д. № 66, и сожитель Лидии Шаскольской, урожденной Брюлловой, — подпоручик запаса армейской пехоты Дмитрий Петрович Владимиров, 24-х лет, живущий от нее отдельно в д. № 16 по Средней Подъяческой улице.

О составе учредителей и членов совета Русского Антропософического общества сведения собираются через Отделение по охранению общественной безопасности и порядка в городе Москве, но о характере названного общества сему отделению не сообщено до распоряжения Департамента полиции.

В случае, если будет признано необходимым осветить состав членов с.-петербургского отделения Антропософического общества путем наружного наблюдения, со своей стороны полагал бы более удобным произвести это в будущем апреле-месяце, когда личный состав отделения будет освобожден от ответственных обязанностей службы настоящего времени.

Докладывая о вышеизложенном Департаменту полиции, присовокупляю, что по отзыву подполковника Ерандакова, присланные при записке департамента за № 107017 и представляемые при сем в копии данные о составе лиц, участвовавших в 1906—1907 гг. в деятельности масонов в С.-Петербурге, которые разработаны в настоящей записке, — были получены им в сентябре 1913 г. фотографированием документов при совершенно секретном осмотре переписки прикомандированного к Главному Штабу штабс-капитана 91-го пехотного Двинского полка Константина Васильевича (а не Ивановича) Иванова, который, проживая в С.-Петербурге, навлек на себя подозрение в принадлежности к военному шпионажу в пользу иностранной державы, ввиду чего был подвергнут секретному наблюдению. Последним было выяснено, что Иванов не имел определенных занятий, вел нетрезвый образ жизни и занимался продажей морфия многочисленным клиентам, по-видимому, из военной среды, но данных к изобличению его в шпионаже добыто не было, почему наблюдение за ним было прекращено.

Означенный штабс-капитан Константин Иванов, находящийся ныне в запасе армейской пехоты, с 9 ноября 1913 г. живет в д. № 5 по Глазовской улице у артиста с.-петербургских Императорских театров Николая Николаевича Ходотова, известного Департаменту полиции (справка прилагается). Иванов значится прибывшим из города Ялты, определенных занятий не имеет, ведет нетрезвый образ жизни и существует будто бы на средства Ходотова. По запросу Департамента полиции от 18 ноября 1913 г. за № 113419, отделением собирались сведения об Иванове, ввиду его ходатайства об определении на службу в названный департамент.

Приложение: 1) копия записки Департамента полиции от 27 ноября 1913 г. за № 107017 и приложенной к ней справки; 2) копия совершенно секретного документа, препровожденного Особым отделом 4 октября 1912 г.

за № 107098; 3) 1 экз. устава Русского Антропософического общества и 4) справка о Николае Ходотове.

Полковник Попов

№3

Записка о масонстве¹ (февраль 1912 г.)

Не имея возможности, ввиду запретительных указов 1 августа 1822 г. и 21 апреля 1826 г., открыто действовать в России, масонство уже несколько лет упорно старается найти доступ в Империю под всевозможными личинами. Особенно настойчивые попытки были предприняты за два последних года, когда вслед за успешной пропагандой оккультизма и других тайных наук стали добиваться легализации в России две видных аффилиации масонства — орден мартинистов и орден филалетов, отрекшиеся для вида от своего тайного руководительного центра — Великого Востока Франции. Так как попытки эти не привели ни к чему и только выяснили отрицательное отношение правительства ко всякого рода оккультным организациям, то масонству пришлось искать себе другие законные рамки. Наиболее удобными являлись образовательные и просветительные общества, легализация которых в России представляла значительно меньше трудностей для масонства уже по самому характеру обществ. Кроме того, имеющиеся в настоящее время в России лига образования и народный университет, представляющие собой типичные масонские (или масонированные) учреждения, являлись в данном случае вполне подходящими прецедентами.

Нельзя упускать из виду слова, написанные Жаном Бидегеном, бывшим помощником секретаря Великого Востока Франции, отрекшимся от масонства и сделавшим целый ряд нашумевших в свое время разоблачений. Масонство, говорит Бидеген, «сильно не только своей дисциплиной, при помощи которой оно внушает посвященным свои символы и традиции, но также и своим искусством группировать вокруг себя общества и лиги, которые оно вдохновляет и ведет в нужном масонству направлении».

Направление же, даваемое масонскими руководителями, вполне логично вытекает из основных задач и целей политического масонства Великого Востока: «Уничтожение монархии и монархического строя, уничтожение Церкви и полный интернационализм, до разрушения границ и разоружения войск включительно (Всемирная Республика)». Опасность такого масонского воздействия и пропаганды особенно грозно выступает после примеров удачной масонской деятельности в Турции, Персии и Португалии, завершившейся государственными переворотами.

¹ ГАРФ, ф. 102, 1905, д. 12, ч. 2, прод. 4, л. 27—36.

По сообщению начальника с.-петербургского охранного отделения, отставной генерал-майор Н. Н. Беклемишев, председатель «Лиги обновления флота» и 4-го отдела Императорского Русского Технического общества, член Высочайше учрежденной Комиссии по усилению военного флота на добровольные пожертвования и член многих других обществ — является убежденным сторонником франкмасонства, в защиту коего он неоднократно выступал в печати. Так в газете «Санкт-Петербургские Ведомости» за июнь и июль 1910 г. был помещен ряд статей названного лица по истории масонства в Западной Европе и России и о положении масонства в настоящее время; в этих статьях Беклемишев, подчеркивая крупную роль масонства в западноевропейских революциях и государственных переворотах и отмечая такую же роль масонских организаций в смутах России, доказывает желательность легализации в России масонства, которое таким образом утратило бы свою вредоносность. «Страдательное положение России, — по мнению Беклемишева, — зависит от того, что ее интересы не представлены в Высших Советах масонства; в этих Советах, может быть, еще не принято решение — продолжать ли расслабление России или дать ей благоустройство». Запрещение масонства и игнорирование его отнюдь не мешает деятельности революционных лож в «наиболее опасном для России направлении» и даже создает им таинственную заманчивость. «Наивно воображать, что Россия свободна от влияния масонства — наоборот, многое показывает силу этого влияния; уже наблюдались факты получения местными деятелями инвеституры от заграничного масонства. Широко распространяясь по всему миру, масонство почти везде пользуется свободой, а в некоторых цивилизованных государствах даже состоит под прямым покровительством монархов, которые не только ладят с масонством, но и извлекают из него пользу. В России масонство работает негласно, но властно для подчинения страны каким-то опасным директивам, запрещение же его является чисто формальным, ибо естественно было бы ожидать всемирного преследования, однако ни разу ни один масон не был арестован, осужден или наказан, хотя принадлежность многих влиятельных лиц не только к масонству, но даже и к иллюминаторам и мартинистам общеизвестна; вероятно, органы власти, от коих зависит осуществление запрещения, лучше о нем осведомлены и не считают нужным решительно с ним бороться». Беклемишев доказывает необходимость немедленно «заключить пока не поздно конкордат» с масонством в лице наиболее могущественной Соединенной Великой Ложи Англии, под обязательством ее не вредить Церкви и государству, а то сами масоны возьмут все права без всякой компенсации для государства.

Характер всех этих статей приводит начальника с.-петербургского охранного отделения к заключению, что Беклемишев состоит членом какой-либо заграничной организации, тем более что, судя по имеющимся совершенно секретным документам, он давал «Справочному бюро» в Париже различные поручения относительно масонства.

В августе 1910 г. в Департамент полиции поступила переписка по заявлению проживающего в С.-Петербурге некоего Чеслава Иосифовича Чинского о назначении его, Члена Верховного Совета ордена мартинистов, Генеральным Делегатом для России. Хотя разрешения на открытие сего ордена, во главе коего в Париже стоит еврей Папюс (Анкос), нередко посещавший Россию и устраивавший в обществе медиумические сеансы, в С.-Петербурге за непредставлением Чинским необходимых документов и не последовало, тем не менее Чинский в качестве Генерального Представителя ордена для России пытался устраивать в русских провинциальных городах ложи, рассылал изготовленные в Париже на французском языке хартии на открытие лож, взимая расходы не только за вступление в ложи и за повышение в степени в пользу Верховного Совета, но и в пользу Генеральной Делегации.

В специальной брошюре под заглавием «Орден мартинистов», помимо краткого изложения истории мартинизма, имеется на с. 27 особая «Справочная часть для России» с указанием сведений о Русской Генеральной Делегации ордена и о самом Чинском как Генеральном Делегате.

Собранными о Чинском сведениями установлено, что он занимался оккультными науками, спиритизмом, хиромантией и т.д., составляя и издавая по этим вопросам брошюры, например: «Магические поиски Гилевича», «Графология»; Чинского посещает много лиц, преимущественно среднего класса, но частью и состоятельных, обращающихся к нему как к спириту и хироманту, причем некоторых своих клиентов он посвящал и в область масонства, снабжая их для сей цели вышеозначенной брошюрой «Орден мартинистов». Деятельность Чинского в этом направлении находилась в связи с с.-петербургским журналом оккультных наук, издаваемым И. К. Антошевским. Католик по вероисповеданию, принявший русское подданство, австриец Чинский пользовался полученным в Италии, но в России не признанным званием доктора медицины, его клиенты называли его даже профессором; при своих оккультнических экспериментах Чинский пользовался за плату в качестве медиума мещанкой Маховской, исполнявшей все то, что ей было заранее поручено самим же Чинским; кроме того, Чинский принимал на себя за плату исполнение всяких поручений, выбирая к себе в помощь третьих лиц; так, например, выслеживал при содействии мужа Маховской: а) графа Грациадей-Кириллова с целью выяснить, по поручению княгини Щетининой, личность его любовницы, б) варшавского военного судью Перетца, проживавшего у одной дамы в С.-Петербурге без прописки. Наконец, за содействием к Чинскому обращался граф Алексей Орлов-Давыдов, от которого бельгийский подданный Леораваудт вымогал 100 000 рублей. Выразив готовность помочь графу в прекращении шантажа, Чинский раздул это дело и под предлогом личной охраны графа навязал ему в качестве постоянного телохранителя вышеуказанного Маховского. Также под предлогом ограждения графа от бельгийца Чинский, выма-

нив от Орлова-Давыдова крупную сумму, поехал в Париж; вслед за ним туда же прибыл и граф, который, передав свое дело местному поверенному, убедился, что и сам Чинский его шантажирует с корыстной целью, вследствие чего прекратил с ним сношения. Кроме того, Чинский склонял графа Грациадей вступить в орден Мартинистов.

По распоряжению г-на Министра Внутренних Дел летом 1911 г. был возбужден вопрос об административной высылке Чинского.

В донесении от 4 декабря 1910 г. начальник с.-петербургского охранного отделения уведомил, что по полученным со слов Антошевского и, по всей вероятности, сильно преувеличенным сведениям, орден мартинистов в России насчитывает несколько десятков тысяч человек; в одном только 1910 г. в России в члены ордена принято 8000 человек; заявлений о желании вступить в орден было более 10 000, но Генеральная Делегация нашла возможным принять только избранных, и то лишь после предварительного экзамена. Для вступления в члены ордена не требуется особых денежных взносов, оплачиваются лишь членские дипломы, а равно участие в сеансах, обрядовых вечерах и т.п. Наиболее видные мартинисты примыкают к группе издателей журнала оккультных наук «Изида» и во главе их состоят: фон Чинский, А. Миркович и И. К. Антошевский. Генеральная Делегация ордена возбудила ходатайство перед русским правительством о легализации ордена в России, причем, имея будто бы приверженцев среди высокопоставленных лиц, Делегация была настолько уверена в успешности своего ходатайства, что уже рассылала циркуляры на бланках «Генерального Делегата для России».

7 декабря 1910 г. секретарь Международного комитета защиты прав человека Архангельская прочла в зале Тенишевского училища лекцию на тему «Историческое развитие франкмасонства в современной Франции». В первой части своей лекции Архангельская изложила краткий очерк развития масонства во Франции, начиная с XV столетия, но в особенности много места уделила XVIII веку, вторую же часть лекции посвятила изложению сущности учения масонства и организации масонских лож. Масонство, по объяснению Архангельской, представляет собой социальную силу, всегда стремившуюся к освобождению человечества от рабских уз; оно подготовило Великую французскую революцию, освободившую французов от рабского ига. Мирабо, Дантон и другие деятели революции были членами масонских лож, объединившихся тогда в одну «великую масонскую державу» под названием «Великий Восток». В настоящее время Великий Восток сосредоточил свою деятельность во Франции на борьбе с Церковью, и благодаря его усилиям там была произведена конфискация церковных имуществ в пользу государства. Сама лекторша, однако, не питает особого доверия к ложам Великого Востока, так как там недавно были раскрыты громадные денежные хищения, и горячо рекомендовала слушателям особенно выделяющийся по своим освободитель-

ным стремлениям масонский орден рыцарей филалетов, при котором учрежден Комитет защиты прав человека, имеющий в своем составе представителей всех наций. Сообщив в конце своей лекции, что филалеты возбудили ходатайство о своей легализации в России, Архангельская заключила лекцию утверждением, что «масонство представляет собой верх совершенства и готовится дать миру будущего царя и творца вселенной, оно давно уже стучится в дверь России; мы надеемся, что, наконец, добьемся легализации, так как Россия — страна конституционная, в которой должна быть допущена свобода».

В конце 1910 г. в с.-петербургских газетах появилась корреспонденция, сообщавшая о развитии в среде столичного высшего света и офицеров гвардии оккультных кружков, поддерживающих сношения с Главным Советом ордена мартинистов (самостоятельной секты, примкнувшей к масонству), и о том, что известный осужденный судом виновник хищений в Зимнем Дворце Леман пользовался симпатиями в этих сферах.

На сделанное вследствие сего сношение с.-петербургский градоначальник ответил, что выяснить место собраний не удалось, но удалось установить, что корреспонденция эта составлена на основании данных, сообщенных газете несколькими, посвятившими себя оккультизму лицами: генерал-майором Шульманом, А. В. Трояновским, ротмистром Далматовым, камергером Семеновым и литераторшей Крыжановской-Рочестер.

10 марта 1911 г. бывший заведующий заграничной агентурой, отставной действительный статский советник Ратаев представил обстоятельную записку о масонстве, в коей, указывая на серьезное противогосударственное значение возрождения в России масонства и на необходимость специальной борьбы с ним и выяснения личного состава масонских лож в России, между прочим, перечислял русских масонов: 1) князя П. Д. Долгорукова, видного кадета, ездившего в 1906 г. с Маклаковым в Париж агитировать против русского займа, и 2) крупную масонскую величину, члена Государственного Совета М. М. Ковалевского. Насколько французские масоны придают важное значение возрождению русского масонства, видно из того, как часто командировают они в Россию своих самых важных делегатов. «Беда будет, — докладывал действительный статский советник Ратаев, — если в эту ловушку попадутся офицеры». В начале марта 1911 г. в С.-Петербурге пребывал короткое время для ревизии местных масонских лож видный масон, французский гражданин, радикал-социалист, депутат парламента Шарль Лебук, который посетил Государственную Думу и был замечен в сношениях с несколькими лицами, в том числе с одним студентом, одним евреем литератором и двумя членами конституционно-демократической партии. Лебук должен был, по сведениям г. Ратаева, прочесть лекции на тему о пацифизме по приглашению общества «Мир»; по утверждению г. Ратаева, общество это, заслуживающее самого серьезного внимания, является масонским и у его деятелей под личиной пацифизма скрывается антимилицаризм, космополитизм и т.д.

Осенью 1911 г. пребывающий в С.-Петербурге французский посол обратился в Министерство Народного Просвещения с просьбой об оказании директору «Французского института в С.-Петербурге» профессору университета в Нанси — Луи Рео всемерного содействия к безотлагательному открытию института. Препровождая экземпляр устава упомянутого учреждения, Министерство Народного Просвещения запросило отзыв Министерства Внутренних Дел по сему предмету.

При рассмотрении сего устава возникло прежде всего сомнение, не находится ли проектируемое к созданию в России иностранное учреждение в связи с теми намеченными масонством просветительными учреждениями, которые, прикрываясь легальным титулом и появляясь под видом всевозможных научных, ученых, теософских, оккультных, филантропических и других обществ, фактически имеют в виду осуществление в России других — иного порядка — задач и целей. В дальнейшем выяснилось, что «Французский институт в С.-Петербурге» имеет целый ряд признаков, по которым его можно отнести к категории довольно типичных масонских учреждений. Прежде всего, одной из первых целей проектируемого института является «развитие между Францией и Россией всеми возможными способами сношений научного и интеллектуального характера». Последняя фраза в той же или слегка измененной редакции встречается во всех просветительных учреждениях, создаваемых масонством в странах, где оно еще начинает свою деятельность. «Интеллектуальные сношения» между Францией и другой державой означают на замаскированном языке Великого Востока Франции, являющегося центром для политического масонства, то интернациональное сообщество и братство, которое составляет краеугольный камень масонских уставов.

Нельзя не заметить также, что организация «Французского института в С.-Петербурге» имеет сильную тенденцию корпоративности, а эта последняя непременно лежит в основе всякого масонского учреждения.

Наконец, имена учредителей института говорят сами за себя: из десяти поименованных в § 3 устава лиц четыре лица, а именно: Поль Думер, Леруа-Болье, Фор и Пишон, безусловно принадлежат к числу главарей масонского союза. Является полное основание предположить, что и остальные шесть учредителей, о которых нет положительных данных, также принадлежат к числу посвященных Великого Востока Франции, так как вряд ли такие убежденные масоны, как Думер и Пишон, вошли бы в состав учредителей института, если бы это учреждение не состояло под тайным руководством масонства. Что же касается просветительных учреждений, перечисленных в институтском уставе также в качестве учредителей института, то одно из них — «Ecole pratique des Hautes Etudes» представляет собой признанную аффилиацию масонского союза. Нельзя не отметить при этом, что на одно из двух отделений, помеченных в уставе — «section des sciences religieuses», было обращено особое внимание со стороны масонских руководителей.

Суммируя все вышеизложенное, Департамент полиции пришел к заключению, что «Французский институт в С.-Петербурге» является, судя по многочисленным признакам, несомненно вполне масонской аффилиацией и учреждение его этим самым представляется с государственной точки зрения крайне нежелательным.

Не признавая вообще, ввиду вышеуказанных соображений, желательным учреждение «Французского института» в С.-Петербурге, Департамент полиции, на случай воследования все же дозволения на открытие такового, проектировал внести в устав института существенные исправления, долженствующие до известной степени парализовать нежелательную деятельность института и подчинить его большему контролю со стороны правительственных властей.

Все вышеизложенные обстоятельства были 6 октября 1911 г. доложены г-ну Министру Внутренних Дел, который приказал передать все это дело с заключением Департамента полиции в Департамент общих дел для личного доклада его высокопревосходительству.

В близком соотношении с масонством состоит, по-видимому, Всемирное Теософическое Братство, направление коего характеризуется напечатанной в № 5 и 6 журнала «Вестник теософии» за 1909 г. речью некоей А. Безант, произнесенной 5 июня 1902 г. на годовом собрании британской секции сего общества.

Судя по этой речи, братство, имеющее девиз «Нет религии выше истины» и будучи интернациональным, стремится «собрать в каждой стране членов, чтобы организовать ядро будущих руководителей и учредить центр для постепенного нарастания новых групп работников», чтобы таким образом распространить «свет теософии», главная цель которой — «объединение религии народов». Таким образом, каждое местное теософское общество должно уподобиться «учителю, который собирает учеников», ибо «когда Великая Белая Ложа, руководящая эволюцией человечества, приняла решение дать человечеству новую духовную помощь, тогда она кликнула клич в современный мир: кто хочет говорить за нас, кто хочет служить нам».

Признавая существующие религии несовершенными, Теософское общество «внутреннее значение свое полагает в том, что оно образует союз для божественной жизни. Теософическое общество есть резервуар духовной жизни. Его ветви — каналы, по которым течет духовная вода, и в каждую церковь, в каждую секту, в каждую нацию и в каждую расу вливаются эти каналы. Общество должно воспитать мистиков, способных воспитывать других по древним методам, известным религиозному эзотеризму всех народов», все это якобы уже до известной степени выполнено, потому что «в обществе есть ученики, которые стояли лицом к лицу с Великим Учителем христианства и слышали Его речь». Утверждая, что «христианство, более занятое приобретением прозелитов, чем распространением духа Христа, обратило имя Истинного Царя мира в боевой клич армии и символ притеснения», братство при-

знает, что такое агрессивное настроение «оскорбляет другие религии». Космополитизм общества ясно выражается в словах: «Мы хотим соединить нации и расы, чтобы искоренить международные предрассудки, происходящие от невежества». Подобно тому, как социализм желает объединить пролетариев всех стран на почве политической и экономической, так и теософия — все народы на почве поисков истины.

В общем, это тот же основной лозунг масонства: «Свобода, равенство и братство», та же проповедь интернационализма, антимилитаризма, то же искание истины, которую в масонстве обещают открыть впоследствии всякому профану и которая заключается в проведении идеи братства народов и осуществлении в будущем всемирной республики, отрицании всякой ныне существующей власти и борьбе с невежеством и предрассудками, под которыми подразумевается христианская религия.

Если обратить внимание на печать общества, то первоисточник теософского движения станет ясен: змея, кусающая свой хвост, изображает еврейский народ, тело ее — это сам народ, а голова — это его правительство; соединение головы с хвостом символически изображает наступление такого времени, когда весь мир будет заключен внутри этого кольца. В середине этого змея — масонская звезда, а в ней упрощенное изображение «синайского змея», который фигурирует на обложке книги и отдельно. Значение этого символа видно из ритуальных слов Председателя масонской ложи при посвящении в одно из званий, что «не Голгофа, а Синай укажут человечеству путь к свету».

Если будущее сулит народам осуществление мечты иудейского народа об учреждении Всемирной Республики, управляемой еврейскими капиталистами, то теософия — это средство разрушения всех существующих религий и, может быть, религия будущего.

В марте 1911 г. несколько лиц русских и иностранцев (Алида Папе, Эвальд Иогансон, Александр Ольсон и Иван Гоз) возбудили ходатайство о легализации такого же братства в С.-Петербурге.

Судя по уставу, основными тремя положениями общества, которые должен признать каждый вступающий в него член, являются: 1) служение идее международного братства без различия расы, вероисповедания, национальности и пола, 2) занятие «сравнительным изучением религий и философии» и 3) изучение необъясненных законов природы и психических сил человека.

Ведя таким образом к уничтожению чувства патриотизма и намечая, очевидно, борьбу с религией, с.-петербургское братство, имеющее вышеозначенную печать, наряду с этим присваивало права своим членам (какого угодно политического направления): устраивать закрытые заседания, организовывать публичные лекции, открывать библиотеки и читальни и другие учреждения просветительного характера, предпринимать издание книг и журналов, а равно открывать отделы, приобретать земельную собственность, открывать детские колонии, началь-

ные, средние и профессиональные школы, стремясь таким образом взять в свои руки образование и воспитание подрастающего поколения во всей России.

Принимая во внимание вредные для каждого народа последствия от распространения учений, подрывающих патриотизм и уничтожающих веру, связь этого общества с всемирным Теософским обществом, желание общества распространить свою работу на подрастающее поколение в самом широком объеме и сделать невозможным контроль благодаря существованию закрытых для всех заседаний, Департамент полиции высказался за отклонение сего ходатайства и за прекращение журнала «Вестник Теософии».

Кроме того, в Департаменте полиции имеется весьма значительное количество газетных статей о масонстве, которое все нелевые газеты выставляют чрезвычайно вредными для России; особенное внимание крайней правой прессы привлек дом в Кузнечном переулке (квартира Чинского), где якобы совершались тайные сатанинские мессы масонов.

[?] февраля 1912 г.

Начальник отделения [подпись неразборчива]

№ 4

О распространении масонства в России ¹

На поступившем анонимном заявлении о распространении за последнее время в России масонства Ваше Высокопревосходительство изволили положить резолюцию: «Какие сведения о масонстве имеются за последнее время?».

Ввиду сего имею честь доложить вашему высокопревосходительству нижеследующее.

Вопрос о распространении масонства в России привлек внимание Министерства Внутренних Дел еще в 1910 г. После личных переговоров статс-секретаря Столыпина с его высочеством великим князем Николаем Михайловичем покойный Министр Внутренних Дел решил дать этому вопросу возможно яркое освещение, тем более что масонством вообще и пропагандой его в России, в частности, изволил лично интересоваться Его Императорское Величество, не раз делясь с великим князем Николаем Михайловичем тревожными опасениями. Оповещенный о сем, бывший товарищ Министра Внутренних Дел генерал-лейтенант Курлов поручил чиновнику Департамента полиции коллежскому асессору Алексееву специально ознакомиться с масонским вопросом в целях уяснения способов воздействия и борьбы с масонством.

Имеющиеся в Министерстве Внутренних Дел материалы о масонстве носили чисто случайный, обрывочный характер и положительных данных не да-

¹ ГАРФ ф. 102, 1905, д. 12 4.2 прод. 4, л. 46—66.

вали. Равным образом и все печатные произведения о масонстве, газетные статьи, а также рукописи и материалы, хранящиеся в музеях, библиотеках и архивах, касались почти исключительно масонства XVIII и первой половины XIX века и к современному масонству имели мало отношения. Указы 1822 и 1826 гг., коими запрещались в России всякие масонские организации, заставляли современных деятелей масонства работать втайне, употребляя все усилия на то, чтобы никакой намек на существование масонской пропаганды в Империи не всплывал наружу. Последнее достигалось тем более успешно, что по существу своей организации и в силу основных догм своего устава масонство издавна приучило себя к абсолютной тайне, а изумительная дисциплинированность членов этого союза гарантировала в значительной степени масонство от каких-либо предательских разоблачений.

Путем самых тщательных изысканий и наблюдений, а в особенности благодаря некоторым ценным указаниям великого князя Николая Михайловича, данным его высочеством лично коллежскому асессору Алексееву, удалось тем не менее установить некоторую руководительную нить, наличием которой позволяла с уверенностью искать исходный пункт современной пропаганды в России масонства — во Франции. Ввиду этого коллежский асессор Алексеев был непосредственно командирован за границу для более подробного изучения вопроса о масонстве на месте.

Из докладов, представленных названным лицом генерал-лейтенанту Курлову из Парижа, выяснилось, что пропаганда масонства в России не только исходит из Франции, но составляет даже одну из немалых забот руководительного центра французского масонства — Великого Востока Франции. Последнее обстоятельство особенно тревожно потому, что Великий Восток Франции, а с ним вместе и все французское масонство¹, преследует резко антимонархические цели. Мечтой французского масонства является всемирная республика, где не было бы ни монарха, ни Церкви, ни войска. Верховная власть в государстве принадлежит, по заявлению Великого Востока Франции, исключительно и безраздельно народу; пока же эта власть находится в руках какого-либо правительства, которое с чисто народными нуждами не считается, то восстание и мятеж являются не только неотъемлемым правом, но даже священной обязанностью каждого гражданина. Эта точка зрения проводится Великим Востоком Франции и по отношению к России, которая провозглашается страной тирании, произвола и насилия.

Другим обстоятельством, заставляющим особенно тревожно смотреть на попытки пропагандирования французского масонства в России, является констатированная зависимость Великого Востока Франции от иудейства.

¹ Масонство французское (в отличие от английского и германского) безраздельно доминирует во Франции, Италии, Испании, Швейцарии, Южной Германии, Австрии, Венгрии, Греции, Швеции и отчасти в Турции и Персии. Оно иногда носит название «масонство романских стран».

В первое время существования масонства евреи не имели никакого доступа к союзу. Успех и возрастающее влияние масонства заставили евреев напрячь все силы свои к тому, чтобы проникнуть в эту замкнутую организацию. В Англии и Германии попытки эти терпели постоянные неудачи, во Франции же, в силу чисто национальных особенностей народа, происки евреев стали вскоре увенчиваться успехом. В 70-х годах XIX столетия еврейское влияние на масонство было настолько сильно, что под его давлением Великий Восток Франции отказался от последних символов христианства. Произошедший вслед за сим раскол всемирного масонства, выразившийся в отречении английских и германских масонов от масонов Франции, только скрепил связь последних с евреями и поставил их вскоре в полную зависимость от Всемирного Израильского Союза. Само собой разумеется, зависимость эта тщательно скрывалась и скрывается Великим Востоком Франции. В своих уставах французское масонство держится так же далеко от евреев, как и другие масонские организации, но на деле Великий Восток Франции представляет собой в настоящее время не что иное, как послушный орган Еврейского Центрального Союза, руководящего через тайных всемогущих агентов всей внешней и внутренней политикой французского масонства.

После запретительных указов 1822 и 1826 гг. масонство если и не совсем исчезло из России, то, по крайней мере, организованная сила его рухнула; могли остаться только разрозненные обломки когда-то стройного и грозного целого. По-видимому, настойчивая мысль о возможности так или иначе снова насадить масонство на Русскую землю появляется непосредственно после Русско-японской войны. Существуют, впрочем, чрезвычайно интересные, но, к сожалению, недокументированные указания, объясняющие неудачу русских войск прямым воздействием масонства. Вполне документально установлено, что Франция в войне 1870—1871 гг. была заранее осуждена верховным международным масонством на гибель и «никакая военная организация, никакая стратегия, никакая храбрость войск ее не могли спасти ее от поражения». Многие подмеченные аналогии этой войны с войной между Россией и Японией заставляют противников масонства утверждать, что и в японскую войну русские войска, несомненно, были заранее обречены на поражение тайной масонской силой, тем более что могущественным союзником Японии было еврейство.

История масонской пропаганды в России и современного русского масонства, поскольку это удалось до настоящего времени выяснить, представляется нижеследующей.

Еще в 80-х годах XIX столетия среди членов французского масонства числились русские братья. Двое из них — М. М. Ковалевский и Е. В. де Роберти — даже значатся среди учредителей парижской ложи «Космос», открытой в 1887 г. Великий Восток Франции обращал, однако, тогда мало внимания

на русских, ограничиваясь лишь зачислением их в списки своих лож. Русско-японская война и последующие события всколыхнули заграничные революционные кружки; русские революционеры стали смелее проповедовать оппозиционную агитацию.

Целый ряд докладов, прочитанных русскими евреями и юдофилами в собраниях Великого Востока Франции, заставили французское масонство обратить на Россию серьезное внимание. Враждебный тон, сразу принятый масонством по отношению к русскому правительству, резко вылился в масонских речах, приемах и дебатах. Верховный Совет Великого Востока Франции пошел даже далее, завязав тесные сношения с Комитетом оказания помощи русским революционерам. Некоторые данные позволяют также думать, что масонские ложи через Швецию доставляли русским революционерам оружие и снаряды. Участие, проявленное французским масонством в смысле содействия или помощи антиправительственному движению в России, повлекло за собой громадный наплыв во французские ложи русского оппозиционного элемента. В этом отношении преимущественное место следует отвести лидерам партии «народной свободы», которая в настоящее время почти сплошь состоит из адептов Великого Востока Франции. Между именами наиболее видных представителей русского масонства встречаются достаточно говорящие за себя имена Амфитеатрова, Маклакова, Милюкова, Кедрина, Вырубова, князей Павла и Петра Долгоруковых и др. Большинство русских масонов для большей безопасности заносятся в списки лож под псевдонимами.

Одновременно с тем, как среди руководителей Великого Востока Франции рос интерес к России, в этой последней после почти столетнего молчания впервые раздались голоса, начавшие под давлением заграничных братьев пропаганду масонских идей уже в самой России

Наиболее ранними поборниками масонства выступили: в С.-Петербурге — отставной генерал-майор Николай Николаевич Беклемишев (редактор «Моря») и литераторша Тира Оттовна Соколовская, а в Москве — мещанин Петр Александрович Чистяков.

Первые проблески масонской пропаганды замечаются в Москве, где за это дело в достаточной мере смело берется П. А. Чистяков — редактор еженедельного журнала «Ребус», посвященного спиритизму, оккультным наукам, теософии и пр. В журнале своем Чистяков уделял некоторое место изучению масонства в его прошлом и настоящем и, пользуясь, по-видимому, еженедельными собраниями, устраиваемыми при редакции «Ребуса» для спиритических сеансов, присматривал и вербовал убежденных сторонников масонства. Есть основание предполагать, что число интересующихся масонством росло довольно быстро и что пропаганда его имела в Москве заметный успех.

Правой рукой г-на Чистякова была г-жа Т. О. Соколовская, шведка по рождению, кончившая Екатерининский, а впоследствии и Императорский Археоло-

гический институты. Г-жа Соколовская принадлежит к числу тех исследователей, которые намеренно выискивают каждую мелочь, могущую показать масонство в привлекательном свете, и тщательно игнорируют и скрывают все то, что могло бы послужить во вред масонской пропаганде. Не говоря уже о том, что Т. О. Соколовская усиленно подчеркивает во всех своих статьях, что масонство есть «мистически-религиозное», «высоконравственное» и «высокоэтическое учение, зовущее в лучезарный мир всего прекрасного», а adeпты масонства суть люди «наивно-восторженные», она старательно замалчивает и хочет скрыть самое темное пятно масонства: его политическую роль во всемирной истории последних двух веков. Весь центр тяжести, весь смысл современного масонства переносится, таким образом, г-жей Соколовской на задний план, уступая первенствующее место безобидным отвлеченностям, играющим всегда в масонстве лишь роль внешних декораций.

В противовес такому тенденциозному неверному освещению задач масонства русская правая печать начинает довольно оживленную кампанию против масонства, не прекращающуюся и до сих пор. Уже в 1906 г. г-н Бутми и Н. Л. в предупреждение соблазнов масонского учения заявляют, что «масонство является преступной организацией, деятельность которой направлена на искоренение в людях веры в Бога, любви к отечеству, верности государству, уважения к себе... В России масонство в своей деятельности, направленной против Церкви и государства, нашло себе естественного союзника в иудействе, в особенности же в сионизме».

Тем не менее к 1907 г. интерес русской публики к масонству становится очевидным. Журналы (главным образом «Русская старина» и «Море») переполнены статьями о нем, а Н. Ф. Романченко (гражданский инженер, техник градоначальства), не дожидаясь выхода 1-го тома своего «Архива», спешит наскоро выпустить небольшую книжку-брошюрку «Материалы по масонству в России», в которой опубликовывает «для употребления» рукопись, содержащую обряд принятия в мастера свободных каменщиков. В предисловии г. Романченко объясняет выпуск этой книжки желанием «принести посильную пользу» интересующимся масонством и прямо ссылается на «возрастающий в обществе интерес к масонству в России». Интерес общества подмечает и г. Беклемишев, который в одной из своих статей, имеющих целью доказать всемогущество союза, открывает многие карты современного масонства. «Внешний мистический ритуал, — говорит он, — есть лишь формальность, а сущность заключается в политическом значении... Иноземное влияние неоднократно сказывалось в нашем флоте, и некоторые лица высшей администрации, не будучи, может быть, лично масонами, попадали не раз влиянию этой политической организации, действующей на них замаскировано. [...] Политическое влияние масонства из гуманитарной проповеди равенства и братства направляется к ниспровержению авторитетов и к насильственным пере-

воротам... Теперь в России происходят примерно те же события, что и во Франции в период Великой революции... Дело начинается с того, что правящие классы привлекаются к масонскому сообществу — гласно или негласно, прямо или косвенно. Кое-кто из видных деятелей нашей общественности также зачислены в заграничные ложи... Многие перемены в правящих сферах происходили именно вследствие масонских влияний, и при распределении постов имелось ввиду главным образом “удобство” кандидатов для действительных внушителей».

Интенсивная пропаганда и определенные попытки насадить современное масонство в России появляются с 1908 г. К этому времени во многих изданиях варшавской, столичной русской и балтийской немецкой повременной печати появляются передовые статьи, написанные масонским стилем и с употреблением лозунгов масонства, незаметных для рядового читателя, но легко узнаваемых не только каждым масоном, но и историком-дилетантом.

С 1 января того же года П. А. Чистяков стал издавать в Москве двухмесячный журнал «Русский Фран-Масон», посвященный исключительно масонству. Хотя журнал этот вышел в количестве только двух номеров (№ 1 в январе, а № 2, задержавшийся в печати, — в сентябре 1908 г.) по 250 экземпляров, тем не менее самый факт его зарождения указывает на то, что редактор имел веские основания рассчитывать на необходимое число подписчиков. Появление «Русского Фран-Масона» вызвало непрекращающиеся толки о существовании в Москве тайных масонских лож. Сам редактор заявил одному из частных интервьюеров, что «заветы масонские не окончательно заглохли на русской почве. Безусловно, фран-масоны существуют у нас и ныне, не говоря уже о легализованных, например о варшавском “Союзе Свободомыслящих”, которые, хотя и отреклись от всякого соприкосновения с масонством, тем не менее ставят себе те же цели, какие, например, ставят себе фран-масоны во Франции». «Время от времени, — поясняет далее Чистяков, — в Москве возникают самочинные фран-масонские ложи, организуемые ловкими спекулянтами, составляющими себе путем поборов и пожертвований целые состояния. Такие ложи организовывались присяжными хиромантами и гадалщиками, пользующимися болезненными запросами общества в области мистицизма». Заключительные слова этого интервью говорят сами за себя: «Тайные общества, союзы и ложи всегда будут существовать, где есть правящие и угнетенные, торжествующие и обиженные — в этом их сила. Против явной силы и бесправия надвигается сила тайная, исходящая из понятия справедливости и равенства и несущая с собой осуждение и часто наказание».

Расчеты г. Чистякова не оправдались. Лица, интересующиеся масонством, не были, по-видимому, достаточно увлечены его идеями, необходимого числа подписчиков не набиралось и за отсутствием средств «Русский Фран-Масон» принужден был прекратить свое недолгое существование, предоста-

вив поле масонской пропаганды оккультному «Ребусу», ставшему вновь единственным органом масонства.

Между тем уверения русских масонов в том, что Россия, достаточно подготовленная, представляет собой в настоящее время благодатную почву для всяких революционных и масонских выступлений, побудили главарей французского масонства задаться целью прочно и крепко утвердиться в не доступной до сих пор для них стране. В первой половине 1908 г. по ходатайству многочисленных уже русских масонов Великий Восток Франции послал в Россию двух видных своих деятелей: адвоката Гастона Буле и инженера Бертрана Сеншоля, принадлежащих один — с 1904, а другой — с 1906 г. к Верховному Совету ордена. Лица эти торжественно открыли масонские ложи сперва в Москве и С.-Петербурге, где должны были быть сосредоточены центральные пункты русского масонства, а засим — в Варшаве и Киеве. Таким образом был заложен первый камень масонской организации в России.

В том же 1908 г. председатель Великого Востока Франции Лаффер торжественно объявил на одном из заседаний масонского конвента, что «делегаты фран-масонства успешно открывают в России одну за другой ложи, насчитывающие теперь в своих рядах уже многих представителей высшей русской интеллигенции. И работа эта продолжается в Царской Империи неустанно и беспрепятственно, что только и возможно благодаря сердечному содействию особ высокопоставленных; Совет ордена не пожалеет никаких жертв для внесения света истинного прогресса в эту не совсем еще освободившуюся от мрака страну, где торжество масонства уже близко». Слова г. Лаффера крайне тревожны: никогда бы председатель Совета Великого Востока Франции не произнес их, если бы не имел подкрепляющих их доказательств. Решительный тон и твердо высказанное намерение добиваться своей цели, несмотря ни на какие жертвы, показывает лучше всяких фактов, что масонство начало и в России чувствовать свою силу благодаря заручкам, имеющимся у него в лице хотя бы тех «высокопоставленных особ» или «высшей русской интеллигенции», о которых упоминает Лаффер. Такого же тревожного мнения держался и наиболее серьезный изобличитель масонства — Секретарь антимасонской лиги в Париже аббат Турмантен, знающий, по-видимому, даже фамилии нескольких членов Государственной Думы и Государственного Совета, всецело примкнувших к масонству. «По симптомам самым серьезным и самым тревожным, — писал аббат в одной из парижских газет, — следует признать соращение в России в эту секту лиц, очень близко соприкасающихся с престолом... Очевидно, в России уже имеется достаточно организованная конспирация».

Не оставались в это время в бездействии поборники масонства и в России. Уже в конце 1908 г. в журнале «Ребус» появляется извещение о том, что при редакции предполагается организовать кружок лиц, интересующихся масонством. Кружок этот, представляющий своего рода масонскую ложу, г. Чистяков думал ле-

гализировать в порядке закона 4 марта 1906 г. об обществах и союзах, но встретил отрицательное отношение к своей затее со стороны местной власти.

Неудачная попытка г. Чистякова лишней раз доказала, что число последователей масонства было, по крайней мере в Москве, достаточно значительно, чтобы насадители масонства в России завели речь об образовании в Москве, кроме ложи, учрежденной уже тогда Великим Востоком Франции, особого масонского кружка, т.е., иначе говоря, новой масонской ложи. В этой попытке не последнюю роль играла, между прочим, и г-жа Соколовская, которая, кстати сказать, выпустила в это время первый свой компактный труд по масонству — «Русское масонство и его значение в истории общественного движения». Интересно отметить, что в этой книге г-жа Соколовская не отстаивает непричастность масонов к политической жизни страны, а, наоборот, отводит им видное место в «подготовке освободительного движения XIX века».

Масоны, по мнению г-жи Соколовской, были сеятелями просвещения и гуманности, благодетельными защитниками народа, противниками жестокости и насилия, но все это только теоретически. Как самая разумная цивилизация и культура неминуемо ускоряет проявление начал свободы, точно так же русские масоны, внося в «дикую» страну свои «высоконравственные идеи», невольно ускоряли движение общественного сознания и освободительной мысли. Что же касается до активного участия масонства в политической жизни России, то таковое г-жа Соколовская все же категорически отрицает. Тенденциозность книги бросается в глаза: масонству дана в ней именно та окраска, которая выставляет его в наиболее выгодном освещении.

Разбираясь в истории русского масонства, г-жа Соколовская о современном его положении не говорит ничего, между тем как оно составляет центр тяжести тревожного вопроса. Пробел, оставленный г-жой Соколовской по вопросу о современном масонстве, пополняют: миссионер отец Айвазов в своей докладной записке, поданной в Святейший Синод в феврале 1909 г., князь Мещерский, помещавший в своем «Гражданине», начиная с весны 1909 г. и не прекращая их в 1910—1911 гг., целый ряд статей, предупреждавших о масонской опасности, и, наконец, г. Беклемишев, напечатавший в 1909 г. в «С.-Петербургских Ведомостях» серию крайне любопытных и тревожных статей.

«Масонство, — говорит Беклемишев, — для одних может быть вредно и опасно, для других же — выгодно и полезно. Отношение масонства не только к лицам, но и к целым нациям надолго предопределяет их судьбу». После этих вступительных афоризмов автор снова, только в усиленной форме, указывает на опасность, грозящую со стороны масонства. «Россия за последнее время все более и более проникается разнообразными масонскими организациями, которые переплетаются с другого рода учреждениями и влияют на ход многих дел... Многие явления русской жизни подготовлены или направлены масонством. Многие крупные назначения делаются по рекомендациям, под-

сказанным масонами ради специальных интересов... По отношению к России масонство давно действует враждебно, и особое оживление его, замеченное в последнее время, совпадает с усилением движения против русской государственности. Многие влиятельные русские, делаясь масонами, вольно или невольно становятся орудием заграничных воздействий. Много недостаточных лиц, враждебно настроенных против русской государственности, приняты в некоторые ложи по сокращенному обряду и на льготных условиях ради распространения в России удобоуправимой сети агентств».

В последующих статьях г. Беклемишев останавливается на приемах и тактике масонства. «Масонство стремится, — говорит он, — существовать вне религий, а государей делать своими министрами... Будучи не только по духу, но и часто по личному составу организацией иудейской, масонство пользуется великой опытностью этого племени в деле тайного управления... Надо ожидать быстрого проникновения масонства в официальную администрацию... Атака на армию ведется уже давно: еще до японской войны за границей было напечатано, как системой назначений дезорганизовалось войсковое командование... Масонство распространяется в России не открыто, но так, что всякий может знать, и уже говорят о десятках лож, учрежденных в самой опасной с государственной точки зрения форме — филий иностранных великих лож, авангарда масонства, и других, с явно революционными тенденциями. Называют имена влиятельных членов представительных учреждений, печати и свободных профессий, которые принадлежат к масонству наряду с членами явно противогосударственных организаций. В служилом сословии, не исключая армии, под разными формами проводятся те же течения». В последней статье своей (23 июля, № 163) г. Беклемишев высказывает, наконец, свой взгляд на наиболее «уместное» отношение к масонству. «Приходится, — говорит он, — выбирать наименее плохой исход... и по отношению к масонству наименее плохой путь есть заключение конкордата с оригинальным масонством».

Как на страницах журнала «Море», так и на всех лекциях и докладах, имена г. Беклемишева и г-жи Соколовской встречаются всегда рядом. После последних статей г. Беклемишева причина такой «солидарности» становится ясна: исходя из разных точек зрения, оба они в конце концов сходятся на желательности и даже на необходимости развития масонства в России. Г-н Беклемишев и г-жа Соколовская как будто разделили между собой поле масонской пропаганды. Для людей, могущих увлечься мистически религиозной или символической подкладкой масонства, пишет г-жа Соколовская, для лиц же, ищущих в масонском союзе могучую организацию, при помощи которой можно было бы добиться тех или иных личных выгод, статьи г. Беклемишева служат как нельзя более подходящей рекламой.

К словам проповедников масонства русское общество прислушивалось крайне чутко. Насколько интерес к масонству был силен, показывает тот огром-

ный успех, который выпал на долю пьесы Беспятова «Вольные каменщики», поставленной в начале 1910 г. на сцене с.-петербургского театра литературно-художественного общества. Успех этот тем более знаменателен, что ни с идейной, ни с исторической стороны пьеса его не заслуживала. Подметив возрастающие запросы общества в сфере таинственной символики, «апостолы» удвоили свое рвение. Если не считать того же г. Беклемишева, который опять с самого начала года помещает в «С.-Петербургских Ведомостях» восторженные статьи о масонской силе и мощи, то кампанию начинает сотрудник «Биржевых ведомостей» Всеволод Владимирович Филатов, прочитавший 28 марта в зале Тенишевского училища лекцию «О масонстве, его прошлом и возможном будущем».

В своей лекции г. Филатов признал, что масонство в политическом движении двадцатых годов XIX века проявило сильное стремление к активной деятельности, не останавливающейся даже перед царубийством. При Александре I, объявил г. Филатов, из-за границы привезены были идеи общей свободы и в масонский устав был введен пункт о том, что если какой-либо представитель самодержавия мешает свободе, то, как бы он высоко ни стоял, его можно устранить, хотя бы и насильственным путем, навсегда. В двадцатых годах прошлого столетия, продолжает Филатов, одна из ветвей масонства подготовила восстание декабристов, но масонам не удалось взять общественное настроение в свои руки. «Не будь это сообщество вовремя запрещено, ему бы пришлось сыграть в декабрьские дни еще большую роль».

Встретив необычайное и неожиданное для него сочувствие русского общества, Великий Восток Франции убедился вместе с тем в том, что русское правительство вовсе не обнаруживает по отношению к масонству какой-либо терпимости и отнюдь не намерено снять с масонства наложенный Высочайшей властью запрет. Убедившись в этом, главари французского масонства стали стремиться легально проникнуть в Россию окольными, наиболее излюбленными ими путями.

Таких путей у масонства два: проникновение под видом оккультных орден, сообществ и кружков или же под видом всевозможных просветительных, образовательных или ученых организаций. Умение масонства проникать под этими личинами в абсолютно недоступные для них области доведено до последней степени совершенства. Это и побуждает бывшего помощника секретаря Великого Востока Франции Жана Бидегена, отрекшегося от масонства и сделавшего целый ряд нашумевших в свое время разоблачений, сказать, что «масонство сильно не только своей дисциплиной, при помощи которой оно внушает посвященным свои символы и традиции, но также и своим искусством группировать вокруг себя общества и лиги, которые оно вдохновляет и ведет в нужном масонству направлении».

Направление же, даваемое масонскими руководителями, вполне логично вытекает из основных задач и целей политического масонства Великого Вос-

тока: «уничтожение монархии и монархического строя, уничтожение Церкви и полный интернационализм, до разрушения границ и разоружения войск включительно (Всемирная Республика)». Опасность такого масонского воздействия и пропаганды особенно грозно выступает после примеров удачной масонской деятельности в Турции, Персии и Португалии, завершившейся государственными переворотами.

Оккультизм проник в Россию уже давно. Наиболее известными апостолами его в России за последние 10—15 лет являются Филиппс и доктор Папюс, нередко посещавший Россию и устраивавший всевозможные медиумические сеансы. Оба эти лица, принадлежащие к боковой ветви масонства — оккультному ордену мартинистов, специализирующемуся на занятиях черной и белой магией, — усердно насаждали жажду тайных познаний среди русского общества и первое время имели крупный успех. Как всегда и всюду, заманчивые обещания сверхъестественных познаний вербовали в ряды мартинистов многих лиц русской интеллигенции и знати. В 1900 г. упомянутым Филиппсом была учреждена даже в С.-Петербурге у О. И. Мусиной-Пушкиной ложа мартинистов, которую, между прочим, посещали многие видные политические деятели как русские, так и иностранцы. После отъезда Филиппса кружок мартинистов не распался, но недоброжелательное отношение к нему русского правительства заставило мартинистов усилить законспирированность своих сборищ и заседаний. Последующему росту мартинизма сильно помогло общее нервно-приподнятое настроение русского общества, которое с жадностью хватывалось за мифические обещания тайных познаний и, увлекаясь таинственной обстановкой ритуалов, вступало — в лице многих представителей высших кругов — в пресловутый облеченный вечной тайной орден мартинистов.

Настроение это нельзя не признать крайне тревожным показателем нашего времени. Особое пристрастие к оккультизму замечается всегда в предреволюционном периоде государственной жизни. Разительным примером тому может служить хотя бы Франция накануне Великой революции, когда оккультизм захватил собой все слои общества, как будто поставив себе задачей отуманить умы современников и направить их мыслительные силы в нужную для революционных деятелей сторону.

В 1909—1910 гг. под влиянием руководящих главарей еврейства председатель Верховного Совета мартинистов еврей доктор Папюс предложил Великому Востоку Франции, с которым мартинисты были долгое время не в ладу, свои услуги в качестве проводника масонских замыслов в России. Последовало взаимное тайное соглашение, после которого было решено, что орден мартинистов, отрекаясь с виду совершенно от Великого Востока Франции, поведет деятельную пропаганду своего учения в России. Действительно, в августе того же 1910 г. делегат этого ордена, известный аферист, не брезгающий шантажом, Чеслав Иосифович фон Чинский с благословения доктора Папюса обратился

в Министерство Внутренних Дел с ходатайством о легализации мартинизма в России. При этом Чинский выпустил на книжный рынок небольшую брошюру-воззвание, призывавшую, «истинных христиан» стать в ряды рыцарей ордена. Тон этого воззвания чрезвычайно характерен: смелость и уверенность, сквозящие через строчки брошюры, ясно показывают, что Чинский писал, чувствуя за собой какую-либо сильную поддержку. В брошюре этой совершенно категорически указывается, между прочим, что в настоящее время в России много мартинистов как в столицах, так и в провинции.

Наиболее видные из этих мартинистов примыкают к группе издателей оккультного журнала «Изида»; во главе их стоят фон Чинский, А. Миркович и И. К. Антошевский. Со слов последнего орден мартинистов насчитывает несколько десятков тысяч человек: в одном только 1910 г. в России принято в члены ордена будто бы 8000 «избранных» лиц, тогда как заявлений о желании вступить в орден насчитывалось более 10 000.

Хотя разрешения на открытие ордена мартинистов за непредставлением Чинским необходимых документов и не последовало, тем не менее последний в качестве Генерального Представителя ордена для России пытался устраивать в русских провинциальных городах ложи и рассылал изготовленные в Париже на французском языке хартии на открытие лож, взимая расходы за вступление в ложи и за повышение в степени не только в пользу Верховного Совета, но и в пользу Генеральной Делегации.

В конце 1910 г. в с.-петербургских газетах появилась корреспонденция, сообщавшая о развитии в среде столичного высшего света и офицеров гвардии оккультных кружков, поддерживающих сношения с главным советом ордена мартинистов, и о том, что известный осужденный судом виновник хищений в Зимнем Дворце Леман пользовался симпатиями в этих сферах.

На сделанное вследствие сего сношение с.-петербургский градоначальник ответил, что выяснить место собраний не удалось, но удалось установить, что корреспонденция эта составлена на основании данных, сообщенных газете несколькими посвятившими себя оккультизму лицами: генерал-майором Шульманом, А. В. Трояновским, ротмистром Далматовым, камергером Семеновым и литераторшей Крыжановской-Рочестер.

По распоряжению Министра Внутренних Дел летом 1911 г. был возбужден вопрос об административной высылке Чинского.

Следующие атаки свои масонство повело более осторожно, тем более что вся правая пресса стала ожесточенно нападать на довольно прозрачные попытки насаждения в России масонства.

О фактическом возрождении в России масонства под видом разных лиг — теософических, оккультических и др. — много сведений дало в 1910 и 1911 гг. «Новое Время», поместившее об этом целый ряд статей (например, статью Эль Эс в № 12496 от 24 декабря 1910 г. — «Благотетельное учреждение»). Связь

этих обществ с масонством бросается в глаза при первом внимательном наблюдении, и развитие их в большинстве случаев является первой стадией развития масонства в той или другой стране. Пользуясь особенно заметной в последнее время склонностью общества ко всему мистическому и сверхъестественному, масоны объединяют жаждущих «сверхпознаний» в разные оккультные кружки и союзы и мало-помалу, незаметно для посвященных приучают их к строгой дисциплине, послушанию и конспиративности. Выделяя затем из общей массы неофитов известный контингент наиболее пригодных и подходящих для их целей лиц, они постепенно вырабатывают из них будущих активных деятелей масонского союза. Остальная, так сказать забракованная, масса служит слепым, но необходимым и полезным орудием для успешного проведения тонко задуманных планов.

В настоящее время большие надежды возлагаются с одной стороны на «Всемирное Теософское Братство», а с другой — на оккультно-эзотерический орден масонства — орден филалетов, который с того же 1910 г. ведет деятельную пропаганду в виде лекций и рефератов, читаемых как главной уполномоченной ордена в России В. В. Архангельской-Авчинниковой, так и другими ее единомышленниками (Н. Н. Беклемишев, Т. О. Соколовская и др.). Средства русского отделения этого ордена, особенно выделяющегося по своим «освободительным» стремлениям, настолько уже велики, что оно собирается купить себе собственный дом, специально предназначенный для их сборищ и заседаний.

Наряду с этим масонство еще более осторожными путями проникло в Россию через посредство просветительных и т.п. учреждений. Установить в точности, какие именно учреждения или организации принадлежат к числу масонских и в какой степени, не представляется пока возможным ввиду крайней конспиративности всякой масонской организации и дальности от центра, дающего все директивы. Во всяком случае, не считая безусловно масонированных учреждений, какими являются все вообще народные университеты и образовательные лиги, можно отметить в одном С.-Петербурге четыре масонские просветительные организации: общество «Маяк» (менее опасное, как являющееся установлением английского масонства), «Лига мира», «Лига обновления флота» (начавшая пропагандировать английское масонство и постепенно перешедшее под влияние французского) и недавно открытый «Французский институт». В целях известного противодействия возможным замыслам последнего, Департамент полиции в докладе вашему высокопревосходительству от 6 октября 1911 г. высказал свое заключение о необходимости поставить деятельность института под строгий контроль министерства.

Исключительная осторожность, с которой масонство насаждается в России, не позволяет установить вполне определенные и точные данные о его деятельности, ускользающей от всех принятых способов наблюдения. Тем не менее известность исходного пункта пропаганды и сношения, которые

коллежскому асессору Алексееву удалось установить с наиболее опасным противником масонства — «Антимасонской лигой» в Париже, открыли тот единственный путь, на который правительство могло бы встать в смысле интенсивной борьбы с масонской деятельностью в России.

Имея в своих руках сеть испытанных, и вполне надежных, и искусных агентов, рассыпанных по всем ложам, секретарь названной лиги аббат Турмантен предложил всю эту готовую организацию к услугам той группы русских, от лица которых будто бы явился г. Алексеев, скрывший по приказанию генерал-лейтенанта Курлова, что он командирован министерством. Так как труды по добыванию тех или других сведений или документов оплачивались лигою агентам известным жалованьем, то предполагалось, поручив агентам дополнительно собирание сведений о России, компенсировать этот лишний труд определенной добавочной платой. Засим предполагалось ассигновать некоторую сумму для привлечения крупных масонских величин, уже в достаточной мере намеченных. Общий расход определялся в 450 000 франков. Лично для себя аббат Турмантен, — человек высокоидейный и зарекомендовавший себя с самой лучшей стороны своей 25-летней деятельностью, просил лишь выхлопотать ему русский орден.

Сводка докладов коллежского асессора Алексеева была представлена покойному Министру Внутренних Дел, который, ознакомившись с предполагаемым планом совместной с «Антимасонской лигой» борьбы и с потребной для этого суммой денег, выразил желание, чтобы проект этот в принципе получил непосредственную санкцию Его Императорского Величества, лично интересующегося масонским вопросом. Ввиду сего генерал-лейтенантом Курловым был представлен в декабре 1910 г. всеподданнейший доклад, в коем указывалось на неотложную необходимость полного освещения масонского вопроса в России. Доклад этот, представляемый при сем в копии вашему высокопревосходительству и подчеркивающий лишь наиболее интересные моменты масонских выступлений, по словам генерал-адъютанта Дедюлина, сильно заинтересовал Его Величество, причем Государь несколько раз говорил, что по этому делу необходимо назначить отдельную аудиенцию. Последующие события затормозили дальнейший ход дела. Задержка эта в особенности тревожна в вопросе о масонстве, где самым главным является заблаговременное принятие мер воздействия. Нельзя не опасаться того, что предоставленное самому себе масонство быстро упрочится настолько, что борьба с ним явится непосильной даже для правительства. Примером такого бессилия власти является хотя бы Португалия, где правительство опоздало в своих мероприятиях против масонов и было свергнуто последними без особого труда. В России тревожное положение усугубляется усиленным увлечением мистикой, оккультизмом и масонством, замечаемым в последнее время в рядах офицеров как армии, так и гвардии.

10 марта 1911 г. бывший заведующий заграничной агентурой, отставной действительный статский советник Ратаев представил обстоятельную записку о масонстве, в коей, указывая на серьезное противогосударственное значение возрождения в России масонства и на необходимость специальной борьбы с ним и выяснения личного состава масонских лож в России, между прочими перечислял русских масонов: 1) князя П. Д. Долгорукова, видного кадета, ездившего в 1906 г. с Маклаковым в Париж агитировать против русского займа, и 2) крупную масонскую величину, члена Государственного Совета М. М. Ковалевского.

Насколько французские масоны придают важное значение возрождению русского масонства, видно из того, как часто командировали они в Россию своих самых важных делегатов. Одна из последних командировок имела место в начале марта 1911 г., когда в С.-Петербург приезжал на короткое время для ревизии местных масонских лож видный масон, французский гражданин, радикал-социалист, депутат парламента Шарль Лебук. Он посетил Государственную Думу и был замечен в сношениях с несколькими лицами, в том числе с одним студентом, одним евреем-литератором и двумя членами конституционно-демократической партии. Лебук должен был, по сведениям г. Ратаева, прочесть лекции на тему о пацифизме по приглашению общества «Мир»; по утверждению г. Ратаева, общество это, заслуживающее самого серьезного внимания, является масонским и скрывает под личиной пацифизма пропаганду антимилитаризма, космополитизма и т.д. «Беда будет, — докладывал действительный статский советник Ратаев, — если в эту ловушку попадутся офицеры».

Опасения действительного статского советника Ратаева, по-видимому, подтверждаются самым тревожным образом, и целый ряд указаний дает возможность предполагать, что масонство усиленно заботится теперь именно о воздействии на военный элемент.

Между тем вследствие отъезда из Парижа коллежского асессора Алексева, вызванного в декабре 1910 г. для личного доклада по масонскому вопросу к статс-секретарю Столыпину, сношения с лицами, могущими пролить яркий свет на замыслы, направленные масонами против России, прекратились, так как в силу секретного характера дела никакой переписки вести было невозможно. Лишь в декабре 1911 г. коллежский асессор Алексеев получил от главного деятеля «Антимасонской лиги» аббата Турмантена письмо, в коем тот указывал, что у него было за это время «много прекрасных случаев», которые ускользнули, так как поездка коллежского асессора Алексева последствий не имела. Между прочим, аббат Турмантен спрашивал, «намереваются ли еще в России предпринять что-либо против масонства». Последняя фраза, по объяснению коллежского асессора Алексева, является одним из принятых ими условных выражений, которое должно обозначать, что масонство предприняло или предпринимает нечто важное и тревожное для России.

К сему считаю долгом присовокупить, что покойный статс-секретарь Столыпин намеревался вновь обратить внимание Его Императорского Величества на доклад генерал-лейтенанта Курлова после киевских торжеств или по возвращении Его Величества из Крыма осенью 1911 г.

Марта [?] дня, 1912 г.

№ 5

Л. Ратаев

Международный парламентский союз¹

Масоны в своих речах и писаниях не могут обойтись без утомительного и назойливого повторения разных возвышенных слов, в числе коих не последнее место занимает «всемирное братство народов». В действительности же не только братства народов, но даже вселенского братства масонов между собой не существует. Вся история масонства с момента официального заявления о его существовании, т.е. с 1717 г. и по сегодняшний день, представляет собой преимущественно пересказ братской грызни различных обрядов и систем. Главной причиной такого разлада служит весьма сложный и спорный вопрос о так называемой правильности той или иной масонской организации или, как принято выражаться, о масонском правоверии. Конечно, этот термин кажется странным в применении к сообществу, которое принципиально отрицает всякие догматы и допускает безграничную свободу в истолковании своих символов и эмблем, тем не менее это правоверие существует, и его строгой хранительницей и неумолимой блюстительницей является Великая Соединенная Английская Ложа.

Масоны давно уже сознавали невыгоды положения, которое препятствует взаимному единению, необходимому для установления однородной программы по проведению в жизнь масонских идей, и уже неоднократно делали попытки к сближению между собой масонов разных стран и различных обрядов, но попытки эти пока не достигали успеха. Одной из новейших попыток в этом роде было учреждение в швейцарском городе Нешателе «Международного Бюро Масонских сношений».

Означенное бюро было основано в 1889 г. по инициативе бывшего кальвинистского пастора, Великого Мастера Великой Швейцарской Ложи «Альпина», некоего Эдуарда Картьэля-Танта. Цель этого учреждения состоит в сближении всех масонских систем для дружного натиска против общего врага, т.е. христианской Церкви. Вот что по этому поводу было сказано в цирку-

¹ ГАРФ, ф. 102, 1905, д. 12, ч. 2, прод. 5, л. 6—32. Публикуется с незначительными сокращениями.

лярном послании, разосланном всем Великим Востокам и Великим Ложам: «Масонство на своем пути повстречало самого опасного врага человечества в лице христианской Церкви. Этот враг долгое время держал в плену человеческую совесть и всячески препятствовал просветлению разума и свободе мышления, а в настоящее время он не столько вредит масонству, сколько тому божеству, которому будто бы служит».

Мне кажется, сказанного вполне достаточно для характеристики этого учреждения, ибо из такого понятия о Церкви проистекает понятие о государстве, о государственности, народном образовании, воспитании юношества и т.п.

Затея эта, однако, не имела того успеха, на который могла рассчитывать, и главным камнем преткновения явилось несогласие масонов разных стран между собой по вопросу о масонском правоверии. Сколь это ни скучно, но я вынужден сказать несколько слов для пояснения, в чем суть этого правоверия, тем более что это касается и современного русского масонства, занесенного к нам из Франции в 1908 г.

Дабы почитаться п р а в и л ь н о й , всякая самостоятельная ложа должна иметь возможность доказать свою преемственную связь с Великой Английской Ложей, основанной в 1717 г., которая по справедливости считается родоначальницей и праматерью всех лож, существующих в мире. Это требование бесспорное, и против него никто не возражает.

Вторым мерилom правильности служит соблюдение так называемых «Старинных Уставов» (Landmarks). Всех таких «ландмарок» насчитывается до 25. Из них наиболее существенными почитаются: 1) ландмарка № 20, гласящая, что основой масонства служит вера в Бога и бессмертие души, и 2) ландмарка № 21, требующая, чтобы в ложе на жертвеннике (треножнике) была возложена Библия, раскрытая в большинстве случаев на первой главе Евангелия от Иоанна.

Вот эти-то ландмарки и являются предметом споров, пререканий и отлучений. Так, например, очередной конвент Великого Востока Франции в 1877 г. вычеркнул из своего устава ландмарку № 20 и слова о Боге и бессмертии души заменил декларацией о безграничной свободе совести, мотивируя свое решение тем, что в первой редакции основных уставов, изданных в Лондоне Великой Английской Ложей в 1723 г., ни слова не говорится ни о Боге, ни о душе, и что это позднейшая вставка, внесенная названной ложей в 1813 г., в момент примирения с так называемыми «старинными» масонами, в угоду последним. В ответ на такое новшество Великая Английская Ложа в Феврале 1878 г. наложила отлучение на Великий Восток Франции и прервала с ним всякие сношения. Ее примеру последовали все ложи в странах с англосаксонским населением, как то: Северная Америка и Австралия.

Я не знаю, достаточно ли понятно я выражаюсь, а потому считаю нелишним пояснить мои слова примером: русское масонство XVIII века хотя и отличалось обилием различных систем и обрядов, но тем не менее почиталось пра-

вильным, ибо каждая из тогдашних практикуемых в России систем, как то: Елагинская, Рейхелевская, Мелиссино и др. — могла доказать свою преемственность от Великой Английской Ложи и соблюдала все ландмарки. Современное же масонство, занесенное в Россию в 1908 г., с точки зрения Английской Ложи, не считается правильным, так как «свет» свой заимствовало от Великого Востока Франции, на который наложено отлучение.

Вот в силу этих-то обстоятельств затея «Международного Бюро Масонских Сношений» и не имела успеха. Великая Швейцарская Ложа «Альпина», хотя вполне правильная и правоверная, но ввиду ее близости с Великим Востоком Франции английские, шотландские, ирландские, а также североамериканские и австралийские ложи не находят возможным поддерживать с ней сношения под страхом отлучения, ибо масонский «херим» распространяется не только на осужденную систему, но и на те, которые, невзирая на отлучение, не порвали с ней сношений.

Так как, по последнему подсчету того же бюро, в 1908 г. во всей Европе насчитывалось всего 355 479 масонов, а в Америке и Австралии 1 185 241, то понятно, что отрицательное отношение к бюро английских, американских и австралийских лож весьма ощутительно отразилось на его деятельности. Финансовые обстоятельства его весьма неважны, и оно скорее чахнет, чем живет. Деятельность его выражается главным образом в издании двухмесячного бюллетеня, в котором помещаются отчеты о событиях текущей масонской жизни, могущих представлять интерес для немногочисленных абонентов. Политическое влияние Бюро сводится к нулю.

Из вышеприведенных данных о строгих требованиях Великой Английской Ложи, стоящей на страже масонского правоверия, было бы ошибочно заключить, что английское масонство лучше, нравственнее и безвреднее. Просто-напросто лицемерие и консерватизм в соблюдении и хранении внешних старинных форм суть национальные черты английского народа, а, по существу, оно преследует те же самые общемасонские цели. Только в силу местных условий ему приходится быть осторожнее, а, кроме того, с 1813 г. его держат в ежовых рукавицах. При этом не следует забывать, что масонский бог не более как Строитель Вселенной, т.е. символ неведомой причины всех видимых и известных последствий. Он не есть что-либо действительно существующее, познаваемое — это просто отвлеченное понятие, равнодушное к добру и злу, безразличное к людским страданиям и радостям и недоступное молитвам. Бессмертие души тоже понятие иносказательное и не влечет обязательства веры в загробную жизнь и воскресение мертвых. Сказанного достаточно для разумения, и я не буду углубляться в этот вопрос, дабы не придавать этой заметке размеров, не соответствующих ее назначению.

Гораздо более имела и имеет успех другая масонская попытка к сближению разрозненных масонских сил, а именно организация, носящая название «Межпарламентского Союза», насчитывающая уже двадцать один год сущес-

тования. Этот союз имеет целью устраивать периодические встречи членов законодательных учреждений разных стран, преимущественно радикалов, демократов и прогрессистов для обсуждения современных социальных, политических, моральных и культурных задач, а также для установления по возможности общих начал радикальной политики и однородной тактики представителей радикальных и прогрессивных партий. Центральное Бюро Союза помещается в Брюсселе, а периодические ежегодные выезды приурочиваются обыкновенно к Международным конгрессам мира, коим Межпарламентская конференция всегда предшествует.

Причина возрастающего успеха Союза заключается именно в отсутствии масонской этикетки, вследствие чего вопросы о масонской правильности и правоверии отпадают, ибо каждый масон участвует в Союзе индивидуально, за свой личный счет, в качестве профана, а не в качестве члена той или иной ложи. Поэтому в Союзе находят возможным принимать участие английские и американские масоны-парламентарии.

Я не голословно называю Межпарламентский Союз масонским учреждением. Он является одной из многочисленных подмасонских организаций, которые, не нося масонской этикетки, имеют не замкнутый, а как бы общедоступный характер, но в которых преобладающее число членов — масоны, и им же принадлежит руководство организацией и направление ее деятельности.

Лучшим доказательством сказанному может служить протокол заседаний Международной масонской конференции, состоявшейся в Брюсселе в сентябре 1910 г., на которой были прочитаны два доклада. Первый доклад был сделан бельгийским сенатором Генрихом Ля Фонтеном, Мастером Стула ложи «Друзья-Человеколюбцы Востока» города Брюсселя, на тему: «Какими средствами масонство может достигнуть миролюбивой организации во всем мире».

Второй доклад был прочитан Бр. А. Слюисом, Наместным Великим Мастером Великого Востока Бельгии, на тему: «Так как основным началом вселенского масонства служит свобода совести, то следует озаботиться изысканием мер, дабы: 1) братские отношения были возобновлены между всеми правильными масонскими организациями, 2) обеспечить осуществление свободы совести во всех странах».

Вот краткое резюме обоих докладов.

Человечество, несомненно, находится на пути к международной вселенской организации. Побудительными к тому причинами служат: 1) развитие и облегчение путей сообщения, 2) постоянное расширение международного рынка, 3) постепенное исчезновение этнографических особенностей быта, нравов и т.п., благодаря чему все изобретения в области техники и все научные открытия легко усваиваются и быстро становятся общим достоянием, 4) проникновение сознательности в народные массы, следствием коего является образование как бы вселенской, общечеловеческой совести.

Все вышеуказанные причины способствуют постепенному возникновению международных организаций, заключающих в себе зародыши будущих международных правительственных органов. Так, например, органами Международной Администрации являются Интернациональные Бюро: Почт, телеграфов и железных дорог (в Берне), Труда (в Базеле), Земледелия (в Риме), Гигиены (в Париже), Таможенное (в Брюсселе), Морских исследований (в Копенгагене) и т.д.

Другие аналогичные учреждения представляют собой кадры органов будущего Международного Правосудия, как то: Международные Третейские суды, Морские призовые суды и т.п.

О тесной связи между академиями и иными научными и художественными учреждениями нечего и говорить — она давно уже существует и прочно поставлена. Такая связь является зачатком будущего Международного Ведомства Наук и Искусств.

Следуя по указанному пути, человечество, несомненно, в весьма неотдаленном будущем придет к заключению о необходимости создать органы Международного Законодательства. Кадрами для таких органов послужат Международный Парламентский Союз, которому суждено играть роль международной Нижней Палаты, и Международные Конгрессы Мира, призванные к роли Верхней Палаты (Сената).

Пацифизм есть приложение на практике одного из основных принципов всемирного масонства о взаимной братской любви и солидарности между всеми народами. Этот принцип, по выражению старинных уставов, суть «основа и краеугольный камень, цемент и слава старинного братства каменщиков».

Поэтому масонство обязано завладеть окончательно движением в пользу всеобщего мира, всячески его поддерживать, пропагандировать и всеми мерами насаждать во всех сферах, где ему приходится вступать в соприкосновение с профанским обществом. В силу этого ближайшие задачи масонства сводятся к следующему:

1. Стараться, чтобы оно сделалось действительно вселенским не только на словах, в теории, но и на практике.

2. При всяком удобном случае заявлять и подтверждать о братстве всех народов без всякого различия племен и вероисповеданий.

3. Через избранных лучших людей, т.е. народных представителей принадлежащих к масонству, воздействовать на правительства в смысле необходимости безусловного сохранения мира.

4. В день всемирного Праздника Мира, 18 мая, было бы полезно подвергать масонов-народных представителей проверочному испытанию, что ими именно сделано в вышеуказанном направлении за истекший период.

5. Каждый из братьев в сфере своей деятельности обязан склонять своих товарищей и сотрудников вступать в международные организации.

Другим основным началом масонства служит свобода совести, которая есть родоначальница всех остальных свобод. Это основное начало также записано в старинных масонских уставах. Оно обязывает следовать только той религии, с которой согласны все люди, т.е. быть добрыми и искренними, истинными и добросовестными, предоставляя затем каждому во всем остальном иметь свои собственные убеждения.

В широком смысле эта свобода выражается в предоставлении каждому гражданину права, обеспеченного законодательным порядком, придерживаться тех религиозных, философских, политических и социальных учений, которые он считает наилучшими и наиболее соответствующими благу обществу, открыто и беспрепятственно о них заявлять и отстаивать их устно, письменно и печатно, а также теми же способами обсуждать, критиковать и порицать те учения и теории, с которыми он не согласен.

Практическим применением свободы совести служат:

а) свободное исследование всех научных, философских, религиозных и социальных вопросов;

б) свобода вероисповеданий, т.е. обеспеченное законом право исповедывать ту или иную религию или ровно никакой; ни одно из вероисповеданий не должно считаться господствующим или пользоваться какими-либо преимуществами; отличительная черта современного государства есть безусловное устранение всякого церковного влияния из области государственной, гражданской и политической;

в) свобода преподавания, которая является логическим следствием свободы совести; так как доступ к высшему, среднему и низшему образованию должен быть открыт для всех, то преподавание в школе должно быть обязательно нейтральным; государство, не признавая и не покровительствуя никакому вероисповеданию, должно преподавать только бесспорные научные истины, а не спорные убеждения, к коим относятся все религиозные и политические вопросы.

Поэтому все парламентарии, принадлежащие к Международному Парламентскому Союзу, обязаны каждый в своем законодательном учреждении при всяком удобном случае напоминать и настаивать на необходимости обеспечения законным порядком безграничной свободы совести.

Такова суть этого важнейшего масонского документа, важнейшего по своему содержанию и по той столь несвойственной вообще масонам беспощадной ясности и откровенности, с которыми в нем высказаны масонские идеалы и заветные ближайшие и конечные цели. Едва ли после этого может оставаться хоть тень сомнения в том, что, во-первых, Международный Парламентский Союз и Международные Конгрессы Мира преследуют чисто масонские цели и, во-вторых, что обе эти организации по замыслу масонов должны послужить основанием для будущих законодательных палат будущих Соединенных Штатов Старого и Нового Света.

Следовательно, масоны и в XX веке стремятся к достижению тех же идеалов, над коими трудились и в XVIII столетии. Как тогда, так и теперь конечная цель вольных каменщиков состоит в восстановлении человека в его первобытных природных нравах на равенство и свободу, нарушенных гражданскими и церковными законами. Каменщики обязаны стремиться последовательно, но неторопливо, нечувствительно, но настойчиво, по возможности без толчков, без потрясений к отмене этих законов, и тогда исчезнут отдельные нации и наступит золотой век господства естественных прав и безграничного братства всех людей между собой. Символом такого идеального общественного и государственного устройства служит «Священная Империя»¹ (Всемирная Республика), в которой императором будет Разум, а правительством — собрание мудрецов. В этом-то и заключается так называемая «масонская тайна», то пресловутое «важное таинство, от самых древнейших веков и даже от первого человека до нас дошедшее, от коего, может быть, судьба целого человеческого рода зависит», которое масоны обязуются клятвенно «сохранять и передавать потомству, доколе Бог благоволит ко благу человечества открыть оное всему миру».

Установив, таким образом, характер Межпарламентского Союза и Международных Конгрессов Мира, не мешает ознакомиться с деятельностью этих учреждений на наглядном примере.

В сентябре 1912 г. в Женеве состоялась очередная, XVII конференция Межпарламентского Союза. В мою задачу не входит подробное положение дебатов и рассмотрение вопросов, которые там обсуждались. Обо всем этом имеются обстоятельные сообщения в некоторых русских газетах, почти во всех иностранных, а в особенности в «Tribune de Geneve», где помещены почти стенографические отчеты. Я останавлиюсь лишь на нескольких эпизодах, имеющих касательство до России, а главное, подчеркну масонский характер этого собрания.

Вот, например, список членов конференции, принадлежность коих к масонству не подлежит сомнению и удостоверена документально.

А н г л и я — лорд Уердаль; Б е л ь г и я — граф Гоблэ Д'Альвиелла, вице-президент бельгийского сената, бывший Командор Верховного Совета Шотландского Обряда в Бельгии, известный масонский писатель; Генрих Ля Фонтен, сенатор, Президент Международного Бюро Мира, Мастер Стула ложи «Друзья-Человеколюбцы Востока» Брюсселя; Жорж Лорнанд, бельгийский депутат; Луи Франк, бельгийский депутат. П о р т у г а л и я — Себастьяно Магалаес (Магальхаэс?) Лима, сенатор, один из организаторов революции в Португалии, Великий Мастер Объединенного Великого Востока Лузитании; граф Пенха Гарсиа;

¹ В так называемом Шотландском Старинном и Принятом Обряде при посвящении в высшую и 33-ю степень ложа носит название «Верховного Совета Священной Империи», а орденской печатью служит изображение императорского двуглавого орла, вписанного в масонский равнобедренный треугольник.

Франция — Луи Бокье, депутат; Люсьен Ле Фойе, депутат; Швейцария — Генрих Фази, президент Швейцарского Федерального Государственного Совета, и доктор Альберт Гоба, член Международной Лиги Мира и Свободы.

Это только те, которых я знаю, а сколько же таких, которые мне еще неизвестны.

От Финляндии делегатом был Лео Мехелин, сенатор, член Международной Лиги Мира и Свободы¹, а от России — Максим Ковалевский, член Государственного Совета, член Международной Лиги Мира и Свободы, председатель петербургского отделения Общества Мира; Иван Ефремов, член Государственной Думы, и Павел Милюков, член Государственной Думы.

Заседания конференции продолжались с 18 по 20 сентября включительно и ничем особенно интересным не отличались. Отмечу только курьезное выступление г. Милюкова и барона д'Стурнель де Констана, которые как раз кстати и вполне своевременно внесли предложение, дабы вопрос об ограничении вооружения был внесен на предстоящую в 1913 г. Мирную конференцию в Гааге. Самый интересный эпизод произошел не во время, а по окончании конференции.

Члены ее, принадлежащие к прогрессивной, демократической и радикальной партиям, 20 сентября собрались отдельно для обсуждения вопроса о более тесном сближении народных представителей разных стран, принадлежащих к названным партиям. Периодические, хотя бы и ежегодные, съезды, по их мнению, представляются недостаточными, ввиду чего было признано желательным, чтобы центральные организации партий озаботились изысканием мер для придания этим сношениям более интимного и постоянного характера. С этой целью тогда же была избрана временная комиссия для обсуждения соответствующих мероприятий. Председателем комиссии избран доктор Альберт Гоба, секретарем — Иван Берендсен (Копенгаген), членами — профессор Лицт (Германия), Жорж Лорнанд (Бельгия), профессор Бюиссон (Франция) и барон Бонде (Швеция).

В этом совещании принимали также участие гг. Мехелин, Ефремов, Ковалевский и Милюков.

Таким образом, когда предложенная реформа осуществится, радикалы и масоны при обсуждении в палатах особо интересующих их вопросов будут иметь возможность сговориться и получать однородные указания. К таким вопросам относятся в особенности школьный, вероисповедный и о государственной обороне.

По окончании Межпарламентской конференции начались заседания XIX Конгресса Мира. Я не буду перечислять всех иностранных членов-масонов, ибо это заняло бы целые страницы. Их было преобладающее число, были

¹ Эта лига, основанная в Женеве 12 сентября 1867 г., преследует специально те цели, которые составляли предмет докладов на Международной Массонской Конференции в Брюсселе в сентябре 1910.

представлены даже отдельные ложи. Я остановлюсь только на русских делегатах с подразделением их на польских, финских и русских, так как на подобных конгрессах Польша и Финляндия имеют отдельных от России представителей. Польша — д-р Поллак, председатель Польского Общества Мира; Финляндия — Георг Фразер, председатель Финляндского Общества Мира; Лаврентий Кильман, председатель Финляндского Общества Друзей Мира; Лео Мехелин, председатель Гельсингфорского Общества Друзей Мира. Россия — Максим Ковалевский, председатель с.-петербургского отделения Общества Мира; Евгений Семенов, Московского Общества Мира; Иван Лорис-Меликов, С.-Петербургского Общества Мира; граф Михаил Тышкевич, председатель Киевского Общества Друзей Мира.

Все это сплошь масоны, за исключением графа Тышкевича, о принадлежности коего к всемирному братству мне неизвестно.

Следует оговориться, что между конгрессистами встречаются, конечно, хотя и в незначительном числе, профаны, но это по большей части или мечтатели-идеологи вроде покойного Фредерика Пасси, или шуты гороховые в жанре пресловутого французского сенатора барона Д'Эстурнель де Констана (которого здешние шутники называют Ритурнель де Кафе-Шантан), автора известного смешного и непристойного открытого письма к королю Николаю Черногорскому по поводу объявления им войны Турции. Во всяком случае, вольно или невольно, сознательно или бессознательно эти профаны способствуют своей деятельностью достижению масонских конечных целей.

Если заседания конференции, в коих участвовали сенаторы и депутаты, стремились придать более или менее серьезный характер, то заседания конгресса, где участвовали простые смертные, нередко с бору по сосенке, носили сумбурный и шутовской оттенок. Сумбурный — по способу вести прения: все желали говорить, никто не хотел слушать, говорили с места, перебивали друг друга, так что стенографы выбились из сил и председатель никак не мог водворить порядок. Шутовской же — по тем странным и неудобноисполнимым предложениям, которые были внесены на рассмотрение конгресса.

Знаменателен прежде всего выбор председателя, коим единогласно был избран Эд. Картьэля-Тант, Директор Международного Бюро Масонских Сношений, бывший Великий Мастер Великой Швейцарской Ложи «Альпина», о котором уже было говорено выше.

Началось с того, что доктор А. Гоба, коснувшись вопроса об употреблении итальянцами во время Триполитанской войны аэропланов, назвал военных воздухоплателей «воздушными разбойниками», чем и вызвал энергичный протест со стороны итальянских депутатов. Затем был прочитан доклад о деятельности немцев в Эльзасе, причем Германия была названа «нарушительницей мира». Это также вызвало протест со стороны Германских делегатов. После того египетский делегат, председатель Младоегипетского Комите-

та масон Магомет Фахми предложил на обсуждение собрания резолюцию, требующую от Англии добровольного очищения Египта.

Тогда английский делегат Фредерик Мадиссон категорически заявил, что «конгресс не компетентен в подобных вопросах и что это дело касается исключительно Англии». Словом, Конгресс Мира был совсем немирный.

Мир был восстановлен благодаря сговорчивости русских делегатов, и, конечно, в ущерб чести и достоинству их родины.

Дело было так. На заседании 24 сентября все тот же бестактный и далеко не миролюбивый, а весьма воинственный доктор Гоба выразил сожаление, что русское правительство не обратило надлежащего внимания на пожелание Стокгольмского Международного Конгресса Мира и продолжает урезать этнические права Финляндии.

28 сентября после пространной речи Лео Мехелина собрание приняло следующую резолюцию: «Конгресс обращается к либеральной части русского общества и к русским народным представителям с просьбой охранять права и вольности финляндского народа, который всегда давал только доказательство верности и преданности России».

Казалось бы, русской делегации трудно было найти более удобный случай, чтобы, подобно своим коллегам, в особенности английскому, протестовать против вмешательства Конгресса во внутренние дела России и заявить о его некомпетентности в подобных вопросах. Ничуть не бывало! Русская делегация промолчала, но ее уполномоченный, некий г. Семенов, прочитал следующее заявление: «Русская делегация воздерживается от голосования предложенной резолюции по тем же мотивам, которые были заявлены князем Павлом Долгоруковым на Международном Конгрессе Мира в Стокгольме 1910 г.».

При этом г. Семенов счел своей обязанностью расшаркаться перед Л. Мехелиным и приветствовать в его лице выдающегося пацифиста.

Но кто же этот таинственный и никому не известный Евгений Семенов? Да это же несколько не таинственный, а давно разъясненный и всем известный Евно Коган-Семеновский, иудей, масон, горе-литератор, выливавший некогда ушаты грязи на Россию под псевдонимом «Не свой» на страницах фино-иудейского издания [не указано. — *О. П.*], он же табачный торговец и аферист на все руки, пользовавшийся самой незавидной и подозрительной репутацией даже в невзыскательной парижской эмигрантской среде.

Вероятно, в благодарность за свое выступление г. Коган-Семеновский был вскоре возвеличен. На одном из заседаний конгресса состоялись выборы двух членов комиссии Международного Бюро Мира на место умерших Фредерика Пасси и Якова Новикова, причем на одну из вакансий был избран Коган-Семеновский. Мало того (хотя это уже и не относится к Конгрессу мира), недавно на страницах «Нового Времени» один француз жаловался, что общество французских писателей, ввиду заключенной между Россией и Францией

литературной конвенции, устроило в С.-Петербурге агентство, во главе коего поставлены два иудея, из коих один все тот же пресловутый Коган-Семеновский, так что русским писателям волей или неволей придется иметь сношения с этим подозрительным господином.

Какие подпольные силы двигают вперед эту темную личность и стремятся создать из него в некотором роде особу? Как он попал в Россию? По какому праву живет в столицах? Воистину темна вода в облацех небесных.

Конгресс, как ему и подобало, закончился форменной буффонадой. Между прочим, он постановил выразить благодарность Болгарии, Сербии и Черногории за «миролюбивое поведение» во время турецко-итальянской войны, и, словно в насмешку, за день до окончания конгресса телеграф принес в Женеву известие о предъявлении этими державами ультиматума Турции.

Но всех вконец развеселил французский иудей, масон и небезызвестный водевилист Альбин Валабрэг, автор нескольких довольно скабрёзных фарсов. Он предложил в виде образца для подражания другим нациям такой проект резолюции: «Французский народ приглашает французское правительство предложить палатам снарядить и отправить в самом непродолжительном времени чрезвычайное посольство ко всем державам с предложением тотчас же подписать и объявить окончательный и вечный мир и немедленно же приступить к разоружению с обязательством впредь все недоразумения и столкновения, без всякого исключения и без всяких оговорок, передавать на рассмотрение Гаагского Международного Трибунала. Такое обязательство не подразумевает собой сохранение территориального status quo, дабы все покоренные народности имели возможность привлечь своих завоевателей и утеснителей не только к платоническому суду истории, но и к международному третейскому суду, который присвоенной ему властью может возратить каждому по праву то, что было у него захвачено силой».

Впрочем, трудно думать, что сам докладчик относился серьезно к своему предложению. Судя по некоторым его пьесам, г. Валабрэг — человек, не лишенный остроумия. По всем вероятностям, подметив несколько шутовской характер конгресса, он пожелал, как говорится, «под занавес» пустить самый что ни на есть забористый «крендель», что, как опытный водевилист, и исполнил с блестящим успехом.

Следующее представление назначено в Гааге в 1913 г.

Итак, из всего предыдущего усматривается, что главная задача Конгрессов Мира и Международного Парламентского Союза сводится к насаждению повсеместно пацифизма и безграничной свободы совести, причем оба эти понятия подлежат истолкованию в самом широком смысле.

Но вот в этом-то толковании и скрывается опасность. Какое возвышенное понятие «свобода совести», если под этим понятием подразумевается веротерпимость. Оно особенно должно быть нам близко к сердцу, ибо едва ли

на свете существует более веротерпимая нация, чем русский народ. Веротерпимость если не в теории, то на практике существовала в России тогда, когда еще на Западе пылали костры инквизиции. Наше понятие о веротерпимости означает, что никому не следует мешать молиться, как хочет, или вовсе не молиться, никого силком в свою церковь не тащить и не пытаться никого загнать в рай дубиной. Другое дело — свобода совести в том смысле, как ее понимают масоны. Такая свобода подразумевает право публичного заявления сектантской веры, право критики основных христианских догматов, право порицания церковной иерархии, право глумления над церковными таинствами и обрядами, наконец, право соблюдения странных обрядов и житейских правил, идущих вразрез с укладом и течением общественной и государственной жизни. Такой свободы, пока во главе России стоит Царь православный, а у кормила — русское правительство, даровано быть не может. Русская историческая государственность сложилась и до сих пор держалась на устоях религиозно-этических, и предоставление свободы совести в масонском понимании, т.е. совершенного безразличия государства к вероисповеданию его подданных и безусловного уравнивания в правах всех культов, было бы равносильно обновлению фундамента под старинным монументальным зданием. На такие опыты едва ли кто решится в угоду дюжине радикалов и масонов. Вспомните обсуждение вероисповедного вопроса в Государственном Совете в конце 1911 г. Вспомните все эти лицемерные речи оппозиции, вспомните, какую трогательную заботливость проявили все эти ковалевские, олсуфьевы, стаховичи и прочие кони, чтобы Православная Церковь при отсутствии «свободной конкуренции» не погрузилась в сонливость и бездействие, ибо, как выразился один оратор, «практика борьбы — это и есть свобода веры».

Мне кажется, в этой «практике» недостатка у нас нет. Отовсюду доходят жалобы на расстройство нашего народного быта, сползающего с его исторических устоев, и не столько на усиление, сколько на обнагление сектантства.

В этом отношении особенно тягостное впечатление производит сообщение преосвященного Анатолия, епископа Одесского и Херсонского, о чрезвычайном распространении на юге сектантства с противогосударственными тенденциями антимилитаризма, непризнания присяги и т.п. Таковы секты штундистов, штундобаптистов, а в особенности «адвентистов седьмого дня», руководимых в большинстве случаев иностранцами.

На собраниях этих сектантов, по словам преосвященного Анатолия, особенно в южных портовых городах, присутствует «масса солдат и матросов», и когда сектанты замечают их присутствие, то обыкновенно речи наставников всегда направляются на обсуждение тем о присяге, о клятве, о войне и решают эти вопросы как раз в смысле противоположном государственной точке зрения. Влиянию этого противогосударственного сектантства епископ приписывает известные печальные явления в нашем Черноморском флоте.

Что касается пацифизма, то я ничего не могу добавить к тому, что уже высказал в ряде статей, помещенных в «Новом Времени» в конце 1911 г. и начале 1912 г., под общим заглавием «Что такое пацифизм и Общество Мира». Я позволю только напомнить изречение Петра Великого: «От презрения к войне общая погибель следовать будет».

Миролюбие, несомненно, благородное чувство, все сильные миролюбивы, и чем сильнее, тем терпеливее и миролюбивее. Все дело в том, что понимать под этим термином, ибо у масонов всем возвышенным пожеланиям и великодушным «гуманитарным» идеям обыкновенно придается особый, условный, весьма широкий смысл, совершенно отличный от общепринятого их значения. Ну кому, например, непосвященному придет в голову, что свобода совести, между прочим, подразумевает собой «человеческое» право женщины на принятие «профилактических мер против произвольного зарождения», а в случае неосторожности — на «устранение плода»?!

Так и тут. На поверхностный взгляд пацифизм есть хотя не очень умное, но невинное занятие, претекст для междупарламентской болтовни и для получения премии Нобеля, а также нечто вроде карьеры для политиканствующих пустозвонов, но не надо ни минуты забывать, что так называемый «интегральный» пацифизм, относящийся отрицательно к какой бы то ни было войне, даже за самое правое дело и ради восстановления самих законных прав, является родным отцом антимиитаризма и содержит в себе семена разложения, ведущего народы к распадению и рабству. Не только вечный, но даже слишком продолжительный мир был бы несчастьем для человечества. Он породил бы крайнюю изнеженность и чрезмерную приверженность к земным благам и тем подавил бы способность к высшим, самым благородным проявлениям человеческого духа и произвел внутреннее разложение — более разрушительное, чем самая кровопролитная война.

Природа вложила в человека три сильнейших инстинкта: питание, похоть и самосохранение. Поэтому все усилия цивилизации и Церкви клонились до сих пор к обузданию этих инстинктов, чтобы питание не превратилось в обжорство, похоть — в разнузданность, а самосохранение — в чрезмерное себялюбие и трусливую слабость. Массонство вербует своих адептов главным образом среди истасканной интеллигенции и в революционно настроенных слоях населения, потому и имеет успех, что потворствует страстям и слабостям человеческим, и не подлежит сомнению, что проповедь «интегрального» миролюбия, подлаживающаяся под инстинкт самосохранения, встретит более сочувствия, чем неудобное учение о самопожертвовании.

Массонство для России — явление не новое. Пришло оно к нам в первой половине XVIII века и затем периодически то появлялось, то исчезало, или, вернее сказать, притаивалось, но неизменно и всегда, кроме горя и напасти, ничего с собой не приносило. Русское массонство XVIII века было по существу своему преимущественно мистическое. Научное образование, вообще уро-

вень умственного развития тогдашнего русского общества и его кругозор были так невысоки, что, кроме мистицизма, ни в какой другой форме не могла проникнуть в общество никакая идея.

Но ведь мистицизм мистицизму рознь. Есть мистицизм св. Терезы, блаженного Августина, Макария Египетского, Исаака Сирина и афонских подвижников — это здоровый мистицизм ортодоксальный. Но есть другой мистицизм, который стремится к общению с миром небесным и внутреннему соединению человека с Богом путем внутреннего «возрождения» через экзальтацию чувства (экстаз) или еще иными, более странными и таинственными путями, близко граничащими с магией и теургией. Цель такого общения — постигнуть абсолютную истину и получить определенные ответы на зачатые вопросы: кто мы, откуда мы пришли и куда мы идем. Это мистицизм болезненный, ядовитый, еретический. Таков мистицизм Якова Беме, Сведенборга, Мартинеса Паскалиса, Клода де Сен-Мартена и их российских последователей — масонов А. Лабзина, И. Лопухина, кн. А. Н. Голицына и др.

Когда таким мистикам покажется, что старания их увенчались успехом, что им удалось достигнуть внутреннего общения и соединения с божеством и через то получить откровение вечной абсолютной истины во всей ее полноте, ими овладевает ощущение неизъяснимого не только духовного, но часто даже физического блаженства и появляется непреодолимое желание осчастливить этим откровением, хотя бы даже насильно, весь род человеческий. Такое состояние духа порождает крайний пиетизм, признающий единственное таинство «возрождения», т.е. слияния человека с Богом, и совершенно отрицающий благодать всех церковных таинств, имеющих лишь внешнее, обрядовое значение.

Вся религия и нравственность, а также «истинное спасение» достигается только «внутренней» церковью, свободной от всякой иерархии, обрядов и таинств, а «внешняя церковь», по выражению одного из таких мистиков — А. Лабзина, есть не что иное, как «толпа оглашенных, низших христиан, имеющая вид греха, подобно Иову на гноище».

Столь же отрицательно было отношение мистиков и к науке. Считая себя единственными обладателями и хранителями истины и потому отличаясь крайней нетерпимостью, они презирали «лжеименный разум» и питали крайнюю ненависть и враждебность к светскому знанию и к просвещению вообще, которое представлялось им «обдуманной системой неверия и правил зловредных и разрушительных в отношении к нравственности и образу мыслей учащихся».

Таким образом, мистическая зараза, занесенная с масонством в молодое, неустановившееся русское общество, не замедлила выразиться в начале XIX века разными уродливыми явлениями в форме мракобесия, как, например, разгром С.-Петербургского университета попечителем учебного округа Руничем или же изуверства в виде сектантского «корабля» Екатерины Филипповны Татариновой, где на радениях, «носясь как бы в некоем духовном валь-

се», отличался в хлыстовских плясках сам князь Александр Голицын, Министр Духовных Дел и Народного Просвещения.

Но бывает и обратное явление. Когда все усилия к внутреннему слиянию с Божеством оказываются тщетными, тогда человек со свойственным ему самообольщением приходит не к тому заключению, что избранные им «пути достижения» были противоестественны, суетны и ложны, а к тому, что если из всех стараний ничего не выходит, то, значит, ничего и нет. Тогда прежние кумиры повергаются во прах и на их месте воздвигаются новые. Суть дела не меняется — меняется лишь метод. На первом плане ставится Разум человеческий и Наука. Наука, дающая знание, порождающая бесконечный Прогресс, который является создателем Счастья рода человеческого.

Такой ложный взгляд на разум, науку и прогресс ведет к неминуемому банкротству, ибо является стремлением постигнуть абсолютное именно в той области, где все относительно. Не только разум, но даже наши познавательные способности чрезвычайно ограничены, а наука — она есть сама по себе цель, а отнюдь не средство, и до человеческого счастья ей решительно никакого дела нет. Она изучает отдельные феномены, и лишь только появляется поползновение к обобщениям, выводам и заключениям, так тут уже кончается наука и начинается человеческая глупость.

Одной из разновидностей такого мистического рационализма является радикализм, или, как его в старину называли, якобинство. Это не только политическая партия — это целое мирозерцание, скорее всего религия, где на месте божества поставлено «человечество», а догматами служит высокопарная и вздорная болтовня, известная под названием «бессмертных принципов 1789 года».

Вот такое-то якобинское масонство было к нам занесено при Императоре Александре I офицерами оккупационного корпуса. Оно не только породило заговор декабристов, самый сумасбродный и беспочвенный бунт, который когда-либо существовал, но и наложило неизгладимую печать на процесс мышления нашей дряблой, подражательной русской интеллигенции вплоть до наших дней.

После Высочайшего повеления 1 августа 1822 г. о воспрещении в России всяких тайных обществ, в том числе масонских лож, масонство притаилось на весьма продолжительное время и к царствованию Императора Александра II почти совсем исчезло. Оживление вновь проявилось лишь в девяностых годах истекшего столетия в кружке, группировавшемся в Москве около профессора Сергея Муромцева, впоследствии председателя I Государственной Думы. Но масонства собственно еще не существовало, то были лишь отдельные масоны, получившие посвящение в заграничных, преимущественно парижских, ложах. Организованное масонство проникло к нам из Франции в 1908 г. Это тоже якобинское масонство, но только самого современного, усовершенствованного, новейшего парижского образца. Это уже не кровожадные идеологи 1789-го — это просто политические авантюристы, торгующие всем, на что име-

ется спрос, жадные до власти и сопряженных с ней материальных благ, заранее готовые ради их достижения на всякие «сдвиги и передвиги» и способные по мере надобности на всякие роли от Робеспьера до Торквемады включительно.

Вот между таким масонством и революцией существует тесная духовная связь. Ложи — это только как бы лаборатории, в коих вырабатываются разные так называемые «гуманитарные» идеи. Когда такая идея достаточно выношена и созрела, ее с величайшими предосторожностями, с разными оговорами и недоговорками, обмолвками и недомолвками пускают в общество, а затем начинают с большим упорством и настойчивостью поддерживать и распространять эту идею путем печати, собеседований, публичных лекций, даже театральных пьес и т.п. В смысле пропаганды ложи как бы отступают на задний план, ибо, как организации до известной степени тайные, а во всяком случае замкнутые, они не могут иметь непосредственного соприкосновения с внешним миром. Эту обязанность принимают на себя различные общества, группы, союзы и кружки, которые масоны создают или в которые втираются. Такие общества, не носящие масонской этикетки, бывают весьма разнообразны, но по большей части имеют просветительный или филантропический характер, как, например, лиги образования, народные университеты, воскресные школы, общества грамотности, взаимопомощи, общества мира и т.п. Но за их отсутствием для масонских целей может быть пригодно всякое общество, даже, например, теософские кружки или лиги эсперантистов. С целью воспитания юношества с ранних лет в масонских идеях существуют бойскауты, т.е. разведчики. Это нечто вроде потешных — с той разницей, что вместо обещания верности и преданности Государю и отечеству от них при вступлении требуется клятва в соблюдении каких-то тайн, которые могут им быть доверены.

Личное влияние имеет также огромное значение. Вглядитесь внимательно, как между нашими масонами распределены роли и сферы влияния: среди членов Государственного Совета и в литературной среде действует М. М. Ковалевский; среди членов Государственной Думы — И. Н. Ефремов, П. Н. Милюков и В. А. Маклаков. Влияние последнего распространяется и на адвокатскую среду, где он пользуется популярностью. Деятельность Е. П. Коган-Семеновского обнимает собой жидовские круги и мелкую прессу. Наконец, А. Н. Брянчанинов, убежденный и деятельный масон, стремится воздействовать на высшее общество. Уже на его собраниях начинают все чаще и чаще появляться лица титулованные или носящие громкие дворянские фамилии, как, например, Кугушевы, Толстые и т.п. Будет весьма печально, если благодаря этим стараниям масонство внедрится в высшие слои русского общества. Тогда оно может сделаться предметом моды и снобизма и борьба с ним будет весьма затруднительна.

Кроме личного влияния, масоны, несмотря на свою немногочисленность, успели уже обзавестись собственными органами печати. Таковы журнал «Вестник Европы» и новая газета «Русская молва», редакция которой сплошь почти состоит

из масонов. В политике приютом масонов служат кадетская партия и недавно основанная по инициативе М. Ковалевского партия беспартийных прогрессистов.

Когда благодаря таким усиленным стараниям идея достаточно глубоко проникнет в общество и пустит крепкие корни, она мало-помалу становится достоянием его крайних элементов («левые ослы»), которые и доводят идею до ее логических последствий. Таким образом пацифизм превращается в антимилитаризм, братство народов и космополитизм — в антипатриотизм («у пролетариев нет отечества»), а свобода совести через религиозный индифферентизм переходит в абсолютное безверие, последствием коего является полнейшая нравственная распушенность от самого грубого, вульгарного хулиганства, вплоть до утонченной разнузданности вроде писаний гг. арцибашевых, соллогубов, городецких, кузьминых и прочих садистов, имя коим, к сожалению, теперь легион. Во Франции наблюдается еще более опасное явление: здесь уже почти всякое общеуголовное преступление совершается не иначе, как на политической подкладке, т.е. в виде протеста против «социальной несправедливости». Всякие попытки обуздать подобное хулиганство какими-либо чрезвычайными мерами встречают энергичный отпор в печати и в парламенте. Масоны, как один человек, протестуют против всякой попытки ограничить «права человека и гражданина».

Про антимилитаризм уже и говорить нечего. Всем, конечно, известно уже постановление чрезвычайного Базельского Социалистического конгресса, выразившего протест против войны, с предписанием социалистам на приказ о мобилизации отвечать народным восстанием. Само собой разумеется, что это только фанфаронада; за самыми редкими исключениями все эти крикуны преспокойно возьмут ружье, наденут ранец и пойдут, куда им прикажут. Но если бы даже действительно была сделана попытка к восстанию, то, без малейшего сомнения, всех этих негодяев расстреляют в самый же первый день мобилизации, и это будет для государственного организма очень гигиеничным кровопусканием. А в то время, пока на улице будут расстреливать этих бунтовщиков, масоны будут преспокойно сидеть в своих комфортабельных помещениях и изобретать новые козни и каверзы. А вот это досадно.

Но, помимо духовной связи, между масонством и революцией можно проследить связь фактическую, реальную. За короткие годы XX века все революции в Персии, Португалии, Турции и даже Китае сделаны при помощи масонов, на что имеются неоспоримые документальные доказательства, но это уже заходит за пределы настоящего исследования. Исторический очерк турецкой революции составлен мною и помещен в газете «Новое Время»¹.

Ввиду такой разносторонней деятельности масонства одной полицейской борьбы с ним недостаточно. Полицейские меры сводятся к недозволению масон-

¹ Великовосточный вопрос // Новое время. № 13232, 13238, 13240.

ских лож и к охранению от их влияния Церкви, школы и армии. Но необходимо, чтобы оно встретило противодействие в самом обществе, на которое оно стремится влиять в смысле создания общественного мнения, дабы в этом же созданном мнении находить себе поддержку и на него опираться. Всюду, где ощущается масонское влияние, борьба против него ведется общественными силами.

Это вовсе не так трудно и сложно, как кажется с первого взгляда. Прежде всего надо знать главарей, а они, к счастью, все известны, а так как они всегда держатся шайкой, то по ним незатруднительно выяснить и остальных. Разоблаченный масон уже теряет половину своей силы, ибо всякий знает, с кем имеет дело. Зная их тактику, надо всеми мерами противодействовать успеху деятельности создаваемых ими обществ, разъяснить в печати их истинный характер, дабы туда не удалось вовлечь вполне благонамеренных лиц по неведению. А главное, надо бить масонов исходящими от них же документами, дабы показать их обществу такими, каковы они есть, а не такими, какими они желают казаться.

Разумеется, главная и первенствующая роль в этой борьбе по праву принадлежит духовенству. Но есть основание опасаться, что оно не совсем подготовлено к этой роли. Мне кажется, что не только рядовое духовенство, но даже высшие церковные иерархи имеют о масонстве, в особенности о новейшем, самое смутное представление. Едва ли им известны не только папские энциклики, начиная от Климента XII (1738) вплоть до Льва XIII (1894), но даже окружное послание недавно усопшего Вселенского Патриарха Иоакима III, направленное против масонства, в коем он его называл «злейшей и опаснейшей из всех ересей».

Было бы очень печально, если бы в случае надобности правительство встретило в администрации и духовенстве такую же поддержку, какую нашла Императрица Екатерина II. Уж на что, кажется, она была мастерица выбирать себе способных помощников и исполнителей, но, видно, масонство уж такой специальный предмет, что на сей раз ее выбор оказался не из удачных.

Когда Императрица наконец поняла, какая опасность кроется для Церкви и государства в масонстве, которое она долго считала пустой, но невинной забавой, она нашла нужным принять решительные меры воздействия. Так как главным центром масонской деятельности тогда была Москва, город по своему настроению оппозиционный, она на должность московского главнокомандующего, вместо больного и дряхлого Еропкина, назначила генерал-аншефа князя Александра Прозоровского. Это был старый и весьма ограниченный фронтовой генерал, полагавший, что все на свете может и должно подчиняться военной дисциплине. Потемкин, узнавши об этом назначении, превосходно набросал портрет князя Прозоровского в письме своем к Екатерине: «Ваше Величество выдвинули из Вашего арсенала самую старую пушку, которая будет непременно стрелять в Вашу цель, потому что своей собственной не имеет. Только берегитесь, чтобы она не запятнала кровью в потомстве имя Вашего Величества».

К счастью, Потемкин ошибся, кровопролития не было, зато и толку вышло мало. «Старая пушка» стреляла усердно и громко, но ведь стрелять в цель еще не значит попадать в цель. С масонством Прозоровский совершенно не был знаком, поэтому он никак не мог уяснить себе сущности дела, тем более что взятые у Николая Новикова и его единомышленников бумаги относились к разным эпохам. Герцоги Брауншвейгский и Зюдерманландский, Франкфуртский конвент, Берлинская ложа-мать, орден Злато-розового Креста, различные обряды, символы, эмблемы, приорат, капитулы и т.п. — все это казалось кошмаром для человека, не посвященного в тайны истории масонов в России.

А Новиков, как назло, на допросах держался крайне уклончиво и дипломатично. Он, собственно, не лгал, но давал только ответы на прямые, определенные вопросы, а обо всем, чего не спрашивали, тщательно умалчивал. Поэтому расследование, произведенное князем Прозоровским, вышло куцым и односторонним.

Императрица всей тяжестью своего гнева обрушилась на Новикова, который был еще лучше других, а остальные притаились, а когда при внучке Екатерины наступил благоприятный момент, они вылезли из своих нор и послужили кадрами возродившегося масонства.

Не более посчастливилось Екатерине и в смысле поддержки со стороны высшей духовной иерархии. Еще ранее назначения кн. Прозоровского она предписала тогдашнему московскому главнокомандующему графу Якову Брюсу составить роспись печатавшимся в типографии Новикова «многим странным книгам» и отправить их к преосвященному Платону, тогда еще не митрополиту, а архиепископу Московскому, имеющему рассмотреть эти книги, и о последующем донести Государыне и Синоду. Платон по рассмотрении разделил их на три следующие категории: 1) книги собственно литературные, 2) книги мистические, которых он, архиепископ, «не понимает», а потому не берется судить о них, и 3) книги зловредные, развращающие нравы и подрывающие религиозные чувства, «гнусные и юродивые порождения энциклопедистов», которые «следует исторгать, как пагубные плевелы».

И странное дело, никому не пришло тогда в голову поинтересоваться или просто даже изумиться, каким образом первенствующий иерарх, светило тогдашней Русской Церкви не понимает мистицизма. А новоплатоники, а гностики, а дуалистические секты средних веков, братья и сестры Свободного Духа, да, наконец, наши секты хлыстов, скопцов и т.п. — разве это не мистицизм?! Разве в Греко-Латинской академии, где высокопреосвященный Платон с таким блестящим успехом окончил курс, не преподавали этих предметов?

Но дело-то было в том, что почтенный архипастырь был прежде всего царедворцем, о чем свидетельствуют его записки, к сожалению, до сих пор еще полностью не изданные. Владея недурно французским языком — настолько, что мог читать в подлиннике энциклопедистов, — он, вероятно, памятовал старинную французскую поговорку, что не мешает всегда хранить грушу на случай жаж-

ды. А грушей в данном случае был Наследник Престола, про которого ходили разные слухи. Поговаривали, будто он благосклонно относится к свободолобным стремлениям, сочувствует масонству, или, как тогда выражались, «мартинистам» и т.п.

Прозорливый владыка, однако, на сей раз ошибался. Ни благожелательства, ни сочувствия не было — была одна политика. А политика великого князя Павла Петровича, пока он был Наследником Престола, была несложная, даже до крайности простая: он ненавидел все то, что нравилось его матери, и симпатизировал всему, чему она не сочувствовала.

И вот какой получился неожиданный результат. «Плевелы» третьей категории вовсе не подверглись опале, а подверглись гонению шесть переводных сочинений, относящихся именно к мистицизму и масонству, а именно: 1) «Апология, или Защита Вольных Каменщиков», 2) «Братские увещания некоторым братьям Свободным Каменщикам», 3) «Карманная книжка для Вольных Каменщиков», 4) «О заблуждениях и истине», 5) «Химический Псалтырь, или Философские правила о камне мудрых» и 6) «Хризомандер, аллегорическая и сатирическая повесть различного весьма важного содержания».

Кто был «понявший» то, чего не понял или не хотел понимать Платон, — неизвестно.

Ну что же, Бог не без милости, авось и теперь найдутся такие, которые «поймут».

Леонид Ратаев
9/27 — 1/XII — 13/12

При сем прилагается список известных мне русских масонов. Хотя эти сведения получены из источника, заслуживающего полного доверия, тем не менее ради осторожности из лиц, принадлежность коих к масонству может быть удостоверена документальным путем, отмечены масонским троеточием.

Долгоруков, кн[язь], Петр
Ефремов И. Н., член
Г[осударственной] Думы
∴ Ждан-Пушкин Андрей ∴
Жижиленко А.
Жилкин Иван
Иванов Вячеслав
Иванов С. В., сенатор
∴ Кедрин Евг. Ив. ∴
Святловский В. В.
Семевский В.
Сергеев-Ценский

∴ Амфитеатров А. В. ∴
Андреев Леонид
∴ Аничков Евгений ∴
Арабажин Конст
∴ Аркадакский-Добренович ∴
Арсеньев К. К.
Арцибашев М.
Астров Н. И.
Батюшков О.
Бенуа Александр
Блок Александр
Богушевский В.

Славинский М.
Соллогуб Ф.
Сперанский В.
Стахович Александр (сын)
Стахович Михаил
Стебницкий Б.
Струве П. Б.
.: Тамамшев Мих.:
Тесленко Н.
Толстой, гр[аф], Алексей
Толстой, гр[аф], Ив. Ив.
Поллак, доктор
Потресов А.
.: Роберти де Е. В.: .
Родичев Ф. И.
Ростовцев М., проф[ессор]
Рутцен фон
Салазкин, проф[ессор]
Саркисов Г. С.
Фальборк Генрих
Фалеев Н. И.
Федоров А.
Федоров М. М.
Философов В. В.
Философов Д.
Чарнолуцкий Влад.
Чубинский М. П., проф[ессор]
Шнитников Н. Н.
Щепкин
Шубин-Поздеев Ник. Дм.
Яковенко В.
Ясинский И. И.

Бодуен де Куртене И. А.
Брянчанинов А. Н.
Васильев А., член
Госуд[арственного] Сов[ета]
.: Гамбаров Юрий, проф[ессор].:
Горький Максим
Градовский Григорий
Гревс Иван
Гримм Давид
Добровольский Б. И.
.: Долгоруков, кн[язь], Павел.:
Кишкин, врач
.: Ковалевский Макс. Макс.:
.: Коган-Семеновский Евг.:
Кузьмин-Караваев В. Д.
Кутлер Н.
.: Лебединский, зубной врач.:
.: Лорис-Меликов Ив.:
Львов, кн[язь], Г. Е.
.: Маклаков В. А.:
Милюков П. Н.
Мокиевский Н. В.
Муйжель В.
Набоков В. Д.
Некрасов Н. В.
Овсяннико-Куликовский,
акад[емик]
Олигер Николай
Петражицкий Л.
Петрищев А.
Петров (Скиталец)
Плансон В. А.
Пржевальский, адвокат
Покровский И. А., проф[ессор]

Финляндия

Биоде Генрих
Кильман Лаврентий
Мехелин Лео
Неовиус Арвид

Свинхуфвуд
Фразер Георг
Циллиакус Конни
Эстландер

Справка о масонско-оккультных кружках¹

Рассмотрением представленных подполковником Ерандаковым фотографий с документов, найденных у прикомандированного к Главному Штабу штабс-капитана 91-го пехотного Двинского полка Константина Ивановича Иванова обнаружено, что документы эти относятся к 1906–1907 гг. Усмотрено это из того обстоятельства, что упомянутые в них лица: М. М. Ковалевский и Ф. Кокошкин, ныне члены Государственной Думы, — были действительно членами Государственной Думы первого созыва в 1906 г.

Детальное исследование записей на этих трех фотографиях показало, что еще и в то время в городе С.-Петербурге существовало несколько масонско-оккультических кружков, которые можно разделить следующим образом.

1. Кружок К. К. Арсеньева (Константина Константиновича Арсеньева, проживавшего в 1906 г. по Мойке в доме № 13).

В этот кружок входили следующие лица:

семья его, состоящая из жены его «Евгении» (экзальтированная); Евгения Ивановна Арсеньева — ныне председательница благотворительного общества «Единение», «семейный очаг» которого на ст. Плюс Варшавской железной дороги в имении Покровка; сыновей:

«Евгения, флигель-адъютанта» (ротмистр лейб-гвардии Уланского Ее Величества полка Евгений Константинович Арсеньев — флигель-адъютант Его Императорского Величества, проживающий в городе Петергофе по Церковной площади, дом Баушева);

«Бориса — дипломата при Афинском посольстве» (не выяснен);

«дочери Марии» (очень ловкая) (Мария Константиновна Арсеньева — проживающая по Шлиссельбургскому просп. в доме № 5);

«князя Трубецкого Е.» (князь Евгений Николаевич Трубецкой, бывший профессор Московского университета);

«князя Оболенского — бывшего прокурора» (князь Алексей Дмитриевич Оболенский, шталмейстер двора Его Величества, член Государственного Совета, проживающий по Дворцовой набережной в доме № 10);

«Сергея Константиновича Война-Панченко с женой, урожденной Леман» (капитан гвардейской Конной артиллерии, адъютант Его Императорского Высочества великого князя Сергея Михайловича — Сергей Константинович Война-Панченко и жена его Елисавета Ивановна, проживающие по Конногвардейскому бульвару в доме № 3);

«Гагемейстера» (не выяснен);

«Тантыкова» (не выяснен);

¹ ГАРФ, ф. 102, 1905, д. 12, ч. 2, прод. 5, л. 128–131.

«англичанки — Мари Поле»; подозрительная личность, через нее сношения с Англией (не выяснена).

В кружке этом разрабатывался один из главнейших вопросов масонской программы — вопрос об отделении Церкви от государства путем учреждения отдельного патриаршества.

Кружок этот стремился воздействовать как на императорский двор через Алексея Дмитриевича Оболенского (члена Государственного Совета) и его брата «Кокошу» (генерал свиты Его Величества князь Николай Дмитриевич Оболенский, состоящий при вдовствующей Императрице Марии Федоровне); на Государственную Думу — через М. М. Ковалевского, князя Е. Н. Трубецкого и члена Думы Кокошкина, так и на Церковь — в лице ее представителя митрополита Антония через архимандрита Михаила (выкrest из евреев).

Означенный кружок через В. И. Ковалевского (Владимира Ивановича Ковалевского — ныне проживающего по Моховой ул., дом № 27) и «корсетницу Окошкину, Надеждинская, 3» (корсетная мастерская «Гигия» — Надеждинская, 3, владелица Вера Александровна Кокушкина) вел сношения с американскими кружками и через Мари Поле — с английскими.

Упомянуто в рукописи «лакей Антон-масон» (не выяснен).

2. Масонский кружок мартинистов, в состав коего входили:

«Ол. Ив. Мусина-Пушкина» (Ольга Ивановна Мусина-Пушкина — актриса Императорской русской драматической труппы, член городского попечительства о народной трезвости, проживавшая ранее по Глухоозерской улице в доме № 5, потом по Захарьевской улице, дом № 31 (сведения 1905 г.);

«Муравьев — парижский посол» (Муравьев, бывший посол в Риме, куда был назначен 14 января 1905 г., где и умер 1 декабря 1908 г.);

«офицер Левшин» — может быть ротмистр лейб-гвардии Конного полка Дмитрий Федорович Левшин;

«учитель Леман» — может быть умерший Леман, известный по делу кражи документов из Императорского Эрмитажа, или Борис Алексеевич Леман — ученик консерватории, которому 11 октября 1912 г. было письмо из Мюнхена об организации в России масонства.

В этот же кружок Мусиной-Пушкиной входил и главарь ордена мартинистов, доктор оккультических наук Жерар Энкос с псевдонимом «Папюс». К составу кружка принадлежали также лица с инициалами «П. Н.», «М. Н.» и «Н. Н.»

Этот кружок старался воздействовать на императорский двор в начале через аббата Филиппа, который действительно в 1904—1905 гг. был близко допущен ко двору, а потом через «Папюса», главаря ордена мартинистов.

3. Масонская фракция «Денница», местом собраний которой была, видимо, квартира на Галерной улице в доме № 4 — П. Н. Семенова.

В составе этой фракции указаны следующие лица:

«Ольга Ивановна Мусина-Пушкина»;

«Дондукова-Корсакова» (не выяснена);

«Доктор Шапиро» (может быть, доктор Борис Лазаревич Шапиро);

«Доможирова, вд. к.-адм.» (Мария Ивановна Доможирова, вдова контр-адмирала, умершая 28 октября 1913 г.);

«Б. В. Никольский» (Борис Владимирович Никольский — частный поверенный);

«протоиерей И. Восторгов» (не выяснен, хотя и известен по переписке);

«вд. д. с. с. Спиридонова» (Мария Афанасьева Спиридонова — вдова действительного статского советника);

«П. Н. Семенов» (Петр Николаевич Семенов — камергер двора Его Величества, бывший председатель кружка для исследования психических явлений, муж известной писательницы — медиума Веры Ивановны Крыжановской (псевдоним «Рочестер»); в 1906 г. он проживал по Галерной улице, д. № 5);

«Домашнев — член Всемирной Лиги» (Н. Ф. Домашнев, пытавшийся в 1906 г. вместе с бароном С. С. Таубе учредить «Всемирную Лигу» в России; лига эта была запрещена после личной резолюции Государя Императора; в 1906 г. Домашнев проживал по Фонтанке, № 5, кв. 19, где и был организационный комитет лиги);

«Домашев — флотский механик» (не выяснен);

«Князь М. Л. Шаховской» (не выяснен).

Центральной фигурой среди перечисленных лиц является профессор, член Государственного Совета Максим Максимович Ковалевский, учредивший в 1887 г. в Париже совместно с профессором Е. В. Роберти ла Серда и группой французских и русских радикалов масонскую ложу «Cosmos», временно прекратившую свою деятельность и возобновившую ее в 1898 г., учредивший там же «Вольную русскую школу высших социальных наук», традиция которой впоследствии была принята Обществом народных университетов, основанным после революции в России в городе С.-Петербурге. Ныне он состоит во главе общества «Мир», которое является главнейшим проводником масонских идей (газета «Новое Время» 14 июля 1913 г. с переводом циркуляра от 12 апреля 1913 г., разосланного французскими масонами, «О п а ц и ф и з м е»), и других учреждений и обществ оппозиционного направления.

О принадлежности М. Ковалевского к масонству имеются сведения также и в докладе бывшего заведующего заграничной агентурой Л. Ратаева с оговоркой, что принадлежность его и других перечисленных им лиц к масонству может быть доказана документально.

Второй не менее видной фигурой из перечисленных лиц является Константин Константинович Арсеньев, состоящий в тесной связи с М. Ковалевским, как редактор издаваемого Ковалевским журнала «Вестник Европы» (Моховая, № 37).

По свидетельству Л. Ратаева, К. К. Арсеньев также состоит членом одной из масонских лож за границей, а журналы «Вестник Европы» и газета «Русская молва», издаваемые М. Ковалевским, являются ныне масонскими органами.

Третьим видным деятелем из лиц, перечисленных в документах, найденных у штабс-капитана Иванова, является Ольга Ивановна Мусина-Пушкина, о которой правая печать неустанно напоминала в столбцах своих газет с 1905 г. О. И. Мусина-Пушкина состоит в непосредственной связи с главой ордена мартинистов — «Папюсом», стремившимся через Ст. фон Чинского легализовать названный орден в России. Она же является главным лицом в масонской фракции «Денница», о которой ранее в Департаменте Полиции не было никаких сведений.

№ 7

Л. Ратаев

Записка о масонстве¹

*Копия.
6/23—V/IV—14 г.*

*Его Превосходительству
А. В. Брюн де Сент-Ипполит*

Ваше Превосходительство
Милостивый Государь
Анатолий Валентинович,

Прежде всего позвольте принести почтительное извинение в том, что, не имея чести быть лично известным Вашему Превосходительству, я решаюсь утруждать Ваше внимание своим обращением. Но так как предместник Ваш, сенатор С. П. Белецкий, в письме от 20-го минувшего января за № 165889 по поручению г-на товарища министра генерал-майора В. Ф. Джунковского выразил желание получать сведения о деятельности масонских организаций и взаимоотношениях их с Россией, то я и позволяю себе представить на благоусмотрение Вашего Превосходительства некоторые вновь полученные данные, которые, быть может, покажутся Вам не лишены значения и интереса.

Я потратил немало времени и труда на доказательство теснейшей связи (если не полного тождества) между так называемым пацифизмом, т.е. движением в пользу всеобщего мира, и масонством, в руках коего пропаганда этого движения является одним из наиболее могущественных средств дезорганизации современного общественного строя. Ради этого мне удалось собрать немало прямых и косвенных улик, которые и были своевременно изложены в ряде статей в газете «Но-

¹ ГАРФ, ф. 102, 1905, д. 12, ч. 2, прод. 5, л. 264—275.

вое Время», а также в записках, представленных в Департамент полиции. Но по усвоенной мною в течение долголетней службы склонности к безусловно точному осведомлению, я всегда мечтал о таком документе, в котором тесная близость и взаимная связь между Обществами Мира и масонскими ложами была изображена и прописана, как говорится, белым по черному, со столь беспощадной ясностью и определенностью, что даже при свойственной масонам изворотливости оспаривать его или опровергать представилось бы делом невозможным.

Такой документ ныне нашелся, и с его появлением тесная связь между масонством и пацифизмом может считаться раз навсегда бесповоротно установленной. Дело заключается в нижеследующем.

При докладе чиновника особых поручений А. А. Красильникова от 18/5 февраля текущего года за № 250 была препровождена в департамент моя записка, в которой подробно изложена история возникновения Обществ Мира и Друзей Мира, а также Международного Парламентского Союза.

В дополнение к сему историческому очерку считаю долгом помнить, что, согласно постановлению от 15 ноября 1891 г. III-го очередного Всеобщего Конгресса Мира, заседавшего в Риме, было основано в городе Берне постоянное Бюро (*Bureau International permanent de la Paix*), которое должно служить исполнительным органом Всеобщих Конгрессов Мира, готовить для них рефераты, предложения, издавать брошюры, книги, воззвания, бюллетени и т.п. В состав комиссии, которой поручена была организация этого Бюро, вошли: Фредерик Пасси, Гудзон Пратт, Шарль Лемонньэ, Гр. Монета, Фредерик Байер, Альфред Лов и Эли Дюкоммен. Из них четверо, а именно: Пратт, Лемонньэ, Монета и Дюкоммен были масонами.

Первоначально бюджет Бюро был более скромный и состоял исключительно из средств, собранных по подписке между членами обществ мира и частными сочувствующими лицами, и не превышал в общем 3—4 тысяч франков.

Вскоре, однако, один из ревностных швейцарских пацифистов — Луи Рюшоннэ (масон), пользуясь своим положением члена Федерального Гельветического Совета, выхлопотал от швейцарского федерального правительства ежегодное пособие для Бюро в размере 1000 франков. Примеру Швейцарии последовали Швеция, Норвегия и Дания. Все эти субсидии вместе с членскими взносами и частными пожертвованиями довели бюджет Бюро до 10 000 франков.

В 1911 г. Бюро повезло счастье. Во-первых, ему была присуждена часть Нобелевской премии, предназначенная «за труды, ведущие к осуществлению идеи всеобщего мира и к сближению народов», но с тем, однако, условием, что в касу Бюро поступал не самый капитал, а лишь его проценты. Во-вторых, — и это самое важное — в ноябре того же года правление основанного в 1910 г. по инициативе американского гражданина Карнеги «Фонда для содействия международному миру» («*Carnegie Endowment for international peace*») постановило ассигновать Международному Бюро, как центральному исполнительному органу

Обществ Мира всего света, ежегодное пособие в размере 100 000 франков. Это щедрое пожертвование дало возможность реорганизовать Бюро на новых основаниях и значительно расширить его пропаганду и издательскую деятельность.

Между тем в минувшем 1913 г. правление Фонда Карнеги ввиду постоянно увеличивающихся обращенных к нему ходатайств о вспомоществовании, а также для побуждения субсидируемых им обществ к более активной деятельности вынесло постановление, что впредь, т.е. с 1914 г., сумма отпускаемых им разным обществ пособий будет исчисляться пропорционально общему бюджету этих обществ. О таком своем решении правление фонда, поставив в известность все субсидируемые им общества, в том числе и Международное Бюро Мира, предупредило, что прежнее пособие в размере 100 000 фр. отменяется и впредь отпускается сумма, пропорциональная бюджету этого Бюро. А так как, несмотря на проценты с Нобелевской премии и на субсидии швейцарского, шведского, норвежского и датского правительств, общий бюджет Бюро не превышает 10–15 тысяч франков, то понятно, что и цифра получаемого пособия из Фонда Карнеги по новым правилам, сведется к ничтожной сумме.

В таком затруднительном положении Бюро обратилось циркулярно ко всем масонским организациям со слезным прошением об оказании поддержки, причем, забыв в горе обычную осторожность, прямо разоблачило как общность целей, так и тесную связь и зависимость между масонскими ложами и Обществами Мира.

В наше распоряжение поступило обращение Бюро к Великому Востоку Франции, т.е., говоря правильнее, к подведомственным ему ложам. Помечено оно 15 февраля текущего года и начинается с изложения всех тех обстоятельств, которые мною приведены выше. Далее значится дословно нижеследующее.

«Постановление Правления Фонда Карнеги ставит на карту не только вопрос о дальнейшем существовании нашего “Вестника”, но и всей нашей теперешней организации. Комиссия Бюро на заседании в Гааге в августе 1913 г. обсуждала различные меры для увеличения наших средств. Была предложена мысль обратиться за содействием к некоторым государствам, например, к правительству Французской Республики, миролюбивое направление которого достаточно известно, или к свободолюбивой Англии, или, наконец, к Германской Империи, которая, по ее уверениям, постоянно увеличивает численный состав ее армии исключительно с целью наиболее верного обеспечения европейского мира, но, по собранным сведениям, шаги, предпринятые в этом направлении, по крайней мере в настоящую минуту, едва ли бы увенчались положительными результатами.

Мысль об обложении Обществ Мира, коих мы являемся представителями, также была оставлена, ибо не в наших интересах вводить их в расходы, которые, несомненно, отразились бы неблагоприятно на их деятельности в смысле ослабления пропаганды.

Следовательно, нам оставался единственный исход для удовлетворения требований Правления Фонда Карнеги, а именно обратиться с воззванием к обществам и товариществам, которые по своим целям и духу, их оживляющему, могут сочувствовать деятельности, которой мы себя посвятили. Во главе списка таких обществ мы поставили франкмасонские ложи. Движение в пользу всеобщего мира главным образом дело их рук. Рюшоннэ, Дюкоммен, Монета, Лемоннэ, Пратт были ваши братья. Ставя вас на почетное место, мы предоставляем лишь то, которое принадлежит вам по праву.

Кроме того, мы можем прямо сказать: мы обращаемся ко всем, но наиболее щедрой помощи мы ожидаем от вас, от масонских лож, и в особенности от лож французских.

Когда Правление Фонда Карнеги убедится, что наше дело пользуется поддержкой, что наши старания об увеличении наших средств увенчались успехом и что наши труды и начинания встречают сочувствие на континенте, быть может, оно не решится слишком сурово применить к нам новые правила, хотя, очевидно, и направленные к благой цели, т.е. к побуждению к более активной деятельности субсидируемых им учреждений, но которые, будучи применены столь неожиданно и внезапно, поставили нас в безвыходное положение и угрожают наши предприятия.

Нам остается только заявить вам, что Совет ордена Великого Востока Франции в заседании 7 декабря 1913 г. в знак сочувствия пропаганде пацифизма постановил довести цифру своего ежегодного вспомоществования нашему Бюро до 200 франков. Кроме того, он уполномочил нас обратиться к вам с настоящим воззванием.

Само собою разумеется, что, если ваша ложа найдет возможным уделить нам из своего бюджета какое-либо пособие, которое поможет нам справиться с переживаемыми тяжелыми обстоятельствами, мы со своей стороны сочтем приятным долгом предоставить в ваше распоряжение столько экземпляров издаваемого нами вестника «Миролюбческое Движение», сколько вам потребуется.

Этот вестник, по нашему убеждению, послужит полезным пособием для работ вашей масонской группы. Он предоставит вам для вашей пропаганды интересные документы, которые ознакомят вас с развитием мирового движения пацифизма».

Таково содержание этого документа (подлинник при сем прилагается), интересного в том отношении, что он прямо и определенно устанавливает тесную взаимную связь и однородность целей между Обществами Мира или Друзей Мира и масонскими ложами, причем по смыслу этого документа, последним принадлежат и инициативы самого движения.

С русской государственной точки зрения этот документ особенно важен потому, что, как известно, новейшее масонство проникло в Россию именно под покровом пацифизма, причем ядром для Обществ Мира послужили обра-

зованные по ходатайству русских масонов под руководством Великого Востока Франции в 1908 г. подспудные масонские ложи, во главе коих стали испытанные деятельные масоны, каковы кн. П. Д. Долгоруков, М. М. Ковалевский и др. (см. мои записки, приложенные к докладам 16 февраля/1 марта 1913 г., № 283 и 5/18 февраля 1914 г. за № 250).

Само собой разумеется, что сентиментальные мечтания о «мире всего мира» всего менее занимают этих господ и служат лишь экраном, коим прикрываются их истинные цели, клонящиеся к деморализации армии, которая считается главным оплотом «реакции». Пропаганда пацифизма служит в руках масонов тем более сильным орудием, что в этом пункте она пользуется поддержкой социалистов, для которых армия служит также главным препятствием для осуществления их программы.

К изложенному нелишним считаю добавить, что в минувшем году масоны обзавелись в Париже собственным еженедельным журналом, который может считаться как бы официальным органом международного пацифизма. Этот журнал, носящий название «Courrier Europeen», собственно, не новый, и историю его возникновения я своевременно сообщал подробно еще тогда, когда состоял на действительной службе, и сейчас я напомним ее лишь вкратце.

На самой заре «освободительного» движения в городе Париже вкладчину на финляндские и иудейские деньги был основан журнал «La Tribune Russe», специально посвященный защите инородческих интересов и возбуждению французского общественного мнения против русского правительства. Деньги распределялись так: финляндские капиталы шли целиком в редакцию «Courrier Europeen», а еврейские делились пополам между этим и другим журналом — «La Tribune Russe», органом партии социалистов-революционеров, издававшимся в Париже на французском языке под редакцией французского гражданина из одесских жидков Эли Рубановича. Еврейские капиталы черпались из фонда, основанного на пожертвования еврейских купцов-богатеев, преимущественно московских, каковы Гоцы, Высоцкие, Фундаминские, Гавронские, Зензиновы и др. Этот фонд шел не только на субсидии противоположительственной печати, но и на революционные надобности, преимущественно на предприятия «боевой организации». На эти деньги главным образом были организованы убийства великого князя Сергея Александровича и В. К. Плеве.

Представителями от редакции «Europeen» от финляндцев были известные деятели финляндской оппозиции — масоны Лео Мехелин (ныне умерший), Арвид Неовиус и Конни Циллиакус, а от еврейских капиталистов — Соломон Вульфович Познер. В 1904 г. в редакции «Europeen» произошел раскол. Евреи, недовольные тем, что в журнале слишком много уделялось места защите финляндских интересов, а еврейские отодвигались на задний план, вышли из состава редакции и основали новый орган под названием «Courrier Europeen». Во главе редакции был поставлен известный и энергичный масон Пьер Кильяр (Pierre

Quillard), и вся редакция была составлена почти исключительно из масонов, а специалистом по части самых гнусных выходов против России и автором разных злостных выдумок о действиях русского правительства был иудей и масон Евгений Коган-Семеновский, он же «Не свой», он же Е. П. Семенов, прежде эмигрант, а ныне секретарь петербургского отделения Общества Мира, он же член комиссии Международного Бюро Мира в Берне от русской группы.

Петербургским подголоском журнала «*Courrier Europeen*» была в то время газета «Новости», издававшаяся под редакцией иудея и масона Иоселя Нотовича, который на днях умер в Париже. Кроме того, журнал располагал в Петербурге целой армией негласных корреспондентов из самых юрких жидков, которые ухитрились воровать документы даже из архивов Государственного Совета.

После неудачи, постигшей «русское освободительное движение», а в особенности после смерти Кильяра журнал «*Courrier Europeen*» захирел и утратил всякое значение, но в марте 1913 г. он возродился, обновил состав редакции и сотрудников и ныне выходит в увеличенном формате.

Программа его такова: 1) усердная программа пацифизма, понимаемого в самом широком смысле; 2) агитация против закона о трехлетнем сроке службы во французской армии, инициатива коего почему-то приписывается давлению России; 3) защита угнетенных национальностей, преимущественно финляндцев, а также, несомненно, и иудеев (редакция находится в теснейшей связи с образовавшимся в Париже по образцу лондонского франко-финляндским обществом, в котором главную роль играет профессор Гельсингфорского университета Седергольм); 4) поддержка так называемого «мазепинского движения», главарь коего Ярослав Федорчук состоит постоянным сотрудником журнала; 5) беспощадная травля президента Французской Республики г. Раймона Пуанкаре, не стесняющаяся даже вторгаться в его интимную семейную жизнь.

Во главе редакции стоит известный масон, профессор Сорбонны Габриель Сэй, который от избытка миролюбия дошел до такого одурения, что к своей фамилии прибавил слово «Paix» и подписывается «Paix Seuilles». Состав комитета дирекции (*Comite de direction*) самый разношерстный. Представителем от России является Павел Милюков, и уже одно это имя достаточно характеризует направление журнала. Его участию придается особое значение, о чем с первого же номера обновленного издания редакция оповестила публику в нижеследующих выражениях:

«Международная социалистическая партия будет иметь в комитете дирекции трех самых своих выдающихся представителей: Эмиля Вандервельде (Бельгия), Марселя Семба (Франция) и Эдуарда Бернштейна (Германия). Соседство этих имен с именами Переца Гальдоса, республиканского и антиклерикального писателя, коим гордятся испанские кортесы, Павла Милюкова, лидера российской конституционно-демократической партии, великого датского либерала Георга Брандеса, историка Саньобоса и итальянского филосо-

фа Серджи не простая случайность. Этим закрепощается союз левых партий, состоящий вне и выше национальностей и стремящийся во взаимном доверии к осуществлению идеи международного мира и социальной справедливости, путем безостановочного прогресса демократических учреждений, силой права и истины. Будучи неисправимым защитником всех угнетенных личностей и национальностей, “Европейский курьер” будет отважно бороться против насилия и войны — источников ненависти и бедствий».

В списке главных сотрудников из русских значатся: Е. де Роберти, Петр Струве, Георгий Плеханов, Л. Мартов (Юлий Цедербаум), А. Ковачев, В. Казакевич, Дм. Философов, Соломон Познер, В. Г. Васильев и даже бедный Володя Бурцев. Но тут уже начинается элемент комический, совершенно неуместный в настоящем сообщении.

В виде образчика прилагаю при сем № 13 журнала “*Courrier Europeen*” за текущий год, в коем помещена статья “Скандал Кассо”, направленная против русского министра народного просвещения. Сама по себе статья ничего особенного не представляет, и она бы, вероятно, и не появилась, если бы не был затронут профессор Давид Гримм — один из самых деятельных и ревностных русских масонов.

В заключение я имею честь покорнейше просить Ваше Превосходительство принять уверение в совершенном почтении и искренней преданности, Ваш покорнейший слуга Л. Ратаев».

Письмо это было заготовлено к отправке, когда появились сведения об отъезде в субботу 26 апреля/7 мая из Константинополя в Ливадию чрезвычайного посольства для приветствия Государя Императора от имени султана. Во главе этого посольства поставлен министр внутренних дел Таалат-Бей, известный деятель младотурецкого комитета «Единение и Прогресс», и уже одно это доказывает, что возложенная на него миссия не есть только простой акт международной вежливости.

И действительно, Таалат-Бей состоит председателем комиссии, учрежденной великим визирем, для выработки инструкций двум инспекторам, назначенным для наблюдения за проведением в армянских вилайетах и вообще в Анатолии реформ, начертанных юрисконсультom Порты графом Острогом.

Вопрос о проведении этих реформ близко интересует Россию, и, по слухам, он будет служить предметом бесед и переговоров в Ливадии, куда ко времени прибытия чрезвычайного турецкого посольства съедутся Министр Иностранных Дел гофмейстер Сазонов и Российский Императорский Посол в Константинополе т[айный] сов[етник] Гирс.

Очевидно, нам удалось заручиться какими-то солидными обещаниями, и, казалось бы, можно было бы быть вполне спокойными, если бы была уверенность, что наше Министерство иностранных дел знает, с кем оно имеет де-

ло. А вот этой-то уверенности и нет, т.к. за мою многолетнюю службу мне пришлось неоднократно убедиться, что наши дипломаты редко бывают посвящены в закулисную сторону личностей и событий. А между тем личность Таалат-Бея достаточна ярка и выпукла, и едва ли найдется среди жителей Константинополя, кто бы его не знал.

В статье «Великовосточный вопрос», помещенной в «Новом Времени», экземпляр которой я своевременно послал в департамент, я на основании многочисленных документальных данных описал ход турецкой революции 1908 г. и роль в этих событиях Таалат-Бея. Я позволю себе вкратце напомнить именно то, что его касается.

В ближайший период, предшествовавший турецкой революции, центром всех интриг и заговоров служил город Солунь (Салоники), где преобладающий элемент населения состоит из иудеев и где в то время существовало пять масонских лож, а именно: «Veritas» («Истина») — В[еликого] В[остока] Франции, «La Macedonia Rissorta» («Возрожденная Македония») и «Labor et Lux» («Труд и Свет») — В[еликого] В[остока] Италии, «Perseverauza» («Постоянство») — В[еликого] В[остока] Испании, и «Филипполь» — В[еликого] В[остока] Эллады.

В испанской ложе собирались преимущественно младотурки из испанских евреев (сэфардим), коих великое множество состояло на турецкой военной и гражданской, главным образом дипломатической, службе, но наиболее выдающиеся революционеры сосредоточивались во французской и обеих итальянских ложах. Особенным влиянием пользовалась «La Macedonia Rissorta», Мастером Стула которой состоял испанский иудей Эммануэль Карассо, принимавший впоследствии личное участие в низложении султана Абдул-Гамида.

Полиция давно уже подозревала, что в этих ложах творится неладное, но все ее попытки ввести туда своих людей не увенчались успехом. Захватить с поличным также представлялось весьма затруднительным, т.к. сборища происходили в помещениях, прикрытых иностранным флагом. На случай какой-нибудь беды В[еликий] В[осток] Италии обещал воздействовать на итальянское правительство, во главе коего в то время стоял иудей и масон Луццати, дабы оно понудило итальянского посла в Константинополе вступить за них.

Вот в этих-то ложах и зародилось ядро будущего комитета «Единение и Прогресс». Сначала пропаганда велась среди гражданских чиновников, преимущественно из инородцев, а затем с величайшими предосторожностями была занесена в среду офицеров 3-го армейского корпуса, расквартированного в городе Салониках, начав с тех, которые вели открытый образ жизни и не чуждались местного иудейского общества. Когда пропаганда успела пустить в офицерской среде достаточно глубокие корни, через офицеров распространилась на унтер-офицеров, ложи отошли на задний план, а офицеры и чиновники-масоны образовали из себя кадры комитета, коему было присвоено масонское наименование «Единение и Прогресс», куда допускались не только

масоны, но и профаны, опять-таки военные, чиновники, врачи, учителя и адвокаты. Главари комитета не прерывали сношений с ложами и направляли его деятельность сообразно с масонскими указаниями, но комитет являлся как бы самостоятельным учреждением, так что, если бы революция не удалась, пострадал бы только комитет, а ложи остались бы в стороне и получили бы возможность организовать новый комитет.

Когда наступил удобный момент, 3-й корпус взбунтовался и под руководством офицеров-масонов готов был двинуться на Константинополь, тогда султан был вынужден уступить и объявил о созыве представительного собрания.

После июльского переворота 1908 г. комитет и при конституционном режиме сохранил свой характер тайного иудейского элемента с обычным для всех тайных обществ подразделением на степени посвящения соответственно размерам «ведения», причем членам низшей степени было присвоено наименование «фидай», или, вернее, «федави», что означает людей, готовых на все и заранее обрекших себя на гибель ради успеха дела.

Наконец, в 1909 г. при содействии французских и итальянских масонов возник самостоятельный Великий Восток Турции. Первым его актом было низложение старого и хотя безвластного, но все-таки неудобного султана и замена его уже совершенно безвольным неврастеником Магометом V.

Великим Мастером новорожденного турецкого Великого Востока был поставлен один из самых деятельных членов комитета и главный участник переворота, министр внутренних дел крипто-иудей Таалат-Бей. Крипто-иудеями, т.е. тайными иудеями, на Ближнем Востоке греки называют таких жидов, которые наружно приняли ислам и носят феску, но остаются в моисеевом законе и соблюдают негласно все иудейские обряды. Турки называют их «якямидулих», т.е. жиды-оборотни (в буквальном переводе: жиды, вывернувшие шкуру), и весьма основательно опасаются их гораздо более их явных единоверцев, ибо такие оборотни представляют собой самый неблагонадежный в нравственном отношении элемент.

В состав совета ордена под председательством Таалата вошли исключительно иудеи. Явные: Эммануэль Карассо, Козен и Фараджи — и тайные: министр финансов Джавид-Бей, принадлежащий к полуиудейской, полумагометанской каббалистической секте Саббатой-Цеви, Сализин Кибар и врач Назим, самая гнусная и низменная тварь из всего комитета. Из них Карассо и Фараджи, у которых в жилах нет ни капли ни турецкой, ни арабской крови, ходили объявлять султану Абдул-Гамиду от имени всего турецкого народа о его низложении.

С воцарением V ложи стали плодиться, как грибы. Скоро все правительство сделалось чисто масонским. Мало-помалу среди членов самого кабинета образовался как бы внутренний тайный комитет, исключительно масонский,

в состав коего вошли: министр внутренних дел Таалат-Бей, финансов Джавид-Бей, морской Махмуд-Мухтар-Паша и Шейт-уль Ислам. Этот высший представитель духовной власти был отъявленный безбожник и самый яростный и нетерпимый масон.

Самой влиятельной из всех была так называемая «Конституционная ложа», Мастером Стула которой состоял все тот же пресловутый крипто-иудей Джавид-Бей. Его товарищем по ложе и личным секретарем состоял иудей Иаков Менашэ, и вот в этой-то именно ложе при содействии и с ведома Таалат-Бея совершались при помощи иудейских банкиров самые темные, грабительские операции.

Такая деятельность Джавид-Бея и его товарищей, самовластное распоряжение государственной казной для удовлетворения appetites разных клиентов и прихвостней, явное попираание всех национальных традиций вызвало всеобщее озлобление, недовольство и, наконец, военную контрреволюцию.

Всем известно и понятно, при каких обстоятельствах младотурки вновь завладели властью. Остается добавить, что Таалат-Бей участвовал в заговоре, организованном Энвер-Беем, и непосредственно прикосновенен к убийству военного министра Назим-Паши.

Когда я узнал, что такая личность поставлена во главе чрезвычайного посольства, отправляющегося приветствовать нашего Государя, я поспешил прибегнуть к любезному содействию А. А. Красильникова, прося его на всякий случай напомнить департаменту о моих сведениях, в том предположении, что, быть может, департамент сочтет нужным на всякий случай, *sous toutes reserves* предупредить дворцового коменданта. По тем же слухам, предстоящие переговоры будут иметь весьма серьезный характер и коснутся не только реформ в Анатолии, но и вопроса об островах, об англо-турецком соглашении, об отношениях к Греции и т.п. Видимо, нам удалось достигнуть какого-то весьма важного соглашения, которое считается выгодным, поэтому желательно, чтобы оно оказалось таковым и на самом деле, а не как бывает иногда, что заключаемые нами соглашения оказываются впоследствии выгодными для всех, кроме России, и обставить себя солидными гарантиями, зная и памятуя, что такие господа, как Таалат-Бей, способны и готовы на всякий обман и предательство, как все люди, которые не имеют за собой прошлого и которым терять нечего.

Как бы там ни было, мне, воспитанному в старинных христианских и монархических традициях, до слез горько и обидно, что во всей Турецкой Империи и в антураже султана не нашлось человека более достойного и приличного, чтобы приветствовать Русского Царя, как запачканный кровью авантюрист и жидовский оборотень.

Л. Р.

Записка о деятелях масонских лож

Вырубов Григорий Николаевич (1843–1913) мне памятен и по моей прежней службе и хорошо известен по моим работам по масонству.

Принадлежа к старинной дворянской семье, Вырубов получил образование в Императорском Александровском лицее, где и окончил курс в 1862 г. В то время, т.е. во второй половине шестидесятых годов, в этом учебном заведении учителем французского языка состоял некий Помье, ревностный последователь позитивной философии, а по политическим убеждениям крайний республиканец. Он внимательно приглядывался к своим ученикам, выбирал наиболее талантливых, сметливых и развитых, собирал их у себя на квартире по вечерам и устраивал собеседования, на коих развивал перед слушателями свои философские и политические воззрения.

Благодаря такой авторитетной пропаганде, в течение нескольких выпусков из лицея выходили юноши, оппозиционно настроенные против правительства. Из числа их я припоминаю Н. А. и А. А. Серно-Соловьевичей, А. А. Слепцова, А. А. Рихтера, Е. В. де Роберти де Кастро ла Серда и Г. Н. Вырубова.

Судьба этих молодых людей была весьма различна: Н. А. Серно-Соловьевич, будучи чиновником канцелярии Государственного Совета, за принадлежность к революционному сообществу «Знамя Труда», в коем играл руководящую роль, был сослан в Сибирь, на каторгу, где, кажется, и кончил свою жизнь. Е. В. де Роберти неоднократно привлекался к дознаниям политического характера и состоял под гласным надзором полиции. А. А. Рихтер и А. А. Слепцов сделали блестящую служебную карьеру, первый — по Министерству финансов, а второй — по Министерству народного просвещения, отнюдь, однако, не изменяя усвоенным со школьной скамьи революционным убеждениям, а, напротив, по мере возможности пользуясь своим служебным положением, стремились проводить свои идеи в жизнь.

Так, А. А. Рихтер, занимая должность директора Департамента окладных сборов, разработал проект о преобразовании податного управления, последствием коего явилось учреждение института податных инспекторов (1885). Без всякого предварительного сношения с кем-либо он назначил на вновь учрежденные должности исключительно лиц политически неблагонадежных и даже административно-ссылных. По всей России поднялся ропот губернаторов, ибо бывали даже такие случаи, что лица, высланные из губернии, возвращались обратно к тому же губернатору уже в качестве официальных лиц. Я ясно припоминаю всю эту историю, ибо при министре внутренних дел графе Д. А. Толстом

именно мне было поручено составить для министра проект всеподданнейшего доклада, последствием коего было, во-первых, устранение А. Рихтера от должности, а затем и уход министра финансов Н. Х. Бунге, а во-вторых, последовало циркулярное распоряжение о направлении запросов о благонадежности лиц, поступающих на службу непосредственно в Департамент полиции.

Тем не менее Рихтер не был уволен от службы, а назначен членом совета министра финансов и скончался в 1898 г. в чине действительного тайного советника, имея все российские ордена, кажется до Белого Орла включительно.

А. А. Слепцов подвигался по ведомству народного просвещения и в то же время в шестидесятых годах состоял одним из руководителей сообщества «Земля и Воля». О его деятельности имеются интересные сведения в книге Л. Ф. Пантелеева «Из воспоминаний прошлого», где он выведен под кличкой «господин в пенсне». В дни свобод в 1905 г. Слепцов принимал деятельное участие в освободительном движении, и встречавшие его на митингах поражались его сияющим видом, с коим он внимал ультрарадикальным речам, перед которыми возражения более умеренных коноводов казались слабыми и не достигающими цели. Слепцов, видимо, стоял на стороне первых, слыша в их словах элемент анархии и непримиримости.

Все это не помешало ему оставаться до конца жизни кавалером всевозможных орденов и скончаться весьма недавно в чине едва ли не тайного советника.

Я неспроста и не без намерения подчеркиваю эти подробности, ибо они имеют отношение к заключительной части настоящей записки. Пока же могу отметить только ту непонятную слабость, то особое «влечение — род недуга», которую русская государственная власть всегда и во все времена питала к лицам, которые, пользуясь всеми благами, привилегиями и преимуществами государственной службы, в то же время всеми мерами стремились дискредитировать эту власть и подкапывались под устои существующего государственного строя. Они-то именно и делали головокружительную карьеру, на них-то именно как из рога изобилия сыпались чины, звезды, ленты, аренды и все прочие «великие и богатые милости».

Г. Н. Вырубов принадлежал именно к этой же группе распропагандированных «французиком из Бордо» лицеистов, но я не припоминаю, чтобы он когда-либо привлекался или даже подлежал привлечению к дознаниям политического характера, вероятно потому, что вскоре по окончании курса уехал за границу. Избрав себе ученую карьеру и поселясь в Париже, Вырубов близко сошелся с Эмилем Литтире, тогдашним главой школы позитивистов, и в 1867 г. сначала с Литтире, а затем с Шарлем Рабеном (Robin), стал издавать журнал «La philosophie positive», который просуществовал до 1883 г.

В том же году Вырубов обратил на себя внимание Департамента полиции по поводу довольно резкой речи, произнесенной им в Париже по случаю смерти писателя И. С. Тургенева. Я отчетливо помню этот эпизод, ибо по слу-

чайному совпадению опять-таки мне пришлось вести по этому делу переписку и даже составлять о Вырубове справку.

В 1888 г. с согласия русского правительства Вырубов вышел из русского подданства и сделался французским гражданином. По этой причине он и не помечен мной в списке русских масонов.

Такова профанская сторона деятельности Вырубова, и я прошу не посетовать, если в мое изложение вкрались какие-либо погрешности или неточности. Ведь все это — дела давно минувших дней, а я к тому же пишу по памяти, а не по грамоте.

Переходя теперь к деятельности Вырубова по масонству, следует заметить, что она была весьма значительна. Достаточно сказать, что одно время, весьма, впрочем, непродолжительное, он состоял вице-президентом Совета ордена Великий Восток Франции и имел высшую, т.е. 33-ю, масонскую степень. Немаловажную роль Вырубов сыграл и по насаждению масонства в России. Благодаря его стараниям, к масонству были привлечены такие силы, как М. М. Ковалевский, Е. В. де Роберти (его товарищ по выпуску из лицея) и С. А. Муромцев, московский профессор, впоследствии председатель Государственной Думы первого созыва.

Де Роберти в свое время усердно распространял французские масонские идеи и учение среди тверских земцев, а Муромцев создал масонский центр в Москве в виде политического кружка под названием «Беседа», который впервые завязал правильные сношения с заграничными, т.е., лучше сказать, французскими, масонами и впоследствии послужил ячейкой, из которой образовалось Московское Общество Мира. Я уже неоднократно указывал, что Общества Мира и Друзей Мира в России являются замаскированными масонскими организациями.

В 1887 г. в Париже группа французских и иностранных радикалов и космополитов основала ложу «Космос», причем в числе ее основателей состояли русские профессора М. Ковалевский, Е. де Роберти и французский ученый Г. Н. Вырубов. Вскоре эта ложа, однако, «погрузилась в сон» и была «пробуждена» лишь одиннадцать лет спустя, т.е. в 1898 г., по инициативе ее теперешнего Мастера Стула (Venerable) некоего француза Николя. В действительности он вовсе не француз и не Николь, а польский жид родом из Бухареста Натан Финкельштейн, которому президент Французской Республики декретом 8 апреля 1890 г. по его ходатайству пожаловал права французского гражданина. Ложа «Космос» избрала своей специальностью пропаганду пацифизма, и к ней еще придется вернуться, ибо она сыграла немаловажную роль в возрождении русского масонства.

Когда в России началось так называемое освободительное движение, интерес французских масонов к русским делам значительно увеличился, и в течение 1905—1906 гг. буквально не проходило дня, чтобы в одной из лож не читался реферат или доклад о русском революционном движении. Общий смысл всех этих рефератов сводился приблизительно к следующему.

Едва в какой-либо стране и в каком-нибудь народе пробуждается правосознание и начинается борьба за лучшее будущее, масонство внимательно следит за ходом этой борьбы и стремится по мере сил и возможности облегчить борцам их задачу и протянуть им руку помощи. Так и теперь масонство с живейшим интересом относится к неравной борьбе горсточки самоотверженных храбрецов с колоссом русского самодержавия и вот к каким выводам оно приходит.

Русских революционеров можно упрекнуть в чем угодно, кроме недостатка энергии и изобретательности. Удары, наносимые ими самодержавному правительству, следует считать удачными и метко направленными, а между тем приходится с грустью засвидетельствовать почти полное отсутствие практических результатов. Происходит это потому, что в России, как говорится, хотя *mettre la charrue avant les boeufs*, т.е. начинают дело не с того конца. Революция по условиям своей конспиративности слишком оторвана от общества и поэтому не имеет под собой почвы, на которую она могла бы стать прочной ногой, ибо такой почвой не может считаться кучка сочувствующих интеллигентов. Все партии в России одинаково стремятся к преобразованию государственного устройства в духе демократизма, а не хватает только самого главного, т.е. сознательной, прочно организованной демократии. Русские социалисты идут еще далее, они мечтают учредить на развалинах самодержавия прямо демократическую республику. При тех условиях, в которых находится эта пока еще варварская страна, даже победоносная революция неизбежно окончится бы анархией, которая привела бы к военной диктатуре или возрождению абсолютизма. Конечно, монархия, даже ограниченная, — все-таки некоторый пережиток тирании, но лучше временное зло, чем полный развал государственности.

Пусть интеллигенция оказывает революции всяческое содействие и поддержку, всячески приближая начало неизбежного конца, т.е. падения ненавистного самодержавного строя, но пусть она не забывает своей главной задачи, т.е. воспитания сознательной, организованной демократии, без которой все завоевания революции будут непрочны. Такую задачу можно осуществить вполне успешно и плодотворно только при условии существования масонских лож. Они одни могут сгруппировать и объединить разрозненные силы русской оппозиции и направить их планомерно к достижению намеченной цели.

У масонства и у революции почти одни и те же идеалы, те же задачи, а именно освобождение народов от нравственного, политического и экономического гнета, и та же цель, т.е. учреждение повсеместно в конце концов абсолютного народовластия, т.е., короче говоря, демократической республики. Можно даже сказать яснее и определеннее: республика есть не что иное, как откровенное масонство, а масонство есть по существу своему прикровенная республика.

Но к достижению своих целей масонство и революция стремятся совершенно разными путями. Революция идет скачками, масонство движется еле

заметно, но настойчиво, по возможности нечувствительно, дабы избежать резких потрясений государственного организма. Революция нападает с фронта, часто не соразмеряя своих сил с силами противника, масонство предпочитает обходное движение и наносит удары только наверняка. Революция действует бурным натиском, она может даже иногда сорвать крышу со здания, но фундамент оно ей недоступен, он в большинстве случаев остается незыблемым. Масонство идет постепенно и неуклонно, тихой сапой, и подкапывается под само основание здания, сложенное при веках накопившихся предрассудках, главным образом религиозных, порождающих все остальные. Революция стремится к созданию свободных учреждений, масонство создает свободных людей, без которых самые свободные учреждения остаются мертвой буквой. Словом, масонство в отношении революции то же, что корни в отношении к дереву, то же, что содержание в отношении формы, в которую выливается революция. Масонство по существу своему есть нечто постоянное, тогда как революция то вспыхивает, то угасает, во всяком случае видоизменяется в зависимости от времени, места и людей.

Сразу ничего не добывается, тем более политическая свобода. Надо иметь мужество и благоразумие сузить свои задачи, установить между ними постепенность сообразно их важности и затем уже неуклонно, всеми доступными способами стремиться к их осуществлению.

Поэтому русская интеллигенция, объединившись под знаменем масонства, должна прежде всего разобраться в тех устоях, на коих покоится одряхлевшее, но все еще крепкое самодержавие. Подобно всякому деспотизму, оно прежде всего опирается на господствующую Церковь. Самодержавие хранит и оберегает Церковь, а Церковь поддерживает и укрепляет самодержавие. Следовательно, первые удары должны быть направлены против Церкви.

Главная задача сознательной интеллигенции есть освобождение страны от мрака, невежества, фанатизма и варварства, и первый ее шаг должен быть направлен к достижению безграничной свободы совести, которая есть родоначальница всех остальных свобод. Для начала достаточно лишить господствующую Церковь ее первенства и сравнять ее в правах с прочими инославными исповеданиями и даже сектами. Секты могут быть особенно полезны в борьбе против церковного деспотизма. Соприкасаясь близко с низшими слоями населения, они облегчат значительно интеллигенции ее задачи, взяв на себя труд растолковать народу, какую аномалию и нелепость представляет собой в наш век эта Православная Церковь с ее мистической антропофагией, бесчисленными Богородицами и консервированными трупами разных пройдох. Не надо при этом упускать из виду, что у сектантов наряду с их религиозными воззрениями всегда почти бывают проистекающие из них политические убеждения, в большинстве случаев совершенно несогласные с интересами правого деспотизма, а потому сектанты могут бессознательно оказать

могущественное содействие к искоренению в простом народе остатков привязанности к Царю и привычной послушности его правительству.

Следующим шагом должно быть совершенное устранение духовенства от влияния на народную паству. Не надо никогда забывать, что тот будет занимать в стране господствующее положение, тому принадлежит будущее, в чьих руках будут находиться народное образование, воспитание будущих граждан будущей свободной страны. Надо с самых ранних лет приучать юношей к самостоятельному мышлению, всячески очищая мозги от накопившихся веками предрассудков, суеверий и заблуждений — и в этом одна из самых главных задач масонства.

Оно есть одновременно и искусство, и наука. Оно величайшее искусство, ибо обучает людей свободному и самостоятельному мышлению; важнейшая из всех наук, так как учит жить по законам природы и правды. Поэтому-то масонство и называется искусством, по преимуществу «искусством царственным» (Art Royale).

Следующим по важности устоем самодержавия является ложный, нездоровый патриотизм, именуемый национализмом. Он отличается от нормального, здорового патриотизма тем, что патриотизм есть любовь к своему народу, тогда как национализм есть прежде всего ненависть ко всем остальным.

Благодаря национализму самодержавный режим является не рассадником мирной, культурной работы различных подвластных России племен и национальностей, а организацией насилия, одинаково губительного для всех. Поэтому одновременно с борьбой против насилия господствующей Церкви необходимо вести борьбу против всяких националистических, обрусительных стремлений, извращающих самые основы жизни присоединенных народностей, и против разжигания между ними взаимной вражды на почве религиозной и национальной нетерпимости.

Третьим устоем самодержавия служит милитаризм и неразлучная с ним агрессивная политика, главной целью которой является возбуждение все того же нездорового патриотизма, для отвлечения внимания общества от внутренних государственных вопросов. Наиболее действительным противоядием против этого зла служит пропаганда пацифизма. На первое время эта пропаганда должна быть направлена к разрешению международных вопросов путем арбитража, к ограничению вооружений, а затем, когда почва будет достаточно подготовлена, следует направить борьбу против многочисленных предрассудков, связанных с милитаризмом и из него непосредственно проистекающих.

Все эти речи записаны восемь лет тому назад под свежим впечатлением, и теперь, озираясь на русскую действительность, приходится изумиться, с какой беспощадной последовательностью и с какой настойчивой планомерностью эти идеи проводятся в жизнь, невзирая на все полицейские препятствия и одиночные правительственные мероприятия.

Обращаясь теперь к вопросу о принадлежности лиц, поименованных в списке, приложенном к записке «Международный Парламентский Союз», и отмеченных троеточием, к той или иной ложе, могу пояснить нижеследующее.

После манифеста 17 октября 1905 г. ни у кого из русских, проживающих за границей, не оставалось никакого сомнения, что дни существующего в России режима сочтены и что скоро все будет дозволено, в том числе и масонские ложи. Поэтому в первой половине 1906 г. наблюдался усиленный наплыв русских в парижские ложи обеих систем.

Так, например, вышеупомянутая ложа «Космос» посвящала русских радикалов целыми стадами: 16 мая 1905 г. были посвящены в масонскую степень ученика нижепоименованные лица: литератор Константин Аркадакский-Добренович, профессор Юрий Гамбаров, врач Иван Лорис-Меликов, учитель Михаил Тамамшев, профессор и историк Александр Трачевский (недавно умер), профессор Евгений Аничков и литератор Александр Амфитеатров.

30 января 1906 г. все названные лица были «проведены» в степень подмастерья и в том же самом заседании «возведены» в степень мастера.

Из числа других лиц, помещенных в списке, кн. Павел Долгоруков и В. А. Маклаков принадлежат к ложе «L'Avangarde Maconique», Мастером Стула которой состоит теперешний министр внутренних дел в кабинете Думерга Рене Рену (Rene Renoult). Оба они значатся в списке ложи не под своей настоящей фамилией, а под псевдонимами. В. Маклаков именуется Морибоновым (F. Moribonoff), а кн. Долгоруков — Кутон (Couthon).

Морибонов просто фантастический псевдоним, но зато Кутон — весьма характерное прозвище. Жорж Кутон был одним из самых кровожадных деятелей эпохи Французской революции, член клуба якобинцев и Национального конвента. Он первый потребовал, чтобы королю не воздавали никаких особых почестей в Национальном собрании и не титуловали его Величеством. Впоследствии он же настаивал особенно усердно на казни Людовика XVI. Кутон кончил жизнь на гильотине.

Когда г. Маклаков был избран депутатом во Вторую Государственную Думу, Б. Рене Рену на заседании ложи «Авангард» 13 марта 1907 г. предложил приветствовать это событие «радостным рукоплесканием» и выразил надежду, «что в Россию скоро проникнет свет и откроются масонские ложи».

Та же ложа «Авангард» 21 октября 1908 г. принимала с большим почетом приезжего из Москвы своего члена кн. Павла Долгорукова. Мастер Стула произнес краткое приветствие, в коем выразил уверенность, что «вскоре в России будет не две-три ложи, как теперь, а вся страна покроется сетью лож и в каждом городе империи будет своя ложа».

Е. И. Кедрин принадлежит к ложе Великого Востока Франции «Les Renoteurs» («Обновители»), и в статье «Что такое Пацифизм и Общество Мира» я описывал подробно знаменательное заседание Конвента Великого

Востока Франции 20 сентября 1906 г., на коем ему был оказан торжественный прием и где он дал публичное обещание «всеми доступными мерами насаждать масонство в России».

Евгений Петрович Семенов, он же в действительности Евно Коган-Семеновский, секретарь правления петербургского отделения Общества Мира, один из самых деятельных и пронырливых масонов, господин, пригодный и способный решительно на все, а потому в этой среде очень ценится. К какой ложе он принадлежит, я не знаю, но он значится в списке, составленном ныне умершим членом Совета ордена неким Лебреном (Lebrun). Этот Лебрен из года в год пополнял свой список новыми фамилиями по мере посвящения, почерпая свои сведения из «Еженедельных бюллетеней масонских работ». После его смерти этот список попал в наши руки, и в нем значится: «Kohan (Semenoff) Eugene, publiciste cite Condorcet, Paris», т.е. именно адрес, по коему в Париже проживал Коган-Семеновский.

Теперь остается упомянуть только об Андрее Ждан-Пушкине и еще о нескольких лицах, которые не упомянуты в моем списке.

В Париже существует ложа Великого Востока Франции «Les Etudiant» («Студенты»), которая помещается на том берегу Сены, на бульваре Сен-Марсель. В состав ее входит вся радикальная мелочь и дрянь Латинского квартала. К нейто и принадлежит названный Ждан-Пушкин, а также его ближайшие приятели — бывшие присяжные поверенные Алексей Сталь, Михаил Михайлов и Евгений Рапп. Из них самым деятельным является Сталь. Владея свободно французским языком, он часто посещает разные ложи и читает рефераты о России, возбуждающие в слушателях ненависть к Государю и недоверие к русскому правительству.

Вот все, что пока известно о русских масонах, принадлежащих к парижским ложам. Гораздо интереснее и важнее знать состав российских подспудных лож, существующих уже в течение шести лет. Вот что по сему поводу достоверно известно:

В первой половине 1908 г. по просьбе русских масонов по распоряжению Совета ордена Великий Восток Франции в Россию ездили члены Совета Бертран Сеншоль (Sincholles), почетный Мастер Стула ложи «Les Renovateurs», и Гастон Буле (Boulay), почетный Мастер Стула ложи «Les Admirateurs de l'Univers» («Почитатели Вселенной»), в качестве комиссаров, которые и открыли в России, по одним сведениям, две, а по другим — три ложи.

Все это было давно известно из негласных источников, но в 1910 г. эти указания получили и документальное подтверждение.

20 октября 1910 г. в ложе «Les Admirateurs de l'Univers» состоялось торжество по поводу поднесения брату Гастону Буле ценного подарка в память избрания его президентом Совета ордена Великий Восток Франции. Один из членов ложи — Кавалер-Кадом брат Рауль Лянценберг (жид) произнес по сему случаю речь, в коей, восхваляя заслуги брата Буле перед масонством, между прочим, сказал:

«Ваша деятельность простирается даже за пределы Франции, и история отметит, что вы первый заложили основание символическим мастерским у заледенелого устья Невы и у снежного подножия Кремля в далекой и варварской Московии»

Таким образом, существование в России подспудных масонских лож можно считать несомненным и документально доказанным, но вот беда, что сюда о них доходят лишь отрывочные сведения, трудно поддающиеся проверке, и для успешного продолжения здешних розысков было бы весьма желательно, если бы департамент со своей стороны нашел возможным сообщить какие-либо данные о русских масонах и русских ложах, добытые на месте. Там ведь это сделать очень нетрудно, если в среде масонства даже и не имеется агентуры, достаточно хотя бы в течение некоторого времени проследить в Петербурге, например, за М. М. Ковалевским и Е. П. Коганом-Семеновским, а в Москве — хотя бы за кн. Павлом Долгоруковым, и, несомненно, вскоре выяснится и место их сборищ, и состав лож.

Что касается меня, мне достоверно известно, что когда все надежды на разрешение открытия масонских лож в России окончательно рушились и пришлось удовольствоваться несколькими подспудными ложами, то руководящая масонская организация законспирировалась и сосредоточилась в Обществах Мира и Друзей Мира. И действительно, стоит обратить внимание на лиц, входящих в состав этих обществ, а также стоящих во главе их как в России, так в Царстве Польском и Великом Княжестве Финляндском, дабы убедиться, насколько эти сведения справедливы.

Такое негласное существование лож, по-видимому, нисколько не препятствует успехам масонской пропаганды, о коих я могу судить на основании отчетов о некоторых профессиональных съездах, как, например, в минувшем году Пироговского, а в этом — недавно закончившегося народных учителей.

Мне приходится слышать и читать нарекания на правительство, зачем оно разрешает подобные съезды, а мне кажется, что оно прекрасно делает, ибо никакая агентура, никакое наблюдение не в состоянии дать такое верное освещение настроения некоторых общественных слоев, как подобные съезды.

Живя вдалеке от России, я не берусь судить и решать, на каком расстоянии от столиц и больших городов кончаются революция и политика, но зато, будучи достаточно осведомлен о масонской тактике и привычен к масонской фразеологии и складу масонского мышления, я с горестью убеждаюсь, что масонские идеи успели пустить достаточно глубокие корни.

Возьмите, например, Пироговский съезд. Там раздавались громкие требования об изъятии из законодательства статей, карающих врача и пациентку за вытравление плода — и все это во имя свободы совести и человеческого права женщины на «произвольное» зарождение. Я долго не мог прийти в себя и разобраться, кто так говорит — русский ли врач, имеющий Бога в душе и крест на шее, или французский масон — неомальгузианец, убежденный, что

«зародыш есть не что иное, как часть тела женщины, и она поэтому вправе им распоряжаться по своему усмотрению, подобно тому как она вольна распоряжаться своими ногтями, своими волосами и своими испражнениями».

Съезд народных учителей в этом отношении еще характернее. Острая озлобленная нетерпимость ко всему, что связано с государством и Церковью, все эти требования о демократизации школы с уничтожением всякой сословности, об устранении из школы всякого церковного влияния, о замене религии какой-то «кооперацией» — все это доказывает, что в среду русских сельских учителей глубоко запали космополитические, международные антинациональные и антирелигиозные идеи.

За мной достаточно служебного опыта, чтобы не всякое лыко ставить в сторону, не каждое слово принимать за чистую монету. Мне знакома также психология всех многолюдных собраний, где всякому хочется показать, что он «тоже умный человек», где каждый стремится перешеголять соседа в показном свободомыслии и радикализме. Всему этому я отвожу подобающее место, но все-таки мне кажется, что после учительского съезда никто, даже самый радужно настроенный человек, смотрящий на русскую действительность через самые нежно-розовые очки, не решится утверждать, что у нас все благополучно.

Вслушайтесь и вникните во все эти речи, и вы увидите и почувствуете, что это не обычный митинговый жаргон, а особая, специфическая масонская заученная фразеология, представляющая собой характерное смешение семинарской елейности с якобинской терминологией. Порой кажется, что говорит не русский сельский учитель, воспитанный на Кольцове и Никитине, считающий себя их преемником и продолжателем, а член французского красного учительского синдиката, выдрессированный и вымуштрованный опытной рукой масонской Лиги Образования. Все это приводит меня к убеждению, что такое настроение не есть результат бесшабашной социал-демократии или социал-революционной пропаганды, бьющей по верхушкам, а результат обдуманного и последовательного приведения в исполнение вышеприведенной, записанной мной восемь лет тому назад масонской программы.

На первый взгляд покажется абсурдом, каким образом дюжины две масонов, вынужденных к тому же таиться и прятаться и сосредоточенных преимущественно в столицах, могут пользоваться столь значительным влиянием, что оно простирается до самых медвежьих уголков нашего необъятного отечества.

Да, действительно этому трудно было бы поверить, если бы не особенности масонской тактики: это тактика очень лукавая, но когда она известна, то при некотором навыке можно довольно быстро по множеству признаков распознавать следы масонской пропаганды, [чем бы] она не прикрывалась.

Я имел случай подробно изложить и обрисовать эту тактику в статье «Что такое Пацифизм и Общество Мира», но так как ее может под руками и не быть, то я воспроизвожу эту часть целиком.

Дело в том, что если бы вся масонская деятельность сосредоточивалась только в ложах, то едва ли, несмотря даже на масонскую солидарность, они могли бы пользоваться особым ощутительным влиянием. По последнему подсчету, во всей Европе в 1908 г. насчитывалось всего 355 479 масонов, а в Америке и в Австралии — 1 185 241, итого в общем на целом свете не более полутора миллионов. Это капля в человеческом океане, и едва ли при дроблении этой цифры на разные, иногда враждебные друг другу системы, масонство могло достигнуть прочных, осязательных результатов. А между тем это влияние несомненно существует и ощущается повсюду, где существует масонство. Объясняется это тем, что в ложах в тайне и тишине вырабатываются лишь основные начала, а в жизнь их проводят не сами ложи, а многочисленные подмасонские организации, которые, не нося масонской этикетки, имеют не замкнутый, а общедоступный характер.

Таковыми подмасонскими организациями служат самые разнообразные общества или союзы, кассы, кружки и т.п. учреждения, преимущественно просветительного и филантропического характера. Главным контингентом подобных обществ являются не масоны, а профаны, и лишь руководителями служат несколько испытанных масонов, действующих как бы независимо и самостоятельно, но, в сущности, по внушению и указке лож. Вовсе не требуется, чтобы масонов было большинство. Двое-трое человек, твердо знающих, чего они хотят, к чему стремятся и чего добиваются, будут всегда иметь перевес над толпой несговорившихся людей, большей частью не имеющих определенной программы и никаких твердо установившихся взглядов. Делается это обыкновенно так: несколько масонов, наметив себе определенную задачу, организуют какое-нибудь легальное общество или втираются в уже существующее и привлекают к нему заранее намеченных профанов из таких, которые по своим умственным и нравственным качествам кажутся подходящими. Повинуясь сначала внушениям руководителей, такие профаны быстро усваивают масонский дух и превращаются в усердных, подчас бессознательных, проводников усвоенных идей в той среде, которая им отведена по масонским соображениям, влияя на общественное мнение, а иногда и создавая его.

Для таких целей пригодно всякое общество. Мне помнится на примере, что самое обыкновенное благотворительное общество «Помощь» было таким образом превращено в Общество народных университетов. Но, как я сказал, предпочтительнее всего общества, преследующие просветительные, гуманитарные, благотворительные и взаимовспомогательные цели.

Таковы лиги образования, народные университеты, воскресные школы, общества библиотекосведения, общества грамотности, Общества Мира и т.п. Все подобные общества в России состоят под гласным или негласным руководством масонов. Поэтому-то они всеми мерами стремятся пробраться

прежде всего в городские управления, а, если возможно, то и забрать их в свои руки. Так, например, в Москве всем распоряжается деятельный и весьма пронырливый масон, некий г. Астров.

Если хорошенько поискать, их найдется немало и в Министерстве народного просвещения. Хотя во главе ведомства и стоит человек твердых и определенных взглядов, как Л. А. Кассо, но кто поручится, что и сейчас там не работают такие типы, как слепцовы и рихтеры¹.

Вот поэтому-то народные учителя являются на съезды выдрессированные и все говорят, как граммофонные пластинки.

Правительство, однако, не ограничивается тем, что оно терпит подмасонские организации, существуют даже такие, коим оно оказывает денежные субсидии. Я говорю все о том же Межпарламентском Союзе, о коем идет речь в моей предыдущей записке. Поэтому я считаю нелишним ныне добавить ту часть, которая не вошла ни в мою записку, ни в мою статью в «Новом Времени».

История возникновения Межпарламентского Союза довольно оригинальна.

В середине прошлого столетия в Англии жил некий человек по имени Уильям Рандаль Кремер, а по ремеслу плотник. Сначала он был секретарем своего рабочего синдиката, затем сделался журналистом, а в 1885 г. попал депутатом в палату общин. С самых молодых лет он носился с неотвязной мыслью о необходимости водворения вечного мира между народами. В 1871 г. ему удалось основать общество мира для рабочих, из коего впоследствии выродилась «Международная Лига Арбитража» (The International Arbitration League).

Достигнув известного общественного положения, Кремер стал усиленно хлопотать о заключении арбитражного договора между Великобританией и Соединенными Штатами. Он в этом случае действовал в сторону наименьшего сопротивления, полагая, что почин двух родственных по происхождению народов послужит в скором будущем примером и для других наций. Наконец, в 1887 г. он добился, что в этом смысле был составлен адрес за подписью 234 членов палаты общин и всех главарей рабочих синдикатов. Вскоре во главе английской делегации Кремер отправился в Вашингтон для предъявления конгрессу этого адреса. Из этой попытки, однако, не получилось никаких осязательных результатов, но, тем не менее, она послужила зародышем, из коего впоследствии вырос Межпарламентский Союз.

Вскоре до сведения Кремера дошло, что известный экономист Фредерик Пасси, глава французских фритредеров, внес во французскую палату депутатов проект закона о международном арбитраже. Кремер поспешил с ним познакомиться и сблизиться, а Пасси, располагавший обширными связями в парламентском и ученом мире, оказал Кремеру весьма важную поддержку,

¹ Ведь был же одно время министром просвещения гр. Н. И. Толстой, а товарищем — некий г. Герасимов, кадет чистойшей воды.

ибо его вмешательство обеспечивало нарождавшемуся движению сочувствие французских парламентариев.

31 октября 1888 г. в городе Париже, в одном из залов Гранд-Отеля, состоялось подготовительное собрание, в коем приняли участие 9 английских и 25 французских парламентариев. Цель собрания была строго ограниченная: предполагалось организовать движение в пользу заключения арбитражного договора между Францией, Великобританией и Соединенными Штатами. При этом, между прочим, была выполнена резолюция с выражением пожелания созвать в ближайшем будущем подобное же собрание, к участию в коем приглашались не только французы, американцы и англичане, но и парламентарии других стран, «воодушевленные сочувствием идее всеобщего мира». Таким образом было положено начало будущим Межпарламентским конференциям.

Первая такая конференция состоялась в Париже в следующем 1889 г., во время юбилейной Всемирной выставки. Это собрание было во всех отношениях весьма важным.

Прежде всего оно впервые носило действительно международный характер. Собралось 95 парламентариев: 55 французов, 30 англичан, 5 итальянцев и по одному представителю от нижеследующих стран: Бельгии, Венгрии, Дании, Либерии и Северо-Американских Соединенных Штатов.

Во-вторых, в направлении деятельности этого едва народившегося учреждения произошел перелом, наложивший на всю его последующую деятельность особый отпечаток, который не только сохранился до наших дней, но с каждым годом приобретает все более и более определенную окраску.

До сих пор инициатива движения в пользу всеобщего мира принадлежала немногочисленной группе мечтателей-идеалистов, теперь руководство им перешло в руки масонов.

Одновременно с Межпарламентской Конференцией в 1889 г. в Париже заседал созванный по инициативе Великого Востока Франции Вселенский Массонский Конгресс, приуроченный к столетнему юбилею взятия Бастилии, которое у масонов считается праздником Всемирной революции.

Вселенским этот конгресс был только в воображении его организаторов, ибо германские, великобританские, североамериканские и австралийские ложи на нем демонстративно отсутствовали. В Париже на созывательную рекламу Великого Востока Франции собралось менее пятой части масонов всего мира, и то были по преимуществу представители латинской отрасли масонства, которое в силу исторических условий более других усвоило себе противоправное, противохристианское и противогосударственное направление.

От внимания съехавшихся масонов не ускользнуло важное значение происходившей в то время в Париже скромной на вид первой Межпарламентской Конференции Мира, и произнесенные на масонском конгрессе речи свидетельствуют, что масоны сразу поняли и оценили, каких важных

результатов для ордена можно достичь, овладев этим движением и захватив его в свои руки.

Зная по стародавнему опыту, сколь удобно под отвлеченным и туманным покровом «всемирного братства народов» обделявать самые неопрятные делишки и достигать целей, собственно ничего общего с этим «братством» не имеющих, масоны сразу сообразили, каким могущественным орудием в их руках может послужить правильно организованная систематическая международная, да еще к тому же до некоторой степени полуофициальная, пропаганда пацифизма. Поэтому на первых же порах, едва, так сказать, Межпарламентский Союз вылупился из своей скорлупы, как уже преобладающим в нем элементом были французские парламентарии, и среди них большинство выдающихся масонов того времени.

С тех пор наплыв их в Союз идет все усиливаясь, и в настоящее время в составе французской национальной группы Союза насчитывается 108 человек, принадлежность коих к масонству может быть установлена документально, а именно 52 сенатора и 56 депутатов.

Точно так же во главе наиболее крупных французских Обществ Мира стоят все ревностные и воинствующие масоны: Шарль Рише, Эмиль Арну, Люсьен Ле Фойе и Шарль Бокье.

Если бы у кого оставалась тень сомнения в том, какое важное значение придается пацифизму в смысле масонской пропаганды, я прилагаю при сем в подлиннике воззвание масонской «Французской Рационалистической Лиги Мира» от 13 апреля 1913 г. [...]

Точно то же явление наблюдается и в России. Едва успело проникнуть к нам масонство, как первым и ближайшим его последствием было появление Обществ Мира или Друзей Мира, причем как в России, так и в Польше, и в Финляндии во главе оных стали все опасные деятельные масоны, которые преобладают и в их личном составе.

Возвращаясь к историческому обследованию постепенного развития Межпарламентского Союза, следует отметить, что собрание, происходившее 29 июня 1889 г. в Париже, положило начало целому ряду Межпарламентских Конференций, из коих последняя, по счету восемнадцатая, происходила в сентябре 1913 г. в Гааге. На предыдущей конференции 1912 г., происходившей в Женеве, была, между прочим, вынесена резолюция, [носившая] по стилю и характеру уже явно масонский отпечаток.

«Принимая во внимание, что правительства в своей деятельности все более и более подчиняются мнению и пожеланиям большинства граждан, конференция рекомендует избирателям заботиться, чтобы политика их страны основывалась на праве, справедливости и братстве народов».

Первые годы Союз не имел ни постоянного председателя, ни постоянной организации. Мало-помалу члены Союза в каждой стране объединя-

лись в Межпарламентские Комитеты, преобразованные впоследствии в Национальные Группы. На конференции в Берне в 1892 г. было положено основание центральному Межпарламентскому Бюро, во главе коего в течение 17 лет, по 1 июля 1909 г., стоял известный масон — национальный советник Бернского кантона доктор Альберт Гоба, о котором мне приходилось неоднократно говорить.

Согласно постановлению Межпарламентской Конференции, в Христиании в 1899 г. был создан Межпарламентский Совет, в состав коего входят по два делегата от каждой национальной группы.

На конференции в Берлине в 1908 г. административная часть Союза подверглась существенному изменению. Вместо прежнего временного председателя, избираемого в каждую сессию, во главе Межпарламентского Совета поставлен постоянный президент, который вместе с тем состоит членом и председателем нового учреждения, а именно Исполнительного Комитета. Последний состоит из четырех членов, избираемых конференцией на пленарном заседании по одному от разных национальных групп. Этот комитет руководит также Межпарламентским Бюро, которое в 1909 г. было перенесено изерна в Брюссель, где находится и в настоящее время.

Одновременно произошло весьма важное изменение в финансовой части Союза. До тех пор Союз существовал исключительно на членские взносы и лишь одна Норвегия выдавала от себя небольшую ежегодную денежную субсидию. Ввиду значительных денежных расходов, вызываемых новой административной организацией Союза, Совет обратился к национальным группам с просьбой побудить их правительства оказать финансовую поддержку. Первый пример подали Англия, ассигновавшая ежегодное правительственное вспомоществование в размере 300 фунтов стерлингов, а за ней последовали некоторые другие государства, в том числе и Россия.

В январе 1912 г., после продолжительных переговоров русского правительства с Межпарламентским Бюро, Совет Министров постановил внести в бюджет Министерства иностранных дел 2500 рублей, в виде денежного пособия Межпарламентскому Союзу.

Таким образом, с 1908 г. Союз вступил в новую эру существования и отношения его к правительствам сделались как бы полуофициальными.

Официальная брошюра, изданная в 1912 г., так объясняет эти отношения.

«Правительственная поддержка налагает на Союз некоторые обязанности, но этим самым правительства со своей стороны приняли на себя нравственное обязательство серьезно считаться с постановлениями и пожеланиями Союза, который, таким образом, становится одним из столбов будущей организации международного общественного строя.

Согласно своему уставу, Союз должен строго организовать свою деятельность обсуждением вопросов, входящих в область международного

права, но в настоящее время разрабатывается предложение о расширении этой области».

«Союз, — говорится в той же брошюре, — не академия, которая в стороне от общественной жизни занималась бы разработкой теоретических вопросов международного права. Он должен быть учреждением деятельным, живым, стремящимся при помощи давления на общественное мнение к осуществлению великих преобразований в строе международного общества».

Преобразования эти, скажу я от себя, весьма многосложны и многочисленны и нередко касаются прямо внутренней политики некоторых стран. Союз, как учреждение субсидированное, естественно склонен к известной сдержанности и осмотрительности, но конгрессы Обществ Мира, с которыми он находится в теснейшей связи, не стесненные никакими субсидиями, пользуются самой широкой свободой. А так как члены Союза в то же время состоят членами этих самых обществ, то на проверку получается то же самое.

Кроме того, как Союз, так и Общества Мира тесно связаны с разными другими международными обществами, преследующими иногда весьма туманные, подлежащие самому широкому толкованию цели.

Таково, например, «Общество Национальностей» («Societe de Nations»). На созванном этим обществом 26—29 июля 1911 г. «Конгрессе Рас» обсуждались меры к «уничтожению расовых предрассудков и к искоренению народной гордости», причем между прочими выражено пожелание, «чтобы предстоящая Мирная Конференция в Гаге признала правила международного публичного права, обеспечивающие равенство всех национальностей и облегчающие им доступ в цивилизованное общество, а также вменила в обязанность державам заняться ныне же приготовлениями к освобождению и автономии этих народностей».

При этом все Общества Мира приглашаются всеми мерами способствовать осуществлению этих пожеланий.

Всем, конечно, ясно, какой смысл и значение эти пожелания имеют в отношении России, и российские Общества Мира успешно выполняют эту задачу. Вспомните речь Лео Мехелина на последнем собрании Московского Общества Мира.

Теперь осталось только сказать несколько слов о составе русской национальной группы. В нее входят 25 членов Государственного Совета и 116 членов Государственной Думы, которые в общей сложности уплачивают в кассу Межпарламентского Союза 1000 рублей членских взносов.

Хотя список членов этой группы (приложение Б) и пестрит инородческими и кадетскими фамилиями, тем не менее среди них встречаются люди весьма компетентные, ни к каким тайным обществам не принадлежащие и даже, быть может, не подозревающие о их существовании.

Но зато состав Бюро русской национальной группы чрезвычайно характерен в смысле окраски направления ее деятельности. Председатель Бюро:

И. Н. Ефремов. Вице-председатели: И. Глебов¹, М. М. Ковалевский и П. Н. Милюков. Секретарь: кн. В. Тенишев. Помощники: А. Булат, Н. Ивов, С. Максудов. Члены: А. Васильев, С. Глесмер, А. Звегинцев, Ф. Родичев, М. Стахович и А. Шингарев. Делегаты в Межпарламентский Совет: И. Ефремов и М. Ковалевский.

Мне кажется, что эти имена настолько сами по себе красноречивы, что ни в каких комментариях не нуждаются и ясно свидетельствуют, каких именно услуг может от них ожидать правительство.

2500 рублей — деньги немалые, хотя главная суть тут не в деньгах. Денег, конечно, жаль, но деньги, как известно, дело наживное, и, с точки зрения оптимистов, ассигнование на никому не нужную затею, пожалуй, даже утешительный показатель для финансового положения страны. Значит, мы богаты, ибо только богатые имеют возможность бросать деньги на пустяки. А вот как бы эти господа, желая показать, что они тоже не даром деньги получают, не вовлекли нас в какую-нибудь невыгодную авантюру.

Приближается срок, назначенный Второй Гаагской конференцией для созыва очередного международного совещания о мире, и голландское правительство уже приступило к его подготовке. Подобные конференции не частное предприятие и ничего не имеют общего ни с Межпарламентскими Конференциями, ни с Конгрессами Мира. Это учреждение официальное, и почин оного принадлежит великодушному порыву Государя Императора. Не мешает ныне же озаботиться, чтобы в число русских делегатов попало возможно меньше болтунов из числа значащихся в приложенном списке.

По слухам, голландское правительство пригласило в состав «подготовительного комитета» профессора международного права Мих. Андр. Таубе. Это тот самый барон Таубе, который сначала записался в число членов Петербургского Общества Мира, а когда раскусил, в чем там дело, демонстративно покинул Общество, написав довольно резкое письмо проф. М. М. Ковалевскому. Уже это одно свидетельствует, что он дельный и проницательный человек. К тому же он пользуется репутацией талантливого практического деятеля.

Если на конференцию соберутся еще такие же практические деятели и, отбросив мечтания о всеобщем разоружении, о сокращении вооружений, об ограничении народов в средствах нападения и обороны, займутся установлением общих международных соглашений по вопросам мирного международного права, такая конференция несомненно принесет большую пользу.

*Подписал: Леонид Ратаев,
28/14 января 1914 г.*

¹ Глебова в списках членов Думы нет. Быть может, Иван Гамов.

СПИСОК ЧЛЕНОВ РОССИЙСКОЙ НАЦИОНАЛЬНОЙ ГРУППЫ МЕЖПАРЛАМЕНТСКОГО СОЮЗА¹

А. Государственный Совет²:

Авдаков Н. С.	Озеров И. Х.
Васильев А. В.	Олизар И. Э.
Велиовейский, гр[аф], С. И.	Олеуфьев, гр[аф], Д. А.
Глесмер С. П.	Поклевский-Козелл
Годлевский С. К.	Рыков Е. В.
Горватт С. А.	Скирмунт К. Г.
Гримм Д. Д.	Стахович М. А.
Гукасов*	Таганцев Н. С.
Ермолов А. С.*	Ханенко*
Каменский И. Г.	Шебеко И. А.
Ковалевский М. М.	Энгельгардт В. П.
Незабытовский К. К.	Ясюнинский*
Оболенский, кн[язь], А. Д.	

Б. Государственная Дума

Аджемов М. С.	Васич*
Андронов*	Виноградов В. А.
фон Анреп*	Владимиров*
Антонов Н. И.	Волков Н. К.
Бабянский*	Воронков М. С.
Базилевич*	Гайдаров*
Бакин*	Гамалея А. А.
Бантыш*	Герценвиц Д. И.
Бардиж К. Л.	Глебов*
Бардыгин*	Годнев И. В.
Бергман Г. А.	Голицын, кн[язь], Б. А.
Бич*	Гродницкий М. И.
Блинов*	Гутоп Г. В.
Бобринский, гр[аф], В. А.	Гучков А. И.*
Булат А.*	Дмитрюков И. И.
Буцкий*	Доппельмайер*

¹ ГАРФ, ф. 102, 1905, д. 12, ч. 2, прод. 5, л. 276–297.

² Звездочками обозначены те, кто в числе членов Государственного Совета и Государственной Думы не значатся.

Двимша Л. К.
Еремин Ф. А.
Ефремов И. Н.
Захарьев*
Звегинцев А. И.
Зубков*
Иванов С. А.
Иданов*
Искрицкий*
Каменский*
Карякин*
Килевин*
Киселев Д. В.
Клименко*
Климов*
Клюжев И. С.
Кобяков*
Ковалевский Е. М.
Ковзань А. И.
Колесников В. Н.*
Комсин*
Кочубей В. В.
Крюднер-Струве, бар[он]*
Куприянов*
Куракин*
Лерхе*
Лукашин*
Львов Н. Н.
Люц Л. Р.
Маклаков В. А.
Максудов*
Маньков И. Н.
Марков 1-й Н. А.
Маров*
Масленников А. М.
Мерзляков*
Мефодиев*
Милюков П. Н.
Неклюсов П. А.
Ниселович*
Новиков М. М.

Петровский Г. И.
Петров 2-й А. А.
Пилипенко Н. Е.
Погелло*
Покровский 1-й*
Попов 3-й
Пташевский*
Родзянко М. В.
Родичев Ф. И.
Розен, бар[он]*
Роттермель*
Румянцев*
Савельев*
Свенцицкий Г. И.
Скоропадский Г. В.
Скороходов*
Степанов В. А.
Тевкелев К. М. Б.
Тенишев, кн[язь]*
Тесленко*
Титов И. В.
Тищенко*
Толстой, гр[аф]*
Троицкий*
Тукаев*
Уваров, гр[аф], *
Фальц-Феин*
Федоров*
Фридман Н. М.
Харитонов*
Харламов В. А.
Хас-Малидов*
Хомяков Н. А.
Челноков М. В.
Черницкий*
Черносвитов А. М.
Чихачев
Шеметов*
Шидловский
Шингарев А. И.
Шаллинг Б. Ф.*

В. Бюро

Председатель: Ефремов И. Н.

Вице-председатели: Глебов*, М. Ковалевский, П. Милюков.

Секретарь: кн. В. Тенишев*.

Помощники секретаря: Булат*, Иванов*, Максудов*.

Казначей: Свенцицкий.

Члены: С. Глесмер, А. Васильев, А. Звегинцев, Ф. Родичев, М. Стахович,
А. Шингарев.

Г. Делегаты в Межпарламентский Союз

Ефремов И. Н., Ковалевский М. М.

Итого в нынешнем составе Государственного Совета и Государственной Думы против прежнего не хватает 62 человек, которые, вероятно, заменены новыми.

ДОКУМЕНТЫ ВОЕННОЙ РАЗВЕДКИ РОССИЙСКОЙ ИМПЕРИИ

Некоторые данные о современном положении франмасонства (1906 г.) (записка военного агента русской армии, полковника А. Д. Нечволодова)¹

Замечательный русский историк, автор «Сказания о Русской земле» А. Д. Нечволодов (1864–1938)² после окончания Академии Генерального Штаба был определен на службу в Генеральный Штаб. В 1904 году в чине полковника назначен военным агентом в Корею, но затем вследствие занятия Кореи японцами остался в распоряжении наместника Его Величества на Дальнем Востоке. В 1908 году произведен в генералы. В 1906 году А. Д. Нечволодов был направлен в Западную Европу для выполнения специального задания по изучению сети масонской конспирации и ее связей с японской разведкой. Русский военный агент собрал ценные сведения о деятельности масонских лож, провел доверительные беседы с осведомленными лицами в Стокгольме и Париже. В результате этой поездки была подготовлена секретная записка для военного руководства.

Совершенно секретно.

С 15 Сентября по 15 Ноября 1906 года я совершил заграничную поездку с целью изучения вопроса о денежном обращении в Западной Европе и для сбора сведений о современном состоянии франмасонства.

Собранные данные по последнему вопросу имеют, конечно, совершенно отрывочный характер, а потому настоящая записка и представляет из себя лишь последовательное изложение тех сведений об этом тайном обществе, какие мне удалось собрать по мере посещения различных городов.

18 Сентября я прибыл в город Стокгольм и посетил нашего генерального консула В. А. Березникова; на мой вопрос о франмасонстве в Швеции, о содействии со стороны шведов русской революции, о связи этих двух данных

¹ АСТМ, фонд Н. Ф. Степанова; публикуется впервые.

² Биографические данные А. Д. Нечволодова даются по материалам фонда Н. Ф. Степанова (АСТМ).

между собой, а также и о значении шведских евреев как во франмасонстве, так и в государственной жизни, г. Березников ответил мне следующее: франмасонство распространено в Швеции чрезвычайно сильно; начиная от королевской семьи и кончая кругом так называемого порядочного общества, принято принадлежать к той или другой ложе; чтобы быть членом парламента, надо почти обязательно быть масоном; в числе шведских масонов числятся много пасторов и офицеров; деятельность лож ограничивается, по-видимому, символическими обрядами и собраниями, а также и благотворительностью; евреи принимаются в число братьев; о выдающемся их значении в шведском масонстве ничего неизвестно; вообще же, они за последние годы сильно входят во все отрасли государственной жизни и в настоящее время все банковые и крупные промышленные дела сосредоточены в их руках; участие шведов и даже высшей администрации в нашем революционном движении несомненно; только за самое последнее время, ввиду сильного развития в самой Швеции социализма, находящегося в связи с русскими событиями, высшее Правительство переменило свою тактику; затем г. Березников сообщил мне, что, несмотря на весьма плохую постановку дела, за отсутствием денежных средств, относительно нашей тайной разведки о влиянии шведов на русское революционное движение, у него имеется список лиц, принимающих активное участие в этом движении посредством тайной доставки оружия, рассылки прокламаций, укрывательства наших государственных преступников и пр.

На вопрос мой, имеется ли какая-нибудь связь между этими лицами и франмасонами, г. Березников ответил мне, что это ему совершенно неизвестно, так как ему никогда не приходило в голову делать подобное сопоставление, да и вообще по поводу масонства как нашей миссией в Стокгольме, так и русским центральным Правительством, насколько ему известно, никогда никаких вопросов не возбуждалось.

В этот же вечер я имел случай познакомиться с ротмистром шведской конной гвардии графом Розеном, при посредстве которого мне удалось достать полные списки (матрикулы) всех шведских масонов.

Из этих матрикулов, между прочим, можно усмотреть, а) что все шведские масоны, помещенные в списках, имеют только низшие степени посвящения и б) что шведские ложи находятся в связи с ложами всего мира, причем, кроме того, в числе шведских братьев числятся масоны и иностранных лож: король английский Эдуард, наследный принц датский и др.

Матрикулы эти были показаны мною В. А. Березникову и возбудили в нем живейший интерес, так как он тотчас же нашел в них фамилии нескольких шведов, принимающих деятельное участие в революционном движении в России.

Я просил г. Березникова сверить означенные матрикулы с его секретным списком и, сделав соответственные пометки, выслать затем мне их в Киссенген, что и было им исполнено с величайшей готовностью.

Из трех этих мартикул видно, что мои предположения о принадлежности шведов, содействующих нашей смуте, к франмасонам вполне оправдались, так как все 40 человек, помещенных в секретном списке г. Березникова, оказались масонами, занесенными в мартикул.

Из Стокгольма я проехал в Копенгаген, где познакомился с неким г. Симкенсом, который при ближайшем знакомстве оказался мастером ложи Хирам-Абиф в Гааге; г. Симкенс начал убедительно уговаривать меня вступить в братство и в доказательство своей уверенности в том, что из меня выработается в самом непродолжительном времени выдающийся масон, подарил мне свой мастерский знак. Затем г. Симкенс предложил немедленно ввести меня в большую Копенгагенскую ложу, указывая на особые преимущества, связанные со вступлением в эту ложу, так как она имеет в среде своих братьев много членов различных царствующих фамилий; кроме того, при посредстве некоторых ее членов можно впоследствии достигнуть и посвящения в мартинизм.

Я отклонил любезное предложение г. Симкенса, объяснив ему, что русские служащие не могут принадлежать к тайным обществам; тогда он указал мне, что я могу поступить в ложу совершенно негласным образом и моя фамилия нигде не будет записана, причем добавил, что имеется значительное количество такого рода членов; я вынужден был вторично отказаться под предлогом скорого отъезда.

На следующий день после этого разговора я имел случай убедиться в справедливости слов г. Симкенса относительно значения Копенгагенской ложи, так как ее посетил прибывший накануне из Христиании норвежский король Гакон в обществе многих других, весьма высокопоставленных лиц.

Из Копенгагена я направился в Киссенген, где познакомился с председателем Киссенгенского отделения Швейнфуртской ложи, доктором Дируфом. Доктор Дируф доставил мне франмасонский календарь на 1907 год, из коего видна та сторона организации франмасонства, которая не считается нужным быть скрытой.

Доктор Дируф с большой готовностью вызвался сообщить мне некоторые данные по масонству; по его словам, масонство — учение высоко христианское и борется с католицизмом; цель его — всемирное братство людей; никакой иудейской подкладки оно не имеет, в политику вовсе не вмешивается, и главнейшая тайна масонства заключается в том, что в нем вовсе нет ничего тайного.

Насколько был искренен доктор Дируф, я судить не берусь, но, согласно заявлениям лиц, виденных мною в Париже, большинство масонов действительно вовсе и не подозревают о том тайном верховном руководстве, которое направляет деятельность всех лож, а наивно считают, что братство служит исключительно гуманным целям, а тайной облечены только масонские обряды и символы.

По прибытии моем в Париж, во время разговора на политические темы, который я вел с двумя моими знакомыми, совершенно не причастными к ка-

кого бы то ни было рода общественной деятельности, герцогом Ришелье и виконтом де-ла Уссе, ими, между прочим, было высказано следующее: в настоящее время Франция управляется всецело франмасонами, которые, в свою очередь, являются орудиями, с одной стороны, еврейства, а с другой стороны, английской политики, причем председатель Совета министров Клемансо, человек с гораздо большим значением, чем сам президент республики франмасон Фальер, только по виду социалист; в действительности же Клемансо — вполне покорный слуга Англии, давно ею купленный; ввиду значительного недовольства во Франции современным порядком вещей, возможен даже государственный переворот, но переворот этот, если и совершится, то он будет произведен только для вида, действительная же власть останется по-прежнему в руках Клемансо, франмасонов, евреев и англичан.

Затем оба собеседника пояснили мне, что в ближайшем будущем, по тем данным, которыми они располагают, должно произойти решительное столкновение Англии с Германией, причем ныне ведется высшими английскими политиками с королем Эдуардом во главе подготовка к этому столкновению в следующем направлении: дабы воспрепятствовать Германии получить могущественного союзника на море в лице Соединенных Штатов, Англия, которая успела уже вернуть почти целиком свои капиталы, данные в долг Америке после междоусобной войны, вызовет столкновение между Японией и Соединенными Штатами, столкновение это, ввиду современного состояния флотов обеих сторон и неготовности Панамского канала, несомненно должно решиться в пользу Японии; затем Англия в союзе с Францией вызовет войну с Германией, которую начнет с уничтожения флота последней державы, чем устранится всякая опасность высадки германских войск на побережье Соединенного Королевства; после этого Англия предоставит немецким войскам разгромить на суше Францию, в чем, по словам обоих лиц, говоривших мне это, не может быть, конечно, ни малейшего сомнения¹.

Таким образом, благодаря этой войне все выгоды получит только одна Англия, так как, несмотря на победу на суше, Германия все-таки навеки потеряет свою морскую торговлю, причем война одинаково разорит как ее, так и Францию, что опять-таки послужит только на пользу Англии.

Настоящее зловещее положение вещей сознается многими французами, искренне желающими избежать столкновения с Германией, но состав современного французского правительства таков, что оно всецело руководствуется инструкциями из Лондона, а других сколько-нибудь способных лиц, могущих сплотить около себя все националистические и патриотические группы, решительно не имеется. Все эти партии имели было надежду, что таким лицом явится Поль Думер, особенно после ссоры его

¹ К сожалению, этот же взгляд разделяется и всеми виденными мною французскими офицерами.

с франмасонами вследствие разоблачений их шпионской деятельности в армии, однако впоследствии и Поль Думер потерял доверие этих партий, так как он все-таки не порвал с масонами и вел за последнее время слишком очевидную двойную игру.

Затем оба мои собеседника высказали мне, что, хотя они лично стоят совершенно вне всяких политических партий, тем не менее охотно познакомят меня со всеми лицами, занимающимися борьбой с иудейством и франмасонством, причем виконт де-ла Уссе вызвался даже, в случае если я пожелаю, сопутствовать мне в Лондон для оказания помощи по изучению франмасонства в Англии. В Лондоне мне, к сожалению, за недостатком времени побывать не удалось, но в Париже, благодаря любезному содействию упомянутых двух лиц, я вскоре познакомился с ближайшими помощниками Эдуарда Дрюмона, редактора «Свободного слова», — Гастоном Мери и Эрве де Ровиллем; с графиней Мирабо-Мартель (Жип), которая собирает в своем салоне всех светских антисемитов и антимаасонов; с негласным агентом Рима в борьбе с масонством аббатом де-ла Бессонери, и, наконец, с тремя главными деятелями антимаасонства: Морисом Тальмейром, Андре Бароном и Копен-Альбанселли; последний был масоном, достиг степени розенкрейцера, но затем порвал с франмасонством и объявил ему самую беспощадную борьбу, когда при посвящении в высшую степень ему было открыто, что означенное общество служит тайным целям иудейства и английской политики.

Упомянутые выше группы лиц, работающие, по моему убеждению, весьма деятельно, но не в достаточной связи между собой, собрали ныне уже весьма обширный материал для полного освещения иудо-масонства, материал большей частью привезенный мною в Петербург, и ведут ныне самую энергичную пропаганду против захвата власти евреями и масонами во Франции.

Наибольшее количество данных доставили мне гг. Тальмейр, Барон и Копен-Альбанселли.

Они подтвердили мне, так же, как и графиня Мартель, и гг. Мери и де Ровиль, что все нити нашей революции сосредоточены в иудейско-масонских руках, что из наших общественных деятелей некоторые находятся в несомненной связи с масонами и с главным раввином Парижа, что бывший член Государственной Думы г. Кедрин открыто появлялся на заседаниях «Великого Востока» и что вожди конституционно-демократической партии (Милюков, Струве и др.) несомненно составили программу своей деятельности под непосредственным руководством высших франмасонов; кроме того, они отметили в переданном мне списке «Масонского генерального штаба» фамилии лиц, принимающих активное участие в русском революционном движении, причем лица, наименее важные в этом отношении, отмечены черточкой, более важные — одним крестиком, а самые выдающиеся — двумя.

Затем г. Тальмейр передал мне также собственный экземпляр «Ежегодника Великого Востока», в котором на странице 277 прямо говорится о существовании франмасонских лож в России в настоящее время.

По вопросу о современной политической программе Англии, изложенной мне гг. Ришелье и Уссе, упомянутые три лица вполне подтвердили ее существование, но сделали при этом следующее существенное дополнение: несомненно таковая программа существует и английские политики прилагают все усилия к ее осуществлению, и притом в самом ближайшем будущем, так как хотят ее провести при жизни короля Эдуарда, зная, что будущий король, принц Уэльский, по своему характеру мало способен к активной деятельности; кроме того, крайне благоприятным обстоятельством для возможно скорейшего проведения этой программы являются в настоящее время полная подчиненность английскому влиянию современного французского правительства с Клемансо во главе и неготовность морских вооружений Соединенных Штатов и Германии; однако существует сильнейший тормоз к осуществлению этой программы в лоне самого франмасонства; тормоз этот — франмасоны-евреи, которые отлично понимают, что если будущая война послужит исключительно на пользу Англии, то она в это же время разорит Францию и Германию, а в последних двух государствах в настоящее время слишком много еврейских капиталов, неизмеримо больше, чем в Англии; поэтому евреи-франмасоны и выступили решительными противниками английской программы.

По словам гг. Тальмейра, Барона и Копен-Альбанселли, евреи в этом вопросе на тайных франмасонских советах одержали в настоящее время победу, но разногласие это вызвало впервые со времени существования франмасонства сильнейший раскол между его английскими и еврейскими членами, раскол, который впоследствии может быть роковым для могущества самого франмасонства.

Осторожно опрошенный мною на другой день после этого разговора по поводу современных политических обстоятельств масон третьей степени и бывший член Совета Великого Востока г. Поль Думер, с которым я имел несколько совещаний по чисто финансовым вопросам, несмотря на уклончивость своих ответов, тем не менее, высказал мне совершенно определенно, что в настоящее время для Франции возможно только соглашение с Англией, что он этому соглашению вполне сочувствует, и хотя и не верит в войну в ближайшем будущем, но находит, что в случае ее возникновения Франция должна искать реванш за 1870 год.

Относительно организации английского франмасонства и связи его с французским гг. Тальмейр, Барон и Копен-Альбанселли сообщили мне, что между ложами этих двух фракций масонства связи нет и они находятся между собою официально даже в разрыве, равно как «Великий Восток» Франции находится в разрыве с германскими ложами; но разрывы эти созданы умышленно.

но, чтобы скрыть от низших масонов интернациональный и антипатриотический характер этого братства; главные же руководители французского и английского франмасонства находятся между собою в самой тесной связи; при этом мне было пояснено, что истинные главари масонства не всегда имеют высшие степени посвящения, а иногда даже вовсе и не числятся масонами, как, например, Ротшильды и главный раввин Парижа, но, тем не менее, они именно и направляют деятельность лож всего мира, лож, в которых большинство членов преследуют свои личные мелкие карьерные и денежные интересы и далеки от понимания того, орудием чего они служат.

Относительно участия членов английского масонства в событиях в России гг. Тальмейр, Копен-Альбанселли и Барон затруднились дать мне какие-либо положительные сведения, но указали, что английским центром, где сосредоточена активная деятельность против России, являются лондонское «Общество иудейской территориальной организации» и лондонское же «Общество помощи русским евреям». По данным «Таймса»¹, членами советов этих обществ являются: а) «Общества иудейской территориальной организации» — Израэль Зангвиль, Артур Коген, Эдер, Тармель Гольшмид, Филип Гартог, Павел Гирш, Вениамин Киш, Макс Лангерман, Лазарь Лангдон, Виль Родштейн, Клемен Саламан, Соломон И. Соломон, Исидор Шпильман, Турнер, Люсьен Вольф, Юдифь Зангвиль; б) «Общества помощи русским евреям» — Лорд Ротшильд, Самуил Монтегю, Давид Александр, Н. С. Иосиф, Клавдий Монтефиори, Леонард Коген и Стюарт Самуэль.

Через несколько дней после этого разговора я виделся с моим старым знакомым по Петербургу, германским послом в Париже, князем Радолиным.

Во время этого свидания я завязал разговор с князем по вопросам международной политики, причем спросил его, вероятно ли в будущем столкновение Англии и Германии при условиях, которые очерчены выше. На это князь выразил мне, что я совершенно верно оцениваю обстановку и, к сожалению, экономическая борьба между Германией и Англией все более и более обострится²; относительно войны он, как дипломат, может мне сказать, что в самом ближайшем будущем ее ожидать нельзя, но за то, что произойдет через несколько месяцев, он поручиться не может и, во всяком случае, не подлежит ни малейшему сомнению, что современное французское правительство всецело на стороне Англии, так как состоит исключительно из франмасонов; можно поручиться, что Германия ничего не сделает для обострения современных отношений, которые в настоящую минуту вполне удовлетворительны, но, конечно, это обострение всегда может быть вызвано с другой стороны.

¹ От 8 октября и 13 Декабря 1905 года.

² Во время посещения мною Гамбурга при проезде из Копенгагена в Киссенген мне были показаны статистические отчеты, из коих видно, что торговые обороты Гамбурга превосходят ныне обороты Лондона.

Когда я высказал князю Радолину мою мысль, что следовало бы создать в противовес Англии и Японии тесное соглашение между Россией, Францией и Германией, он ответил мне с большой живостью и откровенностью, которая даже несколько удивила меня, следующее: «То, о чем вы говорите, было всегда моим руководящим взглядом; скажу вам более, год тому назад, во время возникновения Мароккского вопроса, у нас, немцев, были все козыри в руках, чтобы это соглашение состоялось и история покажет, что не я был причиной того, что события приняли, к сожалению, совершенно другой оборот. Как же исправить современное положение вещей — это вопрос очень трудный и, во всяком случае, в настоящее время ничего в этом отношении сделать нельзя, я даже не вижу и для ближайшего будущего, в чем будет заключаться тот благоприятный повод, который даст возможность совершить этот поворот».

Переходя к вопросу о русских внутренних делах и отмечая твердость, проявленную нашим Правительством в подавлении революции, князь Радолин сказал: «Придет время, когда Россия оценит политику Горемыкина, стоявшего за распускание Государственной Думы; теперь пишут, что у вас готовятся дать равноправие евреям; я отнюдь не берусь за разрешение еврейского вопроса в России, но могу с уверенностью сказать, что если им будет дано равноправие, то его уже никогда нельзя будет взять назад, а что будет при этом через 20 лет с Россией, нетрудно предвидеть, имея перед глазами современную Францию и Австрию; да и у нас более трех четвертей капитала принадлежит иудеям, а в Берлине на улицах вы встретите больше евреев, чем немцев».

Из остальных данных, собранных мною в Париже по франмасонству, заслуживают внимания: беседа с аббатом де-ла Бессонери и некоторые сведения о мартинизме.

С аббатом де-ла Бессонери познакомил меня виконт де-ла Уссе; аббат этот лично не играет никакой заметной роли в Париже, так как ведет всю антимасонскую деятельность через аббата Турмантена, но, тем не менее, именно он является истинным агентом Рима в борьбе с иудео-масонством. Аббат де-ла Бессонери выразил мне, что ему хорошо известно про участие масонов в русской революции, но так как события в России не касаются непосредственно Ватикана, то он особенно не следил за этим вопросом; он глубоко убежден в том, что в настоящее время все христианские государства должны соединиться для борьбы с иудео-масонством, и предложил мне поддерживать с ним переписку, причем обещал сообщать мне данные по масонству, имеющие связь с событиями в России.

О мартинизме я услышал в Париже впервые от Инфанты Евлавии, которая неоднократно говорила мне, что это тайное общество, особенно распространенное среди высшей аристократии и царствующих фамилий, хотя и признает Христа, но Христа чисто гностического, и является, в сущности, очень ловким и опасным оружием того иудейства, которое руководит и масонством.

Андрэ Барон мне также показывал массу рукописных материалов по современному мартинизму и вполне подтвердил общность этого учения как с иудейством, так и с масонством.

Покинув Париж, я посетил на обратном пути Берлин.

В Берлине мне не удалось, за краткостью времени, собрать каких-либо существенных данных по масонству, и я успел лишь войти в сношение с главой германских антисемитов в Рейхстаге бароном Либерманом фон Зоннебергом, который предложил мне свои услуги для совместной деятельности по исследованию еврейского вопроса.

Между прочим, барону Либерману удалось в самое последнее время войти в весьма знаменательное сближение с Бебелем, который, являясь главой социалистов, прозрел наконец, что евреи под флагом социализма преследуют исключительно свои расовые цели, почему он подобно Анри Рошфору во Франции, оставаясь при своей крайне радикальной программе, ныне переходят, вместе с тем, на сторону антисемитов.

Общие впечатления моей поездки по вопросу о франмасонстве следующие:

1) многие русские государственные люди и дипломаты недостаточно знакомы с масонством; в этом отношении заслуживают внимания германские дипломаты в Париже, которые очень считаются с франмасонством и внимательно его изучают;

2) ввиду очерченной выше английской политической программы можно ожидать новой войны России с Японией в ближайшем будущем лишь в том случае, если еврейская партия в высшем масонстве окончательно возьмет верх над английской и в верховном масонском совете будет безусловно решено сохранить на несколько лет без изменения существующее политическое положение Соединенных Штатов, Англии, Франции и Германии. В противном же случае едва ли Япония ввяжется в новую войну с Россией, имея в виду, что ей одновременно может понадобится огромное напряжение сил и для борьбы с Соединенными Штатами.

[Следующий абзац зачеркнут. — О. П.]

Во всяком случае, если нам предстоит новая война с Японией, план кампании с нашей стороны должен быть соображен так, чтобы затянуть ее на долгий срок, пока мы не будем в состоянии дать решительного сражения с надеждой на успех; до этого же следует избегать всего, что дало бы японцам возможность иметь отдельные успехи, в виде ли поражения наших передовых отрядов или взятия далеко выдвинутых укрепленных пунктов.

Так как неизвестно, как окончательно сложится политическая программа в высшем масонстве, и так как есть сильные шансы на победу иудейской партии, которая в настоящую минуту имеет верх, России теперь же следовало бы решить все вопросы, связанные с возможностью новой войны на Дальнем Востоке;

3) несмотря на огромную силу современного иудео-масонства, в настоящее время против него ведется уже ожесточенная борьба и борьба успешная; во Франции все уже стали интересоваться этим обществом; истинные его цели перестают быть тайною и число антимасонов растет с каждым месяцем. Г. Тальмейр, Барон и Копен-Альбанселли твердо убеждены, что при их еще жизни им удастся быть свидетелями начала падения могущества франмасонства и еврейства.

В Англии ныне образовался в лоне самого масонства непримиримый раскол на почве столкновения английских и иудейских интересов.

Наконец, в Германии сильно растет и охватывает все большие и большие круги населения крайнее недовольство против евреев.

4) Для более успешной борьбы с иудео-масонством всем антисемитам и антимасонам необходимо войти между собою в более тесное соглашение.

В этом отношении для России было бы особенно важно теперь же завязать по этому вопросу сношения с Ватиканом, который, по словам аббата дела Бессонери, пойдет нам навстречу с самой большой готовностью.

*А. Нечволодов.
1 Декабря 1906 г.
С.-Петербург.*

ДОКУМЕНТЫ И МАТЕРИАЛЫ КГБ СССР

Протоколы допросов и вещественные доказательства по делу масонских организаций Ленинграда (1926 г.)¹

№ 1

Из протокола допроса Б. В. Астромова 4/II — 1926

В[опрос]: Какие цели преследовало масонство, организуемое Вами (Автономное Русское масонство), и какие задачи себе ставило?

О[ответ]: Во-первых, самосовершенствование и самодисциплинирование каждого человека, вступающего в масонство, путем развития в нем следующих качеств:

А. Для ученической степени: I — молчание обо всем том, что он узнает в ложе или о ложе; II — послушание своему непосредственному руководителю, т.е. безусловное выполнение всех без исключений его поручений; III — верность данному слову.

В. Для товарищеской степени:

IV — Непокоримое мужество, т.е. развитие в себе смелости, находчивости, твердости.

V — Щедролюбие, т.е. воспитание в себе доброго желания по мере сил помогать ближнему.

С. Для мастерской степени:

VI — Любовь к человечеству, т.е. уничтожение в себе сословных, национальных и племенных предрассудков.

VII — Любовь или неоязнь смерти, что достигалось культивированием веры в перевоплощение, в бессмертие души.

Во-вторых, масонство ставило целью подготовку достойных членов на служение обществу. Программа служения обществу изложена в заглавном листе поданного мной доклада.

¹ Печатается по: Русское прошлое. 1991. Кн. 1. С. 257–274, 276–279; общие пояснения к документам см. в главе 20 моей книги «История российского масонства».

Практическая подготовка руководителями вступающих членов велась по тетрадам и катехизисам соответствующих трех степеней. Порядок прохождения тетрадой был следующим:

Ученическая степень:

1. Краткий катехизис русского масона из 22 вопросов.
2. Катехизис из 3 вопросов, спрашиваемых при посвящении.
(Даваемые после посвящения)
3. Полный катехизис.
4. Объяснение ученического ковра.
5. Тайные знаки, слова, прикосновения.

Товарищеская степень:

1. Краткий из 3 вопросов катехизис, спрашиваемый при вторичном посвящении.

(После вторичного посвящения)

2. Изъяснение товарищеского ковра.
3. Знаки, слова, прикосновения.
4. Полный катехизис товарищеской степени.

Мастерская степень:

1. Жизнеописание Адонирамово.
(Даются после третьего посвящения)
2. Полный катехизис мастерской степени.
3. Изъяснение ковра мастерской степени.
4. Вопросы к товарищу, посвящаемому в мастера.
5. Тайные знаки, слова, прикосновения.

Кроме того, для посвящения в ученическую степень необходимо знать 5 арканов по «Энциклопедии оккультизма» Г. О. М. и представить письменную работу о своих 4 кабаллистических животных.

Для посвящения в товарищескую степень необходимо знать еще 3 следующих аркана и подать письменную работу о своих 7 планетах.

Для посвящения в мастерскую степень нужно прочесть еще 5 следующих арканов и подать письменную работу о распределении в себе 3 планов, т.е. физического: астрального, т.е. души с ее страстями и эмоциями и ментального плана с его идеями [так в источнике. — *О. П.*].

После прочтения краткого начального катехизиса (перед посвящением) вступающий член обязуется представлять мистическую (т.е. представить свои искания в области масонства) краткую автобиографию.

Член ложи, для которого были неприемлемы те или иные этические требования, предъявляемые к нему, имел право заявить об этом, свободно выйти из ложи, причем он обязывался при этом только обетом молчания обо всем, что он знал. Никаких репрессий, ввиду его откровенного заявления, к нему со стороны ложи не применялось.

В. Как реагировала ложа, если ушедший член не исполнял обета молчания?

О. Относилась к нему с презрением и переставала иметь с ним всякое общение.

В. Для чего существовали слова, знаки и прикосновения в ложе?

О. Во-первых, это старинный обычай, когда эти внешние знаки служили для распознавания между собой вольных каменщиков, а во-вторых, они позволяли по первому знаку узнавать, какой степени данный масон одного с ним ордена. Опознавательные знаки и проходные слова в различных орденах различны, прикосновения же ученической и товарищеской степеней варьируются в различных орденах, а мастерское прикосновение почти везде общее.

В. Как производятся процессы посвящения?

О. Для ученической и товарищеской степеней ритуал посвящения общий (одинаковый), в товарищеской степени лишь число путешествий с 3 увеличивается до 5, в мастерской степени ритуал посвящения особый, причем посвящаемый кладется в гроб и символически переживает смерть. Кроме того, при посвящении масону сообщается особая походка, соответствующая каждой степени, которую он обязан продемонстрировать, когда его об этом спросят старшие масоны (смотрите архив — ритуалы посвящения).

В. Зачем применялись посвящения и какой смысл и значение они имеют?

О. Посвящение — это традиционный пережиток старины, и своей декоративностью они действуют на психику посвящаемого и помогают ему расшифровывать некоторые масонские символы.

За последнее время ритуал посвящения все более и более упрощается.

В. Были ли в ложе членские взносы или иные, их размеры и формы расходования?

О. Были установлены членские взносы по одному рублю с человека в месяц, но они почти никем не платились ввиду стесненного положения большинства членов. Были, кроме того, вступительные взносы при каждом посвящении: 2 руб. — при ученическом, 4 руб. — при товарищеском и 6 руб. — при мастерских посвящениях, которые шли на покупку замши или для фартуков, перчаток, лент и других знаков, которые каждой степени полагались и выдавались на руки посвящаемому. Отчет о расходовании средств велся в каждой ложе мастером стула или назначаемым им казначеем согласно особому уставу. В частности, по ложе «3-х Северных Звезд» и, позднее, по ложе «Кубического камня» ввиду малочисленности состава и нерегулярности поступаемых взносов, которых не хватало даже для оплаты помещения ложи, письменного отчета не велось.

В. Что побудило Вас выдавать диплом гр. Кюн[у] Р. А. на открытие масонской ложи в Нью-Йорке?

О. Дипломы о присвоении ему степени выдаются только мастерам. Ученики же и товарищи, если они выезжали в другой город, получали просто

удостоверение о своей степени, чтобы там пристать к существующей ложе. Патенты на открытие ложи выдавались только членам Генеральной ложи, если они об этом заявляли. За диплом взималась плата в размере его технической стоимости. В частности, Кюну был выдан диплом по его инициативе.

В. Выдавались ли Вами еще кому-либо дипломы на открытие лож?

О. Мною выдан, кроме Кюна, еще диплом, вернее, патент, на открытие лож гр. Палисадову Сергею Владимировичу в Москве и никому больше.

Патенты подписываются обычно 3 членами Генеральной ложи своими посвятельными именами на древнееврейском языке. В частности, диплом Кюна был подписан больше чем 3 подписями и вызвал к нему недоверие (подписи древнееврейскими буквами), как к агенту большевиков, тем более, что сам Кюн — еврей. Патент Кюна содержал подписи Великого мастера Теляковского (посвятельное имя Sarguach) и двух великих надзирателей, великого обрядоначальника, казнохранителя или оратора и Генерального секретаря (см. архив: фотография этого диплома).

Патент Палисадову также содержит много подписей, в частности подпись Теляковского.

В. В чем конкретно заключалось обвинение Вас младшими братьями по смешиванию мистики с эротикой?

О. В том, что будто я, пользуясь своим положением руководителя, старался учениц совратить к сожительству с собой. Фактически это место не имело, так [как] за последнее время я совершенно отказался от учениц. Кроме того, меня обвинили в том, что, пользуясь авторитетом руководителя, я заставил одну ученицу (причем, имени не называли) вступить со мной в противоестественные половые отношения. Фактически это также не имело место.

В. Как масонство смотрит на половые отношения и семью?

О. Прежде всего, масонство не требует церковного брака, представляя это желанию сторон, но оно требует: 1. Чтобы масон не ухаживал за женой масона. Он может жениться на ней каким угодно способом, но муж масон обязан быть извещен об этом. 2. Не разведясь со своей женой (или не разбегавшись с ней), масон не имеет права заключать новый брачный договор, в каком бы то ни было виде (регистрация, церковный брак или торжественное взаимное обещание перед пятиконечной звездой, что называется мистическим браком).

За нарушение этих двух условий масон карается исключением из ордена на определенный срок и поражением в правах.

За такое нарушение в 1924 г. масон Грединберг был исключен на год из ордена и на два года был поражен в правах. А масон Снопков был уволен в бессрочный отпуск, что равносильно совершенному исключению.

В. Как масонство смотрит на религию?

О. Масонство стоит вне религии. Оно не признает личного бога, а признает лишь Непознаваемую Первопричину, или Абсолют, под именем велико-

го архитектора Вселенной. Каждый масон может принадлежать к любой религии, и это является делом его личной совести. В некоторых ложах вступительные клятвы произносятся над книгой с чистыми листами, на которых подразумеваются верования данного человека.

В. Взаимоотношения масонства с политикой?

О. Всякие разговоры о политике в ложе запрещаются, и масона не спрашивают о его политических убеждениях. Вступающему в масонство предъявляются требования незапятнанного прошлого в смысле этики и морали, а также в смысле гражданском (несостояние под судом и наказанием). Им запрещается участие в противоправительственных заговорах против своей страны.

В. Было ли связано Русское Автономное масонство с иностранными или другими орденами в СССР?

О. С иностранными масонствами Р[усское] А[втономное] М[асонство] не связано и никаких взаимоотношений с ними не имеет. У меня лично никаких связей с иностранными масонами в смысле переписки с ними и взаимного осведомления не имеется. Персонально знаю и знаком с масонами:

в Англии с викарием Ломбарт[ом] (масон 30 степени). Познакомился с ним в 1913–1914 году (примерно), когда он был в Петербурге, а когда он уехал в Англию, точно не знаю.

В Америке знаю Кюна Р. А. Около двух месяцев назад послал ему заказное с обратной распиской письмо с вложенным киносценарием, и до сих пор никакого ответа от него не имею. Полагаю, что он переехал из Нью-Йорка в другой город.

Во Франции знаю Освальда Вирта, имеющего собственную ложу философско-алхимического направления. Познакомился с ним в бытность мою во Франции в период 1911–1912 года. Живет он в Париже.

В Италии знаю масона — профессора Туринского университета Ахилла Лория. Познакомился в бытность мою в Туринском университете.

С другими масонскими орденами в СССР Автономное Русское масонство не имеет связей. Лично же я знаю руководителя Ордена Мартинистов и часть членов этого ордена.

В. Закрыв протоколом ложу «Petra cubica» и написав заявление о своем выходе из масонства, предпринимали ли Вы какие-либо шаги по организации новой ложи и намерены ли в дальнейшем работать по организации масонских лож?

О. Не предпринимал и не собираюсь предпринимать, так как решил совершенно порвать с масонством, какого бы толка оно ни было, и заняться исключительно личной оккультной работой.

Вспомнил, что в 1921 г. или 1922 г. я через посредство уехавшей на родину в Лондон англичанки Сиверс Ольги Эсперовны послал приветственное письмо Ломбарту, но ответа от него так и не получил.

Из иностранных масонов я ни с кем не переписывался и не переписываюсь с 1914 г. Переписку с Кюном во внимание не принимаю, так как он принадлежит к Русскому Автономному масонству. Переписка с ним была довольно оживленная в 1923 году, так как он сообщал о своих неудачах в смысле устройства на работу и о подозрительном отношении к нему американского масонства. В 1924 году я получил от него несколько писем с вырезками из нью-йоркских газет о брачных похождениях одного общего знакомого некоего Линского.

В. Не пытались ли Вы через Кюна осуществить связь или соподчинение с каким-либо иностранным масонством?

О. Не пытался и считаю это неприемлемым и несоответствующим конструкции Автономного масонства.

В. Имеете ли Вы самостоятельные труды по масонству?

О. Подготовлена у меня к печати брошюра (4–5 печатных листов) «Искатели Истины», которая является переработкой моей публичной лекции, прочтенной в 1924 году в здании б. «Петершуде».

В. Что побудило Вас читать эту лекцию?

О. Мне предложил прочесть эту лекцию о масонстве представитель лекционного бюро гр. Алапин и уплатил за нее два миллиарда. Значит это относится к 23 г., ко времени непостоянной валюты, а не к 24 г.

Вышеизложенное записано со слов моих правильно, в чем и расписываюсь.

№ 2

Молитва, обращенная к Великому Архитектору Вселенной. Великая Ложа «Астрея»

Автономное Русское масонство

В. А. В. (Великий Архитектор Вселенной). Услышь нас.

Мы ошибаемся мыслью, словом и делом — прости нас.

Мы слабы сердцем, душой и умом — укрепи нас.

Научи нас молитве, сливающейся с Божеством.

Научи нас Вере, творящей чудеса.

Научи нас Любви, обнимающей все сущее.

Научи нас радостной жертве во Имя Твое.

В. А. В. Прости ошибки всем братьям нашим.

Пролей мир в души всяк братьев наших.

Озари эманациями Любви Твоя все существа земные.

Озари благословением Твоим все живущее во всех сферах и планах Вселенной.

Озари Светом Твоим все ступени Мистической Лестницы, от ступени Падших Ангелов и до ступени Светлых Учителей.

В.: А.: В.: Да будет над нами Воля Твоя.

№ 3

Масонская клятва ложи «Три Северные Звезды»

Автономное Русское масонство, 1924 г.

Перед книгою Старого... и Нового... Заветов, перед сим Оружием, символизирующим Элементы человеческой деятельности, КЛЯНУСЬ сознанием Целесообразности своей жизни свято чтить Авторитет Высших Цепей, видимо или невидимо для меня проявляющихся в Масонстве, и точно исполнять веления своего Мастера Стула, облеченного во власти этими Цепями.

Если когда изменю сей клятве, то да буду наказан: угрызениями Совести, собственным презрением и сим оружием, над коим Присягу произношу; да войдет оно острием в сердце мое, да истребит всех мне любезных и да остановится эволюция моя.

№ 4

Российское Автономное масонство

В современной России масонству не уделяется почти никакого внимания и только изредка промелькнет отзыв о нем, как о мелкобуржуазном направлении. Это и не удивительно — мало кто из теперешних деятелей вообще слышал о существовании масонства, а из тех, кто знает о нем, почти никто не знаком с его целями, стремлениями и идеологией. Между тем все это далеко небезынтересно для правительства СССР. И если кто-либо вдумается в сущность этой вековой ассоциации, то он придет к неоспоримому выводу, что считать масонство врагом коммунизма вообще и Советской власти, в частности, совершенно не приходится. Практичнее было бы выработать какой-либо *modus vivendi*, использовать масонство в качестве лишнего фактора в тот промежуточный период государственного капитализма, который мы сейчас переживаем.

Тем более перед лицом деятельно-организованного воинствующего клерикализма, когда необходимо учитывать две силы противоположного лагеря, даже стоящие вне марксизма.

Всякая дальновидная власть во время своего строительства должна не только разрушать оставшиеся в наследие от старого организма группировки, но и попытаться захватить их тем или другим способом, приспособив на служение своему государственному плану. Конечно, для этого нужно ближе и глубже познакомиться с этими организациями (в данном случае я говорю об Автономном Русском масонстве), чтобы не смешивать их с другими, похожими на них внешне — и различными внутренне — группировками.

Тогда эпитет «мелкобуржуазный», всецело приложимый к политическому западному масонству, не будет приклеиваться к русскому. Известно, что среда

влияет не только на отдельные личности, но и на целые коллективы. Русское масонство, запрещенное при царском режиме, жило на «нелегальном положении» в то время как западное масонство свободно развивалось и даже захватило в свои руки власть (например, во Франции и в Италии). В России масонство поневоле должно было уйти в подполье, внутри себя, и, одевшись как бы сектой (вроде «толстовства»), заняться философскими проблемами или удариться в мистицизм (главным образом московская ветвь русского масонства).

Здесь я касаюсь только Автономного Русского масонства, преемственно развивавшегося от екатерининского или александровского, но не так называемого «кадетского» масонства, пересаженного к нам в начале XX века из Франции и всецело воспринявшего его идеологию. Кадетские ложи, легально существовавшие во время Керенского, шли тем же путем, что и французские братья, и, несомненно, если бы керенщина продержалась дольше, вылились бы в политическую партию. Достаточно напомнить, что весь кабинет министров, вместе с КЕРЕНСКИМ, МИЛЮКОВЫМ, МАКЛАКОВЫМ, НЕКРАСОВЫМ и другими масонами, подчиненными Великому Востоку Франции и плясавшими под дудку французского посла масона г. Нуланса [так в источнике. — *О. П.*].

Так что же сближает Автономное Русское масонство с коммунизмом? Прежде всего — пятиконечная звезда, являющаяся малым гербом СССР и принятая в Красной Армии. Эта звезда весьма почитаема в масонстве, как символ гармонично развитой человеческой личности, победившей свои страсти и нейтрализовавшей крайности добра и зла.

Дальше, коммунизм на своем знамени начертал: **ВСЕОБЩЕЕ САМООПРЕДЕЛЕНИЕ И БРАТСТВО УГНЕТЕННЫХ НАРОДОВ**. Русские масоны тоже призывают к такому братству, называя себя гражданами мира, — и в этом заключается новое сходство между указанными двумя направлениями.

Наконец, стремясь к установлению равенства воспитания и жизненных условий, масонство ничем не отличается от коммунизма, ставящего себе те же задачи, причем лозунг коммунизма об **УНИЧТОЖЕНИИ ЧАСТНОЙ СОБСТВЕННОСТИ** встречает полный отклик в масонстве, которое также (правда, по другим соображениям) — против частной собственности, развивающей излишний эгоизм и другие инстинкты, которые привязывают людей к жизни.

Затем намечается разница между масонством и коммунизмом, заключающаяся в различных способах проведения своих идей. В то время, как коммунизм для осуществления своей программы считает действительно необходимой борьбу классов и диктатуру пролетариата, масонство идет к тому же самому путем добровольного отказа членов Общества Вольных Каменщиков от своих прав и привилегий, чему яркие примеры мы видим в истории: достаточно вспомнить декабристов, а из Французской Революции — принца Филиппа Орлеанского, отказавшегося от своих прав королевского принца и принявшего имя Филиппа Эгалите, т.е. Филиппа Равного; герцо-

га Лозена, одного из вождей революционной армии французского Конвента и т.п. Отлично понимая, что добровольный отказ от своих классовых преимуществ предполагает глубокое осознание несправедливости существующего распределения ценностей, русское масонство прежде всего требует от своих сочленов нравственной культуры, работы над шлифовкой своего собственного характера, после чего деятельность Вольного Каменщика должна быть направлена не на свое личное благо или благо отдельных людей, будь то его семья или нация, а на все человечество в целом. Отказ от эгоизма — вот в чем заключается эволюционный путь. Он не исключает революционный. Наоборот, они дополняют друг друга, подобно тому, как зеленый цвет есть дополнительный к красному, мужчина — к женщине, тепло — к холоду и т.д. Только тогда тот или другой процесс может правильно и успешно развиваться, когда в нем участвуют оба эти фактора.

Как первую попавшую под руку иллюстрацию, насколько русское масонство влияло на своих сочленов в смысле аполитичности, укажу на то, что ни один из русских масонов не саботировал после низвержения Временного правительства. Даже такие крупные бюрократы, как бывший министр ТИМИРЯЗЕВ и бывший директор театров ТЕЛЯКОВСКИЙ не только не принимали участия в забастовке, но и других старались отговорить от нее. Например, известное всем выступление ТИМИРЯЗЕВА в ноябре 1917 года на Всероссийском съезде промышленности и торговли. Насколько лояльно до своей смерти служили они Советской власти видно из того, что похороны Тимирязева были приняты на свой счет государством, а Теляковский до самой смерти (октябрь 1924 г.) получал персональную пенсию по назначению Совнаркома. А ведь они могли подобно КОНОВАЛОВУ и компании сбежать за границу и прекрасно там устроиться, а не таскать с Октябрьского вокзала на улицу Красных Зорь на своих 65-летних плечах пуды гнилого картофеля, как это делал в мрачное время блокады покойный ТЕЛЯКОВСКИЙ.

Далее, не все люди смогут из-под палки менять свои убеждения, да и вообще одно принуждение — плохой воспитатель.

Еще Наполеон I говорил, что на штыки можно опереться, но спать на них нельзя. Каждое насилие, каждый удар, в силу неизбежности закона мирового равновесия, должны в конце концов повлечь за собой контрудар, и чем сильнее будет напряжение первого, тем резче скажется действие второго — ибо угол отражения всегда равен углу падения.

Если же известные идеи проводятся теми, кто их глубоко прочувствовал, исповедует их и готов всем пожертвовать для их осуществления, то такая работа, конечно, окажется плодотворной.

Итак, преследуя одни и те же цели, признавая справедливыми и подлежащими проведению в жизнь одни и те же воззрения, коммунизм и Р[усское] масонство совершенно не должны подозрительно смотреть друг

на друга, наоборот, пути их параллельны и ведут к одной вершине. Только путь российского масонства — это путь медленной и интеллектуальной работы, путь тихой сапы. Путь коммунизма стремительный — это штурм. Но ведь штурму предшествует длительная инженерная подготовка, и плох тот стратег, который откажется от саперов. Своей деятельностью русское масонство незаметно, но неуклонно разъедает буржуазию, требуя, чтобы она отказалась от своего классового эгоизма, чем значительно облегчается работа коммунизма. Русское масонство идет от отдельных личностей к массам, тогда как коммунизм идет от масс к отдельным личностям. Это фигурально можно было бы сравнить с пешеходом (масонство) и автомобилем (коммунизм). Дорога и цель их одни, на дороге они друг другу не мешают, так как автомобиль не сможет взять в свою карету всех. И пешеход тоже доберется «до Киева». А по теории оккультизма и пешеход и автомобиль все равно к конечной цели придут одновременно. Эта блестящая цель — обращение человечества в единую братскую семью — все равно будет достигнута лишь тогда, когда все люди проникнутся альтруизмом. Мы верим вместе с Джек[ом] Лондоном, что «духовные радости и альтруизм придут на смену грязному обжорству наших дней».

Наблюдая безвыездно 7 лет коммунизм, масоны теперь видят, что это здоровая сила, способная не только на разрушение, но и на создание. Только слепой, не желающий видеть, не замечает, что по всей стране началось строительство, появились зеленые ростки и залечиваются раны, нанесенные гражданской войной и разными интервенциями. В такое время преступно стоять в стороне, не принимая участия по мере сил в этой общей созидательной работе. Участвуя в ней, можно будет быстрее добиться того, что на старомасонском языке зовется «Златым Астрейным Веком», т.е. равных условий жизни для всех угнетенных, соединенных дружбой, братством и взаимным уважением. Поэтому русское масонство по своей идеологии аполитично, т.е. оно не стремится, что является главной приманкой для западноевропейского масонства, к захвату власти.

Благодаря своей умозрительности, это для него мелко. Оно развивает в своих членах скорее пассивность, так что те жизнесозерцают, но не жизнедействуют. Сейчас оно аполитично более чем когда-либо, так как Соввласть добилась предела его политических чаяний — союза свободных народностей. Остается территориально и практически закрепить это.

В силу этого, связь с заграничным масонством, безусловно, опасна, так как она заставляет служить чужим, часто враждебным и почти всегда не известным нам целям, так что политиканство, если бы такое проявилось в рядах русского масонства, мы считаем явлением болезненным, уродливым и отклонением от нашего устава. С этим нужно беспощадно бороться и пресекать его, подобно тому, как хирург отсекает гангренозные органы ради спасения всего субъекта.

Вот почему русское масонство в 1815 году оторвалось от насадившего его английского и объявило себя совершенно автономным (мартинизм это сделал в 1912 г.).

Кроме того, русское масонство давно изжило и переросло христианство, бог которого, создав людей, предписывает им утешение в себе всего того, что составляет красоту и радость жизни. И чем больше мучает и терзает себя человек, тем больше радуется отец его небесный. Будучи «всеблагим», он за грехи и ошибки, сделанные в течение 60–70 лет жизни, заставляет людей вечно страдать в «геенне огненной». Будучи «всемогущим», он разрешает «дьяволу» свободно властвовать над людьми, и, если последние изнемогают в неравной борьбе с сильнее-шим противником, они оказываются осужденными на те же вечные муки.

Основатель монизма, венский проф. Эрнест Геккель говорит: «Если человек хочет жить в правильно организованном обществе и чувствовать в нем себя хорошо, он должен заботиться не только о своем собственном счастье, но также и о счастье той общины (или государства), к которой он принадлежит, и о тех близких, которые входят в этот Социальный Союз. Человек должен знать, что их благополучие, их страдание — его страдание».

Таким образом, по теории монизма эгоизм и альтруизм имеют одинаковое право на существование. Моральная равноценность любви к себе и любви к ближнему есть краеугольный камень монистической философии.

Масонская мораль идет дальше. Она учит, что даже здоровый эгоизм личности тормозит духовную ее эволюцию, устремляя взгляд человека исключительно на земные блага жизни.

Идеал, к которому стремится философское масонство, есть самопожертвование — прекрасно иллюстрирует это Розенкрейцерский Пеликан, кормящий собственной кровью и мясом своих детенышей. Что может быть выше и чище разумной материнской любви к своим птенцам!

Будучи «всеправедным», он допускает покаяние детей за грехи родителей и т.д. и т.д.

Вот во что выродилось когда-то революционное христианство.

Но без морали и нравственности не может жить ни один народ.

«Наша революция основана на справедливости, — писал Робеспьер своим избирателям, — а потому все, клонящееся к ослаблению в народе нравственного чувства, — контрреволюционно».

Видя, что христианство весьма дискредитировано в широких массах, и боясь, что от этого пострадает народная нравственность и увеличится преступность и хулиганство, многие русские масоны с надеждой сейчас смотрят на ленинизм, как на несущий своего рода новую мораль и пришедший на смену христианству.

Восточные народы, в частности китайцы, уже и так приняли ленинизм. Поэтому ленинизм, совершив революцию форм, должен для своего упрочения совершить еще революцию нравов.

Мне могут возразить, что эволюционный путь слишком длинен и долог. В мировой истории, где роль играют не годы и десятилетия, а века и тысячелетия, — достижения измеряются не временем, а своею крепостью. Поэтому раз стремления коммунизма совпадают в общих чертах со стремлениями русского масонства, раз и тот и другой ясно отдают себе отчет в том, что вредно и недопустимо в современной жизни, и раз в их тактике нет антагонизма, — им, казалось бы, возможно работать параллельно, ибо, повторяю, масонство своим путем приобретает многих твердых, убежденных и верных людей, работающих по своему внутреннему сознанию не за страх, а за совесть, и притом из числа интеллигенции, сотрудничество с которой для коммунизма будет весьма полезно, тем более что эта область, где чистому коммунизму труднее всего приобретать себе искренних сторонников. Ведь убеждать людей нужно, исходя из их классового самосознания, применяясь к их психике, иначе не будет успеха.

Не надо забывать, что революционный путь своими стремительностью и натиском выбрасывает много здоровых элементов, приемлющих коммунизм и пригодных для советского строительства, но просто не успевающих за темпом революции.

Под знаменем масонства они могли бы быть объединены к использованию.

Интересно в данном случае проследить различие нашей психологии и психологии так называемых белогвардейцев всех оттенков, оторвавшихся от родной почвы и обивающих пороги иностранных «благодетелей». В то время, как мы радуемся каждому новому успеху, приветствуем каждый шаг на пути к восстановлению народного хозяйства, — те со скрежетом зубным встречают малейшее улучшение, происходящее здесь, у нас в СССР.

Может быть, некоторые глубокомысленные политики назовут нас попутчиками — пусть так, не надо бояться слов. Но мы попутчики до последней остановки — т.е. до чистого коммунизма, и наша мечта — чтобы эта станция скорее наступила и чтобы скорей закончился период «государственного капитализма».

Сейчас мы переживаем исторический момент: мы стоим на грани двух рас. Белая, дряхлая раса после 12-тысячелетнего периода существования в 2000 году сменяется желтой расой (последней из нашего четвертного цикла). Она во главе с Китаем, переживающим ныне свою первую организованную революцию (наш 1905 г.), поднимет весь 900-миллионный Восток и даст толчок для выхода его на мировую арену. Белая раса, конечно, будет еще существовать, но главенствующую роль играть не будет, как в настоящее время сошла на второстепенное, чтобы не сказать более, место ранее господствовавшая черная раса или как постепенно вымирает предшествовавшая нашей раса красная. А ведь каждая из них жила многие тысячи лет и имела высокую культуру, различные тайны которой до сих пор не раскрыты, — например, неизвес-

тен состав искусственных драгоценных камней, ни способ хранения мертвых тел в течение сотен и тысяч лет, ни состав цемента, скрепляющего египетские пирамиды, ни непосредственный способ притяжения электричества из воздуха и многие другие.

И вот, готовясь уступить место и первенство нашим младшим братьям — желтой расе, мы должны не бороться с ними, скупно цепляясь за наши достижения, а должны готовить им благодатную почву для расцвета и продолжения нашего дела — эволюции прогресса всего человечества.

Вместе с тем, идея индивидуализма должна, конечно, умереть при свете коллективизма, эксплуатация и насилие — уйти в вечность всеобщего счастья, прогресса и братства.

И пусть западное политиканствующее масонство, потерявшее ключи к своей науке и живущее на задворках парламентаризма, защищает белую расу и разделяет с ней общую судьбу.

Русское Автономное масонство, по духу чуждое западному, должно идти вместе с коммунизмом к новому светлому будущему — Всемирному Союзу всех угнетенных народов.

Практически в чем же может выразиться работа Авт[ономного] Русск[ого] Масонства по перемагничиванию русской интеллигенции?

Ничего не предрешая, мы считаем, что прежде всего должно быть устранено недоверие Советской власти к Русскому масонству, недоверие, повторяем, основанное на недоразумении, вызванном малой осведомленностью власти о духе, и, пожалуй, даже о физиономии Русского масонства. Только тогда возможны положительные результаты.

Лояльное отношение Авт[ономного] Русск[ого] Масонства к Сов. власти (что можно доказать многими примерами) дает, казалось бы, право на такое доверие, результатом чего должно быть мирное существование масонских лож. Ведь существует же Крестинтерн рядом с С[ельско]-хоз[яйственными] Союдами, примыкающими к платформе II Интернационала. Почему не может существовать русское «красное масонство» в СССР, как противовес «политическому» масонству Запада.

Конечно, масоны не претендуют на открытую легализацию, так как это будет скорее вредно, чем полезно, для их работы. Их тогда смогут обвинить в «чекизме» или «рептильности», что непременно оттолкнет от масонства русскую интеллигенцию. Роль масонства, главным образом, заключается в том, чтобы убедить лучшую часть ее в «закономерности» переживаемых событий, а следовательно, в неизбежности их. Успехи биофизики все более подтверждают учение древности о том, что человек со дня своего рождения находится под воздействием вполне закономерных мощных космических биофизических факторов.

Здесь реальная работа Автономного Русского Масонства выразится, прежде всего, в укреплении в правосознании русской интеллигенции

прежде всего идей интернационализма и коммунизма, а также в борьбе с клерикализмом. Антиклерикализм является одним из лозунгов Вольного Каменщичества, призывающего своих членов с первых шагов их деятельности к беспощадной борьбе с суевериями, предрассудками и прочими условностями жизни. Между тем неудовлетворенная склонность русского интеллигента к метафизике и философствованию может толкнуть его в церковность, где он легко рискует стать добычей иезуитов или лиц, склонных к политиканству.

Нам скажут, что в руках у Советской власти есть карательный аппарат. Верно. Но вряд ли входит в ее задачи плодить «мучеников религии» (с точки зрения Запада) и тем заострять оружие своих зарубежных врагов.

Какие же гарантии Русское масонство может представить власти в том, что в своих ложах оно не будет заниматься антисоветской агитацией.

Сошлемся на историю. В 1818 г. гроссмейстер Великой Автономной ложи «Астрея» Мусин-Пушкин-Брюс передал генерал-прокурору Вязмитинову списки лож своего Союза и все ритуалы, по которым велись работы. Почему сейчас, в 1925 г., масоны не смогли бы сообщить Власти то же самое?

Итак, можно было бы предложить следующий *modus vivendi*.

А. Советская власть терпит существование масонских лож и ячеек, входящих в Союз Генеральной Ложи «Астрея», не преследуя ее членов за их принадлежность к Союзу.

Б. Генеральная Ложа «Астрея», в свою очередь, согласно своему уложению 5815 (1815) года обязуется не иметь никаких тайн от правительства СССР и не находиться в связи или союзе ни с одним иностранным Востоком или иностранным масонским орденом.

ПРИМЕЧАНИЕ: Генеральная Ложа «Астрея» гарантирует, кроме того, пробуждение в своих членах миролюбия и отказа от участия в политических авантюрах как на территории Республики, так и вне ее возникающих.

Автономное Русское масонство лояльно выполнит эти обязанности и тем более охотно, что они вытекают из его программы, которая сейчас почти полностью осуществляется Конституцией СССР.

Если это не соответствует видам Советского правительства или если гарантии не считаются достаточными, ему стоит по примеру царского правительства запретить существование масонства, чтобы ложи закрылись и прекратили свою деятельность.

15.VIII.25

Генеральный Секретарь Великой Ложи «Астрея» Д-р Б. Астромов (Управляющий мастер ложи «Кубического Камня» на Востоке Ленинграда)

Зам. ген. секретаря Великой Ложи «Астрея» (Управляющий мастер ложи «Гармония» на Востоке Москвы) С. Палисадов

№ 5
Постановление Генеральной Ложи «Астрей»
22 октября 1925 г.

Заслушав доклады Генерального Секретаря и его заместителя о результатах переговоров с правительством СССР о дальнейшей деятельности Автономного Русского масонства и убедившись в неизменном недоверии сов. власти к этой деятельности, недоверии, вытекающим из непризнания ею за эволюционным направлением права на параллельное его существование с направлением революционным, а также будучи лояльной по отношению к существующей власти и не желая становиться на путь противодействия ее политике, что являлось бы не согласным с уставом Автономного масонства, Генеральная ложа «Астрей» постановляет:

- а) прекратить всякую проповедь вольнокаменщических идей;
- б) сократить до минимума принятие в свою среду новых профанов — как несвоевременное, впредь до изменения взглядов Правительства на Автономное Русское масонство;
- в) копию сего постановления прочесть в малых ложах и передать по назначению.

Ген. секретарь доктор Б. В. Астромов
Зам. Генерального секретаря С. В. Палисадов
Член Генеральной ложи М. Севастьянов

№ 6
Письмо Б. В. Астромова
членам ложи «Кубического Камня»
10.XII — 1925 г.

Брожение среди членов малой ложи «Кубического Камня», обнаружившее их недисциплинированность и негармоничность — необходимые условия для продуктивной работы — заставляют нас в развитие постановления Генеральной Ложи «Астрей» от 22 октября 1925 года закрыть и распустить означенную ложу «Кубического Камня», обязав участников ее лишь обетом молчания.

Мастер Стула Кубического Камня
на Востоке Ленинграда Ephroach
Скрепил:
Помета: Сей Указ был прочтен.

№ 7
Письмо Б. В. Астромова
Великой Генеральной Ложе Астрей
12.XII — 1925 г.

Дорогие друзья!

Меня гнетет отсутствие людского материала, годного воспринять всечеловеческие идеалы Российского Автономного масонства.

Кроме того, внимательно наблюдая в течение последних лет нашу жизнь, я пришел к заключению, что скорейший выход России из экономического и политического тупика, изолированности — возможен лишь при полном единстве живых сил, участвующих или могущих участвовать в социалистическом строительстве. Такое единство действия, умение «хотеть и мочь» сейчас есть, по-моему, только у Р. К. П., поэтому участие в иных фракциях или группировках, хотя бы преследующих общее с коммунизмом идеалы, но расходящихся с ними в тактике, — не желательны и даже вредны. Ввиду сего я слагаю с себя звание члена Генеральной Ложи «Астрея» и Генерального Секретаря и ухожу в частную личную жизнь.

Ephroach (in protanis д-р Б. Астромов).

ДОКУМЕНТ ФРАНЦУЗСКОЙ СПЕЦСЛУЖБЫ СЮРТЕ ЖЕНЕРАЛЬ¹

Префектура полиции
Управление общей полиции
1-е Управление
Служба общей безопасности
(Сюрте Женераль)
1-е Бюро

Республика Франция.

Париж, август 1933

Секретно

Русское масонство

Русское масонство приобрело заметный размах после революции 1905 года, еще более усилилось при временном правительстве в 1917 году, но было разбито с приходом к власти большевиков.

В эмиграции русские масоны возрождают свои организации.

В 1922 году Международный масонский съезд в Лозанне доверил Высшему Совету лиц 33 масонского градуса организационное оформление русского масонства.

После периода поисков и пропагандистской работы было создано некоторое число русских лож, которые были подчинены различным французским масонским формированиям.

Так, например, «Великий Восток Франции» контролирует ложу «Северная Звезда», основанную в 1924 году, объединившую старых революционных активистов, а также, что намного важнее, ложу «Свободная Россия», основанную 9 ноября 1931 года. Местопребывание этих двух лож находится в помещениях «Великого Востока Франции», улица Кадэ, 16.

«Великая Ложа Франции» контролирует следующие русские ложи:

- «Астрея», основанная в 1922 году, имеет номер 500;
- «Северное Сияние», основанная в 1924-м, имеет номер 523, состоит из бывших офицеров императорской гвардии;

¹ ОА, ф. 1, оп. 27, д. 12497, л. 233–241.

— «Юпитер», основана в 1927-м, под номером 536, вместо ложи «Золотое Руно», основанной в 1926-м и зарегистрированной под тем же номером;

— «Прометей», основана в 1927-м, под номером 558;

— и наконец, совсем недавно была образована ложа «Гамаюн».

Ложи «Астрея», «Северное Сияние», «Гермес» и «Юпитер» имеют местопребывание на улице Иветт, 29. «Прометей» помещается на улице Пюто, 8.

Наконец, масонская система «Право человека» контролирует русскую ложу «Аврора», созданную 14 марта 1927 года под номером 840 и располагающуюся на улице Жюль Бретон, 5.

Для координации деятельности русских лож 10 февраля 1927 года в Париже была образована «Консистория Русского Масонства 32 градуса», которая получила название «Россия» и была зарегистрирована во французском масонстве под номером 563. Число русских масонов, проживавших в нашей стране, довольно значительно. Ниже следуют фамилии известных нам лиц:

Абозин Яков, офицер

Абрикосов Дмитрий, бывший секретарь посольства

Авксентьев Николай, член ЦК партии эсеров, министр внутренних дел Временного правительства (далее — ВП)

Агафонов Валерий, профессор

Агигоев Шемахо, офицер

Аитов Владимир, врач

Аитов Давид, генеральный консул при ВП

Альбрехт Александр, офицер

Альфатер Василий, капитан 1-го ранга

Аметистов Тихон, офицер

Амилахвари Александр, князь, гвардейский офицер

Амфитеатров Александр, писатель

Андронников Арчил, чиновник ВП

Андрус Анатолий, офицер

Аничков Евгений, профессор

Анциферов Алексей, профессор

Арутюнян Николай, меховщик

Архангельский Валерий, пианист

Аршавский Адольф, доктор медицины

Асанович Федор, военный юрист

Астров Николай, член Уфимской Директории, член ЦК партии кадетов
Ашкенази (Владимир Азов), журналист, сотрудник газеты «Последние новости»

Базили Николай, бывший секретарь посольства

Баженов Николай, профессор

Балаховский Георгий, инженер

Бамматов Гайдар, юрист

Бахметев Борис, посол в Вашингтоне

Бебутов Андрей, журналист

Белич Алексей

Беляев Борис, доктор

Беннигсен Адам, гвардейский офицер

Беннигсен Эммануил, граф, офицер

Берберов (Леон)

Берлин Лев, адвокат

Бетичева Елена

Блюм Борис, бывший консул

Бобринский Алексей, граф, офицер

Бобринский Петр, граф, офицер

Браславский Александр, журналист

Бродский Александр

Бронштейн Соломон

Бубликов Александр, инженер, комиссар транспорта ВП
Бурышкин Павел, промышленник

Вадов Вадим, коммерсант
Вальтер Кирилл
Вартанов Вашмам
Варшавский Андрей, поверенный
Вельяминов-Зернов Павел
Верблионский Александр, инженер
Вердеревский Дмитрий, адмирал, морской офицер ВП
Веретенников Александр
Верчевский Александр, революционер
Винавер Максим, адвокат, член ЦК партии кадетов, член Гос. Думы
Волков Николай, адмирал
Волковысский Александр
Вологодский Петр, член правительства Колчака
Волошин Максимилиан, журналист
Волошинов Георгий, офицер
Воронов Георгий, врач
Воронцов-Дашков Иван, князь, офицер
Вырубов Василий, ближайший сотрудник Керенского
Вяземский Владимир, князь, офицер

Гагарин Евгений, князь, офицер
Гаджинский Садых
Гайдаров Ибрагим, инженер
Галамиан Иван, музыкант
Галкин Семен, метрдотель
Гальперн Александр, адвокат
Гамбаров Георгий, профессор
Гамбс Эрнест, консул
Гвозданович Константин, офицер
Гегечкори Евгений, грузинский министр
Гельфанд Владимир, инженер
Гессен Иосиф, журналист, член ЦК партии кадетов и Гос. Думы

Гинзбург Моисей
Гойер Лев, банкир
Голеевский Николай, генерал
Голенищев-Кутузов Сергей, граф, офицер
Гольдберг Александр, офицер
Гомберг Владимир, чиновник ВП
Гонов Эзраил
Горчаков Сергей, князь, офицер
Грабовский Эдуард, полковник
Граве Владимир, дипломат
Грановский Иосиф, доктор
Гронский Павел, профессор
Гроссе Виктор
Грузенберг Оскар, адвокат
Грюнвальдт Константин, журналист
Грюнман Виктор
Гурвич Георгий, профессор
Гучков Александр, военный министр ВП

Давати В., журналист
Давыдов Александр, банкир
Давыдов Алексей, банкир
Давыдов Константин
Давыдов Леонид, банкир
Далатов Азиз, доктор
Дегай Александр, офицер
Дезобри Борис, чиновник
Демидов Игорь, журналист, член Гос. Думы
Ден Василий, бывший секретарь посольства
Джамбеков Руслан, танцовщик
Ди Семетер Леонид, офицер
Дьяконов Андрей, офицер

Екимов Павел
Емельянов Георгий, офицер
Ермаков Мстислав, адмирал
Ефремов Иван, председатель фракции «прогрессистов», член Гос. Думы

Жданов Вадим, капитан 1-го ранга
Жданова Маргарита
Животовский Абрам, банкир
Жуков Евгений, журналист

Зильберштейн Семен, доктор

Иванов Николай, чиновник
Иванов Филипп
Игнатьев Алексей, граф
Извольский Григорий, сын посла
Иовлев Петр, офицер

Казаринов Михаил
Калека Борис, фотограф
Каменко Михаил
Каминка Август, профессор
Кандауров Леонтий
Кедрин Евгений, член Гос. Думы
Келлер Александр, граф, офицер
Керенский Александр, член Гос. Думы,
председатель Совета Министров ВП
Кистяковский Игорь, адвокат
Клягин Александр
Ковалевский Максим, профессор
Коганов Семен (Семенов Евгений),
журналист
КокOLEВСКИЙ Андрей, офицер
Корганов Гавриил, генерал
Корнфельд Михаил, журналист
Королев Михаил, офицер
Костин Аркадий, биржевой маклер
Костовецкий Георгий
Кочетов Ювеналий, адвокат
Кочубей Василий, офицер
Кочубей Виктор, офицер
Кочубей Михаил
Крживковский Андрей, меховщик
Крживковский Евгений, меховщик
Крживковский Исидор, меховщик
Крживковский Яков, меховщик

Криашко Теодор
Кривошеин Игорь, сын царского ми-
нистра
Критчковский Исидор
Кричевский Бенедикт, дантист
Ксюнин Алексей, журналист («Новое
время»)
Кугушев Владимир, князь, офицер
Кугушев Петр, князь, бывший консул
Кузьмин-Караваев Владимир, генерал
Курьев Маршал, офицер

Лабановский Андрей, дантист
Лаврентьев Александр, адвокат
Ландау (Алданов) Марк, писатель
Лебедев Василий
Левинсон Георгий, служащий банка
Лемке Михаил, журналист
Лемтюгов Николай, офицер
Леонарди Сильвестр, артист
Лианозов Степан, нефтепромышлен-
ник
Ливен Петр, князь, крупный государ-
ственный чиновник
Липеровский Лев, священник
Лиштинский-Трокуров Владимир,
офицер
Лобанов-Ростовский Андрей, князь,
офицер
Лозинский Григорий, инспектор па-
рижской гимназии
Лопухин Александр, офицер
Лорис-Меликов, доктор
Лукаш Иван, журналист
Львов Георгий, князь, бывший глава ВП
Любимов Лев, журналист

Маклаков Василий, посланник ВП
Маковский Сергей, журналист
Макшеев Федор, журналист
Малахов Антон, чиновник

Мамонтов Александр, нефтепромышленник

Мандельштам Андрей, дипломат

Мандельштам Михаил

Маников Виктор, коммерсант

Маргулиес Герман

Маргулиес Михаил

Марков Федор, генерал

Маркова Антуанета

Маркотун Сергей, украинский политик

Марченко Митрофан, генерал

Маршак Аким, хирург

Маршак Николай

Масленников Александр

Масленников Михаил, офицер

Матвеев Сергей

Матвеева Ольга

Мекк Максимилиан

Метальников Сергей, профессор

Миклашевский (Мик) Константин

Миллер Карл, финансовый агент в Японии

Миллюков Павел

Минкович-Петровский Александр, скульптор

Миркин-Герцевич Борух (Борис Мирский), журналист

Михайлов-Мейбаум Анатолий

Мокалинский Александр, капитан

Монжале Сергей, адвокат

Монир Мавриций, великий мастер Великой Ложи Франции, записанный в ложу «Юпитер»

Мордвинов Александр, граф

Набоков Владимир, политик

Нагловская Мария, журналист[ка]

Нагородский Экзоди, писатель

Надежин Евгений

Намитоков Айтек, юрист

Народецкий Андрей, писатель

Неклюдов Николай, офицер

Немирович-Данченко Василий, писатель

Ненадович Михаил

Нидермиллер Николай, адвокат

Нижерадзе Владимир, князь

Никольский Борис, журналист

Новоселов Сергей, банкир

Нольде Борис, барон, дипломат

Оболенский Дмитрий, князь

Огарев Борис, офицер

Огнянов Иван

Одинец Дмитрий, профессор

Орбелиани Иракий, князь, музыкант

Орешков Борис, инженер

Остроумов Борис

Павлов Александр, офицер

Павлов Алексей, украинский политик

Парвус-Гельфанд Израиль, большевистский функционер

Пасманик Даниил, доктор

Пелехин Борис, бывший консул

Переверзев Павел, министр ВП

Першин Петр, художник

Пескин Аким

Петкович Георгий, метрдотель

Петров Владимир, чиновник

Погодин Алексей, профессор

Погожев Петр

Поголяев Александр

Поливанов Алексей, бывший военный министр

Половцов Петр, генерал

Поляков Соломон (С. Литовцев), журналист

Попов Николай

Пораделов Николай, полковник

Посохов Сергей, адмирал

Прадин Константин, оружейник

Протасьев Николай, врач

Птахин Георгий
Путилов Алексей, банкир

Работник Георгий, поверенный
Ратгауз Даниил, литератор
Рафалович Яков
Ревелиотти Даниил, дипломат
Редин Борис, офицер
Репнин Дмитрий, князь, крупный чиновник
Роговский Евгений, политик
Розенберг Александр, адвокат
Розенталь Георгий, доктор
Романов Борис
Ропов Христофор
Рубинштейн Дмитрий, банкир
Рубинштейн Лазарь
Рубинштейн Яков, председатель Лиги прав человека
Рудман Николай, офицер
Русский Николай, генерал
Руссо Константин, морской офицер
Рутенберг Петр, убийца Гапона

Савинков Борис
Савинков Виктор
Савицкий Николай, офицер
Сазанов (Яков Сазов), журналист
Салтыков Николай, профессор
Сатовский-Ржевский Григорий, журналист
Свешников Николай, бывший вице-консул
Свистунов Борис, летчик
Семенов Юлий, редактор
Силин Маврикий, меховщик
Симанович Арон, [бывший] секретарь
Распутина
Симантов Яков
Сирко-Иваницкий Александр
Сисин Петр

Скипшев (Бах) Джембах
Скрябин Александр, офицер
Скрябин Андрей
Скрябин Владимир, морской офицер
Слиозберг Генрих, адвокат
Смирнов Георгий
Смуляр Е., дантист
Соболевский Георгий
Соколов Павел
Соколов Сергей
Соловьев Борис
Сосин Иван
Спектровский Евгений, профессор
Спиридонов Борис
Ставицкий Семен, меховщик
Сталь Александр, адвокат
Старкова Вера
Стоянов Георгий
Страндман Василий, посланник
Страхов Алексей, музыкант
Струве Петр, профессор
Суворов Михаил
Сужин Иван, министр в правительстве Колчака
Султан-Заде, доктор

Тамашев Михаил
Тарановский Федор, профессор
Тарионов Валерий
Татищев Николай
Таубе Михаил, барон, профессор
Телепнев Борис
Терещенко Михаил, министр ВП
Тер-Осипов Павел, адвокат
Тиц Вильгельм, служащий банка
Трачевский Александр, профессор
Трубецкой Дмитрий, журналист
Тхоржевский Михаил, офицер

Умнов Николай, офицер
Устюжанинов, музыкант

Федоренко Елена
Федоров Владимир, оперный артист
Федоров Николай, бывший прокурор
Фельдман Евгений
Фидлер Иван
Фиников Александр
Формызин Андрей
Френкель Яков, банковский служащий

Хагандоков Георгий, сын генерала
Хагандоков Константин, генерал
Хаджи-Бейли Джемом, журналист
Хатисов Александр, бывший городской голова Тифлиса
Херсонский Василий
Херсонский-Шацкель, портной
Ходский Леонид, профессор
Хоранов Михаил, офицер
Хорват Дмитрий, генерал
Хотшалава Яков, доктор
Хрипунов Алексей

Цветков Алексей

Чайковский Николай, революционер
Чаманский Анатолий, представитель Красного Креста
Черканов Виктор, инженер
Черкасский Лев
Чермоев Абдул Меджи (Топа), гвардейский офицер

Чермоев Абибекир Денил Султан
Чубинский Арсен, адвокат
Чхеидзе, министр ВП

Шавельский Маврикий, служащий банка
Шакманов Таосултан, юрист
Шаков Измаил, доктор
Шаперон Алексей, офицер
Шателен Сергей
Шах-Назаров Александр, офицер
Швецов Борис
Шереметев Дмитрий, граф
Шершевский Абрам, служащий банка
Шершевский Яков, доктор
Шефтель Яков, адвокат
Шиловский Петр
Широков Михаил, художник
Шпаковский Генри, морской офицер
Шполянский (Дон-Аминадо) Аминад, журналист
Штейнгель Павел, барон, нефтепромышленник
Шувалов Петр, граф
Шумицкий Николай, украинский политик

Эйхенбаум (Волин), писатель

Яковлев Павел, офицер
Яковлев-Матишевский Роберт
Ярошинский Карл, банкир

РУССКАЯ ПРАВОСЛАВНАЯ ЦЕРКОВЬ ОСУЖДАЕТ МАСОНСТВО

Окружное Собрание Собора архиереев Русской Православной Церкви за границей ко всем верным чадам Русской Православной Церкви, в рассеянии сущим¹

«Возлюбленные! Не всякому духу верьте, но испытайте духов, от Бога ли они, потому что много лжепророков появилось в мире» (Ин. 4, 1).

Если к какому-нибудь времени, то к нашему наиболее всего приложимы эти священные слова возлюбленного ученика Христова и тайнозрителя Иоанна.

Наше смутное время весьма скудно пророками, но очень богато лжепророками. Мир оскудел «духом Божиим», но очень богат «духом заблуждения».

«Змий древний, который есть диавол и сатана» (Апок. 20, 2), насадил в сердцах людей множество всяких лжеучений, ересей и сект, которыми он прельщает слабых в вере и неискусных в ведении тайн Царствия Божия, отвращая их от веры в Бога, в Церковь Христову, в бессмертие души, в загробную жизнь, в будущее воздаяние на суде Божиим.

Одним из самых вредных по истине сатанинских лжеучений в истории человечества является масонство. О нем мы и намерены по архипастырскому долгу нашему поведать православному русскому миру.

Масонство есть тайная интернациональная мировая революционная организация борьбы с Богом, Христианством, с Церковью, с национальной государственностью и особенно с государственностью христианскою.

В этой интернациональной организации первое место по силе влияния и значения принадлежит еврейской нации, которой присуще богоборчество со дня распятия Христа Спасителя. Иудаизм исторически связан с масонством самыми тесными узами в своей ожесточенной борьбе с Христианством и с мессианскими устремлениями к мировому владычеству.

Масонство — непримиримый враг Христианства. Оно поставляет своею целью разрушение Церкви, войну со всеми религиями, потрясение основ нацио-

¹ Печатается по: Н. Свитков. Масонство в русской эмиграции (к 1 января 1932 г.). / Изд. 3-е, испр. и дополн. Пред. В. Д. Мержеевского. Сан-Пауло, 1966. С 17–28.

нальной христианской государственности и организацию во всем мире. Известный масон Вольтер некогда сказал: «Раздавим негодницу», т.е. религию. Эта знаменитая фраза находит отклик свой в масонских кругах и по сей день. В 1881 году бельгийский масон Флери писал: «Долой распятого. Ты, который вот уже 18 веков держишь мир под твоим ярмом, твое царство кончено. Не нужен Бог»¹.

«Наша цель не в том, чтобы восстановить индивидуализм, а в том, чтобы смести христианство с лица земли», — говорила в том же году учредительница Теософического общества Блаватская².

«Атеист — один из самых славных титулов человечества, знак отличия мировых героев... мучеников... спасителей мира. Никакая философия, никакое богословие не несли миру ничего достойного в сравнении с благой вестью атеизма... Честь же и слава этим передовым бойцам прогресса, этому почетному авангарду армии свободы. Честь и слава тому, кто в своем усердии о человеке забыл Бога»³, — говорит теософка Анна Безант.

Видный масон 33-й, высшей, степени заявил в 1912 году: «Вы чувствуете необходимость раз и навсегда покончить с Церковью, со всеми Церквями». «Пока мы этого не добьемся, мы не сможем ни продуктивно работать, ни построить что бы то ни было прочное»⁴.

В 1913 году масон Сикар де Плозоль говорил: «Есть один мир, который мы не можем заключить, одно разоружение, на которое мы не можем согласиться, есть одна война, которую мы неустанно должны продолжать до победы или до смерти, эта война против всегдашних врагов масонства и республики, врагов свободы совести, врагов разума, науки и человеческой справедливости, и эти враги суть все догматы, все Церкви»⁵.

Несколько позже на общем Конвенте раздавались такие речи: «Разрушим этот символ ужаса и мерзости, этот очаг мирового злодеяния и возобновим всегдашнюю нашу борьбу. Раздавим негодную»⁶. «Будем вести войну со всеми религиями, т.к. они настоящие враги человечества»⁷. Бельгийский масон Кок заявил на международном масонском Конгрессе в Париже: «То, что нам необходимо разрушить, — это религию, догматы»⁸ и далее: «Путем пропаганды и даже путем административных актов мы добьемся того, что сможем раздавить религию»⁹. Испанский масон-революционер Франциско Ферреро в своем катехизисе для советских школ пишет: «Бог — это лишь детская концеп-

¹ Raison et Religion. Bruxelles, 1881. P. 170.

² Pall-Mall Gazette. 26 apr. 1881.

³ The Gospel of Atheism. London, 1882.

⁴ Офиц. отчет Конвента Вел. Востока Франции. 1912. С. 270.

⁵ Там же. 1913. С. 393.

⁶ Там же. 1922. С. 102.

⁷ Там же. 1922. С. 198.

⁸ Revue Internat. des Societes Secretes. 1931. № 33. P. 839.

⁹ Там же. С. 840.

ция, вызванная чувством страха»¹. «Недостаточно победить влияние духовенства и лишить Церковь авторитета... Необходимо разрушить саму религию», — постановляет масонский Конгресс 1900 года². «Борьба между Церковью и масонством есть борьба не на жизнь, а на смерть», — заявил на этом Конгрессе бельгийский гроссмейстер Коерг. Знаменательны следующие слова масонских деятелей: «Напомним, что христианство и масонство абсолютно непримиримы, — настолько, что примкнуть к одному означает порвать с другим. В таком случае у масона долг один — надо смело сойти на арену борьбы и сражаться»³. «Будем работать, будем прясть ловкими и осторожными руками тот саван, который покрывает в один прекрасный день все религии, и тогда мы будем способствовать разрушению во всем мире клерикализма и суеверия, которое от него происходит», — говорит член Конвента Великой Ложи Франции⁴. Подобных выражений можно было бы привести еще сколько угодно, т.к. ни одно масонское собрание не обходится без выпадов против религии.

Следует отметить, что масонство в своих ритуалах, посвящениях и символически несет ярко кощунственный характер. Так, например, ложа 18-й степени (розенкрейцерская) украшена изображением Голгофы. На кресте изображена роза, над которой помещена таинственная еврейская надпись: «I. N. R. I.». Заседание ложи открывается в тот час, когда раздралась надвое церковная завеса. Церемония заканчивается кощунственным воспроизведением Тайной Вечери⁵. Некоторые масоны объявляют себя служителями сатаны: «Мы, масоны, — говорит альтмейстер Броклин ложи «Лессинг», — принадлежим к роду Люцифера». «Треугольник взамен креста. Ложа вместо Церкви»⁶. Конечно, существование таких кощунственных ритуалов масоны скрывают, тем не менее они имеют место на верхах некоторых масонских лож⁷.

Если в тайной масонской программе на первом месте стоит борьба с религией, то на втором, бесспорно, значится борьба с государственностью, и прежде всего с государственностью христианскою, исторически воплощенной в монархическом строе.

Масоны часто отрицают это, ссылаясь на особые статьи своего устава, «воспреещающие дебаты по поводу действий гражданских властей и всякое масонское вмешательство в борьбу политических партий»⁸, но, как и многое другое, эти статьи устава масонских лож служат лишь для того, чтобы легче обманывать неосведомленных людей. Так, на заседании 12 апреля 1884 года Вели-

¹ Там же. № 30. С. 77.

² Congres Macon. Internationale de Paris. 1900. P. 102.

³ Акация (журнал). 1930. Ноябрь. С. 145.

⁴ Compte-rendu du Convent de ka g.z.f. Oct. 1922. P. 128.

⁵ Ragon. Cours philosophique et interpretatif, les imitations anciennes et modernes. 1841. P. 318, 319, 334.

⁶ Bauhutte. 1890. S. 119.

⁷ Revue Internationale des Societes Secretes. № 5ю 1 mai 1929.

⁸ Constitution du Grand Orient du France. 1901. P. 12.

кая Ложа Франции постановила: «Отменить за ненадобностью пункт конституции, по коему Великая Ложа отказывается от обсуждения политических вопросов»¹, но в официальном бюллетене Великого Востока Франции за 1886 год мы читаем: «Одно время существовало не столько правило, сколько простая формальность заявлять, что масонство не занимается ни вопросами религии, ни политикой. Под давлением полицейских предписаний мы были вынуждены скрывать то, что является нашей единственной задачей»². Тем не менее в официальных статутах статья устава, воспреещающая вмешательство в политику, сохранена. Из этого можно видеть, насколько можно доверять официальным статутам масонских лож. Ряд авторитетных историков свидетельствуют, что во всех революциях XVIII, XIX, а также и нашего века масонство принимало самое живое участие и имело очень большое влияние. Масонские издания и по сей день поддерживают это и даже гордятся этим. Не раз они отмечали, что революционный девиз «свобода, равенство и братство» искони является девизом масонства. Масон и каббалист Папюс утверждает, что «революция суть применение конституций масонских лож к обществу»³. Русскую революцию 1905 года один масонский журнал приветствовал словами: «Все республиканцы, и в особенности масоны, должны выразить самые горячие пожелания скорейшего триумфа русской революции»⁴. Но это в прошлом. А что говорят в настоящем? В 1923 году на одном из собраний ложи города Анже было сказано: «Масонство, которое играло первенствующую роль в 1789 году, должно быть готово выставить кадры для революции, всегда возможной»⁵. «Братья, — читаем мы в другом номере того же официального бюллетеня, — позвольте мне выразить еще надежду на то, что масонство, коему история обязана революциями национальными, сумеет сделать и более крупную революцию — интернациональную»⁶.

Следует отметить, что масонские деятели всегда отождествляют безбожную республику и социализм, не гнушаясь даже союзом с коммунистами, прикрываясь, однако, девизом «свобода, равенство и братство». Председатель Великого Востока Десмон дает такое определение республики: «Для меня республика означает: антиклерикализм, антимилитаризм, социализм»⁷. «Только благодаря союзу левых, главной ячейкой которого будет ложа, мы восторжествуем, — говорится в отчете упомянутого Конвента; — мы должны сгруппировать всех республиканцев и даже в союзе с коммунистами выработать программу»⁸.

¹ Bulletin Officiel de la Grande Loge de France. 1884. T. VII. C. 35.

² Papus. Martinisme et Franc-Maconnerie. C. 65.

³ Acacia. 1905. № 28.

⁴ Bulletin Officiel de la Grande Loge de France. 1923. Октябрь. C. 35.

⁵ Там же. ж 1899. C. 236.

⁶ Отчет Конвента Великой Ложи Франции, 1899.

⁷ Отчет Конвента Великой Ложи Франции, 1899.

⁸ Отчет Конвента, 1922. C. 236.

Таким образом, масоны сами подтверждают свою связь с коммунистами и с разрушителями нашей Родины. Под знаком масонской звезды работают все темные силы, разрушающие национальные христианские государства. Масонская рука принимала участие и в разрушении России. Все принципы, все методы, которые большевики применяют для разрушения России, очень близки масонским. 15-летнее наблюдение над разрушением нашей Родины воочию показало всему миру, как ученики точно подражают своим учителям и как поработители русского народа верны программе масонских лож по борьбе с Богом, с Церковью, с христианской нравственностью, с семьей, с христианским государством, с христианскою культурою и со всем тем, что создало и возвеличило нашу Родину.

Не можем не отметить и того, что наш тяжкий церковный раскол имеет своим первоисточником все то же растлевающее масонство с его различными организациями и деятелями, проникшими в церковно-приходские учреждения для расстройств и разложения церковной жизни. Надев на себя тогу ревнителей Православия и христианского просвещения, они с такою хитростью и лицемерием через посредство денег и печати обольщают доверчивых и несведущих людей, заражают их ядом модернизма и отвлекают от истинной Христовой Церкви. Русская эмиграция сильно отравлена масонством.

Обычно русские масоны стараются отмежеваться от мирового масонства, утверждая, что русские ложи якобы не имеют ничего общего с ложами других стран. Но такие заявления не соответствуют истине. Масонство имеет определенную организацию. Отдельные масонские ложи, возглавляемые председателем, объединяются в федерацию, во главе которой находится административный орган или совет. Ежегодно центральный орган собирает общее собрание из представителей всех лож данной федерации, причем эти представители избираются ложами одновременно с другими должностными лицами. Таким образом, ни один масон не может не знать, к какой федерации его ложа принадлежит. Русские ложи распределены по многим странам и носят характерные названия: «Астрея», «Северное Сияние», «Юпитер», «Гермес» и др. Ни один русский масон не может утверждать, что не имеет ничего общего с безбожным масонством других стран.

В 1923 году видный русский масон Кузьмин-Караваев заявил на Конвенте Великой Ложи Франции: «Мы все, русские, беженцы, ваши ученики; мы учимся, как сделаться хорошими масонами, чтобы иметь возможность провести в жизнь масонский девиз “свобода, равенство и братство”»¹.

Заявление, что русское масонство за границей является какой-то отдельной и независимой организацией, содержит в себе неправду.

Масонство едино, несмотря на некоторую разницу ритуалов, даже на некоторую кажущуюся, вернее показную, рознь. Весьма часто слышны речи, будто существует масонство «хорошее» и масонство «дурное», однако в речах и писани-

¹ Официальный отчет [Конвента]. С. 120.

ях видных масонов мы постоянно встречаем указания на единство мирового масонства, несмотря на видимую в нем рознь. (В основу всех масонских статутов положена так называемая Конституция Андерсона.) Брат Кольсон пишет во «Всемирных масонских анналах»: «Нет иностранцев под нашими колоннами (т.е. в ложах). Братья всех наций у себя дома во всех ложах»¹. Общеизвестный авторитет брат Рагон заявляет: «Основной характер масонства — это интернациональность. Масонство едино, и всякий ритуал или нация, отступающие от этого принципа, заблуждаются и отходят от масонского пути... Мы не понимаем настоящего масонства, которое могло бы называться английским, шотландским, французским, американским и т.п. Имеется ли математика английская, шотландская, французская? Нет, есть только математика и также есть только масонство. Некоторые особенности в ритуалах, церемониях и формах приема недостаточны, чтобы национализировать масонство вопреки его претензии на интернациональность»². Масонство едино, и рознь между различными ритуалами — лишь показная, для широкой публики. Принадлежность к этому ритуалу отнюдь не исключает данного «брата» из другого, якобы враждебного ему, ритуала. Каждый масон высшей степени обладает и первыми тремя степенями и в качестве мастера является полноправным членом любой ложи земного шара. Всякий масон, к какой бы федерации он ни принадлежал, должен вследствие этого нести полную ответственность за ту антихристианскую и антигосударственную работу, которую ведет единый мировой масонский орден, и тот, кто скрывается от этой ответственности за национальными или ритуальными этикетами, или обманывает сам себя, или допускает сознательную неправду.

Указав на вредную деятельность масонства, мы не можем не упомянуть о столь же губительных учениях и организациях, сродных с ним по духу и направлению, находящихся с ним в тесной связи и зависимых от него, каковы: теософия, антропософия, «Христианское Знание» и ИМКА.

К глубокому нашему сожалению, эти общества имеют широкое распространение среди нашей эмиграции. Посему мы и почитаем своим долгом предупредить нашу русскую паству от столь опасных учений и организаций и призываем всех наших духовных чад не иметь с ними никакого общения.

Принимая во внимание все вышеизложенное, Священный Собор определил:

1. Осудить масонство как учение и организацию, враждебную Христианству и революционную, направленную к разрушению основ национальной государственности.

2. Осудить также и все сродные с масонством учения и организации: теософию, антропософию, «Христианское Знание» и ИМКА.

¹ Annales Maconniques Universelles. 1930. Май. С. 110.

² Ragon. Orthodoxy Maconnique. Гл. XXIII. С. 353.

3. Поручить Епархиальным Преосвященным и Начальникам Миссий преподавать подведомому им духовенству указания, необходимые для борьбы с названными вредными учениями и организациями и для предупреждения православной паствы от увлечения ими или от участия в их вредной деятельности через посредство духовной проповеди, внебогослужебных бесед, печати, преподавания Закона Божия в учебных заведениях и особенно через исповедь.

4. Вменить в обязанность пастырям Церкви спрашивать приступающих к исповеди — не состоят ли они в масонских организациях и не разделяют ли этих учений и если окажется, что состоят или разделяют, то разъяснять таковым, что участие в указанных организациях несовместимо со званием христианина — члена Христовой Церкви, что таковые должны или решительно отказаться от масонства и сродных с ним учений, или, если они этого не исполнят, не будут удостоиваться Св. Причащения, а при дальнейшей нераскаянности будут отлучаться от Св. Церкви.

Преподав вам наши архипастырские указания относительно врагов Божиих и врагов вашего спасения, мы хотим напомнить вам апостольские увещания: «Возлюбленные. Имея все усердие писать вам об общем спасении, я почел за нужное написать вам увещание — подвизаться за веру, однажды преданную святым... Назидая себя в любви Божией, ожидая милости от Господа нашего Иисуса Христа для вечной жизни» (Иуд. 1, 3, 19–21).

«Всякий рожденный от Бога побеждает мир, и сия есть победа, победившая мир, вера наша. Кто побеждает мир, как не тот, кто верует, что Иисус есть Сын Божий... Мы знаем, что мы от Бога и что весь мир лежит во зле. Знаем также, что Сын Божий пришел и дал нам свет и разум, да познаем Бога истинного и да будем в истинном Сыне Его Иисусе Христе. Сей есть истинный Бог и жизнь вечная» (1 Ин. 5.4, 2 и 19–20). Аминь.

Председатель Архиерейского Собора
Русской Православной Церкви за границей
митрополит Антоний.

15/28 августа 1932 г. День Успения Божией Матери
Сремские Карловцы. Югославия

ПОСЛЕСЛОВИЕ

Масонство во всех его проявлениях — тайное преступное сообщество, преследующее цель достижения мирового господства на началах иудаистского учения об избранном народе.

Русская Православная Церковь всегда осуждала масонство, справедливо считая его проявлением сатанизма. Миллионы православных христиан ежегодно предают анафеме всех лиц, состоящих в масонских ложах или связанных с ними организациями. В 1932 году на Всезарубежном Соборе Русской Православной Церкви принимается решение о том, что участие в масонских ложах «несовместимо со званием христианина — члена Христовой Церкви, что такие должны или решительно отказаться от масонства и сродных с ним учений, или, при дальнейшей нераскаянности, будут отлучены от Святой Церкви».

Масонство всегда было злейшим врагом человечества, тем более опасным, что пыталось свою тайную преступную деятельность прикрывать завесой лживых рассуждений о самосовершенствовании и благотворительности. Однако страшные, зловещие преступления, которые оно совершало, ставили его вне закона. Практически во всех странах масонство постоянно законодательно запрещалось как преступная организация. Вот некоторые факты:

1725 г. — запрещение масонства во Франции.

1737 г. — французская полиция запрещает собрания масонов.

1738 г. — запрещение масонства в Голландии (возникло в 1734 г.) и Швеции (возникло в 1735-м).

1740 г. — король Испании Филипп V издает Указ против масонства (возникло в 1728-м).

1740 г. — масонство на острове Мальта запрещается.

1745 г. — правительство Республики Берн запрещает масонство специальным указом.

1748 г. — Османская Порта запрещает масонство в Турции.

1749 г. — лорд Дервентотер, первый великий мастер масонского ордена во Франции, казнен на эшафоте за преступления.

1751 г. — Фердинанд IV Испанский запрещает масонство в своих государствах.

1801 г. — император Франциск II запрещает масонство в Австрии.

1823 г. — масонство запрещено в Португалии.

Тем не менее, несмотря на запреты, масонская идеология постепенно распространялась в общественном сознании, отравляя его христианское содержание. Чтобы вызвать доверие у непосвященных в преступную деятельность масонского ордена, вольные каменщики маскировались за фасадами филантропических организаций, заявляли о своей любви к человечеству, благочестию и добропорядочности. На самом деле деятельность масонства обуславливалась иудейской идеологией «избранного народа», якобы имевшего особые права господствовать над всем остальным человечеством. В отношении всех немасонов вольным каменщикам разрешалось лгать, клеветать, убивать, стравливать людей друг с другом, класс с классом, народ с народом. Масонское влияние было одним из главных факторов возникновения всей крупных войн, революций и иных потрясений XVIII–XX веков.

К концу XIX века масоны стали оказывать уже не опосредованное, а прямое влияние на политику западных стран. К середине XX века масонские ложи и связанные с ними организации масонского типа в этих странах стали доминирующей государственной силой, осуществляя ключевую роль в формировании правительств и парламентов. Масоны пришли к власти и получили возможность безо всяких ограничений проводить свои масонские принципы в жизнь. В результате зла, насилия и несправедливости в мире стало больше, чем прежде.

Оплотом сегодняшнего западного миропорядка являются Соединенные Штаты Америки, которые вольные каменщики всего мира считают «масонским государством», «великой масонской сверхдержавой». Президент и правительство США состоят из высокопоставленных членов масонских лож. Один из самых уважаемых американских масонов (33°) президент Г. Трумэн заявлял, что «строит свою государственную деятельность на принципах масонства» и желает, чтобы эти принципы «распространились на весь мир».

Руководствуясь своими масонскими принципами, в 1945 году он отдает чудовищный приказ об атомной бомбардировке двух мирных японских городов — Хиросимы и Нагасаки, в результате которой погибло 200 тыс. жителей.

Опираясь на масонские принципы, американские президенты-масоны только после Второй мировой войны совершили столько военных преступлений против человечества, что их деяния заслуживают военного трибунала:

1948–1953 гг.: участие в карательных действиях против филиппинского народа. Гибель многих тысяч филиппинцев.

1950–1953 гг.: вооруженное вторжение в Корею около миллиона американских солдат. Гибель сотен тысяч корейцев.

1964–1973 гг.: участие 50 тыс. американских солдат в карательных операциях против Республики Лаос. Снова тысячи жертв.

1964 г.: кровавое подавление панамских национальных сил, требовавших возвращения Панаме прав в зоне Панамского канала.

1965–1973 гг.: военная агрессия против Вьетнама. Уничтожение свыше полумиллиона вьетнамцев. По примеру Гитлера полностью уничтожались мирные деревни, напалом выжигались целые территории вместе со всеми обитателями. Массовые убийства женщин и детей.

1970 г.: агрессия против Камбоджи. Со стороны США — 32 тыс. солдат. Многочисленные жертвы среди мирных жителей.

1982–1983 гг.: террористический акт 800 американских морских пехотинцев против Ливана. Вновь многочисленные жертвы.

1983 г.: военная интервенция в Гренаду около 2 тыс. морских пехотинцев. Погублены сотни жизней.

1986 г.: вероломное нападение на Ливию. Бомбардировки Триполи и Бенгази. Многочисленные жертвы.

1989 г.: вооруженная интервенция в Панаму. Погибли тысячи панамцев.

1991 г.: широкомасштабная военная акция против Ирака, задействовано 450 тыс. военнослужащих и многие тысячи единиц современной техники. Убито не менее 150 тыс. мирных жителей. Бомбардировки мирных объектов с целью запугать население Ирака.

1992–1993 гг.: оккупация Сомали. Вооруженное насилие над мирным населением, убийства гражданских лиц.

1999 г.: агрессия против Югославии, тысячи жертв мирного населения, сотни тысяч беженцев.

2001 г.: агрессия против Афганистана.

2003 г.: агрессия против Ирака.

Но это только открытые агрессии. А сколько десятилетий США вели необъявленную войну против Сальвадора, Гватемалы, Кубы, Никарагуа, Афганистана, Ирана, вкладывая огромные средства для поддержания марионеточных проамериканских режимов или инспирированных Америкой повстанцев, выступавших против законных правительств, не признававших американского господства в своем регионе.

Общий итог жертв преступных приказов американских президентов-масонов только за 1948–2010 годы составляет 1000–13000 тыс. человек, не считая раненых и обездоленных.

Человечество вправе предъявить «масонской сверхдержаве» счет и судить американскую масонскую администрацию и масонские администрации ее сателлитов по НАТО как военных преступников на новом Нюрнбергском процессе. Подобно идеологии фашизма масонская идеология должна быть объявлена вне закона, а ее носители подвергаться суровому уголовному преследованию. Масонские ложи должны быть справедливо приравнены к фашистским организациям и запрещены.

В России масонские ложи запрещались трижды особыми Императорскими Указами — при Екатерине II, Павле I и I. Последний запрет просуществовал вплоть до февраля 1917 года.

Тем не менее, несмотря на запрет, масонские ложи продолжали «работать» тайно. Преступные следы их деятельности прослеживаются и в XIX, и в XX веках (и даже при советской власти). Новый «расцвет» масонских лож произошел во время так называемой «перестройки». Специальными указами М. С. Горбачева, а чуть позднее и Б. Н. Ельцина масонство было снова легализовано и сильно расширило сферу своей деятельности за счет масонских клубов и других организаций, созданных для достижения масонских целей. В существующем виде масонство представляет огромную угрозу русскому обществу. Перед Россией, как и в начале прошлого века, стоит задача полного уничтожения и запрета масонских организаций.

ИМЕННОЙ УКАЗАТЕЛЬ

А

А. Б. Ц. — 517.

Аарон — 1115.

Абалкин Л. И. — 420.

Абашидзе К. — 778.

Абдул-Гамид — 731, 1211–1212.

Абибала — 1069.

Абозин Я. М. — 884, 1261.

Абрамович М. — 440.

Абрамович Р. А. — 429, 442–443.

Абрикосов Д. И. — 884, 1261.

Абрикосов И. — 316–317.

Августин (Виноградский) — 950.

Августин бл. — 491, 1193.

Авдаков Н. С. — 1231.

Авдеев — 893.

Авдиев И. В. — 1014, 1016, 1020.

Аверин Н. К. — 921, 923.

Авирон — 1074.

Авксентьев Н. Д. — 203, 272, 274, 301, 303, 325–329, 594, 761, 805–806, 879, 884, 1261.

Авраам — 496, 114.

Авраамов В. А. — 1011.

Аврех — 171, 216, 388.

Автономов — 329.

Агафонов В. К. — 783, 884, 1261.

Агигоев Шемахо, офицер — 1261.

Адагуров В. Е. — 19.

Адам — 1064–1065, 1089, 1113–1114, 116.

Адамов Н. — 394.

Адамович Г. — 391.

Адамс Ник — 394.

Аджемов М. С. — 238, 252, 271, 315, 317, 1231.

Адикеевский — 763.

Адлер — 1015.

Адлер К. — 536.

Адлер С. — 554.

Адлер Ф. — 531, 536.

Адлерберг А. В. — 1147.

Адлерберг В. В. — 1147.

Адольф Саксонский — 1086–1087.

Адонай — 1064–1066, 1075, 1084–1085, 1087–1089, 1092, 1101–1102, 1114, 1119, 1126, 1153.

Адонирам (Адонхирам) — 8, 1068–1069, 1245.

Адуевский П. — 612.

Ажигоев П. — 884.

Азеф Е. Ф. — 174, 179, 184, 203, 697.

Азов В. — 884, 1261.

Аитов В. Д. — 298, 307, 311, 314, 390, 598–599, 879, 884, 920, 923, 934, 937–938, 942–943, 946, 965, 970–973, 985, 987–988, 1261.

Аитов Д. А. — 884, 901–902, 905, 918, 1261.

Айвазов — 1172.

Айзенберг Ш. — 431.

Айзнер — 501.

Айхенвальд Ю. И. — 287.

Акация — см. *L'Asacia*.

Аклиния — 1064.

Алапин — 1249.

Алгарди Д. — 313.

Алданов М. А. — 786, 887, 1263.

Александр I — 35, 42, 52, 54–58, 65, 67, 72–73, 77–78, 80–81, 83, 90, 108, 162, 582–585, 627, 634, 692, 695–695, 697–698, 701, 735, 1032–1034, 1174, 1194.

Александр II — 92, 95, 97–99, 103, 209, 576, 585, 588, 597, 696, 1194

Александр Д. — 1240.

Александр Македонский — 452.

Александр Михайлович — 172, 221, 596, 712, 728, 761, 815.

Александра Феодоровна — 255, 595, 762.

Алексеев — 707.

- Алексеев Б. К.* — 197, 201–202, 475, 592, 714, 718, 782, 1165–1166, 1178–1179.
Алексеев Я. — 611.
Алексеев — 79.
Алексеев М. В. — 215, 236, 242–244, 248, 259, 261–262, 272, 274, 476, 725, 727–728, 762–763, 780–781, 802.
Алексеев-Аскольдов С. А. — 276.
Алексей Николаевич — 251, 268.
Алехин — 896, 898.
Алехина — 898.
Алиев Г. — 430.
Аликс — 474.
Альбен — 1142.
Альбрехт А. П. — 884, 899, 909–910, 1261.
Алькахест — 596–597.
Альперин А. С. — 326, 391, 905.
Альтфатер В. М. — 884.
Аман — 1139.
Амбарцумов Е. — 419, 424.
Аметистов Т. А. — 884, 1261.
Аметистов Э. — 412.
Амиабль — 470.
Амида — 1080.
Амилахвари А. В. — 884, 922, 1261.
Амфитеатров А. В. — 169, 193, 220, 222, 304, 590, 711, 884, 1168, 1199, 1220, 1261.
Амэрикэн Рейслер Истон — 462.
Ананьев А. — 419.
Анастасия Николаевна — 245.
Анатолий Одесский и Херсонский — 1191.
Андерсон Я. — 321, 493, 905, 945, 948, 963–964, 1030–1031, 1123, 1272.
Андреев В. А. — 991, 1016.
Андреев В. Л. — 391, 925.
Андреев Л. — 1199.
Андреевский — 607.
Андрей Владимирович — 221, 712.*
Андрей — 74, 607.
Андрейонов — 748.
Андриевская Н. — 410.
Андроников В. М. — 1147.
Андронников А. М. — 884.
Андронников А. С. — 922, 1261.
Андронников М. — 188.
Андронов — 1231.
Андрус А. Е. — 880, 884, 1261.
Аничков Е. В., профессор. — 474, 711, 737, 739, 884, 1199, 1220, 1261.
Анна Иоанновна — 16.
Анненков К. Н. — 1155.
Анненский — 751–753.
Анреп фон — 1231.
Ансельм — 905.
Ансонно — 485.
Антенский, герцог — 1042.
Антон Ульрих — 20.
Антоний (Храповицкий) — 279–280, 463, 1202, 1273.
Антоний — 948.
Антонов Н. И. — 1231.
Антоновский Ю. М. — 737, 782.
Антошевский И. К. — 596, 1159–1160, 1176.
Антропов Н. — 611.
Анциферов А. Н. — 884, 1261.
Анциферов Н. П. — 276.
Аполлон — 349.
Апраксин М. — 613.
Апраксин С. Ф. — 22–23.
Апрасов — 715.
Апухтина К. — 286.
Арабаджин К. — 1199.
Аракчеев А. А. — 80, 698, 1033.
Арбатов Г. А. — 405, 409, 413.
Аргамаков А. В. — 55.
Аргамаков А. — 55.
Аргамаков В. — 34.
Аргунов А. А. — 271, 274, 761.
Аржанталь — 479.
Аркадакский-Добренович — 1199, 1220.
Арну Э. — 1227.
Арон М. — 414.

- Аронсберг А. О.* — 973.
Аронсон Г. Я. — 388, 394, 476, 755, 760, 817–818, 820.
Арс Куатуор Коронаторум — см. Ars Quatnor Coronatorum.
Арсеньев А. — 612.
Арсеньев Б. К. — 1147.
Арсеньев В. С. — 95, 199.
Арсеньев Е. К. — 1147, 1201.
Арсеньев К. К. — 784, 1146–1147, 1149, 1152, 1199, 1201, 1203.
Арсеньева Е. И. — 1146, 1201.
Арсеньева М. К. — 1147, 1201.
Арсеньевы — 199.
Артамонов М. А. — 298, 599, 920, 923, 298.
Артемов — 30, 42.
Арутюнян Н. — 884, 1261.
Архангельская-Авчинникова В. В. — 189, 715–716, 761, 1160–1161, 1177.
Архангельский В. М. — 286, 292.
Архангельский В. — 884, 1261.
Архивы Израиля — 1143.
Арцибашев М. — 1196, 1199.
Аршавский А. М. — 884, 1261.
Асанович Ф. Л. — 884, 1261.
Асеев А. М. — 287–288.
Асс Н. — 317.
Астарта — 1080.
Астров Н. И. — 185, 222, 233, 235, 247–248, 271–273, 275, 884, 1199, 1225, 1261.
Астромов Б. В. — 287–289, 1244, 1257–1259.
Асуеруг — 1085.
Асхмол Э. (Ашенмаулвурф) — 510.
Аттали Ж. — 399, 437.
Ауде Де-Сион Карл — 65.
Аушев Р. — 430, 441.
Афанасьев Л. Л. — 921.
Афанасьев С. И. — 716.
Афанасьев Ю. — 409, 412.
Афанасьев — 179, 203, 697.
Афонин М. — 35.
Ахад Гаам — 528, 536.
Ахмадулина Б. — 420.
Ахмет-Риза-Бей — 731, 745.
Ашберг О. — 285.
Ашешев Н. П. — 753.
Ашкенази И. — 296, 884, 1261.
- Б**
- Бабеф* — 815.
Бабянский — 1231.
Бадмаев П. А. — 174.
Бадугев Б. — 884.
Баженов В. И. — 12.
Баженов В. И. — 52.
Баженов Н. Н. — 168–169, 590–591, 698, 704, 736–741, 743, 748, 788, 884, 1261.
Базен — 473.
Базилев — 757.
Базилевич — 1231.
Базили Н. А. — 884, 1261.
Базилид — 1037.
Базо — 479.
Байер Ф. — 1205.
Бакатин В. В. — 420.
Бакин — 1231.
Бакланов Г. — 412, 415, 420.
Бакленовский И. — 611.
Бакрадзе Я. — 778.
Бакунин В. М. — 85.
Бакунин — 44.
Бакунин, М. А. — 92, 97, 100–102, 783, 786, 809.
Бакунина Т. А. — 23, 40, 53, 67, 63–64, 70, 73, 81–82, 93–94, 102, 167, 388, 783.
Балабин П. — 317
Балавинский С. А. — 737–738.
Баладинский — 813.
Балаховский Г. — 884, 1261.
Балашов А. Д. — 56, 628, 631.
Балдуин — 1039.

- Бальмонт С.* — 1101.
Бамматов Г. — 884, 1261.
Банвиль — 447.
Бантыш — 1231.
Барашиов М. П. — 632.
Барвик А. — 611.
Бардиж К. Л. — 1231.
Бардыгин — 1231.
Барк П. Л. — 221.
Барковский — 256.
Барон А. — 1238–1240, 1242–1243.
Баро-Формиер — 182.
Барриос Д. М. — 516.
Баррюэль, аббат — 650.
Барсков Я. Л. — 619, 637.
Барт Г. — 592, 761, 784, 788–789, 862.
Бартиц П. — 610.
Барух Б. — 403, 536.
Барцов Д. — 610.
Басаков — 595.
Басилашвили О. В. — 415.
Басов-Верхоянцев — 807.
Батайль Г. — 1131.
Батеньков Г. С. — 85.
Баттенбергский, князь — 1048.
Батюшков О. — 1199.
Бауман Н. — 180.
Бауман — 812.
Баумгартен Х. — 611.
Бафомет — 457, 1039, 1091, 1124.
Бахметев Б. А. — 271, 315, 884, 1261.
Бахметьев И. — 609.
Бахметьев И. — 614.
Бахтель М. — 557.
Бахтин В. В. — 276.
Бахтин М. М. — 286.
Бахус — 616.
Башилов Б. — 453.
Бебель — 769, 1242.
Бебер И. В. — 29, 57, 80, 583.
Бебутов А. — 884, 1261.
Бебутов Д. О. — 184, 190, 200, 216, 388, 591, 735, 769, 782, 784, 787–788, 810, 814, 818, 820.
Бегичева Е. Ф. — 884.
Бегишев Р. Б. — 421.
Бегун В. — 173, 187.
Бегунов Ю. К. — 388.
Безант А. — 187, 460, 483, 537, 1163, 1268.
Безбожник — 338.
Безбородко — 55.
Безобразов Б. — 614.
Бейлис М. — 529, 755.
Бек Т. — 420.
Бек Х. А. — 78.
Бекарюкова А. В. — 1148.
Бекарюкова М. Г. — 1148.
Бекер — 542–543.
Беклемишев Н. Н. — 188, 585, 588, 596, 716, 761, 1158, 1168–1169, 1172–1174, 1177.
Беклемишев П. — 97.
Беклемишев С. — 609.
Белецкий С. П. — 1204.
Беликов В. В. — 691.
Белич А. И. — 884, 1261.
Белозерский Т. — 317.
Белый А. — 172, 598.
Беляев Б. Н. — 884, 1261.
Беляев — 257
Беме Я. — 70, 1193.
Бенамозег — 526.
Бенедикт св. — 666.
Бенеш — 812, 819.
Бенкендорф А. Х. — 80, 628.
Беннигсен А. П. — 298–299, 599, 884, 1261.
Беннигсен Л. Л. — 78.
Беннигсен Э. П. — 599, 880, 884, 920, 923, 1261.
Бенони — 1064.
Бенуа А. Н. — 1199.
Бер — 530.
Беранд — 494.

- Берберов Л. Р.* — 884.
Берберов Л. — 1261.
Берберова Н. — 167, 169, 181, 246, 256, 274, 283, 315, 325, 387–388, 394, 734.
Берг И. — 609.
Берг Х. — 612.
Бергман Г. А. — 1231.
Бергсон А. — 482.
Бергсон. Г. — 536.
Березников В. А. — 1234–1236.
Березовский Б. — 421, 429, 433, 441–443.
Берендсен И. — 1187.
Берия — 403.
Берлин А. — 316.
Берлин Л. М. — 810, 884, 921, 923, 1261.
Берлин М. Я. — 317, 810, 922.
Берлин П. А. — 810.
Берлин Я. М. — 922.
Бернарден Ш. — 452.
Бернацкий М. В. — 265, 274–275, 305.
Берне — 870, 872.
Бернштам — 274, 777.
Бернштейн Э. — 1209.
Бернштейн О. С. — 185, 191, 905, 973.
Берри — 1101.
Бертон — 1104.
Бертуан Ж. — 413.
Беседовский Г. — 314.
Беспятов — 1174.
Бессонери де-ла — 1238, 1241, 1243.
Бессьер — 828, 847–848, 865, 867–868, 870–872.
Бестужев Н. А. — 85.
Бестужев-Рюмин А. П. — 19, 21.
Бетичева Е. — 1261.
Бетман-Гольвег — 209.
Бжезинский З. — 422, 434, 436–439.
Бибиков В. И. — 42, 45, 615.
Бибиков Г. — 610.
Бибиков П. А. — 28.
Бидеген Ж. — 451–453, 473, 1157, 1174.
Бидерман — 530.
Билькен — 301, 602.
Биоде Г. — 1200.
Биржевые Ведомости — 222, 227, 240, 714, 1174.
Бирнбаум Н. — 536.
Бириштейн А. Д. — 757.
Бисмарк — 979, 1139.
Битос — 1037.
Биттар-Монен — 197, 200,.
Бич — 1231.
Блаватская Е. П. — 187, 460, 482–483, 537, 1268.
Блан Л. — 488, 814–815.
Бланк Р. М. — 802.
Бланки — 867.
Блейхредер (Сломаха) — 1127.
Блеков — 752.
Блинов — 1231.
Блок А. — 1199.
Блонский А. — 1041.
Блюм Б. Э. — 885, 1261.
Блюм Л. — 531, 536.
Блюнтили — 505.
Блюхер — 57, 584.
Бобринский А. А. — 297–298, 885, 921, 923, 1014, 1261.
Бобринский А. — 316.
Бобринский В. А. — 725, 1231.
Бобринский П. А. — 326, 328, 390, 599, 601, 879, 885, 903, 905, 920, 923, 926, 928, 1028, 1261.
Бовин А. Е. — 405.
Богданов Б. О. — 238, 252.
Богданович А. В. — 714.
Богданович Е. В. — 714.
Богданович И. Ф. — 609, 773.
Боголюбов Б. — 617, 624–625, 627, 634.
Боголюбов Ф. — 610.
Богомолов Н. А. — 222, 287, 289, 388.
Богров Д. Г. — 203.

- Богучарский В. Я.* — 169, 174, 753, 766, 795, 797–799, 819.
Богушевский В. — 1199.
Бодуа II — 1039.
Бодуен де Куртене И. А. — 1200.
Бокий Г. И. — 276, 283, 292.
Боксер В. — 410.
Бокье Л. — 1187.
Бокье Ш. — 1227.
Болдин — 411.
Болдырев Ю. — 410, 423.
Болингброк — 477.
Болотов А. Т. — 23, 52.
Болтин — 19.
Болтинг — 23.
Бомас В. П. — 757, 759–760.
Бонде-Нильсен — 433.
Бонза — 1080.
Боннэр Е. Г. — 405.
Бор — 17.
Боргезе — 1130.
Борд — 472.
Борис Владимирович — 221, 712.
Боровик О. — 74.
Боровой А. А. — 462, 717.
Боровой К. Н. — 420, 424.
Бородин — 737.
Бороздин — 28.
Бороздин Н. — 56.
Боткин С. Д. — 747, 952.
Бочаров М. — 410, 419.
Брайкевич М. В. — 337.
Браке — 864.
Брам Л. — 531.
Брандейс Л. — 553–554.
Брандес Г. — 1209.
Браницкий В. — 631.
Браславский А. Я. — 885, 1261.
Браудо А. И. — 173, 247, 276, 766, 789–790, 792, 794, 799.
Браун Ф. — 611.
Брауншвейгский Фердинанд, герцог — 20, 22, 29–30, 36, 46, 96, 580, 620, 1198.
Брафман — 1044, 1144.
Брачев В. — 280.
Бредихин С. — 35.
Брежнев Л. И. — 449.
Бриген А. Ф. фон дер — 85.
Брилль — 301, 601.
Бриссо Ж.-П. — 513.
Бродский А. — 885.
Бродский И. А. — 420.
Бродский Л. — 317.
Бродский Н. Л. — 287.
Брозио М. — 399
Броклин — 464, 1269.
Броклин — 464, 1269.
Бронтсон Е. Т. — 562.
Бронштейн С. М. — 885, 1261.
Брук Г. Я. — 756–758, 760.
Брунет — 807.
Брункман Ф. — 612.
Бруно Д. — 464, 912.
Брунсвик, герцог — 535.
Брусилов А. А. — 262, 285, 303, 725, 762.
Брусов Я. Я. — 789, 799.
Брут — 242.
Брюлова Л. П. — 1155–1156.
Брюль Л. — 531.
Брюн де Сент-Ипполит А. В. — 1203.
Брюнельер — 472.
Брюс Я. А. — 22–23, 28, 50, 1198.
Брюс Я. В. — 16, 576
Брюсов В. — 172, 598.
Брюсы — 42.
Брянчанинов А. Н. — 746, 1195, 1200.
Буанаротти Ф. — 90, 536, 814–815.
Бубликов А. А. — 240–241, 252, 255, 258–260, 262, 316, 728–729, 885, 1262.
Бугман Б. — 610.
Будаговский С. А. — 903–904, 910, 925.
Будберг А. Я. — 43, 69, 72.

- Буйницкий Р. — 286.
 Буккейханов — 741.
 Буланже — 478.
 Булат А. — 778, 1230–1231, 1233,
 Булатович Р. Ф. — 310–311, 937, 953–954,
 965–967.
 Булгаков С. Н. — 305.
 Буле Г. (*Boulay G.*) — 177, 200, 591, 700,
 711–713, 739, 702, 741, 1171, 1221.
 Буллит — 294.
 Бульгин — 754.
 Бульонский, герцог — 18.
 Бунге Н. Х. — 1215.
 Бунич П. — 422.
 Бурбоны — 701.
 Бурбулис Г. Э. — 409, 423–424, 431–433.
 Бурген — 786.
 Буржуа Л. — 281.
 Бурлацкий Ф. М. — 405.
 Бурмистров Т. С. — 921.
 Бурнштейн Ю. О. — 298, 920, 924.
 Бурцев В. Л. — 173, 200, 697, 754, 1210.
 Бурыгин — 172, 598.
 Бурьин Д. Г. — 717.
 Бурьшин П. А. — 222, 270, 273–274,
 308–311, 326–329, 388, 734, 767, 808–809,
 811, 817–819, 885, 905, 929, 937, 943–945,
 947–948, 950, 953–954, 957, 959, 961,
 965–967, 969, 971–972, 974, 976–979,
 982–988, 1033, 1035, 1262.
 Буслов — 741.
 Буткевич Е. А. — 921, 923.
 Бутми Н. А. — 477, 1169.
 Буторина — 188, 716.
 Бутурлин В. — 613.
 Бутурлин Н. — 609.
 Бухало В. Н. — 920, 924.
 Бухарин Н. И. — 276, 278, 283, 328.
 Бухман Ф. — 537.
 Буцкий — 1231.
 Буш Д. — 399, 406, 412–413, 417.
 Быков В. — 108.
 Былое — 385, 714.
 Бьюкенен — 220, 268, 849.
 Бэкот Д. — 434.
 Бюиссон — 1187.
 Бюллетень Великого Востока Франции —
см. Bulletin de la Or. L. de France.
 Бюллетень Великой Ложы — *см. Bulletin*
Officiel de la Grande Loge de France.
 Бюллетень Верховного совета бельгийского
 масонства — 706.
 Бюллетень Народного университета в Нан-
 си. — 485.
 Бюллетень Совета Объединения русских
 лож — 1028.
- В**
- Вагнер И. — 611.
 Вадекар А. — 183, 200.
 Вадов В. — 1262.
 Вайз И. (*Wise I.*) — 527.
 Вайнштейн А. — 410.
 Вакар Н. П. — 922.
 Валабрэг А. — 1190.
 Валишевский К. — 54–56.
 Вальтер К. Ф. — 885, 1262.
 Ван-Гумбек — 473–474.
 Вандервельде Э. — 183, 1209.
 Ван-Миль — 611.
 Варбург М. — 536.
 Варбург П. — 536.
 Варбург Ф. — 536.
 Варбурги — 221.
 Вартанов В. — 1262.
 Вартанов В. — 885.
 Варшавский А. — 885, 1262.
 Василенко Н. П. — 791, 801–802.
 Василий св. — 666.
 Васильев А. В. — 1200, 1230–1231, 1233.
 Васильев В. Г. — 1210.
 Васильев В. Н. — 1154–1156.
 Васильев П. Н. — 1156.

- Васильева Е. И.* — 1154–1155.
Васильева К. Н. — 1156.
Васильчиков В. — 613.
Васильчиков И. В. — 88.
Васич — 1231.
Васютинский А. М. — 717.
Вачнадзе И. А. — 922.
Вашингтон из Мексико — 518.
Вегнер Э. — 991, 1004, 1014, 1019–1020.
Вейдемейер — 617.
Вейсберг М. М. — 1149.
Вейсгаунт А. — 82, 479, 488, 535, 651–653, 656, 659, 661, 663–664, 666–668, 672–673, 677–678–681, 684–685, 1109–1110.
Вейтель В. — 530.
Вейцман — 536.
Великая Россия — 382.
Великоросс — 480, 482.
Велиовейский С. И. — 1231.
Величков К. — 1048.
Вельмин — 812.
Вельяминов-Зернов П. С. — 885, 970, 1262.
Вельяшев Д. Л. — 953, 955, 1032.
Венеди Я. — 536.
Венера — 1110.
Вениамин — 1116.
Венизелос — 495.
Венцовский — 766, 773.
Верблионский А. — 885, 1262.
Вердеревский Д. Н. — 215, 300, 391, 615, 885, 1262.
Вересаев В. В. — 12, 178, 276, 783.
Веретенников А. П. — 299–300, 601–602, 879, 885, 905, 922, 937, 952–953, 990–991, 1006, 1008–1012, 1014–1016, 1262.
Верн Д. — 16, 576.
Вернадский В. И. — 751–753.
Вернадский Г. В. — 9, 717.
Верность — 1151
Верховский А. И. — 243–244, 265, 885.
Вершинин В. М. — 268.
Вескотт В. — 537.
Весли Н. — 534.
Вестник Европы — 18, 1146, 1148, 1195, 1203.
Вестник объединенного масонства — 345.
Вестник теософии — 1163, 1165.
Ветцлар — 1108.
Ветчинкин — 317.
Вече — 714.
Вечер — 707.
Вечернее время — 227.
Вивiani P. — 210.
Виельгорский М. Ю. — 98, 631.
Виленский вестник — 714.
Виллермоз — 46.
Вильгельм I — 1139.
Вильгельм II — 206–208.
Вильде И. — 1014–1015.
Вильде И. — 612.
Вильдей — 1125.
Вильсон В. — 544–546, 550.
Вильямс — 21.
Винавер М. М. — 173, 275, 885, 1262.
Виндиче — 1109.
Виноградов В. А. — 784, 797 801, 1231.
Виноградов С. П. — 717.
Виноградова Н. — 286.
Виньер — 847.
Вирт О. — 463, 537, 1248.
Вирютин И. — 410.
Виссарионов С. Е. — 201.
Витворт — 55.
Витклеф — 566.
Витковская — 1150.
Витт С. О. де — 310, 312, 905, 941, 959.
Витте С. Ю. — 176, 184–185, 191, 211, 538–539, 714, 754–755.
Владимиров Д. П. — 1156.
Владимиров — 1231.
Владимирский Вестник — 388, 447, 724, 726.
Воган Д. — 586, 588–589.

- Водекар* — 277, 876.
Воеводский Г. С. — 922.
Войков И. — 614.
Военный голос — 365, 725.
Вознесенский А. — 392.
Возрождение — 304, 326–328, 342, 345–346, 358–359, 374, 377–379, 382, 751, 901.
Война-Панченко Е. И. — 1147, 1201.
Война-Панченко С. К. — 1147, 1201.
Война-Панченко — 598.
Войнович В. Н. — 415.
Войтинский — 814.
Волгин А. Б. — 885.
Волков А. А. — 609, 922.
Волков Г. — 609.
Волков Н. А. — 607, 885, 1262.
Волков Н. К. — 222, 765–767, 774–775, 794, 806, 1231.
Волков — 274.
Волков — 592.
Волковер — 760.
Волкович А. О. — 756–759.
Волковысский А. М. — 885.
Волковысский А. С. — 922.
Волковысский А. — 1262.
Волконский А. — 35.
Волконский А. П. — 905, 922.
Волконский В. М. — 195.
Волконский П. М. — 82.
Волконский С. Г. — 85, 690
Волконский С. М. — 174.
Волконский С. — 35, 613, 615.
Вологодский П. В. — 272, 274, 885, 1262.
Волошин А. С. — 442.
Волошин М. — 885, 1262.
Волошинов В. Н. — 286.
Волошинов Ю. (Г.) Ф. — 885, 922, 1262.
Волти — 537.
Волькенштейн — 753.
Вольский(-Валентинов) Н. В. — 476, 811, 817–819.
Вольтер М. Ф. — 459, 475, 478–479, 535, 582, 949, 1042, 1109, 1268,
Вольф Л. — 1240.
Вольф С. — 545–547, 552, 559, 572
Вольф-Людингаузен — 1147.
Вольф-Людингаузен М. И. — 1147.
Вольф-Людингаузен Н. Е. — 1147.
Вольфсон М. К. — 925.
Воля России — 356.
Волика К. — 556–557, 559–560.
Ворбьев В. — 317.
Воровский В. — 180, 360, 819.
Воронков М. С. — 1231.
Воронов Г. — 703, 834, 885, 1262.
Воронцов А. Р. — 69.
Воронцов М. И. — 19, 22, 577.
Воронцов Р. И. — 19, 41–42, 116, 608.
Воронцов Р. Л. — 606.
Воронцов С. — 612.
Воронцов-Дашков И. И. — 885, 1262.
Воронцовы — 19.
Воропаев М. А. — 347.
Восторгов И. И. — 1150, 1203.
Воцанов П. — 419.
Врангель П. Н. — 274–275, 306, 339, 382, 831, 842, 849, 852.
Вреден Д. — 1042.
Вреден Х. — 1042.
Всемирная панорама — 227.
Вудман Р. — 537.
Вырубов В. В. — 211, 214, 271, 273–274, 315, 762, 781, 885, 926–928, 1168.
Вырубов Г. Н. — 101–102, 168, 428, 1214–1217, 1262.
Вырубова А. А. — 194, 249–251, 269.
Высоцкие — 1208.
Вышнеградский А. — 317, 763.
Вюртембергский А., герцог — 631.
Вяземский В. В. — 974–975, 1262.
Вяземский В. Л. — 298, 307, 322, 326, 599, 879, 885, 905, 910, 921, 924, 938, 942, 955,

- 959–960, 971–972, 980, 987, 1033.
Вяземский Д. Л. — 244.
Вяземский И. — 55.
Вяземский И. — 55.
Вяземский П. А. — 71.
Вязлов — 748–749.
Вязмитинов — 1257.
Вязненский — 216.
Вяхирев Р. — 433.
- Г**
- Габихт* — 1011.
Гавел В. — 427.
Гавриил Константинович — 1150.
Гавронские — 1208.
Гагарин Г. П. — 28, 31–32, 50, 136, 578, 618–619.
Гагарин Е. Ф. — 885, 1262.
Гагарин И. А. — 78.
Гагарин И. П. — 627.
Гагарин П. — 632.
Гагарин Ф. — 34.
Гагарина В. Ф. — 1146.
Гагарины — 42.
Гагемейстер — 1201.
Гагерн фон К. — 461.
Гадан — 471.
Гаджинский С. — 885, 1262.
Газета вольных каменщиков — 504.
Газета Креста — 1141.
Гаит — 595.
Гайдар Е. Т. — 410, 413, 420–421, 423, 431.
Гайдаров И. — 885, 922, 1231, 1262.
Гакон — 1236.
Галамиан И. — 885, 1262.
Галерн — 518.
Галкин С. — 885, 1262.
Галкин-Враской М. Н. — 174.
Гальдос П. — 1209.
Гальперн А. Я. — 179, 218, 222–223, 242, 761, 765, 777, 787, 794, 814, 818, 820, 885, 1262.
Гамалея А. А. — 1231.
Гамбаров Г. — 377, 711, 737, 739, 885, 1262.
Гамбаров Ю. — 1200, 1220.
Гамбетта Л. — 1101.
Гамбс Э. Э. — 885, 1262.
Гамильтон — 1123.
Гамов И. — 1230.
Ганнал — 1122.
Ганфман — 227.
Ганц Г. — 175.
Гарден М. — 782.
Гарибальди Д. — 101, 495, 521, 537, 685, 809.
Гарнеуст — 1042.
Гарнье-Паж — 1133.
Гарсиа П. — 516, 1186.
Гартинг А. М. — 201.
Гартман Ф. — 537.
Гартог Ф. — 1240.
Гауеншильд — 70.
Гаусман А. С. — 1149.
Гаусман М. Э. — 1149.
Гаусман М. Э. — 1149.
Гаяшин П. — 614.
Гвозданович К. В. — 326, 885, 922, 976, 1262.
Гвоздев К. А. — 231, 233, 251–252, 265.
Гебель Х. — 611.
Гебен — 869.
Гегель — 979.
Гегечкори Е. П. — 766–767, 769, 774, 789, 794–795, 805, 818, 885, 1262.
Гедеке — 494.
Гезельтин — 616.
Гей — 1124.
Гейден П. А. — 181, 185.
Гейер фон — 596.
Гейлорд (Гэйлорд) Ф. А. — 173, 188.
Гейне — 531.
Геккель Э. — 1254.
Геккер — 536.
Геккерт — 266.
Геловани — 737, 748, 794.
Гельвеций — 478–479, 1109.

- Гельман А. — 424.
 Гельфанд — 885, 1262.
 Гельшельзон Н. О. — 717.
 Гендельман — 254.
 Гендриков А. Ф. — 188.
 Гендрикова М. Г. — см. Ковалевская М. Г.
 Генрих Бурбон, граф Клермонский — 471.
 Георг II — 605.
 Георгий Михайлович — 186, 592.
 Герасимов Г. И. — 405.
 Герасимов — 783, 1225.
 Гердер — 979.
 Геревин П. — 613.
 Геркулес (Вейсгаунт) — 1109.
 Герман Э. Ю. — 990, 1007–1008, 1010.
 Герман Ю. — 990, 991, 1006–1010, 1024.
 Гермес — 1095.
 Гермоген — 269.
 Гернграсс А. Р. — 922.
 Герр — 531.
 Герцен А. И. — 101–102, 110, 341, 814, 1153.
 Герценвиц Д. И. — 1231.
 Герцль Т. — 536, 757, 1144.
 Герцог С. — 552.
 Гершунь — 925, 1011.
 Гесс М. — 536.
 Гессе Г. Ф. — 990–991, 1004, 1006, 1008, 1010.
 Гессен И. В. — 171, 173, 185, 227, 304, 753, 884, 1262.
 Гессен Ю. — 458.
 Гессен-Кассельский, принц — 25.
 Гёте И. — 919, 951, 1019.
 Гефтер А. А. — 981.
 Гидальёго и Кастилло М. — 518.
 Гик — 786.
 Гилевич — 1159.
 Гилелович С. Б. — 982.
 Гиллебер де — 533.
 Гильбих — 724.
 Гильденбант И. фон — 188, 1152.
 Гинзбург Б. Х. — 757–759.
 Гинзбург М. А. — 885, 1261.
 Гинзбург, барон — 173.
 Гинн — 563.
 Гинцберг А. — 528, 536.
 Гиппиус З. — 794.
 Гирлянда Ю. — 1040.
 Гирс М. Н. — 305, 1210.
 Гириш П. — 1240.
 Гириш А. — 520–521.
 Гитман — 297.
 Глаголевский С. В. — см. Серафим (Глаголевский).
 Глазберг Н. Б. — 307, 309–312, 905, 907, 917, 937–938, 945–946, 950, 952–953, 955–957, 959, 961–962, 972, 974–976, 979, 983, 987.
 Глебов И. — 1230–1231, 1233.
 Глебов И. — 1230–1231, 1233.
 Глебов Ю. Н. — 229.
 Глесмер С. П. — 1230–1231, 1233.
 Гликберг А. М. (Саша Черный) — 343.
 Глинка В. А. — 85.
 Глинка Ф. Н. — 85, 631.
 Глухарев М. — 73.
 Глюксман Г. — 496.
 Гнилорыбов М. Н. — 757–758.
 Гоба А. — 1187–1189, 1228.
 Говорухин С. С. — 420, 443.
 Гогенлоэ — 628, 631.
 Гогерн К. фон — 518.
 Гоголь Н. В. — 481.
 Годлевский С. К. — 1231.
 Годнев И. В. — 266, 1231.
 Гоз И. — 1164.
 Гойер Л. В. фон — 1028–1029.
 Гойер Л. Л. — 885, 1262.
 Голгофский — 282.
 Голдсмит А. — 535.
 Голдсмит Б. — 535.
 Голдсмит Б. — 535.
 Голеевский Н. Л. — 300, 601, 880, 885, 1262.
 Голенищев-Кутузов П. И. — 77, 583.

- Голенищев-Кутузов С. А.* — 885, 1262.
Голенищевы-Кутузовы, графини — 187.
Голицин Я. — 613.
Голицын А. Б. — 39.
Голицын А. Н. — 56, 69, 74–75, 81, 95, 114, 949, 1193.
Голицын Б. А. — 185, 762.
Голицын Б. А. — 56, 1231.
Голицын Б. — 56.
Голицын М. — 613.
Голицын Н. Д. — 260.
Голицын С. — 35.
Голицыны — 19.
Головин И. — 814.
Головин Н. Н. — 19.
Головин Ф. А. — 179, 181, 185, 190, 196, 215, 222, 285, 742–743, 749, 766–767, 784, 790, 792, 801, 806.
Голос Всеобщей Любви — 180, 338.
Голос Минувшего — 774.
Голос Москвы — 192, 222.
Голубков К. Г. — 790, 801.
Гольдберг А. — 885.
Гольдман — 254.
Гольдовский — 737–738, 743.
Гольдрин С. Ф. — 937, 941, 945, 966, 969, 971–975.
Гольдштейн М. Л. — 304.
Гольм — 737.
Гольц — 945.
Гольцев — 753.
Гольшмид Т. — 1240.
Гольштейн-Бекский, герцог — 22.
Гольштейн-Бекский, герцог — 22.
Гомберг В. А. — 85, 1261.
Гомери Р. — 434.
Гомперс С. — 531.
Гонар — 468.
Гонов Э. — 885, 1262.
Гонсалес-Мата Л. — 399.
Гончаров — 895.
Горбачев М. С. — 401, 409–414, 424, 449, 1277.
Горбачевский В. А. — 972.
Горватт С. А. — 1231.
Гордеенко — 741, 748–749.
Гордовский — 905, 937.
Гордон Н. — 317.
Гордон П. — 16, 576, 1123.
Горемыкин И. Л. — 181, 1241.
Горленко — 893, 905.
Горн В. Л. — 1011.
Городецкий — 227, 1196.
Городим — 1070.
Городынский — 199.
Горчаков С. В. — 885, 1262.
Горький М. (Пешков А. М.) — 360, 368, 371–372, 795, 889, 1200.
Горяинов С. М. — 717.
Готовцев — 773.
Готфрид Бульонский — 1039.
Гофман Г. Ф. — 921, 924, 990.
Гофман де Мерваль В. — 1006, 1008, 1110, 1013, 1024.
Гофман — 199.
Гоц — 179, 203, 254, 697, 1208.
Гоцы — 1208.
Гезде — 495–496.
Грабовский К. — 633.
Грабовский Э. Ф. — 885, 1262.
Грабянка Т. — 585.
Граве В. В. — 885, 1262.
Градирци Ф. — 609.
Градовский Г. — 1200.
Гражданин — 714–715, 1172.
Граммонт Думеснил де — см. *Грамон Дюмениль де*.
Грамон Дюмениль де (Dumesnil Gramont de) — 813, 918, 934, 964, 976.
Гранин Д. — 415, 420.
Гранов А. — 909.
Грановский И. Д. — 886, 1262.

- Грасс-Тилли А.* — 522.
Грациадей-Кириллов И. И. — 1159–1160.
Грачев А. — 424.
Греви М. — 1104.
Гревс И. М. — 276, 1200.
Гревс Т. — 914–915.
Грегуар — 530.
Грединберг — 1247.
Греков — 259.
Гренек В. — 609.
Гресн Н. — 610.
Гретурнель И. — 419.
Греч Н. — 631.
Грибоедов А. С. — 13, 631.
Григорович И. К. — 262.
Григорович-Барский Д. Н. — 222, 274, 301, 594, 792, 801, 805.
Гримм Д. Д. — 231, 1200, 1210, 1231.
Гринчук-Лукашевич Л. А. — 922.
Гриппенберг А. О. — 1147.
Гриффит Д. — 561.
Гродницкий М. И. — 1231.
Громан В. Г. — 286, 292.
Громогласов — 194.
Гронский П. — 886, 1262.
Гроссе В. Ф. — 886, 1262.
Гроссман Л. П. — 287.
Грузенберг О. О. — 886, 1262.
Грунвальд — 230.
Груссье — 871–872.
Грушевский — 790–791, 793, 800–801.
Грюбер — 314, 598.
Грюмбах — 837.
Грюн И. — 610.
Грюнберг В. А. — 937, 973.
Грюнберг С. — 307, 311.
Грюнвальдт К. К. — 326, 881, 886, 922, 1262.
Грюнман В. И. — 886, 1262.
Гуашта С. — 537.
Губро Н. — 452.
Гувер Г. — 281.
Гудков Е. А. — 252.
Гудмэн П. — 397.
Гудович Н. — 631.
Гукасов — 1231.
Гуль — 783.
Гулькевич — 206, 271, 315.
Гумберт — 474.
Гунд — 17.
Гурвич Г. Д. — 254, 886, 1261.
Гурвич Ф. И. — 1153
Гуревич Б. А. — 755, 760, 922.
Гуревич В. Я. — 784
Гуревич Я. С. — 753, 886.
Гурко В. И. — 85, 215, 221, 225, 273, 725–730.
Гурьев А. — 35.
Гурьев И. — 26.
Гурьев П. — 26.
Гурьев С. — 26.
Гус Я. — 566, 967, 1038.
Гусинский В. — 419, 421, 423, 433, 441–443.
Густав III — 31, 521, 524, 578, 618, 623.
Гутман В. — 1013.
Гутман Ф. — 1014.
Гутоп Г. В. — 1231.
Гучков А. И. — 181, 185, 190, 192–193, 195–196, 211, 215, 217, 220–222, 224, 226, 234, 236–237, 240–246, 248–249, 251–252, 262–263, 265, 279, 313–314, 381, 430, 476, 590, 593, 724–727, 730–731, 746, 761–762, 769–770, 772, 781, 785, 812, 817–819, 886, 1231, 1262.
Гучков Н. И. — 752, 754
Гучков Ф. И. — 192.
Гюарт — 278.
Гюарт — 876.
Гюисманс К. — 183.
Гюлен — 1043.
Д
Д'Альбиелара Габле — 455.
Д'Альвиелла Г. — 1186.
Д'Артуа — 42.

- Д Стурнель Констан* — 1187–1188.
Д Эспре Франше — 826–828.
Даватиц В. Х. — 886, 1262.
Давид — 1043.
Давид — 566.
Давидов — 1015
Давыдов А. А. — 886.
Давыдов А. В. — 300, 329, 390, 880, 886, 921, 923–924, 1010, 1015–1018, 1028, 1262.
Давыдов А. — 1006, 1262.
Давыдов А. — 612.
Давыдов И. — 612.
Давыдов Константин — 886, 1262.
Давыдов Л. Ф. — 317, 886, 1262.
Давыдов Л. — 613.
Давыдов Ю. — 420.
Давыдов — 299, 322, 599.
Дакоста — 1124.
Далатов А. Г. — 886, 1262.
Даллес А. — 399, 402–403, 405, 426–427, 429.
Даллес Дж. Ф. — 404.
Далматов — 1161, 1176.
Дан Л. О. — 476.
Дан — 254.
Дан — 254.
Данилов — 712
Данин Д. — 420.
Дантес — 13, 104.
Дантон — 716, 1043, 1160.
Дарвин — 481, 954.
Дарий — 1079.
Даркест Раиша — 173.
Дашков — 6.
Дашкова Е. Р. — 19, 41, 44, 131.
Дашковы — 606.
Двимшиа Л. К. — 1232.
Де Мулэн — 613.
Дебиерри — 470.
Дебьер — 705, 867.
Дево — 834.
Десяткин — 252.
Дегай А. Н. — 886, 1262.
Дедюлин — 201, 751, 1178.
Дезагюлье И. — 1042, 1123.
Дезобри Б. В. — 880, 886, 921, 924, 1262.
Дезор Ф. — 188.
Дейф М. — 609.
Декарт — 914.
Деламбер, — 535.
Де-ла-Розыр — 613.
Дело народа — 349.
Дельвиг А. А. — 85.
Дельпеш — 1130.
Дементьев — 1148.
Демидов И. П. — 301, 305, 592, 594, 762, 766, 794, 801, 806, 886, 1262.
Демидов Ю. — 752–753.
Демииург — 1037.
Демьянов — 737, 748, 761, 789, 797, 799, 801.
Ден В. Е. — 886, 921, 924, 1262.
Деникин А. И. — 246, 274–275, 278, 334, 336, 347, 349, 820, 825–828, 831, 842, 848–849, 875.
Денисов Н. Х. — 316, 318.
Денисова — 755.
День — 191, 227.
День — 433.
Дервентвоотер — 1274.
Дергачев Г. Б. — 418.
Державин Г. Р. — 13, 52.
Десмон — 472, 828, 834, 1270.
Десницкий С. — 34.
Десницкий М. М. — см. *Михаил (Десницкий)*.
Деуль — 915.
Дешан П. — см. *Пешар-Дешан*.
Джавид-Бей — 1212–1213.
Джакели К. И. — 973.
Джамбеков Р. А. — 886, 1262.
Джаншиев М. А. — 973.
Джелли Л. — 399–401, 412.

- Джемаль Г.* — 430.
Дживелегов А. К. — 220.
Джонсон — 17.
Джунковский В. Ф. — 192, 198, 204–205, 217–218, 221, 285, 292, 783, 1204.
Дзержинский Ф. — 282.
Ди Семетер Л. П. — 886, 1262.
Дидро — 458, 535, 582, 1109.
Диена — 408.
Дизразли Б. — 536.
Диосамидзе А. — 778.
Дируф — 1236.
Дитфур — 1108–1110.
Дмитревский И. — 608.
Дмитриев И. И. — 69, 181, 741.
Дмитриев-Мамонов М. А. — 74, 85.
Дмитриев-Мамонов Ф. — 19, 40.
Дмитрий (Сулима) — 75.
Дмитрий Павлович — 221, 246, 250–251, 712.
Дмитрюков И. И. — 254, 1231.
Дни — 304, 339, 349, 381, 795, 805.
Добровольский Б. И. — 1200.
Добровольский М. Д. — 188.
Добротворский — 717.
Довнар-Запольский М. В. — 717.
Долгополов — 271, 315.
Долгоруков А. Н. — 46.
Долгоруков В. В. — 626.
Долгоруков В. — 34, 46.
Долгоруков В. — 613.
Долгоруков Г. А. — 47, 627.
Долгоруков Г. — 28, 34, 619.
Долгоруков И. А. — 85.
Долгоруков М. — 610.
Долгоруков Н. — 613.
Долгоруков П. В. — 98–99.
Долгоруков П. Д. — 174–175, 185, 190, 245, 247, 751–752, 1161, 1168, 1179, 1208.
Долгоруков П. Д. — 190, 247, 281, 752, 1168, 1189, 1200, 1220, 1222.
Долгоруков П. — 13, 167.
Долгоруков Ю. В. — 46.
Долгоруков Ю. В. — 626.
Долгоруковы — 42.
Должинская Е. П. — 1152.
Дом Ч. — 535.
Домашев — 1203.
Домашнев Н. Ф. — 1151–1152, 1203.
Домогацкая Г. Д. — 1149.
Домогацкая Е. Н. — 1149.
Домогацкая И. Н. — 1149.
Домогацкая С. Н. — 1149.
Домогацкий Н. Н. — 1149–1150.
Доможирова М. И. — 187, 1150, 1203.
Дон Карлос — 710.
Донауров — 79.
Дондукова Н. — 188.
Дондукова-Корсакова — 1150, 1203.
Донован У. — 295, 399.
Донон — 741.
Донской В. — 429.
Доппельмайер — 1231.
Доренко С. — 442.
Достоевский Ф. М. — 96–97.
Дрейерг А. — 609.
Дрейфус А. — 531.
Дрейфус К. — 468.
Дрейфус — 515, 697.
Дружба народов — 415.
Друммонд М. — 605.
Друцкий А. — 610.
Друцкий И. С. — 252.
Дрюмон Э. — 531, 1238.
Дубенский Я. — 611.
Дубенский Н. П. — 260.
Дубнов С. М. — 173.
Дубровин А. И. — 192.
Дудаев Д. М. — 430.
Думер П. — 1162, 1237–1239.
Думерг — 1220.
Дурново И. — 612.

- Дурново П. Н.* — 183–184.
Дуэль — 437.
Дьяконов А. П. — 886, 1262.
Дьяконов А. — 611.
Дю-Боск — 37, 137.
Дюкоммен Э. — 1205, 1207.
Дюпен — 473.
- Е**
- Ева* — 1064, 1089, 1112, 1113–1116.
Евлогий — 304–305.
Евреи на войне — 227.
Евреинов Н. — 35, 614.
Еврейский мир — 528.
Евтушенко Е. — 392, 420.
Егова — 1063.
Еженедельные бюллетени масонских работ — 1221.
Екатерина II — 21, 24–27, 33, 40, 42–46, 51–54, 56, 105, 126, 147–148, 159, 161, 577, 579, 582, 607, 619, 624–625, 690, 692, 945, 949, 1123, 1197–1198, 1276.
Екатерина Павловна — 74, 78, 110.
Екимов П. — 886, 1262.
Елагин И. П. — 19, 21–22, 27–29, 30, 33, 42, 45, 94, 143, 158, 577–579, 582, 606–608, 614–616–631, 631, 633–634, 692, 990.
Елена Павловна — 72.
Елиах — 1075.
Елиашев И. — 609.
Елизавета Петровна — 16, 18–22, 24, 27, 44–45, 110, 164, 577, 606–607, 949, .
Елизавета Феодоровна — 204, 250.
Елпатьевский — 274.
Елшин — 760.
Ель-Ханаан — 1075.
Ельцин Б. Н. — 410, 415, 417–420, 424, 429, 432–434, 438–439, 441–442, 1277.
Емельянов Г. — 1262.
Емельянов И. И. — 252.
Емельянов Ю. А. — 886.
Емиах — 1075.
- Емчевский П.* — 610.
Енгальчев — 620.
Енох — 452, 1064, 1075–1076.
Ерандаков — 1156, 1201.
Еремин Ф. А. — 1232.
Ермаков М. П. — 886, 1262.
Ерманский — 807.
Ермолов А. П. — 81.
Ермолов А. С. — 1231.
Ермолов Б. П. — 984.
Ермолов Д. Н. — 307–308.
Еропкин П. Д. — 1197.
Есмикольский П. — 611.
Есфирь — 1139.
Ефремов И. Н. — 221, 271, 315, 476, 593, 761, 794, 886, 1187, 1195, 1200, 1230, 1232–1233, 1262.
Ефремов С. А. — 717.
- Ж**
- Жаботинский В.* — 301, 313.
Жданов Б. В. — 971, 973.
Жданов В. К. — 307, 311, 886, 905, 941, 973, 1263.
Жданова М. Г. — 886, 1263.
Ждан-Пушкин А. — 1199, 1221.
Железнов — 753–754.
Жеребцов А. — 55.
Жеребцов П. — 35, 612.
Жеребцова — 164, 692.
Жеребцова — 55.
Живописец — 48.
Животовский А. — 317, 886, 1263.
Жид А. — 309.
Жижиленко А. — 1199.
Жижка Я. — 1038.
Жилинский — 715.
Жилкин А. Ф. — 989–991, 1004, 1006, 1010, 1016.
Жилкин И. — 1199.
Жип — 1238.
Жискар д'Эстен В. — 413.

- Жихарев* — 737, 748.
Жоган-Пажес Г. — 586.
Жорес — 836, 843.
Жоффри Ж. — 210.
Жуков Е. А. — 886, 1263.
Жуковский В. А. — 13.
Журнал Великого Востока Италии — 464.
Журнал Министерства Народного Просвещения — 1035.
Журнал Московской Патриархии — 393.
Журнал шотландского ритуала — 417.
Жуэн — 1030.
- З**
- За рубежом* — 414.
За Свободу — 304, 787.
Забелло — 206.
Завадовский П. — 612.
Завадский Э. В. — 1148.
Завулон — 1075.
Загряжский Б. А. — 28.
Загуляева Ю. М. — 188, 716.
Задруга — 717.
Закс — 531.
Залкинд А. — 313, 985.
Заломов П. — 180, 360.
Замойский Л. — 101, 281, 295, 395, 400–401.
Занвальдт А. А. — 992, 1005, 1014–1015, 1019–1020.
Зангвиль И. — 1240.
Зарница — 382.
Засекин А. — 35.
Заславская Т. — 412, 415.
Захарин Т. — 614.
Захаров И. — 610, 905.
Захарьев — 1232.
Захарьин С. А. — 973.
Звегинцев А. И. — 1230, 1232–1232.
Звезда — 415.
Зверев Н. А. — 1150.
Згода — 550.
Зданович Г. Ф. — 748, 767, 776, 778.
- Зеелер В. Ф.* — 275.
Зейлер А. — 610.
Зеленый — 754.
Зембулатов В. — 613.
Земгал — 802.
Земщина — 714.
Зенгер А. В. — 189, 717.
Зенгер В. В. — 1012.
Зензинов В. М. — 267, 272, 274, 278, 301, 594, 1208.
Зеньковский В. В. — 305.
Зибен М. — 612.
Зизин Петр. — 886.
Зиленфреунд — 547.
Зильберштейн А. — 300.
Зильберштейн Леон — 313.
Зильберштейн С. Я. — 601, 881, 886, 920, 924, 1263.
Зингер — 1139.
Зиновьев (Радомысльский) Г. Е. — 283, 889.
Зиновьев В. Н. — 46.
Знамя России — 377, 901.
Знамя — 412–413, 415.
Зон — 495.
Зороастр — 452, 482, 1037, 1122.
Зороавель — 1078–1079, 1085.
Зотов И. — 613.
Зубакин Б. М. — 286, 287, 292, 335, 342, 349, 355, 365, 371, 382.
Зубарев И. В. — 20.
Зубков — 1232.
Зубов В. А. — 70.
Зубов Д. — 631.
Зубов П. — 56.
Зубовы, братья — 56, 78.
Зубуда — 1069.
Зувев — 757.
- И**
- Иаков VI* — 1076.
Иаков — 1113.
Иалд-Боох — 1037.

Иафет — 491, 1082.
Иахеб — 1075.
Иахо — 1075.
Иваненко В. — 419.
Иванов А. З. — 920, 924.
Иванов А. — 420.
Иванов Б. — 302, 602.
Иванов В. В. — 420, 455.
Иванов В. Ф. — 167, 284, 387, 451.
Иванов В. — 20, 167, 387.
Иванов Вяч. — 172, 598, 1199.
Иванов Д. — 1014.
Иванов К. В. — 1156.
Иванов К. И. — 1156, 1201, 1204.
Иванов Н. — 1263.
Иванов Н. С. — 886.
Иванов С. А. — 1232–1233.
Иванов С. В. — 1199.
Иванов Ф. А. — 317, 886, 1263.
Иванов — 102.
Иванов — 243–244, 259, 262.
Иванов — 317.
Иванов — 761, 767 (1919)
Иванова Н. — 415.
Иванюков — 739.
Ивашев — 893.
Ивов Н. — 1230.
Игнатъев А. А. — 886.
Игнатъев А. — 1263.
Игнатъев Н. П. — 1146.
Игнатъев П. А. — 886.
Игнатъев П. Н. — 181, 262.
Игнатъева С. С. — 1146.
Иданов — 1232.
Иегова — 491, 507, 1063–1064, 1068, 1088.
Иехония — 1078.
Известия — 178, 282, 375, 416, 420, 449.
Извольский А. П. — 207–208.
Извольский Г. А. — 368, 886, 922, 1263.
Изида — 333, 1160, 1176.
Измаилов — 741.
Изнар — 252.
Илиодор — 193–194.
Иловайская М. Г. — 1148.
Иловайская Т. И. — 1148.
Ильер Н. — 611.
Ильин И. А. — 306.
Ильин И. — 1014.
Имханницкий — 898.
Инассе И. — 611.
Иннокентий III — 1038.
Иностранная литература — 415.
Инфанта Евлавия — 1242.
Иоаким III — 1197.
Иоанн (Снычев) — 454.
Иоанн Антонович — 20, 26.
Иоахим I — 514.
Иобель — 1075.
Иов — 1193.
Иов — 73.
Иовлев П. Ф. — 886, 1263.
Иогансон Э. — 1164.
Иод — 1075.
Иоиль — 495.
Иоллос — 191.
Иона (Павинский) — 74.
Иона — 74.
Иордан Б. — 433.
Иорданский М. Ю. — 925.
Иосиф Н. С. — 1240.
Иосиф — 1080, 1116.
Иох — 1075.
Иохабен — 1069, 1075.
Ипсиланти А. — 90, 628,
Ипсиланти Н. — 632.
Иринеев В. С. — 222.
Исаак Сирин — 1193.
Исаак — 1115.
Исаев А. А. — 784.
Исаев М. — 188.
Исаия — 564.
Искрицкий Д. А. — 90, 1232.

- Иславин* — 206.
Исторические и политические листки — 1140.
Итоги — 423, 441.
Итциг Д. — 28.
Иуда Масен — 503.
Иуда — 495, 516, 1037, 1074.
Иустиниан — 1038.
- К**
- Кабат Е.* — 188.
Кабат М. — 188.
Кавье — 614.
Кагаловский К. — 433–434.
Каган А. — 308, 895, 897, 905, 937.
Каган М. И. — 286.
Кадииш М. П. — 912–914, 973.
Кадорн — 1124.
Казакевич В. — 240, 249, 253.
Казанский телеграф — 714.
Казанцев — 192.
Казаринов М. Г. — 886, 921, 924, 1263.
Казаров Н. — 127, 610.
Казевич — 531.
Казначеев Д. П. — 172, 199, 302.
Казначеев П. М. — 171–172, 189, 199, 596.
Каин — 503, 1037, 1064–1065, 1074, 1085, 1089, 1114.
Кайзерлинг — 979.
Каледин С. — 420.
Калека Б. — 886, 1263.
Калиостро — 40, 451, 535, 579, 617–618, 625, 1123.
Калугин О. — 404–405.
Кальверт — 1123.
Кальви Л. — 401.
Кальвин — 1040.
Кальманович — 737, 749.
Кальмер И. — 531.
Каляев И. — 180, 360.
Каменев Л. Б. — см. *Розенфельд Л. Б.*
Каменко — 1263.
- Каменская А. А.* — 187–188.
Каменский И. Г. — 1231–1232.
Каменский М. — 612.
Каминка А. И. — 304, 886, 1263.
Каминка Б. Г. — 316, 922.
Каминский — 748.
Кан А. — 536.
Кан — 216.
Кангиссер Л. И. — 973.
Кандауров Л. Д. — 16, 93, 98, 167, 169, 172, 178, 186, 206, 247, 267, 270, 298–300, 302, 312, 314, 316, 319, 322, 329, 338, 344, 379, 388, 576, 585, 588, 598–601, 636, 707–708, 735, 752, 761, 810, 814, 816–817, 820, 881, 886, 895, 897–898, 905, 920, 923–924, 930–933, 939, 956, 1011–1012, 1018–1020, 1035, 1263.
Кандауров О. — 418.
Каненко М. М. — 886.
Кант И. — 963, 979.
Канторович — 795.
Каплан К. П. — 932, 938, 941, 955, 969, 972, 985, 988.
Каплан С. Я. — 308, 311, 897, 905.
Каплун-Спасская С. Г. — 287.
Капралик А. — 496.
Капустин — 243.
Карабчевский Н. П. — 267–268.
Каракозов Д. — 102.
Карамзин Н. М. — 13, 51, 77, 116, 624, 843.
Карассо Э. — 731, 745–746, 1211–1212.
Караулов М. А. — 252, 254, 741, 748, 777.
Карганов Г. Г. — 887, 973–974, 979, 985, 987.
Кареев Н. — 487.
Карел фон М. — 188.
Карл I — 557.
Карл X — 473, 1104.
Карл XII — 26.
Карл Зюдерманландский — 32.
Карл Лотарингский — 471.

- Карл Эдуард Стюарт* — 605, 1042.
Кармин — 737, 748, 751, 807.
Карнеги — 440, 1205–1207.
Карнеев З. Я. — 79.
Карнелес Г. — 495.
Карно — 277, 876.
Карон — 1104.
Карпелес Г. — 450.
Карпи П. — 400.
Карпинский — 763.
Карташев — 756.
Карташев А. В. — 305, 792, 794, 801, 804.
Картер — 400.
Картэль-Тант Эдуард — 1180, 1188.
Карякин — 1232.
Каспаров Г. — 422.
Кассо Л. А. — 755, 1210, 1225.
Кастрецов Н. — 609.
Катков Г. М. — 394.
Катловкер — 182, 227.
Католические исследования — 417–418.
Катон — 676, 684–685, 1109.
Каульбарс К. — 612.
Каффе — 1104.
Кац Л. И. — 308, 311, 905, 937, 959–960, 965, 975.
Качалов И. Т. — 252.
Кашен М. — 862.
Квасман И. М. — 757.
Кверин О. фон — 188.
Квеснел — 1101.
Кедрин Е. И. — 102, 169, 182, 187, 199–200, 275, 474, 519, 590, 698, 704–707, 711, 715, 735–739, 741, 749, 754, 760, 761, 788, 814, 886, 1168, 1199, 1220, 1238.
Кейт Д. — 16, 18, 577, 604–606.
Кели Д. — 28.
Келлер А. А. — 937.
Келлер А. Ф. — 886.
Келнер К. — 537.
Кельнер (Келнер) К. — 456, 537.
Кельхет — 609.
Кентпер Я. — 611.
Керенский А. Ф. — 197, 214, 222, 226–227, 230, 241–242, 251–254, 265–268, 270, 304, 325, 334, 339–340, 350, 356, 369, 376, 380–381, 394, 476, 520, 592–594, 758–761, 763, 766–768, 772–773, 778, 781, 784, 788–790, 792–794, 800–801, 803–804, 806, 810, 814, 818–820, 822, 832, 837, 849, 885–886, 926, 1251, 1262–1263.
Кессель А. — 610.
Кивельович (Кивелевич) М. П. — 326, 328, 914.
Киевская мысль — 802.
Килевин — 1232.
Кильвейн — 178, 591, 749, 790.
Кильман Л. — 1188, 1200.
Кильмарнок В. Б. — 521.
Кильяр П. — 1208–1209.
Кинг — 1123.
Кингсфорд А. — 537.
Кинэ Э. — 596, 844, 856.
Кипиани П. — 767, 778.
Кира Кирилловна — 328.
Киреевский П. — 614.
Кириенко — 438.
Кирилл Владимирович — 221, 306, 712.
Киров С. — 276, 361.
Кирхнер О. — 297.
Киселев Д. В. — 1232.
Киселев Е. — 442.
Киселев — 81.
Кисляков — 728.
Киссинджер Г. — 399, 414, 422, 434.
Кистяковский И. А. — 887, 922, 1263.
Китченер — 210, 562.
Киш В. — 12340.
Кишкин Н. М. — 270–271, 805, 1200.
Клавель — 460, 1108.
Клебер Г. — 991, 1006, 1008, 1010, 1016.
Клейн А. Я. — 626.

- Клейн Г.* — 537.
Клейнмихель — 187.
Клемансо Ж. — 548, 1237, 1239.
Клембовский — 728.
Клерус — 763.
Клименко — 1232.
Климент V — 503, 1039–1040, 1092.
Климент XII — 1197.
Климов — 1232.
Клинтон Б. — 421, 434.
Клобер — 1004.
Клоз Г. — 548.
Клопов А. А. — 248.
Клотц А. — 530, 535.
Клотш И. — 611.
Клэн — 613.
Клюжев И. С. — 1232.
Ключарев Ф. П. — 78–79, 580, 621.
Ключевский В. О. — 590.
Клягин А. П. — 887, 920, 923–924, 1263.
Клячко-Львов — 795.
Книгге Ф. — 462, 535, 666, 668, 676, 1108–1109.
Книпер К. — 610.
Книспер П. — 611.
Кобе М. — 1132.
Кобец К. — 419.
Коблентц — 849.
Ковалев П. И. — 905, 978.
Ковалев С. — 423.
Ковалевская М. Г. — 1148.
Ковалевский В. И. — 1148, 1153, 1202.
Ковалевский Е. М. — 1232.
Ковалевский М. М. — 169, 171, 174, 184, 190, 221, 302, 335, 355, 361, 363, 377, 383, 474, 583, 602, 702, 704, 711, 715, 736–742, 760, 777, 788, 882, 887, 1148, 1152–1153, 1161, 1167, 1179, 1187–1188, 1191, 1195–1196, 1200–1203, 1208, 1216, 1222, 1230–1231, 1233, 1263.
Ковалевский Н. Н. — 752–753.
Ковалевский — 94.
Ковальков — 627.
Ковачев А. — 1210.
Ковзань А. И. — 1231.
Коган Б. — 536.
Коган Д. — 531.
Коган — 227.
Коганов С. Е. — 887, 1263.
Коган-Семеновский (Семенов Е.) Е. П. — 887, 1188–1190, 1195, 1200, 1209, 1221–1222, 1263.
Коген А. — 1240.
Коген Л. — 1240.
Коген — 1124.
Коген — 496.
Коега — 460.
Коен Ж. — 828, 847, 851, 853.
Коерг — 1269.
Кожевников П. — 609.
Кожухов Н. С. — 69.
Козадавлев О. П. — 69.
Козельский Ф. — 610.
Козен — 1212.
Козловский М. Ю. — 216, 256, 284
Козловский М. Ю. — 216, 256, 284.
Козловский Н. — 35, 79.
Козловский Н. — 35, 79.
Козлянинов Ф. Г. — 188, 716.
Козырев А. — 422, 424, 450.
Койлеран — 1123.
Кок — 460, 1268.
Коковцов (Коковцев) В. Н. — 174, 193, 204, 327.
Коколевский А. — 1263.
Кокоша — 1202.
Кокошкин Ф. Ф. — 266, 753, 802, 1201–1202.
Кокушкина В. А. — 1148, 1202.
Колесников В. Н. — 1232.
Колзаков И. — 610.
Коллинс — 477.

- Колокол* — 186, 227.
Колоколов А. Н. — 73.
Коломир — 582.
Колосов В. — 424.
Колошин П. И. — 86.
Колчак А. В. — 272, 274, 278, 340, 377, 831, 842, 849, 885, 890, 1262, 1265.
Колчигин А. — 188.
Кольчев Н. — 35, 614.
Кольчев С. — 35.
Кольчев Ф. — 614.
Кольсон — 1272.
Кольцов А. В. — 1223.
Колюбакин А. М. — 593, 737, 751, 758, 760–761, 766, 768, 777, 779, 790–794, 797.
Комб А. — 428.
Комб Ж. — 475.
Коменский А. — 958.
Коммерческий Листок — 1152.
Комсин — 1232.
Комсомольская правда — 387.418.
Кон — 533.
Кондоресе — 479.
Коновалов А. И. — 196–197, 211, 220, 222, 224–226, 230, 234, 247–249, 251–252, 265, 271, 303, 315–317, 394, 761–762, 766, 794, 803–804, 818–819, 1252.
Конрад Н. И. — 276, 812, 819.
Константин Павлович — 43, 57, 72, 108, 114, 116, 129, 141, 144.
Копейка — 227.
Копен — 473.
Копен-Албанселли (Copin-Albancelli) — 457, 463, 478, 1130, 1238–1240, 1243.
Корганов Г. — 1263.
Коре — 1074.
Коренев — 757.
Корер А. — 613.
Корнфельдт (Корнфельд) М. Г. — 813, 815–817, 820, 879, 887, 923, 965, 986, 1263.
Коровиченко — 784.
Королев М. — 887, 1263.
Королевский — 691.
Коротич В. — 409.
Корсаков П. — 613.
Корсаков — 609.
Кортец — 684.
Корф Ф. — 632, 726–727, 1123.
Кособуцкий А. М. — 1149.
Костиков В. — 429.
Костин А. А. — 887, 1263.
Костовецкий Г. — 887, 1263.
Костычев — 802.
Котляревский И. П. — 86.
Котляревский С. А. — 169, 272–273, 736, 752–753.
Кочетов Ю. С. — 887, 1263.
Кочубей В. В. — 689.
Кочубей В. В. — 887, 1231, 1263.
Кочубей В. В. — 887, 922, 1263.
Кочубей В. П. — 55–56, 69–70, 81, 95, 635.
Кочубей М. В. — 887, 1263.
Кочубей С. М. — 86.
Кочубей — 609 (1774).
Кошут — 1124.
Краевич Б. К. — 971.
Красавченко С. Н. — 420.
Красильников А. А. — 1205, 1213.
Красильников П. И. — 94.
Красин Л. Б. — 276, 283, 285, 292, 313, 358, 834.
Краснов П. Н. — 826–827, 875.
Краснокутский — 86.
Кремер У. — 1225.
Кремье А. — 100, 529, 531, 536, 1043–1044, 1143.
Кремье М. — 471, 1133.
Крестинский — 806.
Крживковский А. — 887, 1263.
Крживковский Е. — 887, 1263.
Крживковский И. — 887, 1263.
Крживковский Я. — 887, 1263.

- Криашко Т.* — 1263.
Крибл — 409–410, 420.
Кривошеин А. В. — 181, 224–225, 275, 1151.
Кривошеин И. А. — 307–308, 312, 326–327, 390–392, 887, 899, 901–905, 907–912, 918, 921, 924, 942, 959, 968, 970–974, 977, 1263.
Криднер А. Г. фон — 690, 708.
Крижановский (Кржижановский) С. Ф. — 86.
Кристи Ф. — 537.
Критчковский И. — 887, 1263.
Кричевский Б. В. — 887, 1263.
Кроль Л. А. — 274
Кроль М. А. — 274, 326, 328, 592, 801–802, 919, 951.
Кромвель О. — 510, 530.
Кропоткин П. А. — 100, 806.
Кропоткина А. П. — 760.
Кроули А. — 537.
Крузенитерн Ф. — 1014, 1016.
Крупенский П. Н. — 181, 725.
Крушеван П. — 589.
Крушенинников Г. П. — 621.
Крыжановская (Рочестер) В. И. — 1161, 1176, 1203.
Крыжановская Н. А. — 276.
Крыжановский — 261.
Крылов-Платонов С. — см. *Симеон (Крылов-Платонов)*.
Крымов А. М. — 215, 246, 725, 762–763, 771–773, 781, 802.
Крымов И. — 771.
Крюднер — 584–585.
Крюднер-Струве — 1232.
Крючков В. — 404, 408, 419.
Крячко Федор. — 887.
Ксюнин А. И. — 314, 887, 1263.
Кугель И. — 227.
Кугушев В. — 760.
Кугушев П. И. — 298, 599, 887, 920, 923–924.
Кугушев — 767.
Кугушевы — 1195.
Кудашев В. В. — 887.
Кудашев Н. А. — 206.
Куденгов-Калерги Н. — 291, 491, 505.
Кудрявцев К. Д. — 188.
Кузнецов Я. Х. — 921, 924.
Кузьмин М. С. — 1196.
Кузьмин-Караваев В. Д. — 185, 215, 741, 748, 879, 884, 887, 921, 1200, 1263, 1271.
Куколевский Андрей Алексеевич, офицер. — 887.
Куликов — 918.
Кулишер Е. М. — 1011.
Кульбин Г. — 286.
Кульман Н. К. — 717, 1035.
Кун Бела — 495–496.
Кун — 992, 1004.
Куприянов С. В. — 318, 1232.
Купфер — 1011, 1015.
Куракин А. Б. — 69.
Куракин А. Б. — 28, 31–32, 40, 42, 45, 53, 69, 139, 618.
Куракин — 1232.
Куракины — 42.
Куриев М. М. — 923.
Курлов П. Г. — 188, 201–203, 475, 1165, 1178, 1180.
Куропаткин А. Н. — 715.
Курт — 500.
Курьев М. — 1263.
Курьев М. — 887.
Кускова Е. Д. — 173, 177, 274, 280–281, 283, 390, 476, 762, 794, 811, 817–818.
Кутлер Н. Н. — 22, 240, 248, 252, 1200.
Кутон Ж. (Couthon) — 1220.
Кутон — 1220.
Кутузов А. М. — 37, 78–79, 620.
Кутузов М. И. — 13, 51.
Кутузов П. — 55.
Кушелев Е. А. — 80, 584, 586, 604, 634–635.

- Кюн Р. А.* — 1246–1249.
Кюхельбекер В. К. — 690.
- Л**
- Лабановский А.* — 887, 1263.
Лабзин А. — 57, 582–583, 949, 1193.
Лаврентьев А. Д. — 299, 602, 887, 990–991, 1004, 1006, 1010, 1015–1016, 1263.
Лаврецкий — 905.
Лавров П. Л. — 103.
Лагарп Ц. — 54, 697.
Ладинский А. П. — 392.
Лазар Б. — 527.
Лазарев Е. Е. — 203, 283.
Лаи — 277–278, 876.
Лакония — 1080.
Лакорн — 17, 1043.
Лалюмьер К. — 424.
Ламбаль — 1101.
Ламблен — 531.
Ламбсдорф О. — 424.
Ламех — 1064.
Ламздорф В. Н. — 183, 206–207 .
Лампен В. Е. — 937.
Лампен Г. Е. — 937, 945, 972–973.
Лампен В.Е. и Г. Е. — 307–308, 311, 905, 908.
Ланг З. — 530.
Лангдон Л. — 1240.
Лангерман М. — 1240.
Ландау (Алданов) М. А. — 786, 887, 1011, 1263, 358.
Ландау М. — 887.
Ланж С. де — 596.
Ланжерон А. Ф. — 108, 631.
Ланин — 716.
Ланкин — 277, 876–877.
Лансинг Р. — 552–553.
Ланская — 99.
Ланский М. — 399.
Ланской П. — 631.
Ланской С. С. — 95, 98–99, 109, 635, 689, 691–692.
- Лантценберг* — 711.
Ланьо — 1042.
Ланин И. Ф. — 609.
Ланин — 188.
Ланинг И. — 611.
Ларичев В. А. — 318.
Ласепед де — 1034.
Лассаль Ф. — 531, 536, 1139.
Латомия — 483.
Лафайет — 1043.
Лафатер (Лаватер) — 1098.
Лафон — 829, 834, 839.
Лаффер — 186, 200, 739, 746, 1171.
Лацис О. Р. — 420.
Лацопеши Е. — 1101.
Ле Фойе Л. — 1187, 1227.
Лебе — 460.
Лебедев В. И. — 274, 887, 937, 1263.
Лебедев В. И. — 763.
Лебедев И. Г. — 973.
Лебедев И. К. — 308–309, 311.
Лебедев И. К. — 956.
Лебедев С. — 610.
Лебединский — 1200.
Лебедь А. И. — 426, 434–435.
Лебей — 835, 840, 842–848, 853–858, 861–862, 866–867, 869–870, 972.
Лебрэн — 1221.
Лебук Ш. — 1161, 1179.
Лев XIII — 1197.
Левашев П. — 609.
Леви А. (Констан) — 1128.
Леви Е. — 537.
Леви Э. — 526.
Левинсон Г. — 887, 1013, 1263.
Левинсон Ш. М. — 757, 879, 905.
Левис И. — 612.
Левицкий — 12.
Левицкий — 303, 597.
Левицкий Ф. Н. — 73.,
Левсон Л. — 452.

- Левшин В. А.* — 70.
Левшин Д. Ф. — 173, 188, 1149, 1202.
Легниа А. — 523.
Ледбиттер (Ледбитер) И. В. — 187, 483, 537.
Ледницкий — 766.
Лейг — 864.
Лейкон К. С. — 953, 937, 955, 961–962, 965–967, 969, 973.
Лейтнер — 182.
Лелианов П. — 317.
Леман Б. А. — 1149–1150, 1154–1155, 1161, 1176, 1202.
Леман Г. — 536.
Леман И. А. — 611, 1147.
Леман — 1202.
Леметр А. — 514.
Леми А. — 1127, 1130.
Лемке М. К. — 285, 727, 887.
Лемми А. — 471, 537.
Лемонньэ Ш. — 1205, 1207.
Лемтюгов Н. А. — 887, 1263.
Ленгоф — 494.
Ленин В. И. — 176, 197, 205, 216, 256, 269–270, 276–278, 280, 282–283, 316, 327, 349–350, 353, 360, 367, 373, 375, 520, 763, 815, 831, 834, 837–839, 845, 858, 877, 890.
Ленинг — 815.
Ленхов Е. — 490.
Леонарди С. С. — 887, 922, 1263.
Леонтьев Н. — 609.
Леонтьев — 762.
Леопольд II — 36, 581.
Леораваудт — 1159.
Леренцини Л. — 1148.
Лермент — 463.
Лермит — 459.
Леррукс и Гарсия А. — 516.
Леруа-Болье — 532, 1162.
Лерхе — 1232.
Лесман — 230.
Лессер — 855, 866.
Лессинг Г. — 464, 535, 1269.
Лессинг Г. — 9, 464, 535, 1269.
Лесток И. — 18–19.
Лефорт Ф. — 16, 576, 604.
Ле-Франк — 1101.
Лефрансе — 474.
Лециано И. — 609.
Лианозов С. Г. — 274, 300, 307, 309, 311, 316, 600, 880–881, 887, 921, 934, 937–938, 942, 944, 955, 957, 965–967, 969–976, 983, 986–987, 1263.
Либер — 254.
Либерман А. — 531.
Либерман фон Зоннеберг — 1242.
Либкнехт — 501.
Ливен А. Р. — 23.
Ливен И. — 612.
Ливен П. А. — 887, 922, 1263.
Ливен, княжна — 187.
Ливены, братья — 22.
Лившиц А. — 432–433.
Лидем — 632.
Лима С. М. — 277, 876, 1186.
Лимуд Энхоф — 1127–1129.
Лимузен — 710, 1123.
Линдер — 1147.
Линевич А. Н. — 1147.
Линский — 1249.
Липеровский Л. Н. — 887, 1263.
Липкин Н. С. — 70.
Липман М. М. — 925.
Лисевич Ф. — 74.
Лисин — 905.
Литвинов М. М. — 283, 748.
Литературная газета — 441, 405.
Литтире Э. — 1215.
Литтл Р. — 537.
Лихачев Д. С. — 420.
Лицт — 1187.
Лиштинский-Троекуров В. — 1263.
Лобанов В. — 990, 1005–1007, 1010.

- Лобанов-Ростовский А. А.* — 302, 602, 628–629, 695, 887, 921, 924, 1263.
Лобановы-Ростовские — 638.
Лов А. — 1205.
Лозанский Э. — 417.
Лозинская Л. Я. — 41, 44.
Лозинский Г. Л. — 887, 1263.
Лойола — 1143.
Локкарт Б. — 210.
Ломбарт — 1248.
Ломейер А. Я. — 308, 946, 973.
Ломейер — 308.
Ломоносов М. В. — 21, 52.
Ломоносов Ю. В. — 255, 285, 728.
Ломоносова (Розен) Р. — 255.
Лонг И. — 1124, 1126.
Лонге — 839.
Лонгинов — 608, 615, 619, 626.
Лонгфелло Г. — 563, 566.
Лонгфелло — 1125
Лондон Д. — 1253.
Лопатин Г. А. — 766, 788.
Лопухин А. — 887, 1263.
Лопухин И. В. — 46, 53, 70, 76–79, 134, 621, 624, 627, 990, 1193.
Лопухин П. В. — 69.
Лопухин П. П. — 86.
Лорер Н. И. — 86.
Лорис-Меликов И. Г. — 206, 590.
Лорис-Меликов И. З. — 711, 736, 887, 1200, 1220, 1263.
Лория А. — 1248.
Лорнандт Ж. — 1186–1187.
Лосская А. — 188.
Лосская Е. К. — 1153.
Лот — 1116.
Лотейерг — 905.
Лотиц И. — 613.
Лубин И. — 536.
Луганский Е. — 611.
Лужсков Ю. М. — 420, 422, 434, 439, 442, 444.
- Лузгин* — 757.
Луи В. В. — 973.
Луитпольд — 97.
Лукаш И. С. — 305, 887, 926, 1014, 1016, 1263.
Лукашевич В. Л. — 86.
Лукашин — 1232.
Лукин В. — 410, 423.
Лукин В. — 608, 610, 614, 616.
Лукин Т. — 611.
Лукомский А. С. — 725, 728.
Луначарский А. В. — 176, 276, 280, 284, 287, 292.
Лунин М. С. — 86.
Лурье С. — 317.
Лутугин — 812, 819.
Луццати — 1211.
Лучано Л. — 399.
Лучицкий — 744–745, 748, 749, 766.
Льщинский-Троекуров В. В. — 599, 880, 887, 922.
Львов В. Н. — 192, 266, 763, 785.
Львов В. — 285.
Львов Г. Е. — 181, 185, 211–215, 226, 238, 241–243, 245, 247, 248–249, 254, 259, 264–265, 271–272, 275, 279, 303, 315, 359, 394, 594, 727, 762, 780–781, 802, 804, 814, 887, 1200, 1263.
Львов Н. Н. — 174, 751, 753, 1232.
Льюис С. — 537, 561.
Любимов Л. Д. — 304, 392, 823, 887, 1263.
Любов В. — 611.
Людвигов — 403.
Людендорф — 219.
Людовик IX — 1039.
Людовик XV — 471.
Людовик XVI — 1043, 1220.
Людовик XVIII — 516, 1034, 1104.
Людовик Бурбон, граф Клермон — 17.
Людовик Орлеанский — 1101.
Людовик Филипп — 99, 172, 596, 1043.

- Люке И.* — 611.
Лютер — 979, 1040, 1101.
Люц Л. Р. — 1232.
Люцифер — 463.
Люцифер — 9, 170, 453, 463–464, 650, 1036, 1038, 1040, 1043, 1045, 1071, 1085, 1088–1089, 1091–1092, 1094, 1102, 1121, 1125–1126, 1269.
Ля Фонтен Г. — 1183, 1186.
Ляценберг Р. — 1221.
- М**
Магидович Б. П. — 308, 326, 329, 984.
Магомет V — 1212.
Мадзини — 101, 464, 495, 536, 685.
Мадиссон Ф. — 1189.
Мазарини Д. — 1041.
Мазер — 613.
Мазерс М. — 537.
Майборода — 732.
Майдель — 737, 739, 741–742.
Майенс — 849.
Майер (Мейер) А. А. — 276, 280, 368, 794–795, 801.
Майков В. И. — 34.
Макарий Египетский — 1193.
Макариос — 429.
Макаров А. — 412.
Макаров Н. — 737, 748–749, 789, 792, 799.
Макаров П. М. — 268.
Макеев Н. — 336, 394.
Макиавелли Н. — 680–681.
Маккавеи — 564.
Маккей — 455, 509, 532, 1125.
МакКинлей — 519.
Макколей — 563.
Маклаков В. А. — 169, 185, 224, 241–242, 250, 266, 271, 303, 305, 315, 335, 363, 390–391, 476, 520, 590, 703, 704, 713, 736, 740–741, 749, 763, 788, 802, 813, 887, 1161, 1168, 1179, 1195, 1200, 1220, 1232, 1251, 1263.
Маклаков Н. А. — 204.
Мак-Магон — 472.
Маковский С. К. — 391, 887, 1264.
Макогоненко Г. П. — 49, 51.
Макропрозон — 1088.
Максимилиан — 518.
Максудов С. — 741, 1230–1231, 1233.
Макшеев Ф. Ф. — 298–299, 599–600, 761, 879–880, 887, 920, 923–924, 1263.
Малахов А. — 1263.
Малахов А. — 360, 887.
Малиновский В. Ф. — 134.
Малиновский Р. — 205.
Малиновский Ф. А. — 74.
Малкин В. — 441.
Малов А. И. — 74.
Малянтович П. Н. — 180.
Маляперт — 479.
Мамонтов А. И. — 298–299, 314, 322, 598–600, 606, 879–880, 887, 920, 923–924, 1264.
Ман (Мани) — 1037.
Манасевич-Мануйлов — 233, 239, 782.
Манассе-бен-Израиль — 530.
Мандельштам А. Н. — 746, 888, 1264.
Мандельштам М. Л. — 180, 888.
Мандельштам М. — 1264.
Маников В. — 888, 1264.
Маниковский А. А. — 215.
Мансуров В. — 55.
Мантейфель Г. — 612.
Мануйлов А. А. — 265, 285, 292, 754.
Манухин И. И. — 269, 305.
Маништейн — 20.
Маньков И. Н. — 1232.
Маньян — 473.
Марат Ж. П. — 108, 1043.
Марголин А. Д. — 761, 807.
Маргулиес Г. — 888, 1264.
Маргулиес М. С. — 177, 179, 181, 203, 228, 230, 271, 275, 285, 303, 313, 315, 331, 351, 430, 590–591, 594, 696–697, 701, 703–704,

- 725–726, 730, 737, 739–740, 742–746, 748–749, 760, 761, 784, 788, 814, 818, 879, 888, 899–900, 918–919, 945, 1006, 1008, 1010–1011, 1264.
- Маргулиесы, братья* — 703.
- Марджиота* — 1123.
- Мардохей* — 1139.
- Маршалль Ж. (Marechal Y.)* — 934–935.
- Марешо* — 462.
- Маринович Н. В.* — 298, 920, 924.
- Мария Антуанетта* — 521.
- Мария* — 1115.
- Марков (1-й) Н. А.* — 1232.
- Марков (2-й) Н. Е.* — 193, 195–197, 319, 823.
- Марков Ф. С.* — 888, 1014, 1264.
- Маркова А.* — 888, 1264.
- Маркович А.* — 188.
- Маркозов В.* — 317.
- Маркотун С. Н.* — 171, 189, 314, 596, 888, 1264.
- Маркс К.* — 101, 483, 531, 536, 830, 1139.
- Маркус С. А.* — 276.
- Маров* — 1232.
- Марсион* — 1037.
- Мартенс У.* — 424.
- Мартов Л.* — 1210.
- Мартэн Г.* — 479.
- Марченко М. К.* — 888, 1264.
- Маршак А. О.* — 888, 1264.
- Маршак Н.* — 1264, 888.
- Маршалл Л.* — 536, 555.
- Маршалл Т.* — 496.
- Масальский* — 584.
- Масарский М.* — 584.
- Масленников А. В.* — 888.
- Масленников А. М.* — 1232, 1264.
- Масленников М. А.* — 888, 1264.
- Маслов С. Л.* — 265, 274, 314.
- Масловский А. Ф.* — 173, 737, 748–749, 792.
- Масмейер Я.* — 611.
- Масонский Авангард* — см. *L'Avant Garde Masonnique*.
- Масхадов А. А.* — 430.
- Маталон Д.* — 549.
- Матвеев С. Н.* — 888, 1264.
- Матвеева О.* — 888, 1264.
- Матеи Х. Ф.* — 53, 77, 582.
- Мафусаил* — 1064.
- Махмуд-Мухтар-Паша* — 1213.
- Маховская* — 1159.
- Маховский С. Н.* — 1159.
- Мацневич* — 807.
- Маццини* — 1124–1125.
- Мебес Г. О. фон* — 171–172, 286, 288, 369–370, 383, 385, 596.
- Мегари* — 536.
- Медведев В.* — 413–414.
- Медуза* — 1118.
- Мезон* — 473.
- Мейндорер* — 613.
- Мейнланд Э.* — 537.
- Мекк М. К. фон* — 314, 598, 761, 888, 1264.
- Мекк Н. К. фон* — 286, 292.
- Мекк фон* — 206.
- Мелиссино П. И.* — 45, 145, 158, 585, 611, 617, 1182.
- Мелких А.* — 1018–1020.
- Меллер-Закомельский* — 221, 273, 328.
- Мельгузен А.* — 990, 1005–1008, 1010, 1016, 1024.
- Мельгунов С. П.* — 590, 620, 717, 784, 787, 811, 822–823, 874–875, , .
- Мелье* — 704–705.
- Мельник Т.* — 257.
- Мельников-Печерский П. И.* — 978.
- Менашэ И.* — 1213.
- Менделеев Д. И.* — 481.
- Мендельсон М. С.* — 534, 905, 961, 963, 965–966, 973–974, 986–987.
- Мендоза де лео Суза* — 613.
- Меншиков П.* — 612.

- Мень А. В.* — 51.
Мер Лихт — 412.
Мерваль В. Гофман де — 1006, 1008, 1013.
Мережковский Д. С. — 222, 360, 794.
Мержеевский В. Д. — 388, 453, 878, 1267.
Мерзляков — 1232.
Мери Г. — 1238.
Мерке — 613.
Месмер — 36, 580.
Метальников С. И. — 888, 953–954, 1264.
Меттерних — 57, 584, 634.
Метуа — 857, 859, 869.
Мефодиев — 1232.
Мехелин Л. — 1187–1189, 1200, 1208, 1229.
Мец Г. Г. — 201–202, 1036.
Мещанинов И. В. — 173, 188.
Мещерский А. И. — 620.
Мещерский А. — 316.
Мещерский А. — 608.
Мещерский В. П. — 715, 1172.
Мещерский П. А. — 920, 924.
Мещерский — 606.
Мигранян А. — 419.
Мидльсекский, герцог — 1123.
Миклашевский (Мик) К. — 773, 888, 1264.
Микропозон — 1088.
Милле — 277, 287.
Миллер Д. — 452.
Миллер Е. К. — 319, 590.
Миллер К. К. — 888, 1264.
Миллер — 536.
Мильеран — 277, 496, 877.
Мильнер — 219.
Милюков П. Н. — 169–171, 173–176, 185, 190, 220, 224, 226, 231–232, 239–240, 243, 249, 252, 262, 265, 280, 304, 386, 395, 476, 754, 756, 762, 772, 778–781, 804–805, 812, 814, 821, 826–827, 888, 1168, 1187, 1195, 1200, 1209, 1230, 1232–1233, 1238, 1251, 1264.
Миних — 20, 1123.
Минкович-Петровский А. — 888, 1264.
Минор — 278.
Минос (Дитфур) — 1109.
Минтц А. — 469.
Мирабо, — 530, 535, 650, 716, 1043, 1109, 1160.
Мирабо-Мартель — 1238.
Миркин-Герцевич Б. — 888, 1264.
Миркович А. — 1160, 1176.
Мирович В. Я. — 26.
Мирович Ф. — 26.
Миролюбческое движение — 1207.
Мирский Б. — 888, 1264.
Митьков М. Ф. — 86.
Михаил (Десницкий) — 73, 131.
Михаил Павлович — 85, 112, 115, 123, 138.
Михаил — 1202.
Михайлов Д. Д. — 276.
Михайлов М. — 1221.
Михайлов Н. — 609.
Михайлов-Мейбаум А. К. — 1264.
Михайлов-Мейбаум А. — 888.
Михайловский — 751.
Михайловский-Данилевский А. И. — 1034.
Мишле — 844.
Млечин Л. — 318.
Моака — 1073.
Модден — 1123.
Мозансон (Швари) С. — 234.
Мозельман — 530.
Мозер М. — 188.
Моисей — 491, 494, 496, 503, 660, 1076, 1115, 1141.
Мокалинский А. А. — 888, 1264.
Мокатта М. — 535.
Мокиевский Н. В. — 1200.
Мокридин Н. В. — 276.
Моле Жак (Яков) Бургиньон де — 503, 507, 1092–1093, 1095, 1124.
Молева Н. — 45.
Молодая гвардия — 173.
Молот — см. *Der Hammer*.

- Молох* — 1063, 1080, 1087–1088.
Мольер Ж. — 660.
Монета Г. — 1205, 1207.
Монжалеи С. — 888, 1264.
Монир М. — 1264.
Монтегю С. — 1240.
Монтефиори К. — 536, 1144, 1240.
Монье М. — 855, 881, 888.
Морган У. — 452, 524, 1101.
Моргентау Г. — 403, 496, 536, 547, 551.
Мордвинов А. А. — 888, 921, 923–924, 978, 1264.
Мордвинов М. — 609.
Мордвинов Н. С. — 79–80.
Мордвинов П. — 612.
Море — 1169, 1173.
Морено Г. — 1101.
Морибонов Ф. (Moribonoff) — 1220.
Морин — 1124.
Морозов Н. — 317–318.
Морозов С. — 752.
Морозов — 737, 748–749.
Морской — 896, 905, 907, 909, 921, 924.
Московская правда — 416, 428, 441.
Московские новости — 418.
Московский комсомолец — 432, 441.
Мосолов А. А. — 198, 221.
Мотт Д. — 304–305, 392–393, 1138.
Мошинский П.-С.-В. — 87.
Мошков П. — 613.
Мстиславский (Масловский) С. Д. — 242, 254, 267, 789, 795–796.
Муз М. — 434.
Муйжель В. — 1200.
Муние Ж.-Ж. — 514.
Муравьев А. Н. — 82, 87, 690.
Муравьев М. Н. — 43.
Муравьев М. — 82.
Муравьев Н. В. — 199, 1202.
Муравьев Н. К. — 266.
Муравьев Н. М. — 82, 87, 89, 43, 690.
Муравьев Н. — 82.
Муравьева — 188.
Муравьев-Амурский В. — 172.
Муравьев-Апостол М. И. — 82, 87, 690.
Муравьев-Апостол С. И. — 84, 519, 690.
Мурашов А. — 411.
Муромцев С. А. — 181, 185, 190, 754, 1194, 1216.
Мусина-Пушкина О. И. — 187, 1149–1150, 1175, 1202, 1204.
Мусин-Пушкин — 595.
Мусин-Пушкин В. — 629, 635, 1257.
Мусин-Пушкин — 171.
Мусин-Пушкин-Брюс — 628, 1257.
Муссо Г. де — 526.
Муссолини Б. — 297.
Мышлаевский А. З. — 725.
Мэтлок Д. — 434.
Мюрат И. Л. — 473.
Мясоедов — 209, 216–217.
Н
Н. Л. — 65.
Набат — 103.
Набоков В. Д. — 264, 271, 304, 756, 775, 888, 1200, 1264.
Набоков К. Д. — 315.
Навасардьян С. Т. — 925.
Навашин Д. С. — 298, 599, 920, 924.
Наврозов Я. — 611.
Навуходоносор — 1078, 1116.
Нагель А. П. — 920, 924.
Нагибин Ю. — 419.
Нагловская М. Д. — 888, 1264.
Нагорная О. Е. — 288.
Нагородская Е. А. — 301, 881, 888.
Нагородский В. А. — 103, 264, 298–299, 317, 329, 599–601, 880, 888.
Нагородский В. А. — 920, 924.
Нагородский Э. — 1264.
Надежин Е. А. — 888, 1264.
Назаров А. — 410.

- Назаров М.* — 219, 281, 285, 303–304, 391.
Назим-паша — 1212–1213.
Накасонэ Я. — 413.
Намитоков А. А. — 888, 1264.
Намстер А. — 611.
Наполеон I — 57, 79–80, 82, 130, 297, 511, 514, 516, 522, 628, 1043, 1133, 1252.
Наполеон III — 473, 696,
Нарадунгиян — 745–746.
Нарино А. — 523.
Народецкий А. — 888, 1264.
Нарожницкий М. А. — 991, 1005, 1014, 1018, 1020.
Нарышкин А. — 137, 631, 633.
Нарышкин Е. Д. — 714.
Нарышкин Л. А. — 615.
Нарышкина А. Н. — 714.
Натан Э. — 496.
Натан — 533, 1074.
Натаниел Калуп-Абиях — 1128–1129.
Натансон М. А. — 174.
Наумов А. Н. — 221.
Наумов Н. И. — 298, 920, 923–924.
Нахманович П. — 422.
Наш Мировой Читатель — 563.
Наше — 1043.
Наши Дни — 203, 697.
Неверов В. — 422.
Невзоров — 627.
Негус — 955.
Незабытовский К. К. — 1231.
Независимая газета — 388, 425, 438.
Неизвестный Э. — 420.
Ней М. — 514.
Нейгоф Т. фон — 523.
Неймейер — 531.
Неклюдов Н. М. — 888, 1264.
Неклюсов П. А. — 1232.
Некрасов (Голгофский) Н. В. — 204, 221–223, 231–233, 242, 248, 254, 264–265, 275, 282, 292, 476, 748–749, 759–760–762, 765–766, 773–777, 779–780, 790–795, 797, 800–806, 810, 814, 818, 820, 1200, 1251.
Некрасов К. Ф. — 717.
Нелидов А. И. — 589, 712.
Немирович-Данченко В. И. — 222, 590, 737, 888, 1010–1011.
Немировский А. И. — 286, 292, 388.
Немировский Л. — 317.
Немцов Б. Е. — 438.
Ненадович М. — 888, 1264.
Ненезич З. — 284.
Неовиус А. — 1200, 1208.
Несвицкий И. В. — 28, 608, 612.
Несвицкий П. — 612.
Неслуховский К. Ф. — 173, 188.
Нессельроде — 314, 598.
Нет Асман — 1109.
Нечаев С. Д. — 68, 92, 97, 102–103.
Нечволодов А. Д. — 528, 1234, 1243.
Нидерлиггер Г. — 905.
Нидермиллер Н. Г. — 311, 888, 973, 1264.
Нидлангер Никсон — 563.
Нижерадзе В. Д. — 389, 888, 1264.
Никитин А. Л. — 388.
Никитин А. М. — 266, 287, 392.
Никитин В. К. — 922.
Никитина Е. Ф. — 287, 364, 392.
Николаевский Б. И. — 167, 169, 193, 218, 222–223, 242–243, 246–247, 268, 387–388, 685, 719, 734, 754, 760–761, 764, 769, 771, 773–774, 779, 781–787, 807–810, 813–820, 929.
Николаи Ф. — 535.
Николай I — 85, 90–91, 94–95, 98, 104, 115, 132, 138, 145, 151, 584, 586, 635, 685, 692–693, 695, 698, 735, 1033.
Николай II — 13, 104, 171–172, 183–184, 190, 201, 206–209, 245–246, 248, 255, 260–262, 267, 326, 331, 371, 393, 476, 576, 584, 595, 637, 698, 709–710, 713, 724, 730, 768, 781.

- Николай Михайлович* — 221, 245–246, 262, 363, 715.
Николай Николаевич — 186, 205, 211, 217, 221, 244–245, 262, 286, 301, 381, 476, 592, 712.
Николай Черногорский — 1188.
Николай — 1036.
Николай — 692.
Никольская Е. С. — 1150.
Никольский Б. А. — 888.
Никольский Б. В. — 1150, 1203, 1264.
Никольский Б. И. — 810.
Николя — 1216.
Никонов — 801.
Никсон Р. — 399.
Нилов К. Д. — 261, 710.
Нилус С. А. — 266, 589.
Нис Э. — 450.
Нис — 805.
Ниселович — 1232.
Ниссен Л. — 496.
Ницше — 979.
Нобель Э. — 317, 1192.
Новая газета — 433.
Новгородцев П. И. — 305, 751, 753.
Новиков В. — 428.
Новиков М. М. — 1232.
Новиков М. Н. — 71, 82, 87, 89.
Новиков Н. И. — 25, 37, 41, 48–51, 94, 417, 428, 444, 579–580, 582, 585, 587, 609, 617–618, 619–621, 624, 626–627, 691, 949, 990, 1198.
Новиков Я. — 1189.
Новиков-Прибой А. С. — 287.
Новицкий В. Ф. — 725.
Новое Время — 227, 355, 714, 716, 782, 1263, 1138, 1176, 1189, 1192, 1196, 1203–1205, 1211, 1225, 1263.
Новое русское слово — 382, 388, 394, 412.
Новоселов М. — 192.
Новоселов П. — 912.
Новоселов С. С. — 888, 920, 924.
Новосильцев Н. Н. — 54, 56, 71, 81–82, 582.
Новосильцев Ю. А. — 346, 751, 753, 763.
Новости — 1209.
Новый мир — 415.
Новь — 819.
Нольде Б. Э. — 206, 888, 1264.
Нордау М. — 536.
Носарь (Хрусталева) Г. С. — 1152.
Нотович И. — 227, 1209.
Нохема — 1064.
Нубиус — 537, 686.
Нуйкин А. — 410.
О
О'Хиггиж Б. — 522.
Обнинский В. П. — 190, 592, 717, 776, 788, 791.
Обозненко П. Е. — 188.
Оболдуев Г. — 35.
Оболенский А. Д. — 1147, 1201–1202, 1231.
Оболенский В. А. — 802.
Оболенский Д. А. — 888, 1264.
Оболенский Е. Н. — 690.
Оболенский Л. А. — 301.
Оболенский Н. Д. — 1148, 1202.
Оболенский П. С. — 173, 188.
Оболенский — 594, 737,
Оболенский — 738.
Овсяннико-Куликовский — 1200.
Огарев Б. П. — 888, 1264.
Огарев Н. П. — 101.
Огнянов Иван — 888, 1264.
Огонек — 227.
Одесский листок — 385.
Одинец Д. М. — 275, 391, 888, 922, 924, 1264.
Одоевский И. — 613.
Одоевский Н. И. — 613, 626.
Одоевский С. — 613.
Озеров Г. — 612.
Озеров И. Х. — 1231.

Оккабис — 1127.
Окошкина — 1202.
Октябрь — 415.
Окуджава Б. Ш. — 392, 420.
Олар — 843.
Олбрайт М. — 438.
Олег Константинович — 1150.
Оленины — 792.
Олигер Н. — 1200.
Олизар Г. А. — 87.
Олизар И. Э. — 1231.
Олкотт Г. — 482–483, 537.
Олоферн — 1116–1117, 1119.
Олсуфьев Д. А. — 1191, 1231.
Олсуфьев М. — 19.
Ольденбург С. Ф. — 266, 268.
Ольденбургский П. А. — 173, 375.
Ольденбургский, герцог — 153.
Ольсон А. — 1164.
Опиц Э. — 610.
Орбелиани И. А. — 888, 1264.
Орефис Ж. — 428.
Орешков Б. М. — 888, 1264.
Орлик О. В. — 82.
Орлов А. Ф. — 99.
Орлов Г. Г. — 43–44.
Орлов Г. — 631.
Орлов М. Ф. — 81–82.
Орлов-Давыдов А. А. — 178–179, 185, 590–591, 594, 737–744, 766, 776, 784, 788, 794, 797, 1159–1160.
Орловы, братья — 52.
Ормузд — 1094.
Орнитейн К. — 496.
Оскоцкий В. — 420.
Осоргин М. А. — 281, 334, 349, 810, 913, 925, 1147.
Осоргина — 818–819.
Остен-Сакен — 199.
Остерман-Толстой А. — 631.
Остророг — 1210.

Остроумов Б. В. — 888, 1264.
Отерфут — 1069.
Оттуда — 180, 338.
Офит — 1037.
Офросимов — 756.
Очан И. О. — 925.

П

Павел I — 19, 25, 31, 35, 40, 42–45, 52–56, 72–73, 106–107, 110, 113, 116, 126, 130, 136–137, 148, 150, 155–1567, 162, 241, 578, 582, 619–620, 626–627, 697, 1018, 1199, 1276.
Павел V — 1130.
Павел — 1038.
Павинский И. Д. — 74.
Павлицкий — 807.
Павлов А. А. — 888, 1264.
Павлов А. — 1264.
Павлов-Сильванский — 737.
Павловский Г. — 442.
Пагануцци П. — 219.
Падеревский — 548, 550.
Пайк А. — 537, 1123–1128, 1146.
Пайн Г. де — 1039.
Пайнс Р. — 406.
Пален П. А. — 55–56, 78.
Палеолог М. — 220.
Палисадов С. В. — 288, 290, 1247, 1257–1258.
Палтов А. А. — 889.
Пальм Э. — 530.
Пальмер А. — 572–573.
Пальмерстон — 1123, 1140.
Пан — 1091.
Панафидин Н. — 317.
Панин Н. — 609.
Панин Н. П. — 55.
Панин Н. И. — 19, 26, 31, 42–45, 53, 55, 76, 78, 159, 618.
Панин П. И. — 19, 22.
Панина И. — 187.
Панкратов В. С. — 268.

- Панкратов* — 766.
Панница — 484.
Пантелеев Л. Ф. — 1215.
Панцер — 1011.
Панченко В. — 206, 314.
Папе А. — 1164.
Папюс (Papus) (Ж. Анкос) — 11, 171, 458, 472, 537, 595–596, 637, 1153, 1159, 1175, 1202, 1204, 1270.
Параделов Н. Н. — 889.
Парвус-Гельфанд И. Л. — 249, 889, 1264.
Парламентская газета — 432.
Парсонс В. — 921.
Партеус — 524.
Паскалис М. — 535, 585, 1193.
Пасманик Д. С. — 889, 921, 1264.
Паснье — 215.
Пасси Ф. — 1188–1189, 1205, 1225.
Патрик Г. — 570.
Пахомов — 748, 751.
Пашкевич В. — 611.
Певцов — 893, 905.
Пекорелли М. — 401.
Пеледан — 358.
Пелехин Б. П. — 882, 889, 1264.
Пералди — 869–870, 872.
Пергамент — 520, 741, 745.
Переверзев П. Н. — 252, 265, 301, 307–308, 325–326, 329, 594, 737, 789, 805, 809, 911, 1264.
Перезвоны — 335.
Перейка Я. — 531.
Перетц Г. Г. — 1159.
Перлинг А. — 710.
Перовский Л. — 99.
Персич — 715.
Перфильев — 608, 615.
Перцев В. Н. — 717.
Першин П. П. — 889, 1264.
Пескин А. — 889, 1264.
Пестель П. И. — 71, 82, 84, 88–89, 519, 690.
Песферов А. — 613.
Петербургская газета — 707.
Петерс — 1019.
Петерсен — 1014, 1016.
Петерсон Х. — 611.
Петерсон — 1014.
Петерсон — 293.
Петкович Г. И. — 889, 1264.
Петлюра С. В. — 275, 303, 597, 882, 889.
Петр I — 13, 16, 18, 21, 26, 45, 47, 377, 576, 603–606, 838, 843, 901, 1019, 1192.
Петр III — 21–22, 24, 74, 133, 151, 162, 577, 607, 625.
Петр Николаевич — 186, 592.
Петражицкий Л. — 1200.
Петрищев А. — 1200.
Петров (Скиталец) — 1200.
Петров 2-й А. А. — 1232.
Петров В — 1264.
Петров В. А. — 889.
Петровский Г. И. — 197, 278, 280, 283, 292, 391, 1232.
Петровский Н. В. — 925.
Петровский — 172, 598.
Петровский — 752.
Петроградский курьер — 227.
Петроградский листок — 229.
Петрони — 537.
Петро-Соловово — 752–754.
Петрункевич И. И. — 174, 185, 751–753, 773.
Петрушевский — 752.
Пешар-Дешан П. И. — 71, 640, 685.
Пешехонов А. В. — 265, 274, 751–75.
Пигнатти — 268.
Пигулевская М. В. — 276.
Пик — 459, 530.
Пикар Л. — 531.
Пиколло Тигре — 471, 488, 686, 1109.
Пиксанов Н. К. — 717.
Пилат — 563.

- Пилипенко Н. Е.* — 1232.
Пилсудский — 756, 773.
Писаревский С. М. — 757, 759–760.
Пишон — 1162.
Плансон В. А. — 1200.
Платон — 1091.
Платон, митрополит — 42, 582, 625, 1198–1199.
Плахай В. — 610.
Плеве В. К. — 752–753, 1208.
Плеханов Г. В. — 818, 1210.
Плещеев С. И. — 35, 39, 53, 585.
Плозоль Сикар де — 461, 472, 1268.
Плотников М. — 317.
Погелло — 1232.
Погодин А. Л. — 889, 1264.
Погожев П. В. — 889, 922, 1264.
Погуляев Александр — 889, 1264.
Поздеев О. А. — 75–76, 79, 94, 155, 582, 626–627.
Познер О. — 490.
Познер С. В. — 173, 1208, 1210.
Позняк А. — 914.
Поклевский-Козелл — 206, 1231.
Покровский 1-й — 1232.
Покровский И. А. — 1200.
Покровский М. Н. — 752.
Покровский Н. Н. — 181.
Поле М. — 1202.
Полеванов В. П. — 431.
Поливанов А. А. — 181, 215, 221, 224, 262, 285, 714–715, 725, 762, 889, 1264.
Поливанов Г. — 613.
Полкинский М. — 612.
Полковников — 215.
Поллак С. Г. — 1011, 1020, 1188, 1200.
Полнер Т. И. — 185, 274.
Половцов П. А. — 299, 314, 599, 879–881, 889, 921, 924, 1264.
Половцова К. А. — 276.
Полтев С. — 35.
Полторанин М. — 410, 423.
Полторацкий — 748–749.
Польк Л. — 1125.
Поляков С. (Литовцев С.) — 889, 1264.
Полянский А. — 609.
Померанцев В. — 199.
Поморский Н. — 77.
Поморцев М. А. — 453.
Помье — 1214.
Пономарев Л. — 423.
Понсен Л. де — 527, 533.
Попов 3-й — 1232.
Попов А. — 609.
Попов Г. — 409–410.
Попов И. И. — 178.
Попов Н. — 889, 1264.
Попов — 1157.
Пораделов Н. — 1264.
Последние новости — 187, 245, 304, 317, 334, 338, 340–341, 343–344, 346, 353–356, 358, 360, 362, 364–365, 370, 373, 377, 382, 730, 823, 884, 1261.
Посохов С. А. — 889, 1014, 1264.
Потанин В. — 433.
Потемкин Г. А. — 52, 1197–1198.
Потехин П. А. — 174.
Потоцкий (Носк-Потоцкий) С. С. — 70, 629, 633.
Потресов А. Н. — 782, 795, 1200.
Починок А. П. — 420, 432.
Правда — 375.
Правительственный вестник — 799.
Прадин К. — 889, 1264.
Прати — 609.
Пратт Г. — 1205, 1207.
Прегель Б. Ю. — 326.
Прейер — 1043.
Пржевальский — 1200.
Пржецлавский О. А. — 693.
Приазовский край — 343, 372.
Прим — 1101.

- Примаков Е. М.* — 406, 409, 414, 438, 441–443.
Примо де Ривера — 516–517.
Приставкин А. — 420.
Присцилиен — 1038.
Пришеев М. — 614.
Пришеев Н. — 613.
Прозоровский А. А. — 51, 582, 627, 1197–1198.
Прокопенко — 422, 449.
Прокопович С. Н. — 168–169, 174, 177, 233, 235, 247–248, 274, 280–281, 356, 753, 794, 811, 817–818.
Пролю — 1043.
Пронин — 763.
Проптер — 227.
Протасьев Н. Н. — 307, 310–311, 879, 889, 905, 938, 942, 945, 959–960, 966, 971–972, 980, 982, 1264.
Протопопов А. Д. — 727–728, 782.
Профиль — 432.
Прохоров Я. С. — 991, 1004, 1014, 1018–1020.
Прудон — 100, 814–815, 1066.
Птахин (Пташкин) Г. — 889, 1265.
Пташевский — 1232.
Птоломей — 1109.
Пуанкаре Р. — 1209.
Пуаре — 178, 592.
Пузина — 634.
Пуль — 826.
Пумпянский Л. В. — 286.
Пуни Л. — 537.
Пуришкевич В. М. — 250.
Путилов А. И. — 298, 313, 316, 763, 889, 920, 923–924, 1265.
Путилов С. — 90.
Пушкин А. С. — 13, 152, 155, 167, 416–417, 428, 444, 584, 635, 792, 960.
Пушкин М. — 34.
Пушкин С. — 612.
Пушкин — 706.
Пуцин П. С. — 87.
Пиесецкая В. Н. — 286, 333, 359, 362, 378.
Пэтти Д. — 424.
Р
Р. — 427–429.
Рабен Ш. — 1215.
Рабинович 1-й — 311, 905.
Рабинович 2-й — 902.
Рабинович Е. С. — 937, 973.
Рабинович Э. Л. — 941, 973.
Рабинович — 895, 901.
Работник Г. — 889, 1265.
Рагаш Ж. Р. — 415–416.
Рагон (Ragon) — 455, 458–459, 1269, 1272.
Радек (Собельсон) — 280, 293, 890.
Радзивилл К. — 45.
Радикал — 703.
Радищев А. Н. — 39, 585.
Радклиф (Ратклиф) К. — 1042, 1123.
Радолин — 1240–1241.
Раевский В. Ф. — 87.
Раевский — 81.
Разгон Л. — 420.
Разоблачение масонства — см. *La Franc-Maçonnerie Derasquie*.
Разумовский А. Г. — 19, 27, 124–125, 609, 612.
Разумовский А. К. — 79, 628.
Разумовский В. — 615.
Разумовский К. Г. — 19, 22, 44, 104.
Разумовский П. — 28.
Райсс Э. Н. — 984.
Райх Р. — 420.
Раковский Х. Г. — 283, 889.
Рамзин Л. К. — 318.
Рамзэ М. — 18.
Рапалло — 328.
Рапп Е. И. — 314, 598, 1221.
Раппопорт А. Ю. — 978.
Раппопорт Ю. — 326.

- Расин А.* — 521, 896, 905.
Расин В. А. — 973.
Распутин Г. Е. — 186, 192–194, 197, 211, 217–218, 225–226, 249–251, 266–269, 284–285, 315, 359, 374, 376, 386, 391, 595, 755, 764, 766–767, 890, 1265.
Распутина М. Г. — 269.
Ратаев Л. Р. — 198, 202–203, 388, 591, 697, 755, 1161, 1179–1180, 1199, 1203–1204, 1210, 1214, 1230.
Ратгауз Д. М. — 889, 1265.
Ратенау — 501, 508.
Ратнер Е. В. — 922–923, 925–927.
Ратнер П. И. — 174.
Ратнер — 745, 747
Ратьков-Рожнов В. А. — 174.
Раунах — 82.
Раух — 727.
Рафалович Я. — 889, 1265.
Рахманов М. — 34.
Рахманов Н. — 612.
Рачковский — 589, 734, 750.
Рашеев В. А. — 308, 905, 937, 945.
Ребольд — 1110.
Ребус — 186, 383, 592, 715, 1168, 1171.
Ревелиотти Д. Х. — 889, 1265.
Ревью масоник — см. *La Revue Masonnique*.
Ревю Интернациональ де Сосиете Секретс — см. *Revue Internat. Des Societes Secretes*.
Редигер — 725.
Редин Б. М. — 889, 1265.
Резников М. — 410.
Рейган Р. — 399–400.
Рейналь (Raunal) — 459.
Рейнах С. — 531.
Рейнфред — 1086–1087.
Рейс А. — 455, 459.
Рейтлингер Н. А. — 188.
Рейхель — 29–30, 33–34, 577–578, 618.
Ренан — 46, 530.
Рени Т. — 434.
Рену Рене — 1220.
Рео Луи — 1162.
Репнин Д. В. — 889, 1162, 1265.
Репнин Н. В. — 22–23, 40–41, 44, 53, 82, 87, 115, 149.
Репнин — 907.
Репнины — 42.
Рерих Н. — 370, 464.
Ретингер Д. — 399.
Реусс Т. — 537.
Речь — 227, 334, 351, 367, 380, 795, 804.
Ржевский А. А. — 28, 621.
Ржевский А. — 609.
Ржевский В. А. — 254, 766.
Ржевусский А. С. — 65, 132, 631, 634.
Риббас (Рибас) Иосиф — 29, 55.
Ридинг И. — 536.
Риего и Нуньес — 516.
Ризал И. — 519.
Рио А. — 294.
Ритто Д. — 609.
Рифесталь — 1011.
Рихтер А. А. — 1214–1215, 1225.
Рич М. — 431, 433.
Рише Ш. — 1227.
Ришелье, герцог — 1237, 1239.
Роберт III Шотландский, король — 605.
Роберти (де Кастрола ла Серда) Е. В. де — 102, 169, 736, 739, 760, 1167, 1200, 1203, 1210, 1214, 1216.
Робеспьер М. де — 513–514, 1043, 1195, 1254.
Ровжов Ф. — 614.
Ровиль де Э. — 1238.
Роговский Е. Ф. — 274, 889, 1265.
Роде (Родэ) А. — 188, 1016.
Родзишевская — 187.
Родзянко М. В. — 204, 221, 224, 238, 246, 253–254, 256, 260, 262, 264, 351, 476, 712, 724, 762, 772, 780, 803, 1232.
Родзянко М. М. — 246, 772.

- Родзянко М.* — 631.
Родичев Ф. И. — 185, 267, 274, 781, 1200, 1230, 1232–1233.
Родригец Э. — 531.
Родштейн В. — 1240.
Рождественский Р. И. — 421.
Рожков — 752.
Рожновский А. Ф. — 757.
Роза С. — 17.
Розанов И. Н. — 717.
Розанов — 741.
Розен (Ломоносова) Р. — 255.
Розен — 1235.
Розен — 538, 1232.
Розенберг 1-й — 28, 125.
Розенберг 2-й — 28.
Розенберг А. Ю. — 889, 1265.
Розенберг В. А. — 185, 812.
Розенберг Г. — 618.
Розенберг — 33.
Розенберг — 754.
Розенберги, братья — 32.
Розенкамф Г. А. — 70.
Розенкрейц Х. — 580.
Розенталь Г. — 889, 1265.
Розенфельд — 227, 254, 283, 889.
Розенфельд-Каменев Л. Б. — см. *Розенфельд Л. Б.*
Рознатовский А. — 611.
Рознатовский Е. — 611.
Ройенберг Б. — 35.
Рок П. — 484.
Рокфеллер Д. — 398–399, 414, 435.
Романов А. Ф. — 194.
Романов Б. В. — 889, 1265.
Романов Н. И. — 717, 1006, 1008, 1010, 1020, 1024.
Романов П. С. — 287, 539.
Романовы — 250, 842,
Романченко Н. Ф. — 1169.
Ромейко-Гурко В. И. — 726, 730.
Ропов Х. Х. — 889, 1265.
Ропс Э. В. — 173, 188.
Росси — 1101.
Россия — 222, 350, 707.
Ростовцев М. — 1200.
Ростопчин С. — 633.
Ростопчин Ф. В. — 76, 78–79.
Ротинов С. Г. — 922.
Роттермель — 1232.
Ротшильд Д. — 99.
Ротшильд Л. — 100.
Ротшильд — 199, 531, 584.
Ротшильды — 11, 99, 531, 535–536, 1145, 1240.
Ротшильды — 1144.
Рошфор А. — 1242.
Рубанович Э. — 1208.
Рубановский А. — 610.
Рубен Д. — 431.
Рубинский Ю. — 415.
Рубинштейн Д. Л. — 177, 191, 227, 274, 283, 313, 381, 697, 725, 889, 1265.
Рубинштейн Л. — 889, 1265.
Рубинштейн Я. Л. — 889, 1265.
Руге А. — 536.
Ругевич В. З. — 286.
Рудман Н. — 1265.
Руднев В. — 193, 274.
Рудовский В. — 610.
Рудольф — 1041.
Руего Ф. — 1040.
Рузвельт Ф. — 284, 293–294.
Рузский Д. П. — 795–798, 801, 807.
Рузский Н. В. — 243, 246, 259–264, 372, 384, 476, 725, 730, 772, 795, 889, 1265.
Руль — 304.
Руммель Ю. В. — 188, 716.
Румянцев — 1232.
Румянцев-Задунайский П. А. — 24, 52.
Рунич Д. П. — 51, 79, 1193.
Русанов — см. *Феофилакт (Русанов).*

- Руссет (Руссо) К. А.* — 889.
Русская молва — 1195, 1203.
Русская мысль (сотрудник газеты «...») — 384.
Русская Старина — 604, 606, 617, 627, 634–635, 690–691, 1169.
Русская трибуна — 450.
Русские ведомости — 191, 222, 226, 360, 366, 371, 776.
Русские корреспонденции — 173.
Русский Вестник — 278, 294, 306, 388, 416, 429.
Русский голос — 405.
Русский Франк-Масон — 180, 383, 714–715, 1170.
Русское Богатство — 798.
Русское Знамя — 188, 387, 590, 707.
Русское прошлое — 257.
Русское слово — 226.
Руссо Ж.-Ж. — 479, 535, 838, 1109
Рутенберг П. М. — 889, 1265.
Рутцен фон — 1200.
Руфф — 531.
Рыков Е. В. — 1231.
Рылеев К. Ф. — 84, 690.
Рындина Л. Д. — 596.
Рысс П. Я. — 326, 912, 979.
Рюдман Н. Н. — 889.
Рюшоннэ Л. — 1207.
Рябинин И. С. — 717.
Рябушинский П. П — 196–197, 209, 211, 215, 222, 224–226, 230, 234, 249, 375, 922.
- С**
Сабат — 544.
Саббатай-Цеви — 1212.
Саблин Е. В. — 181.
Сабуров А. — 612.
Сабуров Е. Ф. — 420.
Сабуров — 28.
Сабурова — 187.
Савельев А. А. — 185, 1232.
Савенко А. И. — 224.
Савинков Б. В. — 203, 271–272, 298, 304, 315, 319, 381, 761, 805, 889, 922, 1265.
Савинков В. В. — 889, 1265.
Савицкий Н. В. — 889, 1265.
Савич Н. В. — 725, 761.
Савич Н. Н. — 181.
Саворицкий Г. — 614.
Савуар — 1135.
Сагалаев Э. — 419.
Садуль Ж. — 278, 316.
Сажин Е. В. — 174.
Сазанов (Сазов Я.) — 889, 1265.
Сазонов С. Д. — 209, 220, 225, 279, 335, 814, 1014, 1210.
Сайер — 493, 510, 1042.
Саймс Д. — 434.
Сакулин П. Н. — 287.
Салазкин С. С. — 265, 1200.
Саламан К. — 1240.
Сализин Кибар — 1212.
Салказанова Ф. — 416.
Салтыков А. — 614.
Салтыков Н. Н. — 889, 1265.
Салтыков П. — 35, 614.
Салтыков С. — 34, 613.
Самарин А. Д. — 225.
Самарин А. — 608.
Самарин — 215, 615.
Самарин — 763.
Самохвалов — 188, 716.
Самуэль Г. — 536.
Самуэль С. — 1240.
Санкт-Петербургские Ведомости — 714, 1158.
Саньобос — 1209.
Сапега Е. — 633.
Саркисов Г. С. — 1200.
Сатовский-Ржевский Г. Г. — 889, 1265.
Саттон Э. — 285.
Сатурнин — 1036.

- Сафонов В. Ф. — 307, 311, 905, 916, 934–937, 941–942, 944, 959–960, 965–966, 975.
- Сахаров А. Д. — 405, 410.
- Сахаров Я. С. — 188.
- Сахаров — 737.
- Сванидзе Н. — 442.
- Сватиков С. Г. — 266, 781–782.
- Сведенборг — 70, 1122, 1193.
- Свенцицкий Г. И. — 1232–1233.
- Свердлов Я. М. — 283, 368, 890.
- Свет — 227.
- Светловский — 741.
- Свечин — 737, 795.
- Свешников 2-й — 1016–1017, 1020.
- Свешников Н. — 890, 1265.
- Свешников Ф. — 1014.
- Свинхувод — 1200.
- Свистунов Б. И. — 890, 1265.
- Свистунов П. С. — 19.
- Свистунов П. — 609.
- Свободин В. П. — 311, 905, 938, 946, 971–973, 1013–1014.
- Свободная Россия — 280, 301.
- Свободное слово — см. *Libre Parole*.
- Святловский В. В. — 1199.
- Святополк-Мирский П. Д. — 175–176, 714.
- Себер М. — 502.
- Севастьянов Г. Н. — 294.
- Севастьянов М. — 1258.
- Сегел Ж. — 442.
- Сегодня (Рига) — 375, 377, 901.
- Сегодня — 441.
- Седергольм — 1209.
- Сейделер М. Н. — 904, 921, 925.
- Сельичев А. — 608.
- Селянинов А. — 471.
- Семба М. — 1209.
- Семевский В. И. — 717, 1199.
- Семека А. В. — 717.
- Семенов М. Н. — 1151.
- Семенов П. Н. — 1151, 1202–1203.
- Семенов Ю. Ф. — 304, 320, 327, 590, 890, 921, 925.
- Семенов Ю. — 1265.
- Семенов — 1189.
- Семенова Н. П. — 1151.
- Сен-Жермен, граф — 451, 523, 535.
- Сен-Мартен Л. К. де — 46, 70, 90, 134, 535, 585, 618.
- Сент-Никола — 613.
- Сеншоль Б. (*Sincholles B.*) — 177, 200, 360, 591, 700, 702, 711–713, 739, 741, 1221.
- Сератский Б. — 840–841, 843–845, 867.
- Серафим (Алексиев) — 393.
- Серафим (Глаголевский) — 74, 950.
- Серафим Саровский — 595.
- Сервантес М. де — 310, 956, 958.
- Сергеев-Ценский — 1199.
- Сергей Александрович — 204, 373, 1208.
- Сергей Михайлович — 1147, 1201.
- Сергий (Язаджиев) — 393.
- Серджи — 1210.
- Середа С. П. — 276, 280, 283, 292, 819.
- Серк Э. — 1019–1020.
- Серно-Соловьевич А. А. — 1214.
- Серно-Соловьевич Н. А. — 1214.
- Серфбер — 531.
- Сефора — 1115.
- Сибирский В. — 35.
- Сиверс Г. А. — 632.
- Сиверс О. Э. — 1248.
- Сиверс О. Я. фон — 1155.
- Сиверс Ф. Я. фон — 1155.
- Сиверс Я. Я. фон — 1155.
- Сигов — 766.
- Сидамон-Эристов (Сидамонов-Эристов) — 312, 748–749, 777, 792–793, 799.
- Сидоренко Е. — 774, 796, 808, 820.
- Сидорин — 763.
- Сидоров Н. П. — 619, 717.
- Сидорова Г. — 424.
- Сийес Э. И. — 512–516, 518.

- Силин М.* — 890, 1265.
Сим — 490, 496, 1082.
Симанович А. С. — 312–313, 890, 1265.
Симантов Я. — 890, 1265.
Символизм — 462, 472–473, 479.
Симеон (Крылов-Платонов) — 73.
Симкенс — 1236.
Симон А. — 552.
Симон Иоахим — 526.
Симон — 1036.
Симон — 1117.
Симонов — 741.
Симяков — 747.
Сионский Вестник — 137.
Сирко-Иваницкий А. Е. — 890, 1265.
Сиркур — 786.
Сирус — 1078–1079.
Сисин П. — 1265.
Ситволь — 692.
Скалон А. А. — 87.
Скарятин Я. — 56.
Скворцов-Степанов И. И. — 178, 196–197, 270, 276, 280, 282, 292, 369, 783, 800, 802.
Скипшев (Бах) Джембах — 1265.
Скирмунт К. Г. — 1231.
Скобелев М. И. — 227, 254, 265, 282, 292, 766–767, 794, 796.
Скоблин — 819.
Скоропадский Г. В. — 1232.
Скоропадский П. П. — 598, 890.
Скорородов — 1232.
Скосырев А. Н. — 925.
Скосырев В. Н. — 921.
Скосырев — 1017, 1020.
Скрябин А. Н. — 921, 925, 1265.
Скрябин А. — 1265.
Скрябин В. Н. — 298, 599, 920, 925.
Скрябин В. — 1265.
Скуратов К. Н. — 1147.
Скуэр анд Компас — 462.
Славинский М. — 1200.
Слепцов А. А. — 1214–1215, 1225.
Слиозберг Г. Б. — 173, 298, 307, 309, 314, 397, 598–599, 879, 890, 905, 920, 923, 925, 933–934, 937, 942, 945, 956, 960, 1265.
Слит С. — 1034.
Слово — 380.
Слоним М. Л. — 274.
Случанский А. — 77.
Слюис А. — 1183.
Смидович — 178.
Смирнов Г. Я. — 302, 307, 310–311, 599, 769–770, 805, 890, 894–895, 897, 905, 908–909, 934, 937, 943–944, 946–947, 952, 959–960, 965, 972, 974, 976–977, 983, 986, 988, 1265.
Смирнов С. А. — 245.
Смирнов С. Я. — 298.
Смирнов Я. — 953.
Смирнов — 28.
Смирнов — 77.
Смит В. Э. — 188.
Смоленский А. — 422, 432, 441.
Смотрицкая П. Ф. — 276.
Смульский — 550–551.
Смуляр Е. М. — 890, 1265.
Снопков — 1247.
Соболевский Ю. (Г.) И. — 890, 1265.
Собчак А. А. — 419, 424.
Советская Россия — 402, 405, 408–411, 413, 415, 417.
Советский патриот — 391.
Современное слово — 227.
Современные записки — 355, 360, 381.
Современные записки — 355, 360, 381.
Сойер Э. — 452.
Соймонов П. М. — 921.
Соколов Н. Д. — 216, 222, 246, 254, 256, 267, 284, 292, 353, 761, 766, 769, 771, 773, 776, 782, 800, 803–804.
Соколов Н. — 536.
Соколов П. А. — 298, 890, 921, 923, 925, 1265.

- Соколов П. — 596.
 Соколов С. А. — 890, 925, 992, 1005, 1265.
 Соколов С. А. — 920.
 Соколов С. И. — 74.
 Соколов — 1016, 1018.
 Соколов — 188.
 Соколов — 598.
 Соколовская Т. О. — 180, 187–188, 289, 715–717, 1168–1169, 1172–1173, 1177.
 Солженицын А. И. — 734.
 Соллогуб Ф. — 1196, 1200.
 Солнце России — 227.
 Соловьев Б. Н. — 269, 314, 890, 1265.
 Соловьев В. С. — 174, 1138.
 Соловьев С. — 422.
 Соломон И. С. — 1240.
 Соломон — 8, 450, 458, 474, 489–490, 495, 499, 503, 524–525, 713, 1039, 1063–1064–1065, 1068–1076, 1087, 1101, 1122, 1139.
 Солоневич И. Л. — 328.
 Сомер Г. — 1039.
 Сонино — 496.
 Соньо — 401.
 Сорос — 411–415, 419, 430–433, 440, 444.
 Сосин И. — 890, 1265.
 Сосинский Б. — 392.
 Сосковец О. — 433.
 Софиев Ю. Н. — 392.
 Сохачев Л. — 1014–1016.
 Социн Л. — 1040.
 Социн Ф. — 1041.
 Сочивко — 905, 907.
 Спартак — 672, 676–678, 680.
 Спасский С. Д. — 286.
 Спекторский Е. В. — 890.
 Сперанский В. — 1200.
 Сперанский М. М. — 56, 70–71, 76, 78–80, 95, 106–107, 112, 127, 153, 158, 628, 949–950.
 Сперанский — 74.
 Спилер Г. — 496.
 Спиноза Б. — 1091.
 Спиридович — 219.
 Спиридонов Б. — 890, 1265.
 Спиридонов Н. В. — 1151.
 Спиридонова М. А. — 1151, 1203.
 Спиритуалист — 180, 338.
 Съянцы — 401.
 Ставицкий С. — 890, 1265.
 Сталин — 289, 292–294, 324, 328, 330, 390–391, 403–404, 447, 819, 968.
 Сталь А. Ф. — 890, 1265.
 Сталь А. — 1221.
 Станкевич В. Б. — 381.
 Станкевич С. — 410.
 Старкова В. — 890, 1265.
 Старовойтова Г. — 410.
 Старосельский — 1147.
 Старцев С. — 610.
 Старынкевич Д. С. — 973.
 Стахович А. — 1200.
 Стахович М. А. — 185, 206, 315, 1200, 1230–1232.
 Стебницкий Б. — 1200.
 Стег — 531.
 Стенбок Я. — 612.
 Стенбок-Фермор, братья — 188.
 Степанов (Свитков) Н. Ф. — 167, 176, 178, 191, 205, 266, 283, 305, 313, 388, 453, 538, 584–585, 603, 637, 641, 689, 713, 724, 821, 876, 878, 892, 990, 992, 1234, 1267.
 Степанов В. А. — 764–766, 775–776, 779, 790–791, 793–794, 796, 801–802, 1232.
 Степанов Н. А. — 725–727.
 Степанов Р. С. — 94
 Степашин — 438.
 Стеркин — 1069.
 Стерн А. — 555–556, 558–559.
 Стишинский — 714.
 Стокс Д. — 173, 1136–1137.
 Столыпин Д. — 81.

- Столыпин П. А.* — 191–192, 197, 200–204, 251, 590, 710, 718, 741, 750, 755, 777, 1165, 1179–1180.
Столыпин — 742.
Стольфкин — 1075.
Сторожев — 752.
Стоффель — 843.
Стоянов Г. — 890, 1265.
Страна — 735.
Страндман В. — 1265.
Стратмор — 1123.
Страхов А. А. — 890, 1265.
Строганов А. С. — 28, 69.
Строганов П. А. — 54, 56, 69, 582.
Строганов — 28.
Струве М. А. — 392, 1265.
Струве П. Б. — 169, 174, 275, 304–305, 395, 781, 890, 1200, 1210, 1238, 1265.
Ступишин И. — 35.
Ступницкий А. Ф. — 391.
Стюарт Карл Эдуард — 605.
Стюарты — 18.
Субботин — 715, 741.
Суботкин — 747.
Суворин А. А. — 189.
Суворин А. С. — 715.
Суворин Б. А. — 189, 590, 717.
Суворов А. В. — 13, 23, 51, 126, 576–578.
Суворов В. И. — 578.
Суворов М. — 1265.
Суворов Ф. — 612.
Сукин И. И. — 890, 1265.
Сулима — см. *Дмитрий (Сулима)*.
Султан-Заде Хосров бей — 890.
Сулякруа Г. — 1131.
Сумароков А. П. — 19, 606.
Сумбатов (Южсин) А. И. — 737.
Суриц Я. З. — 294.
Сутугина — 1146.
Суханов Н. — 257–258, 766, 769, 795, 803.
Сухачев — 1005.
Сухомлинов В. А. — 205, 209, 216–217, 726.
Сухотин Н. — 612.
Сын Отечества — 754.
Сыртланов — 883.
Сыртланова — 301, 601.
Сытин И. Д. — 234.
Сэй Г. — 1209.
Сюкре А. Ж. де — 523.
- Т**
- Таалат-Бей* — 730–732, 745–746, 1210–1213.
Таганцев Н. С. — 188, 275, 1231.
Таймс — 380, 549, 1240.
Таксиль Л. — 586, 588–589, 752, 1131.
Талейран — 57, 78, 584, 702.
Тальзин А. — 610.
Тальзин И. — 610.
Тальзин П. — 55, 609.
Тальберг Н. Д. — 726.
Тальмейер М. — 1238–1240, 1243.
Тамашев М. — 711, 890, 1200, 1220, 1265.
Танеевы — 187.
Тараканова — 44–45.
Тарановский Ф. В. — 890, 1265.
Тарасов А. — 433.
Тарасов Е. И. — 717.
Тарпищев Ш. — 433.
Тарионов В. В. — 890, 1265.
Тарионов В. В. — 921.
Тарионов В. Е. — 304, 307–308, 312, 314, 326, 391, 900–901, 905–907, 909, 914–917, 950, 1005.
Тарионов И. — 56.
Тарионов — 1014, 1018–1019.
Тарионова Е. Ф. — 73–74, 144, 1193.
Татищев Н. — 890, 1265.
Татищев П. А. — 36, 580, 614, 620, 624.
Татлер — 510.
Таубе М. А. — 589, 1265.
Таубе С. С. — 1152, 1203, 1230.
Тафт — 290, 429.
Театр и искусство — 227.

- Театральная жизнь* — 415.
Тевкелев М. Б. — 1232.
Тейлс И. — 610.
Текалиан — 731, 733.
Телепнев Б. В. — 167, 302, 602–603, 637, 692, 707, 882, 890, 1265.
Теляковский В. А. — 288, 1247, 1252.
Тенишев — 1230, 1232–1233.
Теплов Г. Н. — 19, 21–22, 52.
Теплов — 215, 301, 593–594, 737, 748, 750, 761.
Терапиано Ю. К. — 329–330, 890.
Тереза св. — 1193.
Терещенко М. И. — 240, 242, 248, 347, 476, 761, 773, 778, 780–781, 818, 890, 1265.
Тернак Л. — 276, 876.
Тер-Осипов П. — 890.
Тер-Погосян М. М. — 308, 326, 817, 925.
Теруан — 1043.
Тесленко А. — 752.
Тесленко Н. В. — 274, 299, 325–326, 600, 880, 919, 1200, 1232.
Тибальд св. — 1106.
Тибо св. — 1105.
Тизенгаузен — 286.
Тикстон П. — 274.
Тикстон С. П. — 971.
Тилипет Г. — 609.
Тимашев Н. С. — 304, 314.
Тимирязев В. И. — 1252.
Тимофеев — 748, 751.
Тингли К. — 537.
Тиндаль — 477.
Тираспольский Г. Л. — 308, 310–311, 737, 905, 937, 945, 951, 953–954, 956, 958–959, 961, 963, 965, 972–974.
Тирифок — 474.
Тиркуль — 483–484.
Титов И. В. — 271, 315, 1232.
Тифонезников — 1154.
Тиханович Г. С. — 295–298, 905.
Тихон — 305.
Тиц В. Р. — 890, 1265.
Тищенко — 1232.
Ткачев П. Н. — 103.
Товстолес Г. Н. — 971.
Токатлиан — 745, 747.
Толанд — 477.
Толстая М. В. — 94.
Толстой А. — 1200.
Толстой В. П. — 630.
Толстой Д. А. — 1214.
Толстой И. И. — 1200.
Толстой Л. Н. — 174, 836, 1138, 1152.
Толстой Н. И. — 1225.
Толстой П. А. — 630.
Толстой П. М. — 752.
Толстой П. М. — 762.
Толстой П. — 56.
Толстой П. — 613.
Толстой Ф. П. — 630–631, 691.
Толстой — 1232.
Толстые — 1195.
Тома — 220.
Торквемада Т. — 1195.
Трачевский А. С. — 590, 711, 890, 1220, 1265.
ТрEDIAKовский В. К. — 21.
Трейчке — 979.
Трепольский В. — 609.
Третьяков В. — 424.
Третьяков С. Н. — 248, 266, 271, 273–274, 315–320, 388, 590, 893, 905.
Третьяков — 234.
Троицкий — 1232.
Троцкий (Бронштейн) Л. Д. — 270, 278, 283, 316, 382, 495, 536, 834, 838, 885.
Трояновский А. В. — 188, 1161, 1176.
Трубецкие — 19, 78, 185, 621, 627.
Трубецкой А. — 29, 34.
Трубецкой А. — 632.
Трубецкой В. — 614.
Трубецкой Г. Н. — 273–274.
Трубецкой Д. А. — 890, 1266.

- Трубецкой Е. Н.* — 185, 273, 753–754, 1201.
Трубецкой Н. И. — 626.
Трубецкой Н. Н. — 29, 34–36, 42, 578, 580, 606, 619–620, 624, 626.
Трубецкой П. П. — 88.
Трубецкой П. — 632.
Трубецкой С. Е. — 213–214, 260.
Трубецкой С. П. — 82, 88, 690.
Трубецкой Ю. Н. — 620.
Трубецкой — 1014, 1016–1017, 1020.
Трумэн Г. — 399, 403–404, 1275.
Трусевич М. И. — 201, 755.
Трутень — 48.
Труфанов С. — 197.
Трюдо П. — 405, 412.
Тубалкаин — 1064–1065.
Туган-Барановский — 724.
Тукаев — 1232.
Тукальский В. Н. — 717.
Туманов — 724, 763.
Тургенев И. П. — 580, 620–621, 627,
Тургенев И. С. — 1215.
Тургенев Н. И. — 71, 82, 88, 119, 1034.
Туркул — 328.
Турмантен Ж. — 186, 201, 475, 710–714, 1171, 1178–1179, 1241.
Турнер — 1240.
Турпейнен Я. Г. — 188.
Турский К.-М. — 103.
Турчанинов В. А. — 1150, 1155.
Турчанинов И. Н. — 173.
Тухачевский М. Н. — 284, 328.
Тхоржевский И. И. — 304, 890, 921, 925.
Тхоржевский М. И. — 890, 1265.
Тыркова-Вильямс А. В. — 344, 474.
Тышкевич М. — 1188.
Тьер — 515.
Тэлботт (Талбот) — 405.
- У**
- Уваров* — 1232.
Уваров — 55.
- Уердаль* — 1186.
Уитт де — 307.
Уколова В. И. — 286, 292, 388.
Улыбашев — 83.
Умнов Н. К. — 890, 1265.
Унгерн-Штейнберг — 66.
Унгерн-Штернберг К. — 537, 630.
Унгерн-Штернберг Р. Р. — 921.
Уолл Б. — 814.
Уолл-стрит джорнэл — 431.
Ургос — 1037.
Уринсоны, братья — 432.
Урманов А. — 410.
Урусов П. — 614.
Урусов С. Д. — 178–179, 198, 221, 273, 591, 731, 737–738, 742–746, 748–749, 778, 783–784, 788, 790, 792–793, 796, 801.
Успенский — 102.
Успенский — 757.
Уссе де ла — 1237–1239, 1241.
Устюжанинов — 890, 1265.
Утро России — 222, 224, 226, 247, 373, 375, 379.
Ушаков П. — 609.
Уэльский, принц — 16, 471.
- Ф**
- Фадеева И. М.* — 717.
Фази Г. — 1187.
Фалеев Н. И. — 1200.
Фальборк Генрих — 1200.
Фальер — 1237.
Фальк Я. — 535.
Фальц-Феин — 1232.
Фара — 451–452, 463, 473, 525, 640.
Фараджи — 1212.
Фахми М. — 1189.
Федоренко Е. Е. — 890, 1266.
Федоров А. — 1200.
Федоров Б. Г. — 420, 432.
Федоров В. — 191.
Федоров В. — 890, 1266.

- Федоров М. М. — 221, 242, 245, 248, 272–273, 275, 780, 1200.
 Федоров Н. П. — 890.
 Федоров Н. — 419.
 Федоров Н. — 1266.
 Федоров С. — 419.
 Федоров — 1232.
 Федорович В. В. — 757, 759–760.
 Федорчук Я. — 1209.
 Федотов А. А. — 318.
 Федотов Г. П. — 276.
 Феклист В. — 429.
 Фельдман Е. С. — 890, 1266.
 Фельт Г. — 537.
 Фельштинский — 734.
 Феодорович — 756.
 Феофан — 75.
 Феофил — 74.
 Феофилакт (Русанов) — 74.
 Фердинанд I — 557, 560.
 Фердинанд IV — 1274.
 Фердинанд Брауншвейгский — 17, 36, 96, 641.
 Фермор В. В. — 22.
 Ферраре Г. — 466.
 Ферреро Ф. — 459, 1268.
 Фесслер И. А. — 70, 73, 633, 949.
 Фехнер Е. Ю. — 287.
 Фея — 1080.
 Фидлер И. И. — 307–309, 890, 896, 902–903, 937, 1266.
 Филатов В. В. — 1174.
 Филатов С. — 429.
 Филатьев Д. В. — 725, 729.
 Филипп V — 605, 1274.
 Филипп Красивый — 503, 1039, 1092.
 Филипп Орлеанский (Эгалите) — 535, 1251.
 Филипп — 171, 363, 537, 595, 1150, 1202.
 Филиппов П. — 423.
 Филиппов Т. И. — 693.
 Филипповский Н. И. — 188, 716.
 Филипс Д. — 16, 576, 604, 1175.
 Филон (Книгге) — 672, 676, 1109.
 Филоненко М. М. — 392.
 Философов А. Д. — 693.
 Философов В. В. — 1200.
 Философов Д. — 1200, 1210.
 Философова А. — 187.
 Финдель — 477, 1127.
 Фиников А. П. — 308, 312, 314, 890, 900, 925, 1266.
 Финкельштейн Н. — 1216.
 Финкельштейн-Литвинов М. Э. М. — 890.
 Фихте — 979.
 Фиц-Патрик Ж. Э. — 1153.
 Флери — 9, 459, 1268.
 Флоринский Е. П. — 205.
 Флуг Ф. — 611.
 Фовети К. — 1110–1111.
 Фокс — 54.
 Фонвизин Д. И. — 43–44.
 Фонвизин М. А. — 82, 88.
 Фонвизин С. П. — 95, 99.
 Фонсена М. Т. — 523.
 Фонтени — 859–860, 873.
 Фор Альфред — 704–705, 1162.
 Форд Д. — 399–400.
 Формызин А. — 891, 1266.
 Форсмани А. Ф. — 1155.
 Фосдик Р. (Raymond B. Fosdick) — 542–543.
 Фразер Г. — 1188, 1200.
 Франк Дж. — 536.
 Франк Л. — 1186.
 Франкен — 1124.
 Франко Ф. — 328.
 Франкфурт С. — 228.
 Франкфуртер Ф. — 510, 536.
 Франц I — 17.
 Франц Фердинанд — 710.
 Франциск II — 1274.
 Франциск св. — 666.
 Фрезе Ф. П. — 608, 612.
 Фрейгант А. А. — 922, 925.

- Фреймауэр Цейтунг* — 461.
Френкель Я. — 891, 1266.
Френкель — 531.
Фрере Л. — 478, 536.
Фрибург — 531.
Фриде Г. — 612.
Фридландер Д. — 534.
Фридман М. — 441, 443.
Фридман Н. М. — 1232.
Фридрих II — 15, 17–25, 29, 42–46, 57, 104, 471, 487, 577, 605, 625, 1042, 1086.
Фридрих Барбаросса — 1086.
Фридрих Вильгельм III — 584, 701.
Фрикке Г. — 1019–1020.
Фроссар Л. — 278, 294.
Фрост М. Н. — 922, 925.
Фукаэ — 825–828, 848, 850–851, 869, 875.
Фульд — 531.
Фульман — 1123.
Фумагалли — 401.
Фундаминские — 1208.
Фундаминский И. И. — 326.
Фюрстенберг Б. А. — 922.
- Х**
- Хабих* — 495.
Хабихт К. — 1015, 1018.
Хагандоков Г. К. — 300, 891, 1266.
Хагандоков К. Н. — 601, 725, 891, 922, 1266.
Хаджи-Бейли Д. — 891, 1266.
Хаит Б. — 441.
Хам — 490.
Хан М. — 538.
Хан Я. — 538.
Ханаан — 1074–1075.
Ханенко — 1231.
Харитонов П. А. — 225.
Харитонов — 766, 768, 776, 1232.
Харламов В. А. — 1232.
Харламов Н. П. — 1150.
Харрис — 398.
Хас-Малидов — 1232.
- Хасс Л.* — 398.
Хатисов А. И. — 245–246, 769–770, 891, 900, 1266.
Хауенбаум И. — 610.
Хаустов — 227, 768.
Хвостов — 232.
Хейг А. — 399.
Хейг Д. — 210.
Хейзе К. — 221.
Херасков М. М. — 29, 34, 620–621, 626.
Херсгейм М. — 534.
Херсонский В. Н. — 891, 1266.
Херсонский-Шацкель — 891, 1266.
Херфет Г. — 612.
Хивер-Бей — 731.
Хижняков — 753, 812.
Хилман С. — 536.
Химаннс П. — 496.
Хирам (Хирам-Абиф) — 8, 168, 293, 314, 490, 499, 503, 506–507, 511, 525, 695, 1059, 1062–1063–1065, 1068–1075, 1085, 1087–1088, 1092, 1094, 1121–1122, 1139, 1236.
Хитилков — 819.
Ходасевич В. Ф. — 336.
Ходорковский М. Б. — 434, 441–443.
Ходотов Н. Н. — 1156–1157.
Ходский Л. В. — 891, 1266.
Хольброк М. — 1125.
Хомяков Н. А. — 1232.
Хонур Д. — 1125.
Хоранов М. О. — 891, 1266.
Хорват Д. Л. — 596, 891, 1266.
Хорн И. — 611.
Хорнеффер — 494.
Хотшалава Я. — 891, 1266.
Храповицкий А. В. — 30, 42, 45, 53.
Хрипунов А. С. — 881, 891, 1016, 1266.
Хрущев Н. С. — 449.
Хуарес К. Б. — 518.
Хуббард Г. А. — 515.
Хундертмарк — 1005.

Ц

Цвак А. (Катон) — 462, 680, 684, 1108–1109.

Цветаева А. — 286, 292, 362.

Цветаева М. — 286, 382.

Цветков А. — 891, 1266.

Цедербаум Ю. — 1210.

Цейтлин М. С. — 757, 759–760.

Цельс-Бадер — 684–685.

Церетели З. — 422.

Церетели И. Г. — 266, 760, 781.

Цилле — 461.

Циллиакус К. — 174, 1200, 1208.

Циммерман И. А. — 307.

Циннер Э. — 496.

Цуриков Н. — 286.

Цурюпа А. Д. — 355.

Ч

Чаадаев И. П. — 578.

Чаадаев П. Я. — 88.

Чайковский А. — 599.

Чайковский Н. В. — 184, 233, 235, 271–272, 274–275, 298, 315, 319, 766, 797, 806, 879–880, 891, 920, 923, 925, 1266.

Чаманский А. Д. — 891, 1266.

Чарнолуцкий В. — 1200.

Чарторыжский (Чарторыйский) А. А. — 54–56, 69–70, 72, 78, 582, 712.

Чебаков С. Н. — 802, 805.

Чеботарев Х. А. — 34.

Чебышев А. А. — 613, 925.

Чебышев Н. — 304.

Чебышевы, супруги — 189.

Челноков М. В. — 213, 220, 222, 245, 248, 274, 1232.

Черегородцев — 234, 252.

Черканов В. — 891, 1266.

Черкасский А. А. — 34, 36, 580, 620,

Черкасский Л. — 891, 1266.

Чермоев (Пека) А. Д. С. — 891, 1266.

Чермоев (Тона) А. М. А. — 891.

Чермоев — 300, 601

Черницкий — 1232.

Чернов В. М. — 174, 265, 376, 382, 392, 759, 774, 891.

Черномырдин В. С. — 421, 432–433, 438, 441.

Черносвитов А. М. — 741, 748, 1232.

Черносвитов К. — 807.

Чернышев В. — 610.

Чернышев Г. — 163.

Чернышев З. Г. — 19, 22, 24, 39, 76, 108, 111, 151, 153, 609–610.

Чернышев И. Г. — 19.

Чернышев — 99.

Чернышевы — 42.

Черчилль У. — 279, 294.

Чехов А. П. — 383.

Чехов М. — 537.

Чикеруль-Кша — 753.

Чинский Ч. (Ст.) И. (фон) — 172, 595, 1153, 1159–1160, 1165, 1175–1176, 1204.

Числа — 366.

Чистяков П. А. — 180, 714–715, 1168, 1170–1172.

Чихачев — 1232.

Чичагов И. — 610.

Чичерин — 829.

Чичкин — 752.

Чубайс А. Б. — 420, 423–424, 432–433.

Чубинский А. М. — 891, 1266.

Чубинский М. П. — 602, 880, 891, 923, 1200.

Чуди Г. — 18, 20.

Чулков В. В. — 580, 621.

Чупринин С. — 415.

Чурдииков М. — 610.

Чхеидзе Н. С. — 193, 227, 251, 254, 377, 764, 775–776, 778, 792, 794–795, 797, 804–805, 818, 891, 1266.

Чхенкели — 766–767, 794–795.

Ш

Шабад А. — 410, 423.

Шабанов П. П. — 717.

Шабловский — 763.

- Шавельский М* — 891, 1266.
Шайкевич А. — 301.
Шайкович Е. — 317.
Шаймиев М. — 430, 441.
Шаккум М. — 422.
Шакманов Т. К. — 891, 923, 1266.
Шаков И. М. — 891, 922, 1266.
Шаллинг Б. Ф. — 1232.
Шалью П. — 479.
Шаперон А. Г. — 891, 1266.
Шапиро А. С. — 925.
Шапиро Б. Л. — 1150, 1203.
Шапиро С. Я. — 308, 311, 905, 938, 971.
Шарнэ Ж. де — 650.
Шаскольская Л. П. — 1155–1156.
Шаталин С. С. — 420–421.
Шатир — 865.
Шафиров П. П. — 16.
Шах В. М. — 807.
Шах-Назаров А. — 880, 891, 1266.
Шахназаров Г. Х. — 405.
Шаховской А. — 633.
Шаховской Б. — 613.
Шаховской Д. И. — 174, 235, 265, 271, 752.
Шаховской М. Л. — 1151, 1203.
Шаховской Ф. П. — 88.
Шварц И. Г. — 36–37, 46–47, 49, 94, 164, 579–582, 620–622, 624, 691.
Шварц П. И. — 94, 124, 691.
Швейцер П. — 406.
Шверин — 1011.
Швецов Б. А. — 891, 1266.
Швецов — 766.
Шебеко И. А. — 1231.
Шеварднадзе Э. А. — 411, 413–414, 420, 422, 449.
Шевченко Т. Г. — 1153.
Шейдеманн — 500.
Шейт-уль Ислам — 1213.
Шелохаев — 312.
Шеметов — 1232.
Шепелев А. — 34.
Шеповальников — 188.
Шервуд — 732.
Шереметев Д. А. — 299, 307–308, 312, 600, 880, 891, 894, 909, 921, 925, 1266.
Шерфер Ф. — 1014, 1016.
Шершевский А. — 891, 1266.
Шершевский Я. — 891, 1266.
Шетарди — 18–19.
Шефлер И. — 611.
Шефтель Я. М. — 326, 891, 925, 1266.
Шиатто И. — 609.
Шидловская А. А. — 187.
Шидловский Л. Ф. — 276.
Шидловский С. И. — 254, 794, 1232.
Шилин В. М. — 252.
Шиловский П. В. — 880, 891, 1266.
Шимунек А. П. — 973.
Шингарев А. И. — 224–225, 228–230, 254, 262, 265, 756, 1230, 1232–1233.
Шипов Г. — 613.
Шипов Д. Н. — 175, 181, 185, 196, 272.
Шипшев (Бак) Д. Т. — 891.
Ширак Ж. — 424, 442.
Ширинкин Е. Н. — 1149.
Широков М. П. — 314, 598, 891, 1266.
Ширяев С. — 610.
Шифф Я. — 197, 221, 285, 379, 536.
Шклявер Г. Г. — 981.
Шлейхер-Бредов фон — 819.
Шмелев Н. П. — 420.
Шнейдер — 621.
Шнейдер — 846.
Шнитников Н. Н. — 1200.
Шовин — 860, 864–865.
Шотан К. — 294.
Шоттли У. — 424.
Шохин А. — 432.
Шочи Эффенди — 537.
Шпаковский Г. А. — 891, 1266.
Шпильман И. — 1240.

- Шполянский (Дон-Аминадо) А. П.* — 891, 1266.
Шредер — 22, 41, 49, 624.
Шрейдер Г. И. — 751, 753, 774, 781.
Шреперер Г. — 524.
Штейнгель Б. Л. — 1011.
Штейнгель П. Л. — 891, 922, 1266.
Штейнгель Ф. И. — 178, 745, 748, 790, 792, 801–802.
Штейнгель Ф. Р. — 1011.
Штейнер Р. — 172, 483, 537, 598.
Штейнмейер М. — 1004, 1018–1020.
Штерн И. Ф. — 274, 921, 925.
Штернберг — 785.
Штернберг — 802.
Штиглиц Э. К. — 990–992, 1004–1010, 1015–1018, 1024, 1155.
Штранден Д. — 188.
Штрандман В. Н. — 882, 891.
Штромберг Ю. — 916–917.
Штюрмер Б. В. — 231–232, 236–240.
Шуазель де — 1034.
Шубб — 477.
Шубин-Поздеев Н. Д. — 1200.
Шувалов А. И. — 19.
Шувалов А. П. — 615.
Шувалов И. И. — 20, 26, 163.
Шувалов П. А. — 891.
Шувалов П. — 1266.
Шувалов П. — 633.
Шувалова Е. В. — 174.
Шуваловы — 638.
Шульгин В. В. — 224, 246, 254, 262–263, 762–763.
Шульман — 1161, 1176.
Шумигорский Е. С. — 717.
Шумицкий Н. — 692, 891, 1266.
- Щ**
- Щегловитов* — 1150.
Щеголев П. Е. — 267, 284, 737, 786.
Щепкин Д. М. — 272–273.
Щепкин Н. Н. — 185, 272, 754, 762, 1200.
- Щепотьев А. Н.* — 626.
Щербатов В. — 35.
Щербатов Г. А. — 34, 613, 626–627.
Щербатов Н. Б. — 181, 225, 606.
Щербатовы — 19, 42.
Щербацкий — 206.
Щербачев А. Л. — 608–609.
Щетинина — 1159.
- Э**
- Эберт* — 500.
Эбион — 1036.
Эблис — 1064–1065, 1085, 1088–1089.
Эваристо сан Мигуэль — 516.
Эдер — 1240.
Эдуард VII — 97, 368, 588, 1235, 1237, 1239.
Эйзенштен С. — 286.
Эйснер К. — 496.
Эйфель — 333, 920.
Эйхенбаум (Волин) — 891, 1266.
Эккерт Э. — 450, 459.
Экономика и жизнь — 422.
Элухен А. К. — 299, 602, 990–991, 1004, 1006, 1008, 1010–1011, 1014, 1016, 1019–1020.
Эль диа графика — 517.
Эль Эс — 1176.
Элькин Б. И. — 769–770, 779.
Энвер-Бей — 731–732, 745, 747, 1213.
Энгельгардт Б. А. — 254–255, 724.
Энгельгардт В. П. — 1231.
Энгельс Ф. — 101, 483.
Энкос (Анкос) Ж. — 1150, 1153, 1202.
Эренталь — 207.
Эриксан Ф. — 610.
Эссен Х. — 610.
Эстландер — 1200.
Эттингер И. Я. — 970–971.
Эттингер У. М. — 937.
Эфраим — 530.
- Ю**
- Юаншикай* — 755.
Юбела — 1063–1064, 1069.

Юбело — 1063–1064, 1069.
Юбелум — 1063–1064, 1069.
Юденич Н. Н. — 274, 382, 697, 725.
Юдин Я. Г. — 757.
Юдина М. В. — 276, 286.
Южин — 737.
Юманите — 531.
Юмашев В. Б. — 429, 442.
Юревич В. С. — 1153.
Юрнев П. П. — 265, 274, 762.
Юрьев А. — 614.
Юрьев И. — 614.
Юсупов М. — 610, 615.
Юсупов Ф. Ф. — 174, 250–251.
Ютен С. — 219.

Я

Яблоновский А. С. — 88.
Яблочков — 590.
Явиер М. — 518.
Явлинский Г. А. — 410, 413, 421, 423, 441, 443.
Якобий И. П. — 724, 730.
Яков-бен-Азабель — 530.
Яковенко В. — 1200.
Яковлев А. Н. — 401, 404–405, 409–414, 420, 422, 443, 448–449.
Яковлев А. С. — 991, 1005, 1014, 1020.
Яковлев Е. — 409.
Яковлев М. — 611.
Яковлев Н. Я. — 252.
Яковлев П. Ф. — 891.
Яковлев П. — 1266.
Яковлев Ф. Я. — 252.
Яковлева В. Н. — 785.
Яковлев-Матишевский Р. — 891, 1266.
Якубович М. П. — 724, 763.
Якунин Г. — 393, 423, 425.
Якутин Ю. — 422.
Якушкин И. Д. — 82, 690.
Янгхасбенд Ф. — 538.
Янушевский В. — 1014, 1016–1017, 1020.
Янушкевич Н. Н. — 245, 725, 770.

Ярославский (Губельман) Е. — 280.
Ярошинский К. К. — 269, 316–317, 891, 1266.
Ясин Е. Г. — 420.
Ясинский И. И. — 1200.
Ясный Александр — 313.
Ясный Владимир — 313.
Ясный Симеон — 313.
Ясюнинский — 1231.
Яшвиль — 55.

Archives Israelites — 530, 1143.
Ars Quatnor Coronatorum — 603–604, 707.
Barbier — 533.
Bauhutte — 1269.
Vazot — 479.
Benamozegh — 526.
Bidarride — 531.
Boeber J. de (von) — 630, 632.
Boissy G. — 981.
Boutot — 956.
Brunliere — 472.
Bulletin de la Or. L. de France — 329, 488, 952, 960.
Bulletin Officiel de la Grande Loge de France — 329, 488, 952, 960, 1270.
Caen A. — 943, 967.
Cahiers de la G. L. D. F — 984–986.
Capefique — 530.
Chadirat .G. — 934, 940, 965–966.
Chain d' Union — 1038.
Cordonnier — 976.
Corriere della Sera — 433.
Courrier Europeen — 1208–1210.
Der Hammer — 529–530.
Doignon L. — 964.
Doumic M. — 478.
Drumond E. — 528, 531.
Ephroach — 1258–1259.
Feuchtwanger — 961–962.
Financial Times — 440.

- Friedrichs E.* — 635.
Gallie — 947.
Gaston M. — 982.
Gazotte — 530.
Gide A. — 957.
Halevy L. — 530.
Heise Karl — 221, 389, 712.
Heseltine — 616.
Huitzig (Huytzig) — 309, 956–957.
Hund von — 620.
Jauris J. — 469.
Kahn L. — 530.
Keith J. — 604.
Keith — 604.
Kohan E. — 1221.
L'Acacia — 459–460, 468, 484, 696–697, 710–711, 713, 725–726, 1269–1270.
L'Arche — 416
L'Avant Garde Masonnique — 713.
L'Eclair — 475.
La Franc-Masonnerie Demasquie — 710–711, 713, 1131.
La philosophie positive — 1215.
La Presse — 858.
La Revue Masonnique — 160, 695.
La Tribune Russe — 1208.
Lambelin R. — 530.
Lantoine A. — 309, 953, 957–958.
Lazare B. — 527.
Le Correspondant — 1130.
Le Petit Parisien — 850.
Le Temple — 985.
Lebrun — 1221.
Lebrun — 1221.
Ledoux — 976.
Lefevre A. — 466.
Leroy-Beaulieu A. — 532.
Les Annales Maconniques Universelles — 701.
Levy E. — 526.
Libre Parole — 276, 876? 1238.
Lumiere Masonnique Oswald Wirth — 710.
Mackey — 532.
Mapou Ch. — 934.
Memoire du Supreme Conseil de France — 470, 479.
Moncorge — 978.
Nergal — 467.
New York Times — 433.
Nicoulaud Ch. — 527.
Nis — 477.
Nouy Lecomte de — 984.
Pall-Mall Gazette — 1268.
Pietri — 905, 937, 943, 945, 953.
Poncins de — 527, 534.
Puchot — 976.
Revue Internat. Des Societes Secretes — 456, 1268–1269.
Riandey Ch. — 985, .
Robin — 1215.
Ross R. — 430.
Sabatier de Sabre — 615.
Saint Martin Louis Claude de — 618.
Salshoupine M. — 317.
Sarruach — 1247.
Schioler F. — 634.
Semenoff E. — 1221.
Serf I. — 976.
The Freemasons Magazine and Masonic Mirror — 693.
The Medical Advisory Board Manual — 562.
Thiridaut — 976.
Thory — 627.
Toutain G. L. — 934, 952, 956, 960.
Tribune de Geneve — 1186.
Urbs — 530.
Vinatril G. — 815.
Voy — 652.

Составил Д. Орлов

СОДЕРЖАНИЕ

ИСТОРИЯ РОССИЙСКОГО МАСОНСТВА 1731–2000

ВСТУПЛЕНИЕ7

ЧАСТЬ I

МАСТЕРА ГОСУДАРСТВЕННОЙ ИЗМЕНЫ15

Глава 115

История первых преступлений против России. — Первые российские ложи. — Вражда к русскому и космополитизм. — Слияние государственной власти и масонства в Западной Европе. — Масонский интернационал. — Внешнеполитические интриги. — Русофобия Фридриха II. — Предательство в Семилетней войне

Глава 225

Расцвет преступного сообщества. — «Строгий чин». — Елагинские и Рейхелевские ложи. — Объединение. — Интриги шведского и прусского королев-масонов. — В руках иноземной власти. — Княжеская ложа на службе Фридриха II. — Заговоры против Екатерины. — Запрещение лож. — Жестокость масонов к русским людям. — Народное презрение к фармазонам

Глава 352

Организация убийства Павла I. — Тайный масонский комитет Александра I. — Реформы вольных каменщиков. — Легализация масонства. — Новый расцвет. — Масонское государство в Русском государстве. — Подготовка

заговора против Александра I. — Против Православия. — Создание сети тайных обществ. — Указ об их запрещении

Глава 481

Антирусский заговор декабристов-масонов. — Состав подрывных организаций. — Планы заговорщиков. — Декабрьский путч как провокация. — За Константина и Конституцию. — Масоны — виновники побоища

Глава 592

В подполье. — Сохранение масонской организации. — Покровительство в высших сферах. — Продолжение конспиративной работы. — Поддержка иностранных «братьев». — Интриги против Православия. — Усиление масонской деятельности при Александре II. — Вольные каменщики за революцию. — Альянс интернациональных «братьев». — Бакунин и Нечаев. — Политический бандитизм

Словарь масонов XVIII–XIX веков (до царствования Николая II).....104

ЧАСТЬ II

**«МЫ ПРИНЕСЕМ ВАМ
МАССОНСКУЮ БОЛЬШУЮ ПРАВДУ»**168

Глава 6168

Новая экспансия масонства в Россию. — Великий Восток Франции. — «Союз освобождения». — Либерально-масонское подполье. — Мартинисты. — Филалеты. — Розенкрейцеры

Глава 7176

Преступное сообщество. — Либерально-масонское подполье действует. — Рост масонских лож. — Тайная координация всех антирусских сил. — Создание верховного совета российских масонов. — Подрывная, подстрекательская роль международного масонства. — Масоны стремятся к власти

Глава 8186

Дальнейшее распространение масонства. — Новый «братский» устав. — Инструктаж международного масонства. — Масонское руководство Государственной Думой. — Клеветническая кампания против Верховной власти. — Нападение на Распутина. — Еврейский вопрос. — Махинации

на выборах. — Совещание антирусских сил. — Масоны провоцируют революционные партии на вооруженное выступление. — Призыв поставить Россию на колени

Глава 9.197

Русская полиция и масоны. — Засоренность государственного аппарата масонами. — Дело Биттар-Монена. — Зарубежная командировка Б. К. Алексеева. — Доклад Царю. — Подготовка совещания по борьбе с масонами. — Убийство П. А. Столыпина

Глава 10.204

После Столыпина. — В. Н. Коковцов. — Отход от политики патриотизма. — Оживление антирусских сил. — Масон В. Ф. Джунковский и русская полиция. — Масонские контуры русской внешней политики

Глава 11.209

Происхождение Первой мировой войны. — Великий Восток Франции и антигерманские настроения. — Усиление русофобии. — Балканский кризис. — Двуличная политика Франции и Англии. — Подготовка к войне. — Земгор. — Военно-промышленные комитеты — их масонское руководство. — Военно-масонская ложа. — Клеветническая кампания против правительства. — Масоны против Мясоедова и Сухомлинова

Глава 12.218

Движущие силы второй антирусской революции. — Мировая закулиса. — Российское масонство

Глава 13.224

Консолидация антирусских сил в Думе. — Прогрессивный блок. — Масонский «кабинет обороны». — Роспуск Государственной Думы. — Отставка двуличных министров. — Антиправительственная кампания. — Создание образа врага. — Махинации и коррупция в Земгоре и ВПК. — Создание масонского «рабочего движения». — Пораженческая позиция масонов

Глава 14.231

Намерения масонов возглавить все общественные движения. — Попытка создания подконтрольных организаций. — Союз Союзов. — Рабочий союз. — Торгово-промышленный союз. — Крестьянский союз. — Провал союзной политики масонов. — Координация антирусских сил. — Особое бюро при Прогрессивном блоке. — Новая кампания против правительства. — Призывы к свержению русского государственного строя. —

Штюрмер предлагает ликвидировать Земгор и ВПК. — Клеветническая речь Милюкова

Глава 15241
Заговор против Царя. — Подготовка цареубийства. — План Гучкова. — Вариант Г. Е. Львова — Крымовский заговор. — Морской план. — Образование масонского правительства

Глава 16249
Заговорщики торопятся. — Убийство Распутина. — Наступление германо-большевистского альянса. — Подготовка государственного переворота

Глава 17253
Осуществление заговора. — Создание масонских органов власти. — Государственная измена

Глава 18259
Предательство военного командования. — Царь — пленник генерала Рузского. — Отречение. — «Кругом измена, и трусость, и обман». — Крушение законной русской власти

Глава 19264
Апрельский съезд вольных каменщиков. — Масонское правительство России. — Попытки убить Царя. — Масонский характер Белого движения

Глава 20279
Союз антирусских сил. — К созданию мирового правительства. — «Черные папы» большевистского режима. — Автономное русское масонство. — Масонская Лига Наций и мюнхенский сговор

Глава 21295
Российские масоны в эмиграции. — Кадровые вопросы. — Особенности организации. — География вольных каменщиков. — Масонская прохиндиада

Глава 22314
Объединенный масонский комитет. — Консистория «Россия». — Масоны сплачивают ряды. — Теневое правительство. — «Масонская большая правда». — Масонский центр в СССР

Словарь российских масонов с царствования Николая II до Второй мировой войны331

ЧАСТЬ III

«БОЛЬШИЕ ДЕНЬГИ ДЕЛАЮТ ИСТОРИЮ»389

Глава 23389

Захват масонских архивов Европы. — Масонский Союз советских патриотов. — Секретные миссии российских вольных каменщиков. — Начало возрождения масонской идеологии в СССР. — Экуменизм

Глава 24395

Мировое масонство. — Перемещение его центра в США. — 24 миллиона американских масонов. — Бильдербергский клуб. — Трехсторонняя комиссия. — «Ротари интернешнл» и другие масонские клубы. — Состав мирового правительства. — Сращивание государства и масонства. — ЦРУ как оперативное орудие мировой закулисы

Глава 25401

Агенты влияния. — План Даллеса. — Технология подготовки изменников. — Стажировка А. Н. Яковлева. — 90 миллиардов долларов на разрушение СССР. — Формирование пятой колонны. — Поддержка Горбачева

Глава 26411

Перерождение советской верхушки. — Горбачев и Трехсторонняя комиссия. — Предательство на Мальте. — Широкое возрождение масонства. — «Бнай-Брит». — Сорос: «Большие деньги делают историю». — Великий Восток Франции. — «Ротари» клубы. — «Магистерium». — Общеевропейская конференция масонов. — Планы мировой закулисы

Глава 27426

Мировая закулиса: масоны и ЦРУ. — Разведывательная деятельность вольных каменщиков. — Центры шпионажа и вербовки агентов. — Финансово-экономические аферы масонов. — Новые российские фавориты «мирового правительства». — А. Лебедь в Совете по международным отношениям. — Присяга мировой закулисе. — Проникновение в патриотическое движение

Глава 28437

Приближение «нового мирового порядка». — Стратегическая линия на расчленение России и сселение русских в Сибирь. — Мировая закулиса в Югославии. — Модель будущего уничтожения России. — Современное масонство

ТАЙНАЯ ИСТОРИЯ МАСОНСТВА

ДОКУМЕНТЫ И МАТЕРИАЛЫ СЕКРЕТНЫХ АРХИВОВ МАСОНСКИХ ЛОЖ, ПОЛИЦИИ И КГБ СССР

ВСТУПЛЕНИЕ	447
ЦЕЛИ И ЗАДАЧИ ПРЕСТУПНОГО СООБЩЕСТВА МАСОНОВ	455
Выдержки из масонских документов, книг и журналов	455
ИУДАИЗМ И МАСОНСТВО	490
Об иудейском характере масонства	490
Масонство и еврейство. Фара	525
Иудейско-масонские связи и взаимодействие антихристианских идеологий	534
Доклад президента всемирной еврейской масонской ложи «Бнай-Брит» доктора Адольфа Крауза (1920)	538
ОФИЦИАЛЬНАЯ МАСОНСКАЯ ИСТОРИЯ	576
<i>Л. Д. Кандауров.</i> Записка по истории российского масонства, 1731–1936	576
<i>Б. Телепнев.</i> Франкмасонство в России.	603
НА ПУТИ ЗАГОВОРОВ И РЕВОЛЮЦИЙ	640
Масонская клятва XVIII — первой половины XIX века	640
Устав вольных каменщиков, утвержденный на всеобщем Совете Конвента, бывшем в Вильгельмсбаде в 5687 году	641

Аббат Баррюэль.

**О злоумышлениях и таинствах масонских лож,
имеющих влияние на все европейские державы.650**

Масоны-карбонарии.

Изложение масонской доктрины685

ВОЛЬНЫЕ КАМЕНЩИКИ И РЕВОЛЮЦИЯ.....689

Н. Ф. Степанов. Из истории русского масонства.....689

Из отчета Конвента Великого Востока Франции за 1906 год704

Русское масонство в XX веке708

Статьи о русском масонстве аббата Ж. Турмантена.....710

Пропаганда и успех распространения идей масонства
в русском обществе перед войной 1914 года714

Устав Великого Востока народов России (1912 г.).....719

Н. Ф. Степанов. Военная ложа724

М. Маргулиес. Таалат и Гучков730

МАТЕРИАЛЫ О РОССИЙСКОМ МАСОНСТВЕ

XX ВЕКА ИЗ ЛИЧНОГО АРХИВА

Б. И. НИКОЛАЕВСКОГО.....734

№ 1. Русское масонство XX века.....735

(из воспоминаний князя Д. О. Бебутова)

№ 2. Союз Освобождения751

(сообщение Гр. Ил. Шрейдера)

**№ 3. Письмо о масонах (1912–1914?),
полученное Б. И. Николаевским из архива В. Л. Бурцева754**

№ 4. Рассказ масона Б. Гуревича Г. Аронсону755

(Бутырская тюрьма)

№ 5. Запись Б. Николаевского на отдельном листке760

№ 6. Маргулиес: рукопись его дневника: годы интервенции.

Коллекция Б. И. Николаевского761

(из зачеркнутого)

№ 7. Б. И. Николаевский: записи бесед с масоном А. Ф. Керенским.....761

(зима 1924–1925)

№ 8. Б. И. Николаевский: запись бесед с масоном Н. С. Чхеидзе764

№ 9. Б. И. Николаевский: записки бесед с масоном Б. И. Элькиным.....769

(переговоры Хатисова с вел. кн. Ник. Ник. накануне февраля 1917 г.)

№ 10. Б. И. Николаевский: записи бесед с масоном Н. Д. Соколовым.....	771
<i>(Берлин, 1927)</i>	
№ 11. Б. И. Николаевский: записи бесед с масоном Н. Д. Соколовым.....	773
<i>(Берлин, 18 января 1927)</i>	
№ 12. Из письма Б. И. Николаевского Б. П. Козьмину	774
<i>(3 мая 1927)</i>	
№ 13. Б. И. Николаевский: записи бесед с масоном Е. П. Гегечкори	774
<i>(Брюссель, 7 августа 1928)</i>	
№ 14. Б. И. Николаевский:	
записи бесед с масоном П. Н. Милюковым у Б. И. Элькина	779
<i>(Берлин, 8 января 1927)</i>	
№ 15. Записи Б. И. Николаевского	781
№ 16. Б. И. Николаевский — масону С. Г. Сватикову	782
<i>(26 января 1930)</i>	
№ 17. Б. И. Николаевский: записи бесед с масонами.....	783
№ 18. Б. И. Николаевский — С. П. Мельгунову	784
<i>(14 мая 1930)</i>	
№ 19. Б. И. Николаевский — С. П. Мельгунову.....	785
<i>(27 мая 1930)</i>	
№ 20. Б. И. Николаевский — масону М. А. Алданову.....	786
<i>(23 января 1931)</i>	
№ 21. Б. И. Николаевский: записи бесед с масоном А. Я. Гальперном	787
<i>(1933)</i>	
№ 22. Б. И. Николаевский: записи бесед с масоном В. М. Шахом	807
<i>(3 сентября 1934)</i>	
№ 23. Масон П. А. Бурьшкин — Б. И. Николаевскому.....	808
<i>(25 января 1948)</i>	
№ 24. Б. И. Николаевский — масону П. А. Бурьшкину.....	808
<i>(5 февраля 1948)</i>	
№ 25. Масон П. А. Бурьшкин — Б. И. Николаевскому.....	809
<i>(28 февраля 1948)</i>	
№ 26. Из переписки Б. И. Николаевского с масоном П. А. Берлиным	810
<i>(1955)</i>	
№ 27. Из письма масонки Е. Д. Кусковой к Н. В. Вольскому.....	811
<i>(10 ноября 1955)</i>	
№ 28. Масон М. Корнфельд (?) — Б. И. Николаевскому	813
<i>(8 июня 1957)</i>	
№ 29. Б. И. Николаевский — неизвестному нам адресату.....	813
<i>(24 июня 1957)</i>	
№ 30. Б. И. Николаевский — Бертрану Уоллу.....	814
<i>(10 июня 1959)</i>	

№ 31. М. Корнфельд (?) — Б. И. Николаевскому	815
<i>(15 ноября 1961)</i>	
№ 32. Б. И. Николаевский — М. Корнфельду (?)	815
<i>(27 декабря 1961)</i>	
№ 33. М. Корнфельд (?) — Б. И. Николаевскому	816
<i>(3 мая 1962)</i>	
№ 34. М. Корнфельд (?) — Б. И. Николаевскому	816
<i>(5 июня 1962)</i>	
№ 35. Б. И. Николаевский — М. Корнфельду (?)	817
<i>(18 мая 1962)</i>	
№ 36. Из письма Н. В. Вольского-Валентинова Б. И. Николаевскому	817
<i>(8 марта 1960)</i>	
№ 37. Из письма Б. И. Николаевского Н. В. Вольскому	818
<i>(3 апреля 1960)</i>	
№ 38. Из письма Н. В. Вольского Б. И. Николаевскому	818
<i>(8 апреля 1960)</i>	
№ 39. Из письма Б. И. Николаевского Н. В. Вольскому	819
<i>(17 апреля 1960)</i>	
№ 40. Б. И. Николаевский — М. Корнфельду (?)	820
№ 41. Б. И. Николаевский — М. Корнфельду (?)	820
<i>(29 сентября 1962)</i>	

СВЯЗИ МАСОНОВ С ЕВРЕЙСКИМИ БОЛЬШЕВИКАМИ

821

Конвент Великого Востока Франции 1920 года	821
Сообщения парижской газеты «Libre Parole» (1920)	876

МАСОНСТВО В РУССКОЙ ЭМИГРАЦИИ

878

<i>Н. Ф. Степанов. Обзор российского масонства за границей (1920—1930-е гг.)</i>	878
Современное русское масонство за границей	878
Список русских масонов на 1 января 1932 года	884
Дворянская подписка о непринадлежности к масонству (1927)	892

ИЗ АРХИВА ЛОЖИ «АСТРЕЯ»

893

№ 1. Объявления о масонских собраниях (1923)	893
---	-----

№ 2. Письмо мастера ложи «Северное Сияние» Д. А. Шереметева мастеру ложи «Астрей» Г. Я. Смирнову (1932).....	894
№ 3. Письмо Л. Д. Кандаурова мастеру ложи «Астрей» Г. Я. Смирнову (Париж, 24 сентября 1932).....	895
№ 4. Письмо Л. Д. Кандаурова мастеру ложи «Астрей» Г. Я. Смирнову (1932).....	897
№ 5. Письмо председателю Финансово-хозяйственной комиссии Русского масонского дома мастеру ложи «Астрей» И. А. Кривошеину (1933).....	899
№ 6. Письмо М. Маргулиеса мастеру ложи «Астрей» И. А. Кривошеину (1934).....	899
№ 7. Письмо председателя и секретаря совещания представителей русских лож Шотландского устава мастеру ложи «Астрей» (1934).....	900
№ 8. Письмо В. Е. Татарина мастеру ложи «Астрей» с просьбой о его аффилировании в эту ложу (1934).....	901
№ 9. Письмо мастера ложи «Лотос» Д. А. Айтова мастеру ложи «Астрей» И. А. Кривошеину с просьбой произвести во второй градус Рабиновича (1934).....	901
№ 10. Письмо мастера ложи «Гермес» И. И. Фидлера мастеру ложи «Астрей» И. А. Кривошеину (1934).....	902
№ 11. Письмо мастера ложи «Гамаюн» П. Бобринского мастеру ложи «Астрей» И. А. Кривошеину (1934).....	903
№ 12. Письмо секретаря ложи «Свободная Россия» С. А. Будаговского мастеру ложи «Астрей» И. А. Кривошеину (1934).....	903
№ 13. Письмо мастера ложи «Юпитер» М. Сейделера мастеру ложи «Астрей» И. А. Кривошеину (1934).....	904
№ 14. Протокол торжественного соединенного собрания лож «Астрей» и «Лотос» (1935).....	904
№ 15. Письмо мастера ложи «Лотос» Г. Я. Смирнова мастеру ложи «Астрей» И. А. Кривошеину (1935).....	908
№ 16. Объявление о заседании ложи «Астрей» (1935).....	908
№ 17. Письмо от мастера ложи «Северное Сияние» Д. А. Шереметева мастеру ложи «Астрей» И. А. Кривошеину (1935).....	909
№ 18. Письмо секретаря ложи «Свободная Россия» С. А. Будаговского мастеру ложи «Астрей» И. А. Кривошеину и В. Л. Вяземскому (1935).....	910
№ 19. Письмо секретаря ложи «Северное Сияние» мастеру ложи «Астрей» И. А. Кривошеину (1935).....	911
№ 20. Объявление о торжественном собрании ложи «Гамаюн» за подписью секретаря П. Новоселова, направленное мастеру ложи «Астрей» И. А. Кривошеину (1935).....	912

№ 21. Уведомление о совместном собрании масонских лож «Астрея», «Свободная Россия» и «Юпитер», подписанное М. П. Кадишем (1936).....	912
№ 22. Уведомление о совместном собрании масонских лож «Астрея», «Свободная Россия» и «Юпитер», подписанное М. П. Кадишем на имя мастера ложи «Астрея» И. А. Кривошеина (1936)	913
№ 23. Уведомление о торжественном собрании ложи «Северная Звезда», за подписью ее секретаря А. Позняка на имя мастера ложи «Астрея» В. Е. Татарина (1937).....	914
№ 24. Уведомление о торжественном собрании ложи «Аврора», подписанное секретарем ложи Татьяной Гревс на имя мастера ложи «Астрея» В. Е. Татарина (1937).....	914
№ 25. Уведомление о собрании ложи «Гамаюн» на имя мастера ложи «Астрея» В. Е. Татарина (1937).....	915
№ 26. Объявление о собраниях ложи «Лотос», подписанное секретарем Сафоновым на имя мастера ложи «Астрея» В. Е. Татарина (1937?).....	916
№ 27. Письмо секретаря ложи «Гамаюн» Ю. Штромберга мастеру ложи «Астрея» В. Е. Татарина (1937)	916
№ 28. Уведомление о торжественном собрании ложи «Лотос», подписанное ее секретарем Сафоновым на имя мастера ложи «Астрея» В. Е. Татарина (1937?).....	917
№ 29. Уведомление о торжественном соединенном собрании лож «Свободная Россия» и «Лотос», подписанное секретарем ложи «Лотос» Сафоновым на имя мастера ложи «Астрея» В. Е. Татарина (1937?).....	917
№ 30. Письмо мастера ложи «Лотос» Д. А. Аитова мастеру ложи «Астрея» И. А. Кривошеину (193?)	918
№ 31. Уведомление о собрании ложи «Космос» (без подписи и даты)	919
№ 32. Тезисы к докладу М. Кроля на собрании ложи «Лотос» (без подписи и даты)	919
№ 33. Списки масонов из архива ложи «Астрея» (начало 1920-х гг.)	920
№ 34. Прием В. В. Вырубова в ложу «Астрея»	926
 ИЗ АРХИВА ЛОЖИ «ЛОТОС».....	929

<i>П. А. Бурьшин. История образования и деятельности российской эмигрантской ложи «Лотос» (№ 638, в Париже, 1933–1949).....</i>	<i>929</i>
---	------------

ИЗ АРХИВА ЛОЖИ «ВЕЛИКИЙ СВЕТ СЕВЕРА»	989
№ 1. <i>А. Ф. Жилкин</i> . История ложи «Великий Свет Севера» (1927).....	989
№ 2. Русская ложа Северного устава	992
№ 3. Список дол[жностных] лиц ложи «Великий Свет Севера» на 1927/28 мас[онский] год	1004
№ 4. Письмо-отчет российских масонов своим германским начальникам(1922)	1005
№ 5. Протокол № 1 от 16 января 1922 года.....	1006
№ 6. Протокол № 2 от 16 января 1922 года.....	1007
№ 7. Письмо Союзному Управлению германских масонов (1922).....	1009
№ 8. Письмо с просьбой о разрешении выйти из ложи «Три Лилии», чтобы вступить в ложу «Великий Свет Севера» (1922)	1009
№ 9. Протокол № 4 от 12 апреля 1922 года.....	1010
№ 10. Письмо Л. Д. Кандаурова мастеру ложи «Великий Свет Севера» А. П. Веретенникову (1922)	1012
№ 11. <i>Анналы Иоанновской ложи «Великий Свет Севера» Востока Берлина на 1923/24 масонский год</i>	1012
№ 12. <i>Анналы Иоанновской ложи «Великий Свет Севера» Востока Берлина на 1924/25 масонский год</i>	1017
№ 13. Обязательство вступающего в масонскую ложу	1020
№ 14. Образец подписки масона хранить масонские тайны.....	1022
№ 15. Тестамент вступающего в масонскую ложу.....	1022
№ 16. Образец обязательства вступающего в масонскую ложу	1023
№ 17. Приглашение на торжественное «освящение» ложи «Великий Свет Севера» (1922)	1023

ИЗ АРХИВА СОВЕТА ОБЪЕДИНЕНИЯ РУССКИХ ЛОЖ ШОТЛАНДСКОГО УСТАВА

Проект положения Объединительного Совета символических лож шотландского устава	1025
Бюллетень Совета Объединения русских лож шотландского устава (июнь 1939).....	1028
Письмо Л. Д. Кандаурова П. А. Бурьшкину (1935)	1035

ПРЕСТУПНАЯ ДЕЯТЕЛЬНОСТЬ МАСОНСКИХ ОРГАНИЗАЦИЙ ПО СЕКРЕТНЫМ ДОКУМЕНТАМ РОССИЙСКИХ И ЗАРУБЕЖНЫХ СПЕЦСЛУЖБ И ПОЛИЦИИ

ДОКУМЕНТЫ ДЕПАРТАМЕНТА ПОЛИЦИИ РОССИЙСКОЙ ИМПЕРИИ.....1036

<i>Г. Г. Мец. Существо и цели всемирного общества масонов</i>	1036
<i>О членах масонско-оккультных кружков Санкт-Петербурга</i>	1146
<i>Записка о масонстве (февраль 1912)</i>	1157
<i>О распространении масонства в России</i>	1165
<i>Л. Ратаев. Международный парламентский союз</i>	1180
<i>Справка о масонско-оккультных кружках</i>	1201
<i>Л. Ратаев. Записка о масонстве</i>	1204
<i>Л. Ратаев. Записка о деятелях масонских лож</i>	1214

ДОКУМЕНТЫ ВОЕННОЙ РАЗВЕДКИ РОССИЙСКОЙ ИМПЕРИИ.....1234

Некоторые данные о современном положении франкмасонства (1906) (записка военного агента русской армии, полковника А. Д. Нечволодова)	1234
---	------

ДОКУМЕНТЫ И МАТЕРИАЛЫ КГБ СССР.....1244

Протоколы допросов и вещественные доказательства по делу масонских организаций Ленинграда (1926)	1244
---	------

ДОКУМЕНТ ФРАНЦУЗСКОЙ СПЕЦСЛУЖБЫ СЮРТЕ ЖЕНЕРАЛЬ

1260

РУССКАЯ ПРАВОСЛАВНАЯ ЦЕРКОВЬ ОСУЖДАЕТ МАСОНСТВО	1267
Окружное Собрание Собора архиереев Русской Православной Церкви за границей ко всем верным чадам Русской Православной Церкви, в рассеянии сущим	1267
ПОСЛЕСЛОВИЕ.....	1274
ПРЕДМЕТНО-ТЕМАТИЧЕСКИЙ УКАЗАТЕЛЬ.....	1278
СОДЕРЖАНИЕ	1330

Платонов Олег Анатольевич

МАСОНСКИЙ ЗАГОВОР В РОССИИ

Редактор Д. В. Орлов
Корректор С. Т. Семенов
Компьютерная верстка О. В. Кашинцева

Сдано в набор 8.11.2010 г. Подписано в печать 28.11.2010 г.
Формат 70 x 100 1/16. Печать офсетная. Гарнитура Таймс.
Объем 75,5 изд. л. Тираж 3000 экз. Заказ
Отпечатано в ОАО «Можайский полиграфический комбинат».
143200, г. Можайск, ул. Мира, 93.